

timberk

Руководство по эксплуатации
Instruction manual

Электрический
конвектор

Electric
convector
heater



Модели/Models

TEC.PF7 EL10 IN (AQ)

TEC.PF7 EL15 IN (AQ)

TEC.PF7 EL20 IN (AQ)

*Производитель вправе менять внешний вид прибора и цветовую гамму прибора без специального уведомления
Outlook of devices, aslo colour scores can be revised without any special advance notices.*

Уважаемый покупатель!

Благодарим вас за удачный выбор и приобретение бытового электрического конвектора Timberk. Он прослужит вам долго.

Бытовой электрический конвектор Timberk предназначен для обогрева и создания комфортной атмосферы в помещении в холодное время года. Конвектор может быть установлен только в вертикальном положении в местах, где есть возможность подключения к электропроводке с однофазным электропитанием 220–240В. Данный нагревательный прибор удобен и прост в установке, эффективен и экономичен в использовании в связи с минимальными потерями электроэнергии, повышенной теплоотдачей и максимально комфортным распределением теплового потока.

1. ВАЖНАЯ ИНФОРМАЦИЯ

Просим внимательно ознакомиться с руководством по эксплуатации перед использованием конвектора.

В данном руководстве по эксплуатации содержится важная информация, касающаяся Вашей безопасности, а также рекомендации по правильному использованию прибора и уходу за ним.

Сохраните руководство по эксплуатации, вместе с гарантийным талоном, кассовым чеком и, по возможности, картонной упаковкой и упаковочным материалом.

Приобретенный Вами конвектор может несколько отличаться от описанного в руководстве, что не влияет на способы его использования и эксплуатации.



Важные меры предосторожности и инструкции, содержащиеся в данном руководстве, не включают всех возможных режимов и ситуаций, которые могут встречаться. Необходимо понимать, что здравый смысл, осторожность и тщательность являются факторами, которые невозможно «встроить» ни в один продукт.

Эти факторы должен учитывать человек, который заинтересован в надлежащей эксплуатации устройства. Изготовитель не несет ответственности в случае повреждения прибора или его отдельных частей во время транспортировки, в результате неправильной установки, в результате колебаний напряжения, а также в случае, если какая-либо часть прибора была изменена или модифицирована.

2. МЕРЫ ПРЕДОСТОРОЖНОСТИ

При использовании конвектора, необходимо соблюдать ряд мер предосторожности. Неправильная эксплуатация в силу игнорирования мер предосторожности может привести к причинению вреда здоровью пользователя и других людей, а также нанесению ущерба их имуществу.

1. Прочитайте все инструкции перед использованием конвектора.
2. Конвектор при работе нагревается до очень высокой температуры. Чтобы избежать ожогов, не прикасайтесь руками и другими частями тела к горячим поверхностям прибора.
3. Прибор должен располагаться вдали от легковоспламеняющихся и легкодеформируемых объектов.
4. Удостоверьтесь, что корпус прибора и его нагревательный элемент остыл, прежде чем прибор будет демонтирован и уложен в упаковку для длительного хранения.
5. Когда прибор не используется долгое время, храните его в сухом прохладном месте в заводской картонной упаковке.
6. НЕ НАКРЫВАЙТЕ ПРИБОР, когда он работает. Не сушите на нём одежду и любые другие ткани и материалы. Это может привести к его перегреву, выходу из строя или причинить значительный ущерб Вам и/или Вашему имуществу.

ВНИМАНИЕ! Производитель рассматривает данный вид поломки, как негарантийный случай.

7. Прибор всегда должен находиться под наблюдением, особенно если неподалеку от прибора находятся дети. Внимательно следите за тем, чтобы дети не прикасались к прибору руками.
8. Всегда отключайте конвектор от электрической сети, когда он не используется.
9. Прибор оснащен евровилкой с контактом заземления. Вилка должна подходить к стандартной евророзетке и входить в нее без особых усилий. Если вилка не входит в розетку или входит туго, переверните ее по вертикали на 180 градусов и повторите попытку. Если и после этого Вы не можете легко вставить вилку в розетку, вызовите электрика, для замены розетки. Никогда не используйте прибор, если вилка вставлена в розетку не до конца.
10. Никогда не подключайте прибор к электросети, если его поверхность влажная (мокрая).
11. Никогда не используйте прибор в ситуации, когда он может соприкоснуться с водой.
12. Когда прибор включен и работает, не касайтесь его поверхности и поверхности блока управления мокрыми руками и любыми частями тела.

13. Не включайте конвектор, если его сетевой шнур или вилка имеют повреждения. Во избежание опасности поражения электрическим током, поврежденный сетевой шнур должен меняться только в авторизованных сервисных центрах производителя, квалифицированными специалистами.

14. Никогда не пытайтесь производить ремонт конвектора самостоятельно. Это может причинить вред Вашему здоровью и повлиять на гарантийное обслуживание прибора.

15. Не используйте конвектор на открытых пространствах вне помещения.

16. Запрещено устанавливать и использовать прибор в ванных комнатах, душевых или бассейнах, именно в тех местах, где есть вероятность прямого попадания струй и капель воды на его поверхность во время, когда прибор включен.

17. Не прокладывайте сетевой шнур конвектора под ковровыми покрытиями и не прижимайте его предметами мебели. Прокладывайте сетевой шнур так, чтобы об него невозможно было споткнуться.

18. Для выключения прибора установите выключатель сбоку на панели управления в положение «0» (“выключено”) и отсоедините вилку сетевого шнура от розетки. Никогда не тяните за сетевой шнур и не отсоединяйте вилку резко.

19. Не просовывайте пальцы и исключите попадание посторонних предметов в какие-либо вентиляционные, воздухозаборные или выходные отверстия, так как это может привести к поражению электрическим током или повреждению конвектора.

20. Для предотвращения возможного пожара не загромождайте ничем воздухозаборные и выходные отверстия. Не вешайте и не сушите вещи на конвекторе! Используйте конвектор только на ровной сухой поверхности.

21. Конвектор содержит внутри горячие и искрящие компоненты. Не используйте конвектор в местах использования или хранения бензина, краски или других легковоспламеняющихся жидкостей.

22. Используйте данный конвектор только так, как описано в данном руководстве. Любое другое использование, не рекомендуемое изготовителем, может привести к пожару, поражению электрическим током или травмированию людей.

23. Ни в коем случае не выполняйте очистку конвектора, когда он включен в розетку. Не погружайте конвектор в воду. Никогда не тяните за сетевой шнур.

24. Во избежание перегрева и риска возникновения пожара, а также повреждения внутренней электрической сети, не изменяйте длину сетевого шнура и не подключайте прибор через электрические удлинители. Однако при необходимости можно использовать

удлинитель, если его параметры соответствуют мощности прибора и если он не используется другими потребителями электроэнергии.

25. Для нормальной работы прибора уровень напряжения электросети должен быть достаточен, а ее технические параметры должны быть в строгом соответствии с техническими параметрами, указанными на корпусе прибора. При необходимости выясните характеристики своей сети у поставщика электроэнергии.

26. Устанавливайте и эксплуатируйте прибор в строго вертикальном положении. Запрещено эксплуатировать прибор в горизонтальном или наклонном положениях.

27. Прибор должен быть установлен так, чтобы панель управления не могла быть доступна человеку, находящемуся непосредственно в ванной (в контакте с водой) или принимающему душ.

28. Запрещено устанавливать прибор непосредственно под электрической розеткой или под проведенным электрическим кабелем, когда выходящие тепловые потоки попадают на них. Это может привести к их перегреву, что создаст аварийную ситуацию.

29. Прибор не предназначен для использования лицами (включая детей) с ограниченными физическими, сенсорными или умственными возможностями, обладающими недостаточным опытом и знаниями, если они не находятся под наблюдением и не получили инструкций по использованию устройства от лица, ответственного за их безопасность. Необходимо следить, чтобы дети не играли с конвектором.

3. РАБОЧИЕ ХАРАКТЕРИСТИКИ

Принцип работы

Холодный воздух, находящийся в нижней части комнаты на уровне ног, проходит через нагревательный элемент конвектора. Увеличиваясь в объеме в момент нагрева, теплый поток устремляется вверх через выходную решетку и плавно распространяется по комнате. При этом создается благоприятная, ускоренная циркуляция теплого воздуха внутри помещения.

Основные особенности

1. Сочетание эффекта конвекции (отсюда и название “конвектор”) с мягким тепловым излучением делает данный обогреватель экономичным источником тепловой энергии, с каждым годом значительно увеличивая число своих приверженцев.

2. Простые и эффективные возможности управления температурным режимом.

3. Высокоточный электронный термостат.

4. Быстрая самокупаемость за счет высокого КПД и скорости набора задаваемой температуры.
5. Простота установки, надежность в эксплуатации и легкость обслуживания.
6. Двухрежимный нагрев для экономии электроэнергии.
7. Опорные ножки с колесиками в комплекте для установки конвектора в любом удобном месте.
8. Встроенный датчик падения отключит конвектор, если он будет отклонен от вертикального положения, например, если прибор случайно опрокинут при использовании на ножках.
9. Исполнение лицевой панели из черного термостойкого стекла.

Технические характеристики

Технические характеристики конвектора приведены в таблице 1
Таблица 1

Наименование	Модель			
	TEC.PF7 EL10 IN (AQ)	TEC.PF7 EL15 IN (AQ)	TEC.PF7 EL20 IN (AQ)	
Номинальное напряжение	В/Гц	220-240/50	220-240/50	220-240/50
Номинальная сила тока	А	4,54	6,8	9,1
Номинальная потребляемая мощность	Вт	1000	1500	2000
Мощность по ступеням	Вт	600/1000	900/1500	1200/2000
Класс влагозащиты		IPX4	IPX4	IPX4
Класс электрозащиты		I	I	I
Габаритные размеры	мм	600x430x65	795x430x65	895x430x65
Вес	кг	6,3	7,6	9,2

Более подробное описание технических параметров и характеристик смотрите на сайте www.timberk.com или спрашивайте у официальных дилеров TIMBERK

Производитель оставляет за собой право для разных партий поставок без предварительного уведомления изменять комплектующие части изделия (включая заливаемые \ засыпаемые составляющие), не влияя при этом на основные технические параметры изделия или улучшая их, а также не нарушая изменениями принятые на территории страны производства \ транзита \ реализации стандарты качества и нормы законодательства. Это может повлечь за собой изменение веса и габаритов изделия, но не более чем на +/- 5-20% (могут отличаться для разного вида изделий).

4. ОПИСАНИЕ КОНВЕКТОРА (РИС. 3)

1. Стеклопанель
2. LED-дисплей
3. Панель управления
4. Механический выключатель питания
5. Функциональные кнопки
6. Разъем для пульта ДУ
7. Решетка заборного холодного воздуха
8. Решетка выхода горячего воздуха
9. Опорные ножки
10. Шнур питания с вилкой
11. Устройство для настенного крепежа
12. ИК-сенсор
13. Ионизатор



Рис. 1

5. КОМПЛЕКТ ПОСТАВКИ

1. Конвектор – 1 шт.
2. Опорные ножки – 2 шт.
3. Пульт ДУ – 1 шт.
4. Инструкция – 1 шт.
5. Гарантийный талон – 1 шт.
6. Упаковка конвектора – 1 шт.
7. Крепежный набор – 1 шт.

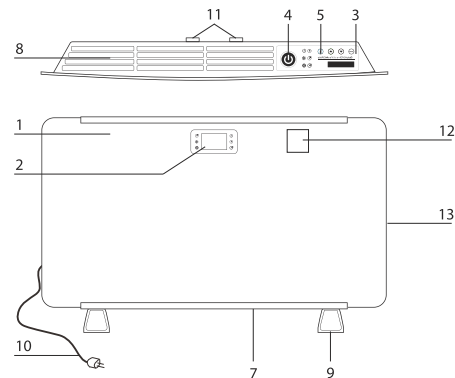

ПРИМЕЧАНИЕ:

Для улучшения качества продукции, конструкция и технические характеристики конвектора, а также его комплектация могут быть изменены производителем без предварительного уведомления.

Габаритные и установочные размеры конвектора серии TEC.PF7 EL...IN согласно рис. 1 приведены в таблице 2

Таблица 2

Серия	TL (мм)	H (мм)	A (мм)	L (мм)	B (мм)	H23 (мм)
TECPF7 EL10 IN (AQ)						
TECPF7 EL15 IN (AQ)						
TECPF7 EL20 IN (AQ)						

6. Установка

Установка конвектора на стену (рис. 2, 3) - размеры указаны в миллиметрах.



Рис. 2

! НЕ НАКРЫВАЙТЕ УСТРОЙСТВО. Не сушите одежду и любые другие ткани и материалы на приборе. Это может вызвать его перегрев, сбой в работе или нанести ощутимый вред устройству, вам и/или вашей собственности.

1. Раскройте заводскую упаковку и аккуратно извлеките из неё прибор.
2. Удалите уплотнители из пенопласта с краёв прибора и освободите его от полистилена.
3. В соответствии с рис. 2,3 и таблицей 2 определите место установки конвектора с соблюдением минимальных расстояний от предметов и минимального расстояния от пола.
4. Согласно рис. 3 просверлите отверстия необходимого диаметра, вставьте дюбели, и закрутите установочные винты.
5. Подвесьте конвектор на кронштейны и проверьте надёжность крепления (см. рис. 3).

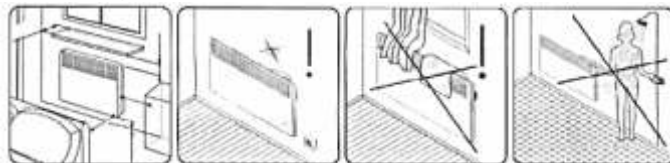

Рис. 3

Установка конвектора на ножки (рис. 4)

1. Достаньте 2 опорные ножки из упаковки конвектора.
2. Переверните прибор так, чтобы его нижняя часть находилась сверху.
3. Приложите опорные ножки к нижней части прибора с левой и с правой стороны таким образом, чтобы крепежные отверстия совпадали с отверстиями на корпусе прибора.
4. Закрутите крепежные винты в имеющиеся отверстия, прилагая при этом достаточные усилия. Проверьте надежность крепления.

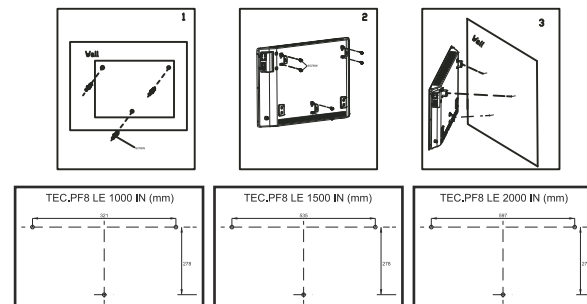

Рис. 4

5. Переверните прибор в правильное положение и установите его на ровную, горизонтальную поверхность строго в вертикальном положении. Прибор готов к работе!

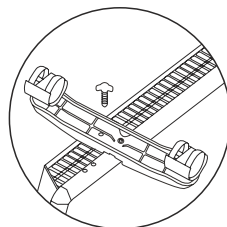

Внимание! Использование конвектора на полу или другой горизонтальной поверхности без опорных ножек запрещено!

Подключение к электрической сети

1. Конвектор рассчитан на подключение к электрической сети с однофазным напряжением 220-240 В.
2. Перед подключением убедитесь, что параметры электросети в месте подключения соответствуют параметрам, указанным на маркировочной табличке с техническими данными прибора.
3. При подключении конвектора к электрической сети следует соблюдать действующие правила электробезопасности.
4. Электрическая розетка должна быть правильно заземлена. Розетка должна быть рассчитана на номинальный ток не менее 10А. Электрические розетка и вилка должны всегда оставаться сухими во избежание утечки электрического тока. Регулярно проверяйте, что электрическая вилка плотно подключена к розетке. Проверку производите в следующем порядке: вставьте электрическую вилку в розетку. Через полчаса работы выключите конвектор и выньте вилку из розетки, проверьте ручки, не нагрелась ли вилка. Если вилка нагрелась до температуры выше 50°С, во избежание повреждений, происшедших, возникновения пожара в результате плохого электрического контакта замените розетку на другую. Это должен делать специалист.



ВНИМАНИЕ!

Электрическая розетка должна быть рассчитана на номинальный ток не выше 10А, электрический кабель с жилой сечением не менее 3х1,5 мм (для меди)

7. УПРАВЛЕНИЕ КОНВЕКТОРОМ

Конвекторы серии TEC.PF7 EL...IN оборудованы высокоточным электронным термостатом с LED-дисплеем и пультом дистанционного управления.

Панель управления (рис. 5)



Рис. 5

1. **Кнопка включения/выключения прибора**
2. **Кнопка включения/отключения ионизатора**
3. **Функциональные клавиши**
Позволяют выбрать настройки режимов термостата или таймера
4. **Выбор режимов работы прибора**
Режим выбора комфорт/эконом/антифrost, режим выбора таймера, режим отображения затраченной энергии
5. **Индикатор питания**
Загорается при подключении прибора к электрической сети
6. **Индикатор экономного режима обогрева**
Загорается при выборе соответствующего режима работы прибора
7. **Индикатор режима Anti-frost**
Загорается при выборе режима конвектора «антизамерзание»
8. **Индикатор «Timer»**
Загорается при активации режима таймера
9. **Индикатор «Comfort»**
Загорается при выборе режима работы прибора комфортного обогрева
10. **Индикатор «ION»**
Загорается при включении режима ионизатора воздуха.

LED-дисплей (рис.6)

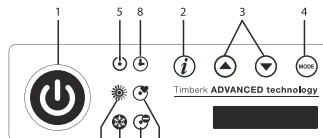

Рис.6



При подключении конвектора к сети электропитания на дисплее одновременно загораются все индикаторы. Так же в штатном положении, дисплей отображает текущую температуру в помещении (от 5°С до 30°С)

1. **Индикатор «☀»**.
Загорается при включении экономичного режима обогрева.
2. **Индикатор «⚙»**.
Загорается при включении комфортного режима обогрева.
3. **Индикатор «■»**.
Загорается при включении режима «защита от детей».
4. **Индикатор «H»**.
Загорается при установке времени таймера.
5. **Индикатор «E»**.
Загорается при включении режима обогрева и установке желаемой температуры в помещении.
6. **Индикатор «⊙»**.
Загорается при активации функции таймера.
7. **Индикатор «⏻»**.
Загорается при включении конвектора.

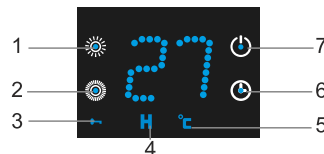

Эксплуатация конвектора



1. Включение конвектора.

Подключите конвектор к электрической сети, вставив вилку сетевого шнура в сетевую розетку. Установите выключатель питания, расположенный на панели управления в положение «I», при этом загорится выключатель и индикаторная лампа «»



2. Выбор режима мощности нагрева.

Для выбора режимов работы конвектора нажмите на кнопку «» на панели управления.

Однократное нажатие кнопки «» позволяет выбрать режим экономного обогрева, при этом загорится индикатор «», на LED-дисплее будет отображено значение температуры по умолчанию.

Повторное нажатие на кнопку «» позволяет выбрать режим комфортного обогрева, при этом загорится индикатор «». На LED-дисплее будут отображено значение температуры по умолчанию.

Троекратное нажатие на кнопку «» позволяет выбрать режим «антизамерзания», при этом загорится индикатор «». Конвектор будет автоматически поддерживать температуру от -5°C до +7°C, периодически отключая и включая обогрев.

Нажатие на кнопку «» четвертый раз позволяет выбрать функцию таймера, при этом загорится индикатор «», а на LED-дисплее будет отображено значение выбора времени таймера «00».





Для выхода из меню настроек нажмите кнопку «» еще раз.

3. Установка значений температуры

Внимание! Температура может быть установлена в диапазоне от +5°C до +30°C



Для установки желаемой температуры обогрева выберите нужный вам режим «экономный обогрев» или «комфортный обогрев» нажатием на кнопку «». На дисплее будет отображено значение температуры по умолчанию (+17°C) и будет мигать. Используйте клавиши «» или «» для выбора нужного вам значения температуры в установленном диапазоне температур (от +5°C до +30°C). После 5 секунд последнее установленное значение температуры будет запомнено автоматически.



4. Установка таймера на отключение

Для установки значений таймера нажмите кнопку «» четыре раза во время работы прибора. Последует звуковой сигнал и загорится индикатор «». На LED-дисплее будет отображено значение установки времени «00». Нажимайте кнопки «» или «» для установки нужного времени таймера на отключение прибора в диапазоне от 1 до 24 часов. Через 5 секунд последнее установленное значение будет запомнено автоматически.

По истечении установленного значения таймера прибор автоматически выключится, индикаторы и LED-дисплей погаснут. Но индикатор «» будет продолжать гореть.

5. Установка таймера на включение

Когда прибор включен в сеть, но не включен на обогрев, нажмите одновременно кнопки «» и «» и зажмите их в течение 3 секунд и дождитесь звукового сигнала. Включится режим таймера на включение.





Нажимайте кнопки «» или «» для установки нужного значения времени на включение прибора в диапазоне от 1 до 24 часов, при этом LED дисплей будет мигать и показывать установленное значение времени. Через 5 секунд последнее установленное значение будет запомнено.

6. Установка ночного режима работы

Когда прибор включен и работает, зажмите кнопку «» в течение 5 секунд. Все индикаторы и LED-дисплей станут гореть менее ярко. Звуковые сигналы будут отключены.





Для возврата в обычный режим работы снова зажмите кнопку «» в течение 5 секунд.

7. Функция блокировки «защита от детей»

Для включения функции блокировки зажмите одновременно кнопки «» и «» в течение 3 секунд. На дисплее будет отображено значение «» в течение 5 секунд, после чего будет отображаться текущее значение температуры. При блокировке, если вы нажмете любую кнопку, на дисплее будет отображаться значение «» и вы услышите звуковой сигнал.



Для снятия режима блокировки зажмите одновременно кнопки «» и «» в течение 3 секунд.

8. Принудительное выключение прибора.

Во время работы прибора нажмите кнопку «», дисплей начнет мигать, нажимайте кнопки «» или «» установив значение на дисплее «00». В течение 5 секунд установленное значение будет запомнено и прибор автоматически выключит режим обогрева. Индикатор «» продолжит гореть.

Конвектор имеет функцию автоматического восстановления последнего запомненного значения в случае неожиданного отключения питания или прерывания работы прибора. При следующем включении все последние установленные значения будут восстановлены.

9. Функция ионизатора

Для включения ионизатора нажмите кнопку «» на панели управления, при этом загорится индикатор «» и буде гореть все время работы ионизатор.

Для выключения ионизатора, нажмите повторно кнопку «», при этом индикатор «» погаснет.

Пульт дистанционного управления конвектором (ПДУ) (Рис. 7)

Управление конвектором возможно с помощью пульта дистанционного управления (ПДУ), поставляемого в комплекте с прибором. ПДУ дает возможность управления всеми функциями конвектора: включение и отключение прибора, выбор режима мощности нагрева, регулировка температуру, установка таймера на отключение, включение и отключение функции «защита от детей».











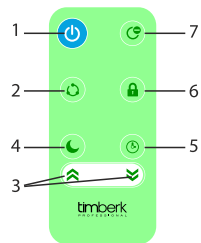



Рис. 7

1. Кнопка включения/отключения прибора
2. Кнопка выбора режимов обогрева
3. Функциональные кнопки
4. Кнопка включения/отключения ночного режима
5. Кнопка включения/отключения таймера
6. Кнопка блокировки «защита от детей»
7. Кнопка включения/отключения ионизатора

1. Для включения конвектора нажмите кнопку «», прибор начнет работу с последними пользовательскими настройками режима обогрева и температуры. Если прибор включается впервые, то будет установлен по умолчанию экономный режим (+17°C)

2. Для выбора режимов обогрева прибора нажимайте кнопку «». Однократное нажатие позволяет выбрать экономный режим работы обогрева, повторное нажатие позволяет выбрать комфортный режим работы обогрева.
3. Установка значения температуры и таймера осуществляется с помощью кнопок «» и/или «»
4. Кнопка «» позволяет включить ночной режим работы прибора. Повторное нажатие на кнопку «» отключает ночной режим.
5. Кнопка «» позволяет выбрать режим таймера на включение или отключение прибора. Установки таймера описаны в п.4 и п.5 Эксплуатации конвектора.
6. Кнопка «» включает режим блокировки «защита от детей». Для разблокировки нажмите одновременно кнопки «» и «» на пульте ДУ
7. Кнопка «» включает функцию ионизатора. Повторное нажатие на кнопку «» отключает функцию ионизатора

Правила пользования ПДУ

1. Для корректной работы при использовании ПДУ, всегда направляйте излучатель ИК сигнала прямо на приемник сигналов на лицевой панели конвектора. Дальность действия ПДУ до 20 метров.
2. Избегайте попадания прямых солнечных лучей на ПДУ.
3. Не роняйте ПДУ и не подвергайте воздействию влаги.
4. Своевременно заменяйте элемент питания в ПДУ.
5. Если не предполагается использование ПДУ длительное время, то обязательно извлеките из него элемент питания для избежания окисления контактных элементов ПДУ.

Установка элемента питания (Рис. 8)

1. Откройте крышку отсека для элемента питания, отодвинув блокировочный рычаг. Для этого отодвиньте рычаг вправо и потяните отсек вниз. Извлеките лоток для батарейки.
2. Вставьте элемент питания, тип CR2025 в лоток для батарейки.
3. Установите лоток для батарейки в ПДУ.



Рис. 8

8. ОБСЛУЖИВАНИЕ

Прибор необходимо регулярно мыть для удаления пыли и загрязнений с внешних поверхностей, т.к. это влияет на эффективность его работы и температурные параметры обогрева помещения. Перед проведением профилактических работ выключите прибор и отсоедините его от электрической сети, дайте ему остыть, затем протрите его поверхность мягкой слегка влажной тряпкой. Для мытья не рекомендуется использовать моющие средства, в т.ч. средства с абразивными составами. Не допускайте повреждения прибора острыми предметами, т.к. царапины на окрашенной поверхности могут привести к появлению ржавчины.

Процедуру профилактической очистки следует производить периодически для поддержания технического состояния конвектора и сохранения его внешнего вида на долгие годы.

9. ПРИНЦИПАЛЬНАЯ ЭЛЕКТРИЧЕСКАЯ СХЕМА

Модели TEC. PF7 EL10 IN(AQ), TEC. PF7 EL15 IN(AQ), TEC. PF7 EL20 IN(AQ).



Рис. 9

10. УТИЛИЗАЦИЯ

По окончании срока службы конвектор следует утилизировать в соответствии с нормами, правилами и способами, действующими в месте утилизации. Подробную информацию по утилизации конвектора Вы можете получить у представителя местного органа власти.

11. Информация о сертификации

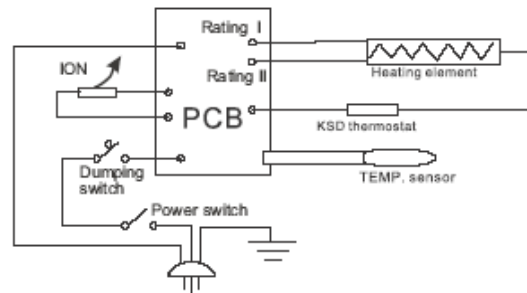
Изделие соответствует директиве ЕЕС 89/336, касающейся электромагнитного оборудования

Гарантируется безотказная работа изделия в соответствии со сроками, указанными в гарантийном талоне. Обязательно ознакомьтесь с условиями гарантии и требуйте от продавца правильного и четкого заполнения гарантийного талона.

Гарантийный талон вложен в упаковку изделия

Timberk снимает с себя любую ответственность за возможный вред, прямо или косвенно нанесенный продукцией Timberk людям, домашним животным, имуществу в случае, если это произошло в результате несоблюдения правил и условий эксплуатации, установки изделия, умышленных или неосторожных действий потребителя или третьих лиц.

Товар сертифицирован на территории России органом по сертификации: пер. № РОСС RU.0001.11AB71

ПРОДУКЦИИ ООО «ОПТИМАТЕСТ».

Фактический адрес: 123308, г. Москва, ул. Мневники, д. 3, корп. 1, оф. 323; Юридический адрес: 115162, г. Москва, Павла Андреева ул., дом №28, корпус 4, тел. +7 495 6044266, факс +7 495 6044266

Орган по сертификации может обновляться ежегодно. При отсутствии копии нового сертификата в коробке, спрашивайте копию у продавца

Товар соответствует требованиям нормативных документов:

ГОСТ Р 52161.2.30-2007

ГОСТ Р 51318.14.1-2006 р.4

ГОСТ Р 51318.14.2-2006 р.5,7

ГОСТ Р 51317.3.3-2008

ГОСТ Р 51317.3.2-2006 р.6,7

№ сертификата: TCRU C-IL.AB71.B.00074

Сертификат обновляется ежегодно. При отсутствии копии нового сертификата в коробке, спрашивайте копию у продавца

Срок действия: с 25.06.2012 по 24.06.2015

Изготовитель*:

«Тимберк Хоум Хиатинг Эпплаенсис Компани» Хамасгер стрит, 10, Эйлат, Израиль 88000

Телефон/факс +972-8-637-88-311

Импортер*:

ООО «Гольфстрим» Адрес: г.Москва, ул. Кожевническая, дом 1, стр.1, офис 606

Телефон/факс (499) 638-26-77

По вопросам сервисной поддержки и качества приобретенного товара просьба обращаться по телефону:

+ 7 (495) 6275285

** Данные могут быть изменены в связи со сменой производителя, продавца, производственного филиала и/или импортера в РФ и/или страны ЕТС. Актуальную информацию Вы можете получить из содержания действующего на момент продажи сертификата соответствия, а также из данных этикетки, которой маркируется упаковка изделия до даты последующей продажи дистрибьютором на территории РФ или стран ЕТС*

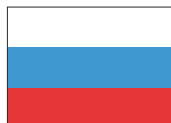

RU

Руководство по эксплуатации техники Timberk написано на английском языке и переведено на русский язык.

В целях информирования покупателей техники Timberk, мы дополнительно сообщаем, что русский является государственным языком в следующих государствах:

1. в Российской Федерации
2. в Республике Беларусь наряду с белорусским языком
3. в частично признанной Южной Осетии наряду с осетинским языком



BY

Русский язык является официальным языком (во всех случаях другой язык или другие языки выступают как государственный или второй официальный) в следующих государствах и на территориях:

1. в Республике Казахстан
2. в Киргизской Республике
3. в административных единицах Украины, где доля носителей русского языка составляет более 10%, при соответствующем решении местных советов
4. в Автономной Республике Крым



OS



TJ

В Республике Таджикистан русский язык признан по Конституции языком межнационального общения.



KG



KZ



UA



AK



CIS

Официальным языком международной организации Содружество Независимых Государств (СНГ) является русский язык.

11. Информация о сертификации

Изделие соответствует директиве ЕЕС 89/336, касающейся электромагнитного оборудования

Гарантируется безотказная работа изделия в соответствии со сроками, указанными в гарантийном талоне. Обязательно ознакомьтесь с условиями гарантии и требуйте от продавца правильного и четкого заполнения гарантийного талона.

Гарантийный талон вложен в упаковку изделия

Timberk снимает с себя любую ответственность за возможный вред, прямо или косвенно нанесенный продукцией Timberk людям, домашним животным, имуществу в случае, если это произошло в результате несоблюдения правил и условий эксплуатации, установки изделия, умышленных или неосторожных действий потребителя или третьих лиц.

Товар сертифицирован на территории России органом по сертификации: per. № РОСС RU.0001.11AB71

ПРОДУКЦИИ ООО «ОПТИМАТЕСТ».

Фактический адрес: 123308, г. Москва, ул. Мневники, д. 3, корп. 1, оф. 323; Юридический адрес: 115162, г. Москва, Павла Андреева ул., дом №28, корпус 4, тел. +7 495 6044266, факс +7 495 6044266

Орган по сертификации может обновляться ежегодно. При отсутствии копии нового сертификата в коробке, спрашивайте копию у продавца

Товар соответствует требованиям нормативных документов:

ГОСТ Р 52161.2.30-2007

ГОСТ Р 51318.14.1-2006 р.4

ГОСТ Р 51318.14.2-2006 р.5,7

ГОСТ Р 51317.3.3-2008

ГОСТ Р 51317.3.2-2006 р.6,7

№ сертификата: TCRU C-IL.AB71.B.00074

Сертификат обновляется ежегодно. При отсутствии копии нового сертификата в коробке, спрашивайте копию у продавца

Срок действия: с 25.06.2012 до 24.06.2015

Изготовитель*:

«Тимберк Хоум Хиатинг Эпплаенсис Компани» Хамасгер стрит, 10, Эйлат, Израиль 88000

Телефон/факс +972-8-637-88-311

Импортер*:

ООО «Гольфстрим» Адрес: г.Москва, ул. Кожевническая, дом 1, стр.1, офис 606

Телефон/факс (499) 638-26-77

По вопросам сервисной поддержки и качества приобретенного товара просьба обращаться по телефону:

+ 7 (495) 6275285

** Данные могут быть изменены в связи со сменой производителя, продавца, производственного филиала и/или импортера в РФ и/или страны ЕТС. Актуальную информацию Вы можете получить из содержания действующего на момент продажи сертификата соответствия, а также из данных этикетки, которой маркируется упаковка изделия до даты последующей продажи дистрибьютором на территории РФ или стран ЕТС*

timberk

timberk

timberk

www.timberk.com

www.timberk.ru

