

Руководство эксплуатации

**Здоровье и безопасность, Использование и уход,
Установка**



www.whirlpool.eu/register



РУССКИЙ

ЗДОРОВЬЕ И БЕЗОПАСНОСТЬ, ИСПОЛЬЗОВАНИЕ И УХОД, УСТАНОВКА



БЛАГОДАРИМ ВАС ЗА ПРИОБРЕТЕНИЕ ИЗДЕЛИЯ МАРКИ WHIRLPOOL.
Для получения более полной технической поддержки
зарегистрируйте ваш прибор на www.whirlpool.eu/register

Указатель

Здоровье и безопасность

ИНСТРУКЦИЯ ПО БЕЗОПАСНОСТИ 3

ОХРАНА ОКРУЖАЮЩЕЙ СРЕДЫ 5

ЗАЯВЛЕНИЕ О СООТВЕТСТВИИ..... 5

Использование и уход

ОПИСАНИЕ ИЗДЕЛИЯ..... 6

ДВЕРЦА..... 6

ОСВЕЩЕНИЕ ХОЛОДИЛЬНИКА..... 6

ПОЛКИ..... 6

ВЕНТИЛЯТОР 6

ХОЛОДИЛЬНОЕ ОТДЕЛЕНИЕ..... 7

МОРОЗИЛЬНОЕ ОТДЕЛЕНИЕ..... 7

ПРИНАДЛЕЖНОСТИ..... 8

ИСПОЛЬЗОВАНИЕ ПРИБОРА..... 9

ПЕРВОЕ ИСПОЛЬЗОВАНИЕ..... 9

УСТАНОВКА 9

ЕЖЕДНЕВНОЕ ИСПОЛЬЗОВАНИЕ 10

СОВЕТЫ ПО ХРАНЕНИЮ ПРОДУКТОВ..... 10

ХРАНЕНИЕ ПРОДУКТОВ И НАПИТКОВ..... 11

ТРАНСПОРТИРОВКА И ПРАВИЛА ХРАНЕНИЯ 12

СРОКИ ХРАНЕНИЯ ЗАМОРОЖЕННЫХ ПРОДУКТОВ..... 13

ЕСЛИ ПРИБОР НЕ ИСПОЛЬЗУЕТСЯ 14

ЧИСТКА И УХОД..... 15

ПОИСК И УСТРАНЕНИЕ НЕИСПРАВНОСТЕЙ, СЕРВИС..... 16

ЗВУКИ ПРИ РАБОТЕ ПРИБОРА..... 16

ПОИСК И УСТРАНЕНИЕ НЕИСПРАВНОСТЕЙ..... 17

СЕРВИС 19

ПРИЛОЖЕНИЕ:

А / «ОБЩИЙ ВИД» 20

В / «ПАНЕЛЬ УПРАВЛЕНИЯ» 21

С / «ТЕХНИЧЕСКИЕ ХАРАКТЕРИСТИКИ» 22

ИНСТРУКЦИЯ ПО БЕЗОПАСНОСТИ

ПРОЧТИТЕ И СОБЛЮДАЙТЕ

Перед началом использования прибора прочтите настоящую инструкцию по безопасности. Сохраните ее для возможности обращения в будущем. В настоящей инструкции и на самом приборе содержатся важные указания по безопасности. Их необходимо выполнять постоянно.

Изготовитель снимает с себя любую ответственность за несоблюдение данной инструкции по безопасности, ненадлежащее использование прибора или неправильные настройки на панели управления.

УКАЗАНИЯ ПО БЕЗОПАСНОСТИ

Не допускайте к прибору детей раннего (0-3 лет) и дошкольного (3-8 лет) возраста без постоянного наблюдения взрослых. Дети, начиная с 8-летнего возраста, лица с ограниченными физическими, сенсорными или умственными способностями и лица, не имеющие достаточных знаний и навыков, могут пользоваться прибором только под присмотром или после того, как получат указания по безопасному использованию и осознают имеющиеся опасности. Не позволяйте детям играть с прибором. Дети не должны осуществлять уход за прибором и его чистку без надзора со стороны взрослых.

РАЗРЕШЕННОЕ ИСПОЛЬЗОВАНИЕ

⚠ ВНИМАНИЕ: Для включения прибора не допускается использование внешнего таймера или системы дистанционного управления.

Данный прибор предназначен только для бытового непрофессионального применения.

Не используйте прибор на открытом воздухе.

⚠ ВНИМАНИЕ!

Этот прибор предназначен для замораживания и хранения замороженных продуктов в морозильном отделении и хранения свежих продуктов в холодильном отделении.

Не храните взрывоопасные или огнеопасные предметы (такие как аэрозольные баллончики), не размещайте и не используйте внутри прибора или вблизи от него бензин и другие легковоспламеняющиеся вещества: это может привести к пожару при случайном включении прибора.

Данный прибор предназначен для использования в домашних и приближенных к ним условиях, таких как:

- кухни для работников на фабриках, в офисах и других организациях;
- загородные гостевые дома, а также для клиентов в отелях, мотелях и других помещениях гостиничного типа;

- мини-отели;

- выездное питание и другие сферы, не связанные с розничной торговлей. Лампа, используемая в приборе, специально предназначена для электробытовых приборов и непригодна для освещения помещений (Регламент Комиссии ЕС № 244/2009).

Прибор предназначен для работы в помещениях с температурой, лежащей в приведенном ниже интервале, в зависимости от климатического класса, указанного на паспортной табличке. Прибор может не работать надлежащим образом, если он длительное время находился при температуре, выходящей за пределы допустимого интервала.

Климат, класс Окр.Т. (°C)

SN от +10 до +32

N от +16 до +32

ST от +16 до +38

T от +16 до +43.

Прибор не содержит хлорфторуглероды (CFC). В холодильном контуре используется R600a (HC). Для приборов с изобутаном (R600a): изобутан представляет собой природный газ, не оказывающий вредного воздействия на окружающую среду, но являющийся горючим.

В связи с этим необходимо избегать повреждения трубок холодильного контура. В случае повреждения трубок примите меры по удалению хладагента из холодильного контура.

⚠ ВНИМАНИЕ!

В случае длительного отключения электрического питания, продукты могут испортиться.

⚠ ВНИМАНИЕ! В случае повреждения сетевого шнура, во избежание возникновения опасных ситуаций, он должен быть заменен производителем, сотрудником сервисного центра или квалифицированным специалистом - опасность поражения электрическим током.

⚠ ВНИМАНИЕ! Избегайте повреждения трубок холодильного контура прибора.

⚠ ВНИМАНИЕ! Не закрывайте вентиляционные отверстия на корпусе прибора и на мебели для встраивания. Поддерживайте их в чистоте.

⚠ ВНИМАНИЕ! Не используйте механические, электрические или химические средства для ускорения процесса оттаивания кроме тех, которые рекомендованы производителем.

⚠ ВНИМАНИЕ! Не используйте и не помещайте электрические устройства внутрь отделений прибора, за исключением устройств, рекомендованных изготовителем.

⚠ ВНИМАНИЕ!

Запрещается контакт задней стенки (решетки конденсатора) холодильника с гибким газовым металлорукавом, используемым для подключения газовой плиты, а также с металлическими трубопроводами газа и водоснабжения, электрическими проводами иных электроприборов.

Не проглатывайте содержимое (не токсичное) аккумуляторов холода (присутствуют в некоторых моделях). Не ешьте кубики льда или фруктовый лед непосредственно из морозилки, так как это может вызвать холодовые травмы.

Не ставьте в морозильное отделение стеклянные емкости с жидкостью: они могут лопнуть.

⚠ ВНИМАНИЕ!

Когда устанавливаете прибор, убедитесь, что шнур питания не зажат и не поврежден.

⚠ ВНИМАНИЕ!

Не располагайте многоместные переносные розетки (удлинители) или переносные источники питания позади прибора

Не загромождайте вентилятор (при наличии) продуктами. После помещения продуктов в холодильник убедитесь, что дверцы закрываются правильным образом (в особенности, дверца морозильного отделения). Если уплотнитель поврежден, его следует заменить как можно быстрее.

Используйте холодильное отделение только для хранения свежих продуктов, а морозильное отделение – для хранения замороженных и замораживания свежих продуктов, а также для изготовления льда. Не допускайте, чтобы продукты без упаковки касались внутренних стенок холодильного и морозильного отделения. В приборе могут быть специальные отделения (отделение для свежих продуктов, отделение с нулевой температурой и т.п.). Если иного не указано в специальной инструкции к изделию, эти отсеки можно вынуть без нарушения исходных показателей прибора.

⚠ В качестве порообразующего вещества в пеноизоляции используется С-пентан, являющийся горючим газом.

УСТАНОВКА

Для перемещения и установки прибора требуется участие двух или более человек. При распаковке и установке прибора работайте в защитных перчатках.

Установка и ремонт должны выполняться квалифицированным специалистом в соответствии с инструкциями изготовителя и местными правилами безопасности.

Запрещается ремонтировать или заменять части прибора, за исключением случаев, особо оговоренных в руководстве по эксплуатации.

Дети не должны участвовать в операциях установки. Не допускайте детей к прибору во время установки. Держите упаковочные материалы (пластиковые пакеты, пенопласт и т.п.) вне доступа детей во время и после установки.

Будьте осторожны при перемещении прибора, чтобы не повредить полы (например, паркет). Устанавливайте прибор на полу, способном выдержать вес прибора. Выбранное для установки место должно соответствовать размерам прибора и его назначению.

После распаковки прибора проверьте его на предмет возможных повреждений во время транспортировки. В случае обнаружения проблем обращайтесь к продавцу или в ближайший Сервисный центр. Перед выполнением любых операций по установке отключите прибор от электрической сети. Соблюдайте осторожность, чтобы не повредить сетевой шнур прибора. Для обеспечения надлежащей вентиляции оставьте свободное место с обеих боковых сторон и над прибором. Для предотвращения доступа к горячим поверхностям расстояние между стеной и задней стенкой прибора должно составлять 50 мм. Уменьшение этого расстояния ведет к росту энергопотребления прибора.

Не включайте прибор до завершения установки. Подождите не менее двух часов перед тем как включать прибор; это время необходимо для восстановления полной эффективности холодильного контура.

Не размещайте прибор вблизи источника тепла.

ЭЛЕКТРИЧЕСКАЯ БЕЗОПАСНОСТЬ

Согласно действующим правилам безопасности для подключения прибора необходимо использовать многополюсный выключатель с зазором между разомкнутыми контактами не менее 3 мм. Прибор должен быть заземлен.

Поврежденный сетевой шнур следует заменить шнуром такого же типа.

⚠ Для прибора должна иметься возможность отключения от электросети посредством отсоединения вилки от розетки (если к ней есть доступ) или с помощью многополюсного выключателя, установленного до розетки.

Прибор должен быть заземлен в соответствии с национальными стандартами электрической безопасности.

Замена сетевого шнура должна выполняться квалифицированным специалистом в соответствии с инструкциями изготовителя и действующими правилами безопасности. Обратитесь в авторизованный сервисный центр. Если установленная штепсельная вилка не подходит к вашей розетке, обратитесь за помощью к квалифицированному специалисту. Сетевой шнур должен иметь достаточную длину для того, чтобы после встраивания прибор мог быть без труда подключен к входу электрической сети. Не тяните за сетевой шнур.

Не используйте удлинители, разветвители и переходники. Не пользуйтесь прибором, если у него повреждены сетевой шнур или вилка, если он не работает должным образом или был поврежден вследствие удара или падения. Держите шнур вдали от горячих поверхностей. После завершения установки электрические компоненты должны быть недоступны для пользователя. Не прикасайтесь к прибору мокрыми руками или другими частями тела, не пользуйтесь прибором, будучи разутыми.

ЧИСТКА И УХОД

Не используйте пароочистители.

При выполнении чистки и обслуживания прибора работайте в защитных перчатках.

Перед началом любых операций по обслуживанию отключите прибор от электросети.

Не используйте абразивные или агрессивные чистящие средства, такие как спреи для стекол, полировальные пасты, легковоспламеняющиеся жидкости, чистящие воски, концентрированные моющие средства, отбеливатели или моющие средства на основе производных нефти для чистки пластмассовых частей, внутренних и внешних уплотнителей дверцы. Не используйте бумажные полотенца, абразивные мочалки и другие грубые средства очистки.

ОХРАНА ОКРУЖАЮЩЕЙ СРЕДЫ

УТИЛИЗАЦИЯ УПАКОВОЧНЫХ МАТЕРИАЛОВ

Упаковочный материал на 100% пригоден для переработки, о чем свидетельствует соответствующий символ.  Различные части упаковки должны быть утилизированы в полном соответствии с действующими местными нормами по утилизации отходов.

УТИЛИЗАЦИЯ БЫТОВЫХ ПРИБОРОВ

При сдаче прибора на утилизацию приведите его в нерабочее состояние, срезав шнур питания. Снимите дверцы и полки (при наличии) так, чтобы дети не могли забраться на прибор или оказаться заблокированными внутри. Данный прибор изготовлен из материалов, пригодных к переработке  или повторному использованию. Изоляционный пенопласт содержит горючий газ. Утилизируйте прибор в соответствии с местными правилами по утилизации отходов. Дополнительную информацию о правилах обращения с электробытовыми приборами, их утилизации и переработке можно получить в соответствующих государственных органах, службе сбора бытовых отходов или в магазине, где был приобретен прибор. Данный прибор несет маркировку в соответствии с Европейской Директивой 2012/19/

- EU по утилизации электрического и электронного оборудования (WEEE). Обеспечивая правильную утилизацию изделия, вы помогаете предотвратить потенциальные негативные последствия для окружающей среды и здоровья человека.

Символ  на самом изделии или в сопроводительной документации указывает о том, что при утилизации данного изделия с ним нельзя обращаться как с обычными бытовыми отходами. Вместо этого, его следует сдать на переработку в соответствующий пункт приема электрического и электронного оборудования.

СОВЕТЫ ПО ЭКОНОМИИ ЭНЕРГИИ

Устанавливайте прибор в сухом, хорошо проветриваемом помещении, вдали от источников тепла (радиаторов, плит и т.п.) и прямых солнечных лучей. При необходимости используйте теплоизолирующую панель. Для обеспечения надлежащей вентиляции следуйте указаниям по установке. Недостаточная вентиляция с задней стороны прибора ведет к повышению энергопотребления и снижению эффективности охлаждения. Частое открывание дверцы может вести к повышенному потреблению электроэнергии. На температуру внутри прибора и энергопотребление может влиять температура в

помещении, частота открывания дверцы и место установки прибора. При настройке температуры следует учитывать эти факторы.

Старайтесь свести к минимуму продолжительность открывания дверцы.

Для оттаивания замороженных продуктов, помещайте их в холодильное отделение. Низкая температура замороженных продуктов будет способствовать охлаждению продуктов, находящихся в холодильном отделении.

Прежде чем помещать в прибор теплую еду и напитки, дайте им остыть.

Расположение полок в холодильнике не влияет на эффективность использования электроэнергии. Располагайте продукты на полках так, чтобы обеспечить правильную циркуляцию воздуха (продукты не должны соприкасаться друг с другом и с задней стенкой камеры). Пространство для хранения замороженных продуктов можно увеличить, вынув корзины. Это не повлияет на потребление электроэнергии.

Изделия с высоким классом энергосбережения оснащены высокоэффективными электродвигателями, которые работают дольше, но при этом потребляют меньше энергии. Не беспокойтесь, если двигатель продолжает работать в течение более длительных периодов времени.

ОПИСАНИЕ ИЗДЕЛИЯ

Подробное описание функций и внешнего вида изделия смотрите в Приложении

WTR 5181 W

WTR 5181 MX

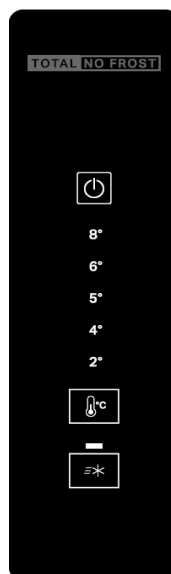
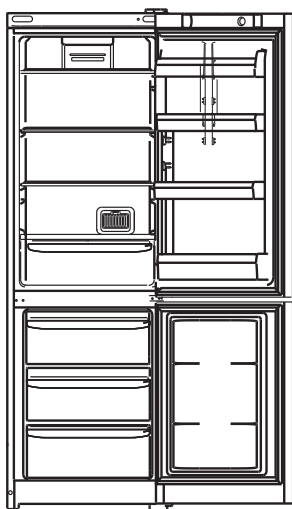

ДВЕРЦА

ПЕРЕНАВЕШИВАНИЕ ДВЕРЦЫ

Примечание: Дверцу прибора можно перевесить на другую сторону. Стоимость данной операции не покрывается гарантией, в том числе, когда она выполняется Сервисным центром. Перенавешивание дверцы рекомендуется осуществлять специалистами Сервисного центра.

ОСВЕЩЕНИЕ ХОЛОДИЛЬНИКА

Для освещения холодильного отделения используется светодиодная система, обеспечивающая более качественное освещение при очень низком энергопотреблении. Если светодиодная система не работает, обратитесь в Сервис для ее замены.

Важно: Освещение холодильного отделения включается при открывании дверцы холодильника. Если дверь остается открытой в течение 2 минут, лампочка начинает мигать.

ПОЛКИ

Все полки, откидные крышки и выдвижные ящики являются съемными.

ВЕНТИЛЯТОР

Вентилятор улучшает распределение температуры внутри холодильного отделения, обеспечивая лучшую сохранность продуктов.

Примечание: Не загромождайте продуктами зону, в которой происходит забор воздуха.

МОРОЗИЛЬНОЕ ОТДЕЛЕНИЕ

Продукты, предназначенные для замораживания, следует тщательно упаковать во избежание образования излишнего инея. Перед тем как поместить продукты в морозильное отделение, охладите их в холодильнике.

1. Когда замораживаете свежие продукты, не допускайте, чтобы они касались ранее замороженных продуктов. Предпочтительно, чтобы продукты, размещенные внутри морозильного отделения, не соприкасались с задней и боковыми стенками. Помните, что сохранность продуктов зависит от скорости замораживания.
2. Старайтесь не открывать дверь морозильного отделения во время замораживания.
3. Для правильного хранения и легкости последующего размораживания, размещайте продукты в морозильном отделении небольшими порциями - это способствует более быстрому и надежному замораживанию. Рекомендуем вести записи с указанием даты замораживания.
4. В случае сбоев в электропитании или случайного размораживания, когда холодильный прибор выключен, не открывайте дверцу морозильного отделения. Это поможет сохранить низкую температуру в морозильном отделении на более длительный срок. Подробное описание смотрите в приложении В «Панель управления».

Для загрузки большего количества замороженных продуктов допускается вынуть верхние ящики. Заявленный объем хранения соответствует такой комплектации морозильного отделения.

5. Частично размороженные продукты используйте для приготовления блюд с тепловой обработкой.
6. Не помещайте в морозильное отделение на длительное время полные стеклянные емкости с замерзающими жидкостями, особенно если в них находятся плотно закупоренные шипучие или газированные напитки. Жидкость, кристаллизуясь, может разрушить емкость.
7. Если температура окружающей среды в течение продолжительного времени не превышает 14°C, то температура, необходимая для хранения продуктов, не будет достигнута, что сократит время хранения продуктов.

В морозильной камере система FNF препятствует образованию наледи и смерзанию продуктов между собой и освобождает пользователя от необходимости производить регулярную разморозку.

8. Система охлаждения Full No Frost производит режим оттайки автоматически.

Таймер периодически включает нагревательный элемент, происходит таяние «снеговой шубы» с испарителя. Талая вода по каналам стекает в ванночку над компрессором, где испаряется.

Режим Push&GO используйте для быстрого понижения температуры, например, когда вы заполняете отделение большим количеством продуктов. Эта функция автоматически отключится по истечении установленного времени.

За 12 часов до загрузки свежих продуктов установить воздушную заслонку в минимальное положение (для снижения температуры в морозильном отделении) и через 24 часа после загрузки, когда продукты будут заморожены, вернуть заслонку в максимально открытое положение.

ХОЛОДИЛЬНОЕ ОТДЕЛЕНИЕ

Размораживание холодильного отделения происходит полностью автоматически.

Образующаяся при размораживании вода стекает через дренажное отверстие, скрытое за распределителем холодного воздуха, в специальную емкость и затем испаряется.

Система охлаждения Full No Frost (FNF) отличается

наличием вентиляционных решеток, расположенных в верхней части холодильной камеры. Система FNF обеспечивает циркуляцию холодного воздуха, удаляющего влагу и препятствующего образованию инея. Не прислоняйте продукты или емкости к задней стенке камеры во избежание закрывания вентиляционных решеток и образования конденсата.

ПРИНАДЛЕЖНОСТИ

ПОЛКИ

Холодильное отделение оборудовано удобными полками, высота которых может регулироваться благодаря специальным направляющим, это позволяет размещать крупные упаковки и высокие бутылки.

Не ставьте в холодильник жидкости в емкостях без крышки во избежание повышения влажности - это ведет к повышению температуры в холодильной камере.

Стеклянные полки разработаны и протестированы для безопасного удержания веса.

Допускается нагрузка одной из полок до 100 кг максимум, на срок не более одной недели.

БЫСТРЫЙ ЛЕД

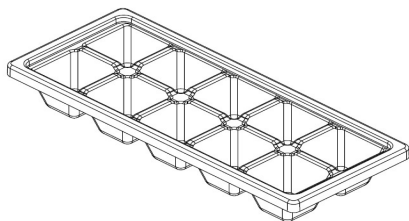

ИСПОЛЬЗОВАНИЕ ПРИБОРА

Подробное описание функций и внешнего вида изделия смотрите в Приложении

Прибор разработан для использования внутри помещений. Ни при каких обстоятельствах не используйте холодильник на улице.

Прибор должен использоваться в домашних условиях для замораживания и хранения замороженных и охлажденных продуктов в соответствии с данной инструкцией.

ПЕРВОЕ ИСПОЛЬЗОВАНИЕ

ВКЛЮЧЕНИЕ ПРИБОРА

При включении прибора в сеть он начинает работать автоматически.

После включения прибора подождите не менее 4-6 часов перед тем, как помещать в него продукты.

Повторное включение прибора (например, при случайном отключении) осуществляйте через 5-10 минут.

УСТАНОВКА ТЕМПЕРАТУРЫ

Прибор настраивается на заводе на рекомендуемую среднюю температуру.

Температура внутри холодильного отделения автоматически регулируется в соответствии с выбором значений на панели управления.

Примечание: Отображаемые настройки соответствуют средней температуре в холодильном отделении.

При включении прибора в сеть дисплей загорается, и в течение примерно 1 секунды на нем высвечиваются все символы. Загораются заданные по умолчанию (заводские) настройки холодильного отделения.

Подробное описание смотрите в Приложении В «Панель управления»

УСТАНОВКА

УСТАНОВКА ОДНОГО ПРИБОРА

Для обеспечения надлежащей вентиляции оставьте свободное место с обеих боковых сторон и над прибором.

Расстояние от задней стороны прибора до стены должно составлять не менее 50 мм.

Уменьшение этого расстояния ведет к росту энергопотребления прибора.

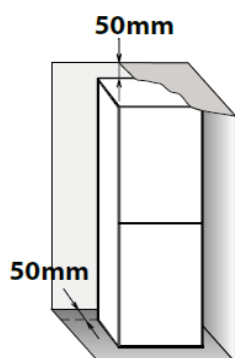

Перед подключением изделия к источнику питания, отсоедините кабель питания от крючка конденсатора.

Рабочие габариты холодильного прибора.

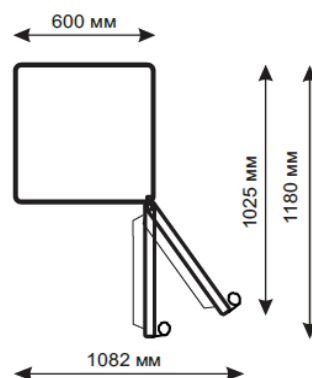

ЕЖЕДНЕВНОЕ ИСПОЛЬЗОВАНИЕ

КАК УВЕЛИЧИТЬ ВМЕСТИМОСТЬ МОРОЗИЛЬНОГО ОТДЕЛЕНИЯ

- Не загромождайте продуктами зону притока воздуха (задняя стенка и дно отделения).
- Все полки и выдвижные ящики являются съемными.
- Вынуть ящики, что позволит размещать в отделении крупные продукты.
- Помещать продукты непосредственно на полки морозильного отделения.
- Вынуть съемные дополнительные принадлежности.
- На температуру внутри прибора может влиять температура в помещении, частота открывания дверцы и место установки прибора. Учитывайте эти факторы при настройке температуры.
- Если не указано иного, принадлежности прибора не подлежат мойке в посудомоечной машине.

Оптимальное использование холодильного отделения

- Температура внутри холодильного отделения автоматически регулируется в соответствии с выбором значений на панели управления. Мы рекомендуем устанавливать среднее значение температур.

СОВЕТЫ ПО ХРАНЕНИЮ ПРОДУКТОВ

ХОЛОДИЛЬНОЕ ОТДЕЛЕНИЕ

Холодильное отделение идеально подходит для хранения готовых блюд, свежих продуктов и охлажденных полуфабрикатов, молочных продуктов, овощей, фруктов и напитков.

ВЕНТИЛЯЦИЯ

Естественная циркуляция воздуха в холодильном отделении приводит к образованию зон с различной температурой. Самая холодная зона находится непосредственно над ящиком для овощей и фруктов и вблизи задней стенки. Самая теплая зона находится в верхней части отделения.

Недостаточная вентиляция ведет к повышению энергопотребления и снижению эффективности охлаждения.

Не закрывайте вентиляционные щели продуктами и другими предметами – их форма и расположение рассчитаны для оптимальной циркуляции воздуха и сохранения продуктов.

КАК ХРАНИТЬ СВЕЖИЕ ПРОДУКТЫ И НАПИТКИ

- Для хранения продуктов используйте многоразовые пластиковые, металлические, алюминиевые, стеклянные емкости или пищевую пленку.
- Продукты и напитки, распространяющие или поглощающие запахи, всегда храните плотно закрытыми.
- Для увеличения срока хранения продукты, выделяющие большое количество этилена, а также продукты, восприимчивые к этому газу, такие как фрукты, овощи и салаты, должны храниться отдельно или в пищевой пленке. Например, не храните помидоры вместе с киви или капустой.
- Не размещайте продукты слишком близко друг к другу, чтобы не затруднять циркуляцию воздуха.
- Чтобы бутылки не опрокидывались, пользуйтесь держателем для бутылок.
- Если количество продуктов невелико, рекомендуем хранить их на полках непосредственно над ящиком для овощей и фруктов, поскольку эта зона – самая холодная в отделении.
- Не закрывайте вентиляционные щели продуктами.

ГДЕ ХРАНИТЬ СВЕЖИЕ ПРОДУКТЫ И НАПИТКИ

- На полках холодильного отделения: готовые блюда, тропические фрукты, сыры.
- В самой холодной зоне (над ящиком для овощей и фруктов): мясо, рыба, холодные нарезки, пироги.
- В ящике для овощей и фруктов: фрукты, салаты, овощи.
- В дверце: сливочное масло, варенье, соусы, соленья, банки, бутылки и пакеты с напитками, яйца.

ХРАНЕНИЕ ПРОДУКТОВ И НАПИТКОВ

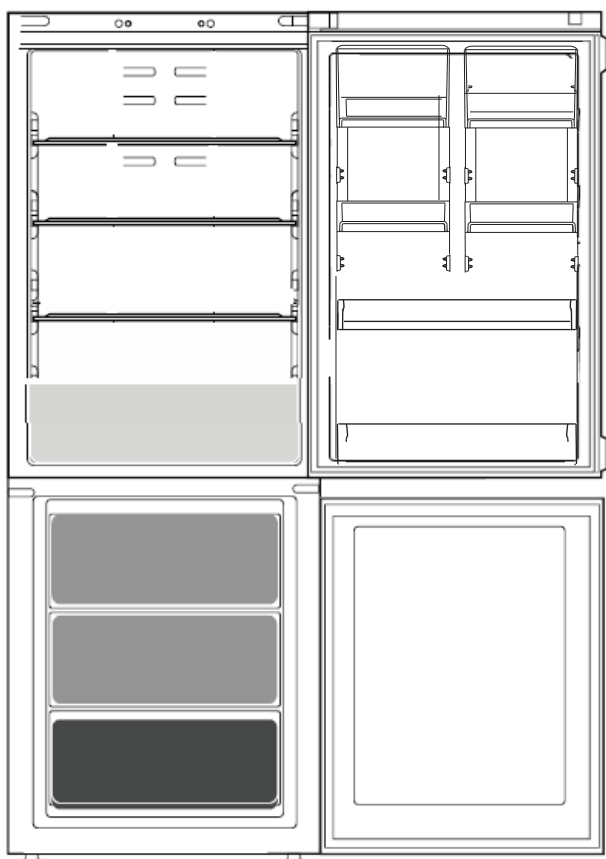

Обозначения



ХОЛОДНАЯ ЗОНА

Рекомендована для хранения напитков, молока и молочных продуктов, закусок, йогуртов, яиц, сливочного масла, соусов, солений, десертов.



ЯЩИК ДЛЯ ОВОЩЕЙ И ФРУКТОВ



ЯЩИК ЗОНЫ БЫСТРОГО ЗАМОРАЖИВАНИЯ

Зона наибольшего холода, рекомендованная для заморозки свежих/приготовленных продуктов.



ОБЫЧНЫЕ ЯЩИКИ МОРОЗИЛЬНИКА

Рекомендованы для хранения замороженных продуктов и мороженого.

Примечание: Оттенки серого цвета, используемые для обозначения зон, не соответствуют цвету ящиков.

МОРОЗИЛЬНОЕ ОТДЕЛЕНИЕ

Морозильное отделение является идеальным местом для хранения замороженных продуктов, приготовления кубиков льда, а также для замораживания свежих продуктов.

Максимальное количество свежих продуктов в килограммах, которое можно заморозить за 24 часа, указано на паспортной табличке (...кг/24 ч).

Если количество продуктов, требующих хранения в морозильнике, невелико, используйте среднюю зону как самую холодную зону в морозильном отделении.

СОВЕТЫ ПО ЗАМОРАЖИВАНИЮ И ХРАНЕНИЮ СВЕЖИХ ПРОДУКТОВ

- Рекомендуем маркировать замораживаемые продукты с указанием даты. Этикетки помогут в поиске нужных продуктов и подскажут, когда употребить в пищу продукт, чтобы он не испортился. Не замораживайте повторно уже размороженные продукты.
- Перед замораживанием упакуйте свежие продукты в фольгу, пищевую пленку, герметичные полиэтиленовые пакеты, пластиковые емкости с крышкой или специальные контейнеры для замораживания.
- Для получения качественных замороженных продуктов используйте свежие, спелые, отборные продукты.
- Свежие овощи и фрукты рекомендуется замораживать сразу же после сбора, чтобы полностью сохранить их питательную ценность, структуру, цвет и аромат. Некоторые виды мяса, например, дичь, перед замораживанием следует выдержать на воздухе в подвешенном состоянии.
- Перед тем как помещать горячие продукты в морозильник, дайте им остыть.
- Повышение температуры замороженных пищевых продуктов во время оттаивания выполняемого вручную, обслуживания и чистки прибора, может уменьшить срок их хранения.
- Полностью или частично размороженные продукты следует сразу же использовать в пищу. Повторное замораживание допускается, только если после оттаивания продукты были подвергнуты термической обработке. После термической обработки оттаявшие продукты можно заморозить повторно.
- Не замораживайте жидкости в стеклянных бутылках.
- Используйте функцию быстрого охлаждения для ускорения процесса замораживания (см. Краткое справочное руководство).
- Для предотвращения чрезмерного повышения температуры замороженных пищевых продуктов во время оттаивания холодильного прибора, упаковывайте их в несколько слоев бумаги.

Чтобы избежать загрязнения пищи, соблюдайте следующие инструкции:

- Если дверца будет оставаться открытой в течение длительного времени, это может привести к значительному повышению температуры в отсеках прибора.
- Регулярно очищайте поверхности, которые могут соприкасаться с продуктами и открытыми дренажными системами.

ЗАМОРОЖЕННЫЕ ПРОДУКТЫ: РЕКОМЕНДАЦИИ ПРИ ПОКУПКЕ

При покупке замороженных продуктов придерживайтесь следующих правил:

- Проверьте целостность упаковки (замороженный продукт в поврежденной упаковке может оказаться испорченным). Если упаковка вздулась или покрылась пятнами влаги, возможно, были нарушены условия хранения, и начался процесс оттаивания.
- Покупайте замороженные продукты в последнюю очередь. Для их перевозки используйте термо-сумки.
- По возвращении домой сразу же поместите замороженные продукты в морозильник.
- Если продукты оттаяли (даже частично), не замораживайте их повторно. Такие продукты следует употребить в пищу в течение 24 часов.
- Избегайте перепадов температуры или сводите их к минимуму. Соблюдайте срок хранения, указанный на упаковке.
- Придерживайтесь указаний по хранению, приведенных на упаковке.

Транспортировка и правила хранения

Упакованный прибор должен храниться при относительной влажности не выше 80% в закрытых помещениях в естественной вентиляции. Транспортировать прибор следует вертикально любым видом транспорта. Запрещается подвергать ударам. Правила

реализации товара не регламентированы изготовителем, но должны соответствовать национальным, региональным и международным стандартам.

СРОКИ ХРАНЕНИЯ ЗАМОРОЖЕННЫХ ПРОДУКТОВ

МЯСО	<i>месяцев</i>	ТУШЕННЫЕ БЛЮДА	<i>месяцев</i>	ФРУКТЫ	<i>месяцев</i>
Говядина	8 - 12	Мясо, птица	2 - 3	Яблоки	12
Свинина, телятина	6 - 9	МОЛОЧНЫЕ ПРОДУКТЫ		Абрикосы	8
Баранина	6 - 8	Сливочное масло	6	Ежевика	8 - 12
Кролик	4 - 6	Сыр	3	Черная / красная смородина	8 - 12
Фарш / субпродукты	2 - 3	Жирные сливки	1 - 2	Вишня	10
Колбаски	1 - 2	Мороженое	2 - 3	Персики	10
ПТИЦА		Яйца	8	Груши	8 - 12
Цыплята	5 - 7	СУПЫ И СОУСЫ		Сливы	10
Индейка	6	Супы	2 - 3	Малина	8 - 12
Гусятина	2 - 3	Мясные соусы	2 - 3	Клубника	10
РАКООБРАЗНЫЕ		Паштеты	1	Ревень	10
Крабы, омары	1 - 2	Тушеные овощи	8	Фруктовые соки (апельсиновый, лимонный, грейпфрутовый)	4 - 6
Крабы, омары	1 - 2	ХЛЕБОБУЛОЧНЫЕ И КОНДИТЕРСКИЕ ИЗДЕЛИЯ		ОВОЩИ	
УСТРИЦЫ		Хлеб	1 - 2	Спаржа	8 - 10
Устрицы в раковине	1 - 2	Пироги (без начинки)	4	Бasilik	6 - 8
РЫБА		Торты	2 - 3	Бобы	12
"жирная" (лосось, сельдь, скумбрия)	2 - 3	Блины	1 - 2	Артишоки	8 - 10
"постная" (треска, палтус)	3 - 4	Сырое тесто	2 - 3	Брокколи	8 - 10
		Открытые пироги с начинкой	1 - 2	Брюссельская капуста	8 - 10
		Пицца	1 - 2	Цветная капуста	8 - 10
				Морковь	10 - 12
				Сельдерей	6 - 8
				Грибы	8
				Петрушка	6 - 8
				Перцы	10 - 12
				Горох	12
				Стручковая фасоль	12
				Шпинат	12
				Помидоры	8 - 10
				Цуккини	8 - 10

ЕСЛИ ПРИБОР НЕ ИСПОЛЬЗУЕТСЯ

ДЛИТЕЛЬНОЕ ОТСУТСТВИЕ / ОТПУСК

Если вы планируете длительное отсутствие, рекомендуется в целях экономии электроэнергии отключить холодильник, разморозить его, вымыть внутри, высушить, оставить двери приоткрытыми чтобы избежать образования неприятного запаха.

ПЕРЕЕЗД

1. Выньте все внутренние элементы.
 2. Оберните их пленкой и скрепите скотчем так, чтобы они не гремели и не могли потеряться в дороге.
 3. Закрутите регулируемые ножки так, чтобы они не касались пола.
 4. Закройте дверцу и зафиксируйте ее скотчем, также зафиксируйте сетевой шнур.
-

ОТКЛЮЧЕНИЕ ЭЛЕКТРИЧЕСТВА

В случае отключения электричества позвоните в местную электросетевую компанию и уточните, как долго продлится отключение.

Примечание: Заполненный продуктами холодильник сохраняет холод дольше, чем полупустой.

Если на продуктах все еще видны кристаллики льда, их можно заморозить снова, хотя вкус и аромат продуктов может ухудшиться.

Продукты, находящиеся в плохом состоянии, лучше выбросить.

Если отключение продлится менее 24 часов. Держите дверцу холодильника закрытой. Это позволит дольше сохранить продукты в охлажденном виде.

Если отключение продлится более 24 часов. Разгрузите морозильное отделение и поместите продукты в переносную морозильную камеру. Если у вас под рукой нет переносной морозильной камеры или искусственного льда, по возможности употребите в пищу скоропортящиеся продукты.

Опорожните форму для льда.

ЧИСТКА И УХОД

Перед выполнением любых операций по чистке или уходу отсоедините прибор от электрической сети.

Не применяйте абразивные средства. Не используйте воспламеняющиеся жидкости для очистки элементов холодильника.

Не используйте пароочистители.

Не очищайте кнопки и дисплей панели управления спиртом и спиртосодержащими средствами. Пользуйтесь сухой тканью.

- Периодически протирайте прибор тканью, смоченной в теплом растворе нейтрального моющего средства, специально предназначенного для ухода за холодильниками.
- Очистите наружные поверхности прибора и уплотнение дверцы влажной салфеткой, а затем протрите насухо мягкой сухой тканью.
- Конденсатор, расположенный с тыльной стороны прибора, следует регулярно очищать пылесосом.

Ваш холодильник изготовлен из непахнущих гигиеничных материалов. Для сохранения этих характеристик всегда храните сильно пахнущие продукты в плотно закрывающихся контейнерах, чтобы избежать образования запахов, которые потом будет сложно удалить.

При попадании маслосодержащих продуктов (майонез, растительное масло или животный жир и т.п.) на уплотнитель или пластмассу камеры холодильного прибора немедленно удалите загрязнение нейтральным моющим средством.

Все съемные части можно мыть раствором мыла или моющего средства в воде. Также их можно мыть в посудомоечной машине. Помните, что все съемные части необходимо тщательно высушить перед тем, как поставить их обратно в холодильник.

Важно:

- Не очищайте кнопки и дисплей панели управления спиртом и спиртосодержащими средствами. Пользуйтесь сухой тканью.
- Трубки холодильной системы располагаются вблизи поддона для размораживания и могут нагреваться. Регулярно очищайте их пылесосом.

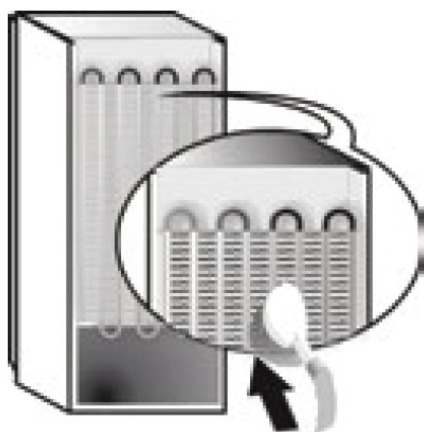

ПОИСК И УСТРАНЕНИЕ НЕИСПРАВНОСТЕЙ, СЕРВИС

ПРЕЖДЕ ЧЕМ ОБРАЩАТЬСЯ В СЕРВИС...

Небольшие неполадки в работе прибора зачастую можно устранить самостоятельно без использования каких-либо инструментов.

ЗВУКИ ПРИ РАБОТЕ ПРИБОРА

В процессе обычной работы прибор может издавать различные звуки. Это обусловлено наличием вентиляторов и электродвигателей, включающихся и выключающихся автоматически.

ГРОМКОСТЬ НЕКОТОРЫХ ЗВУКОВ МОЖНО УМЕНЬШИТЬ ПУТЕМ:

- установки прибора строго горизонтально на твердой поверхности.
- оставления свободного пространства между прибором и мебелью.
- правильного размещения внутренних элементов.
- размещения бутылок и емкостей так, чтобы они не касались друг друга.

НЕКОТОРЫЕ ЗВУКИ, КОТОРЫЕ МОЖЕТ ИЗДАВАТЬ РАБОТАЮЩИЙ ПРИБОР

Свистящий звук при включении прибора впервые или после длительного перерыва.



Булькающий звук во время заполнения трубок хладагентом.



Тарахтение работающего компрессора.



Жужжащий звук, сопровождающий начало работы вентилятора или водяного клапана.



Треск при включении компрессора.



Щелчки термостата, регулирующего частоту пусков компрессора.



ПОИСК И УСТРАНЕНИЕ НЕИСПРАВНОСТЕЙ

Неисправности:	Возможные причины / решения:
Дисплей полностью выключен.	Вилка не вставлена в электрическую розетку, либо вставлена недостаточно для создания контакта, либо в доме нет электроэнергии.
Компрессор не запускается.	Прибор оснащен защитой компрессора (см. «Запуск и использование»).
Дисплей включен, но он тусклый.	Выдерните и переверните вилку, прежде чем снова вставить ее в розетку.
Звуковой сигнал тревоги, на дисплее появляется сообщение dr, и мигает лампочка холодильника.	Дверь холодильника была открыта более двух минут. Устройство звуковой сигнализации перестанет работать, если закрыть дверь.
Холодильник и морозильник не охлаждаются как следует.	<ul style="list-style-type: none"> - Плохо закрыты двери или повреждены уплотнители. - Двери открываются слишком часто. - Установлена слишком высокая температура (см. «Запуск и использование»). - Холодильник или морозильник переполнен.
Продукты внутри холодильной камеры начинают замерзать.	Установлена слишком низкая температура (см. «Запуск и использование»).
Компрессор работает постоянно.	<ul style="list-style-type: none"> - Была нажата кнопка Push&GO горит лампочка Push&GO (см. «Описание»). - Дверь плохо закрыта или постоянно открыта. - Температура окружающей среды очень высокая.
Не вращается вентилятор воздухоохладителя.	<ul style="list-style-type: none"> - Открыта дверь холодильника. - Система воздухоохладителя активируется автоматически, только когда становится необходимо восстановить идеальные рабочие условия внутри холодильной камеры.
Прибор производит много шума.	<ul style="list-style-type: none"> - Прибор не был установлен на плоской горизонтальной поверхности (см. «Установка»). - Прибор установлен между шкафами, которые вибрируют и создают шум. - Хладагент внутри холодильника создает небольшой шум, даже когда компрессор не работает. Это не дефект, это нормально.
Преждевременное завершение функций.	<p>Электрическое «возмущение» в сети или кратковременные перерывы подачи энергоснабжения.</p> <p>В результате температурных деформаций составных частей холодильного прибора может слышаться «потрескивание», что не является дефектом и не влияет на работоспособность прибора.</p>



WTR 5181 W WTR 5181 MX

Общий вид

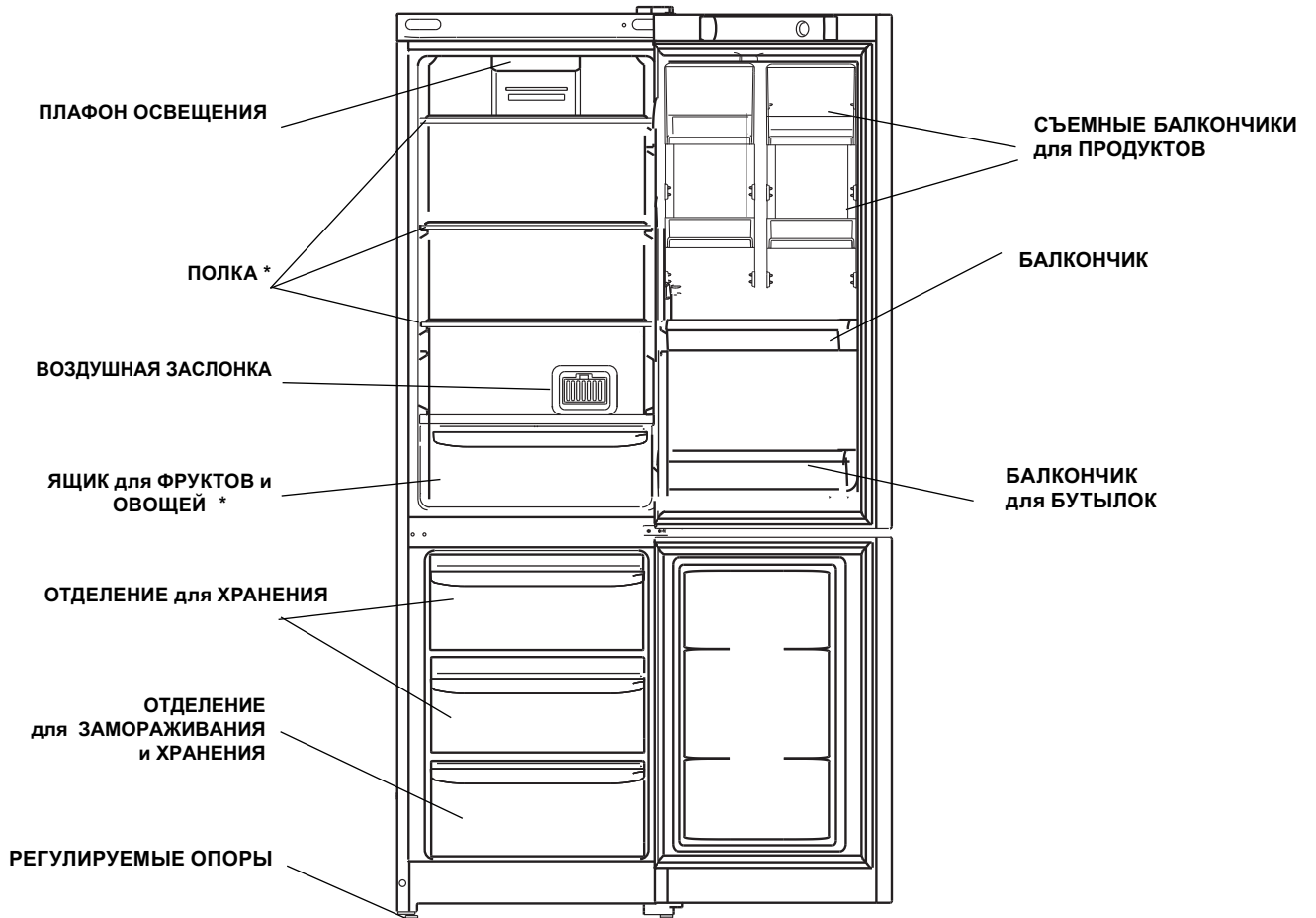

* Детали, которые могут варьироваться по количеству и/или по расположению



WTR 5181 W WTR 5181 MX

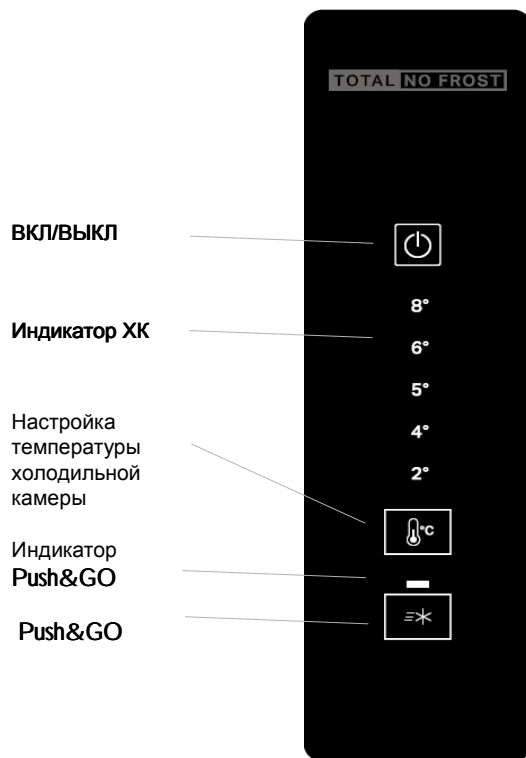

ВКЛ/ВЫКЛ – нажатием данной кнопки можно включить весь прибор в целом (как холодильную, так и морозильную камеры). Для отключения холодильника достаточно нажать кнопку.

ХОЛОДИЛЬНАЯ КАМЕРА Настройка температуры – позволяет изменять настройки температуры в холодильной камере, с соответствующим отображением на дисплее.



Кнопка Push&GO Включает или выключает функцию Push&GO. Функция автоматически отключается в течение 12 часов.

Установка температуры:

Если прибор включен, дисплей холодильной камеры показывает температуру, установленную в данный момент. Для ее изменения просто нажмите на кнопку настройки температуры в холодильной камере. В частности, при каждом нажатии на кнопку, температура увеличивается или уменьшается. Значения температуры, которые могут быть выбраны в холодильной камере: +2°C, +4°C, +5°C, +6°C, +8°C.

Сигнал тревоги – звуковая индикация и мигающая лампа освещения сигнализируют о не закрытой двери холодильного отделения.

Технические характеристики (технический лист)

Изделие	Комбинированный холодильник-морозильник
Торговая марка	Whirlpool
Модель	WTR 5181 W, WTR 5181 MX
Изготовитель	АО «Индезит Интернэшнл»
Страна-изготовитель	Россия
Категория модели бытового холодильного прибора	7
Общий полезный объем для хранения свежих и охлажденных продуктов	220 л
Полезный объем для хранения охлажденных продуктов ("секция свежести")	нет
Общий полезный объем для хранения замороженных продуктов	78 л
Эксплуатационные возможности морозильного отделения	
Расчетная температура секции свежести	нет
Номинальное значение напряжения электропитания или диапазон напряжения	~220-240 V
Условное обозначение рода электрического тока или номинальная частота переменного тока	50 Hz
Номинальный ток	0,8 А
Мощность нагревателя системы оттаивания	190 Вт
Максимальная мощность лампы освещения	1 Вт LED
Класс защиты от поражения электрическим током	Класс защиты 1
Класс энергетической эффективности:	A+
Годовое потребление энергии	291 кВтч
Климатический класс: W [климатический класс] Этот прибор предназначен для использования при температуре окружающей среды от «X» до «X»	N-T от «+16 °C» до «+43°C»
Замораживающая способность	9 кг/24ч
Время безопасного отключения электроэнергии	14 ч
Система охлаждения	Без инееобразования «No Frost»
Тип хладагента	R 600 a
Корректированный уровень звуковой мощности	40 дБА
Количество компрессоров 1	1
Встраиваемый прибор	нет
Этот прибор предназначен исключительно для хранения вина	нет
В случае необходимости получения информации по сертификатам соответствия или получения копий сертификатов соответствия на данную технику, Вы можете отправить запрос по электронному адресу cert.rus@indesit.com .	
Дату производства данной техники можно получить из серийного номера (S/N 52YYWW333333), следующим образом:	YY- последние цифры года, WW-неделя, 333333 - серийный номер

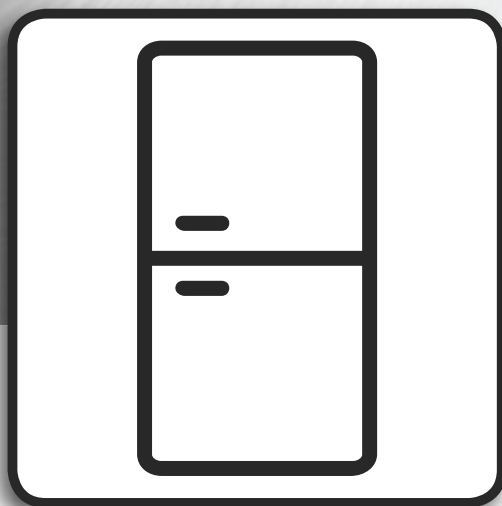

Керівництво з експлуатації

Здоров'я та безпека, Використання та догляд,
Установка



www.whirlpool.eu/register



УКРАЇНСЬКИЙ ЗДОРОВ'Я ТА БЕЗПЕКА, ВИКОРИСТАННЯ ТА ДОГЛЯД, УСТАНОВКА



ДЯКУЄМО ВАМ ЗА ПРИДБАННЯ ВИРОБУ МАРКИ WHIRLPOOL.
Для отримання більш повної технічної підтримки зареєструйте ваш
прилад на www.whirlpool.eu/register

Показчик	
Здоров'я та безпека	
ІНСТРУКЦІЯ З БЕЗПЕКИ	25
ОХОРОНА ДОВКІЛЛЯ	27
ЗАЯВА ПРО ВІДПОВІДНІСТЬ	27
Використання та догляд	
ОПИС ВИРОБУ	28
ДВЕРЦЯТА	28
ОСВІТЛЕННЯ ХОЛОДИЛЬНИКА	28
ПОЛИЦІ	28
ВЕНТИЛЯТОР	28
ХОЛОДИЛЬНЕ ВІДДІЛЕННЯ	29
МОРОЗИЛЬНЕ ВІДДІЛЕННЯ	29
ПРИЛАДІА	30
ВИКОРИСТАННЯ ПРИЛАДУ	31
ПЕРШЕ ВИКОРИСТАННЯ	31
УСТАНОВКА	31
ЩОДЕННЕ ВИКОРИСТАННЯ	32
ПОРАДИ ЩОДО ЗБЕРІГАННЯ ПРОДУКТІВ	32
ЗБЕРІГАННЯ ПРОДУКТІВ І НАПОЇВ	33
ТРАНСПОРТУВАННЯ ТА ПРАВИЛА ЗБЕРІГАННЯ	34
ТЕРМІНИ ЗБЕРІГАННЯ ЗАМОРОЖЕНИХ ПРОДУКТІВ	35
ЯКЩО ПРИЛАД НЕ ВИКОРИСТОВУЄТЬСЯ	36
ЧИЩЕННЯ ТА ДОГЛЯД	37
ПОШУК ТА УСУНЕННЯ НЕСПРАВНОСТЕЙ, СЕРВІС	38
ЗВУКИ ПІД ЧАС РОБОТИ ПРИЛАДУ	38
ПОШУК ТА УСУНЕННЯ НЕСПРАВНОСТЕЙ	39
СЕРВІС	40
ДОДАТОК:	
А / «ЗАГАЛЬНИЙ ВИГЛЯД»	41
В / «ПАНЕЛЬ УПРАВЛІННЯ»	43
С / «ТЕХНІЧНІ ХАРАКТЕРИСТИКИ»	25

ІНСТРУКЦІЯ З БЕЗПЕКИ

ПРОЧИТАЙТЕ ТА ВИКОНУЙТЕ
Перед початком використання приладу прочитайте цю інструкцію з безпеки. Збережіть її для можливості звернення в майбутньому. У цій інструкції та власне на приладі містяться важливі вказівки з безпеки. Їх необхідно виконувати постійно.

Виробник знімає з себе будь-яку відповідальність за недотримання цієї інструкції з безпеки, неналежне використання приладу або неправильні налаштування на панелі управління.

ВКАЗІВКИ З БЕЗПЕКИ

Не допускайте до приладу дітей раннього (0-3 років) і дошкільного (3-8 років) віку без постійного нагляду дорослих. Діти, починаючи з 8-річного віку, особи з обмеженими фізичними, сенсорними або розумовими здібностями та особи, які не мають достатніх знань і навичок, можуть користуватися приладом тільки під наглядом або після того, як отримують вказівки щодо безпечного використання й усвідомлять наявні небезпеки. Не дозволяйте дітям гратися з приладом. Діти не повинні здійснювати догляд за приладом та його чистку без нагляду з боку дорослих.

ДОЗВОЛЕНЕ ВИКОРИСТАННЯ

УВАГА: Для включення приладу не допускається використання зовнішнього таймера або системи дистанційного керування. Даний прилад призначений тільки для побутового непрофесійного застосування. Не використовуйте прилад на відкритому повітрі

Не зберігайте вибухонебезпечні або вогненебезпечні предмети (такі як аерозольні балончики), не розміщуйте та не використовуйте всередині приладу або поблизу від нього бензин та інші легкозаймисті речовини: це може стати причиною

пожежі при випадковому включенні приладу. Цей прилад призначений лише для використання в домашніх і наближених до них умовах, таких як:

- кухні для працівників на фабриках, в офісах та інших організаціях;
- заміські гостьові будинки, а також для клієнтів у готелях, мотелях та інших приміщеннях готельного типу;
- міні-готелі;
- виїзне харчування та інші сфери, не пов'язані з роздрібною торгівлею. Лампа, яка використовується в приладі, спеціально призначена для електропобутових приладів і непридатна для освітлення приміщень (Регламент Комісії ЄС № 244/2009). Прилад призначений для роботи в приміщеннях з температурою, що знаходиться в наведеному нижче інтервалі, у залежності від кліматичного класу, зазначеного на паспортній табличці. Прилад може не працювати належним чином, якщо він тривалий час перебував при температурі, що виходить за межі допустимого інтервалу.
Клімат, клас Окр.Т. (°C) : SN від +10 до +32; N від +16 до +32; ST від +16 до +38; T від +16 до +43.

Прилад не містить хлорфторвуглеці (CFC). У холодильному контурі використовується R600a (HC). Для приладів з ізобутаном (R600a): ізобутан – це природний газ, що не виявляє шкідливого впливу на довкілля, але є паливим.

У зв'язку з цим необхідно уникати пошкодження трубок холодильного контуру. У разі пошкодження трубок слід вжити заходів щодо видалення холодоагенту з холодильного контуру. **УВАГА!** Уникайте пошкодження трубок холодильного контуру приладу.

УВАГА! Не закривайте вентиляційні отвори на корпусі приладу та на меблях для вбудову-

вання. Підтримуйте їх у чистоті. **УВАГА!** Не використовуйте механічні, електричні або хімічні засоби для прискорення процесу відтавання крім тих, які рекомендовані виробником.

УВАГА! Не використовуйте та не кладіть електричні пристрої всередину відділень приладу, за виключенням пристроїв, ухвалених виробником.

УВАГА!

Льодогенератори та диспенсери для води, не підключені безпосередньо до системи водопостачання, слід наповнювати тільки питною водою. **УВАГА!**

Забороняється контакт задньої стінки (решітки конденсатора) холодильника з гнучким газовим металоруків'ям, що використовується для підключення газової плити, а також з металевими трубопроводами газу та водопостачання, електричними дротами інших електроприладів. Не ковтайте вміст (нетоксичний) акумуляторів холоду (присутні в деяких моделях). Не їжте кубики льоду або фруктовий лід безпосередньо з морозилки, оскільки це може викликати холодові травми. Якщо конструкція кришки вентилятора передбачає встановлення повітряного фільтра, він повинен знаходитися на своєму місці під час роботи холодильника. Не ставте в морозильне відділення скляні ємності з рідиною: вони можуть лопнути.

Не закривайте вентилятор (за наявності) продуктами. Після розташування продуктів у холодильнику переконайтеся, що дверцята закриваються у правильний спосіб (особливо, дверцята морозильного відділення). Якщо ущільнювач пошкоджений, його слід замінити якомога швидше.

Використовуйте холодильне відділення тільки для зберігання свіжих продуктів, а морозильне відділення – для зберігання замо-

рожених і заморожування свіжих продуктів, а також для виготовлення льоду.

Не допускайте, щоб продукти без упаковки торкалися внутрішніх стінок холодильного та морозильного відділення. У приладі можуть бути спеціальні відділення (відділення для свіжих продуктів, відділення з нульовою температурою і т. п.). Якщо інше не зазначено в спеціальній інструкції до виробу, ці відсіки можна вийняти без порушення вихідних показників приладу. У якості пароутворюючої речовини в піноізоляції використовується С-пентан, який є паливим газом.

УСТАНОВКА

Для переміщення та встановлення приладу потрібна участь двох або більше осіб. Під час розпакування та встановлення приладу працюйте в захисних рукавичках. Установку та ремонт повинні виконуватись кваліфікованим фахівцем відповідно до інструкцій виробника та місцевими правилами безпеки.

Забороняється ремонтувати або замінювати частини приладу, за виключенням випадків, окремо обумовлених в керівництві з експлуатації. Діти не повинні брати участь в операціях установки. Не допускайте дітей до приладу під час встановлення. Тримайте пакувальний матеріал (пластикові пакети, пінопласт і т.п.) у недоступному для дітей місці під час і після установки.

Будьте обережні під час переміщення приладу, щоб не пошкодити підлогу (наприклад, паркет). Встановлюйте прилад на підлозі, здатній витримати вагу приладу. Обране для установки місце повинно відповідати розмірам приладу та його призначенню.

Після розпакування приладу перевірте його на предмет можливих пошкоджень під час транспортування. У разі виявлення проблем звертайтеся до продавця або до найближчого Сервісного центру. Перед виконанням будь-яких операцій щодо установки відключіть прилад від електричної

мережі. Дотримуйтеся обережності, щоб не пошкодити кабель живлення приладу. Для забезпечення належної вентиляції залиште вільне місце з обох бічних сторін і над приладом. Для запобігання доступу до гарячих поверхонь відстань між стіною та задньою стінкою приладу має становити 50 мм. Зменшення цієї відстані веде до зростання енергоспоживання приладу.

Не вмикайте прилад до завершення установки. Зачекайте не менше двох годин перед тим як включити прилад; цей час необхідно для відновлення повної ефективності холодильного контуру.

Не розташовуйте прилад поблизу джерела тепла.

ЕЛЕКТРИЧНА БЕЗПЕКА

Згідно з діючими правилами безпеки для підключення приладу необхідно використовувати багатополосний вимикач із зазором між контактами не менше 3 мм. Прилад повинен бути заземлений.

Пошкоджений мережевий шнур слід замінити шнуром такого ж типу.

Заміна мережевого шнура повинна виконуватись кваліфікованим фахівцем відповідно до інструкцій виробника та діючими правилами безпеки. Зверніться до авторизованого сервісного центру. Якщо встановлена штепсельна вилка не підходить до вашої розетки, зверніться за допомогою до кваліфікованого фахівця. Мережевий шнур повинен мати достатню довжину для того, щоб після вбудовування прилад міг бути легко підключений до виходу електричної мережі. Не тягніть за шнур живлення.

Не використовуйте подовжувачі, розгалужувачі та перехідники. Не використовуйте прилад, якщо в нього пошкоджений мережевий шнур або вилка, якщо він не працює належним чином або був пошкоджений унаслідок удару або падіння. Тримайте шнур подалі від гарячих поверхонь. Після завершення установки електричні компоненти мають бути недоступними для користувача. Не торкайтеся до приладу мокрими руками або іншими

частинами тіла, не користуйтеся приладом, коли ви невзуті.

ЧИЩЕННЯ ТА ДОГЛЯД

Не використовуйте пароочишувачі. Під час виконання чистки й обслуговування приладу працюйте в захисних рукавичках.

Перед початком будь-яких операцій з обслуговування відключіть прилад від електромережі.

Не використовуйте абразивні або агресивні засоби для чищення, такі як спреї для скла, полірувальні пасти, легкозаймисті рідини, віск для чищення, концентровані миючі засоби, відбілювачі або миючі засоби на основі похідних нафти для чищення пластмасових частин, внутрішніх і зовнішніх ущільнювачів дверцят. Не використовуйте паперові рушники, абразивні мочалки та інші грубі засоби очищення.

УВАГА! Коли встановлюєте прилад, переконайтеся, що шнур живлення не затиснутий і не пошкоджений.

УВАГА! Не розміщуйте багатомісні переносні розетки (подовжувачі) або переносні джерела живлення позаду приладу.

ОХОРОНА ДОВКІЛЛЯ

УТИЛІЗАЦІЯ ПАКУВАЛЬНИХ МАТЕРІАЛІВ

Пакувальний матеріал на 100% придатний для переробки, про що свідчить відповідний символ 

Різні частини упаковки повинні бути утилізовані в повній відповідності з діючими місцевими нормами щодо утилізації відходів.

УТИЛІЗАЦІЯ ПОБУТОВИХ ПРИЛАДІВ

При здачі приладу на утилізацію приведіть його в неробочий стан, зрізавши шнур живлення. Зніміть дверцята та полки (за наявності) так, щоб діти не могли залізти на прилад або бути заблокованими всередині. Даний прилад виготовлений з матеріалів, придатних до переробки  або повторного використання.

Ізоляційний пінопласт містить горючий газ. Утилізуйте прилад відповідно до місцевих правил щодо утилізації відходів. Додаткову інформацію про правила поводження з електропобутовими приладами, їх утилізацію та переробку можна отримати у відповідних державних органах, службі збору побутових відходів або в магазині, де був придбаний прилад. Даний прилад несе маркування відповідно до Європейської Директиви 2012/19 / EU з утилізації електричного та електронного обладнання (WEEE). Забезпечуючи правильну утилізацію виробу, ви допомагаєте запобігти потенційним негативним наслідкам для довкілля та здоров'я людини.



Символ  власне на виробі

або в документації до нього вказує про те, що при утилізації даного виробу з ним не можна поводитись як зі звичайними побутовими відходами. Замість цього, його необхідно повернути на переробку до відповідного пункту прийому електричного та електронного обладнання.

ПОРАДИ ЩОДО ЕКОНОМІЇ ЕНЕРГІЇ

Встановлюйте прилад у сухому, добре провітрюваному приміщенні, подалі від джерел тепла (радіаторів, плит і т.п.) і прямих сонячних променів. За необхідності використовуйте теплоізоляційну панель. Для забезпечення належної вентиляції дотримуйтесь вказівок з установки. Недостатня вентиляція з заднього боку приладу веде до підвищення енергоспоживання та зниження ефективності охолодження. Часте відкривання дверцят може призвести до підвищеного споживання електроенергії. На температуру всередині приладу й енергоспоживання може впливати температура в приміщенні, частота відкривання дверцят і місце установки приладу. Під час налаштування температури слід враховувати ці фактори. Намагайтеся звести до мінімуму тривалість відкривання дверцят. Для відтавання заморожених продуктів, кладіть їх до холодильного відділення. Низька температура заморожених продуктів буде сприяти охолодженню продуктів, що знаходяться в холодильній камері. Перш ніж поміщати до приладу теплу їжу та напої, дайте їм охолонути. Розташування полиць у холодильнику не впливає на ефективність використання

електроенергії. Розміщуйте продукти на полицях так, щоб забезпечити правильну циркуляцію повітря (продукти не повинні торкатися один одного та задньої стінки камери).

Простір для зберігання заморожених продуктів можна збільшити, вийнявши кошика і, за наявності. Вироби з високим класом енергозбереження оздоблені високоефективними електродвигунами, які працюють довше, але при цьому споживають менше енергії. Не турбуйтеся, якщо двигун продовжує працювати впродовж більш тривалих періодів часу.

Використання та догляд

ОПИС ВИРОБУ

Детальний опис функцій і зовнішнього вигляду виробу дивіться в Додатку

WTR 5181 W

WTR 5181 MX

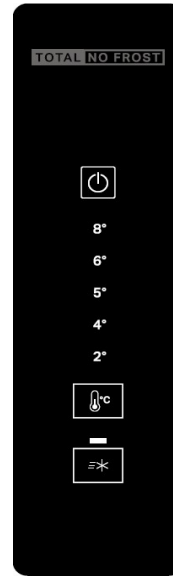
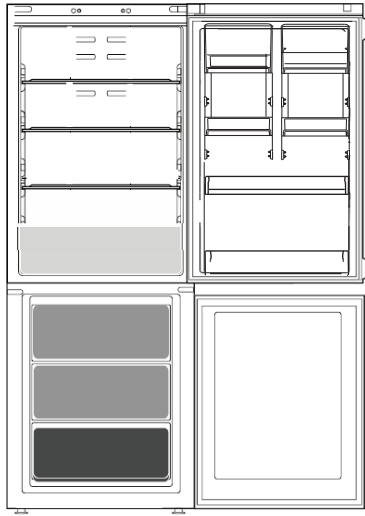

ДВЕРЦЯТА

ПЕРЕНАВІШУВАННЯ ДВЕРЦЯТ

Примітка: Дверцята приладу можна перевісити на інший бік. Вартість даної операції не покривається гарантією, у тому числі, коли вона виконується Сервісним центром. Перенавішування дверцят рекомендується здійснювати фахівцями Сервісного центру.

ОСВІТЛЕННЯ ХОЛОДИЛЬНИКА

Для освітлення холодильної камери використовується світлодіодна система, що забезпечує більш якісне освітлення при дуже низькому енергоспоживанні. Якщо світлодіодна система не працює, зверніться в Сервіс для її заміни.

Важливо: Освітлення холодильного відділення включається при відкриванні дверцят холодильника. Якщо двері залишаються відкритими впродовж 2 хвилин, лампочка починає блимати.

ПОЛИЦІ

Усі полиці, відкидні кришки та висувні ящики є знімними.

ВЕНТИЛЯТОР

Вентилятор покращує розподіл температури всередині холодильного відділення, забезпечуючи кращу безпеку товарів.

МОРОЗИЛЬНЕ ВІДДІЛЕННЯ

Продукти, призначені для заморожування, слід ретельно упакувати, щоб уникнути утворення зайвого інею. Перед тим як помістити продукти до морозильного відділення, охолодіть їх у холодильнику.

1. Коли заморожуєте свіжі продукти, не допускайте, щоб вони торкалися раніше заморожених продуктів. Бажано, щоб продукти, розташовані всередині морозильного відділення, не торкалися задньої та бічних стінок. Пам'ятайте, що збереження продуктів залежить від швидкості заморожування.
2. Намагайтесь не відкривати двері морозильного відділення під час заморожування.
3. Для правильного зберігання та легкості подальшого розморожування розміщуйте продукти в морозильному відділенні невеликими порціями – це сприяє більш швидкому та надійному заморожуванню. Рекомендуємо вести записи із зазначенням дати заморожування.
4. У разі збоїв в електроживленні або випадкового розморожування, коли холодильний прилад вимкнений, не відкривайте дверцята морозильного відділення. Це допоможе зберегти низьку температуру в морозильному відділенні на більш тривалій термін. Детальний опис дивіться в додатку В «Панель управління».
5. Частково розморожені продукти використовуйте для приготування страв з тепловою обробкою.
6. Не кладіть у морозильне відділення на тривалий час повні скляні ємності із замерзаючими рідинами, особливо якщо в них знаходяться щільно закупорені шипучі або газовані напої. Рідина, кристалізуючись, може зруйнувати ємність.

7. Якщо температура довкілля впродовж тривалого часу не перевищує 14°C, то температура, необхідна для зберігання продуктів, не буде досягнута, що скоротить час зберігання продуктів.

У морозильній камері система FNF перешкоджає утворенню криги та змерзанню продуктів між собою й звільняє користувача від необхідності проводити регулярне розмороження.

8. Система охолодження Full No Frost виробляє режим відтаювання автоматично.

Таймер періодично включає нагрівальний елемент, відбувається танення «снігової шуби» з випарника.

Тала вода по каналах стікає у ванночку над компресором, де випаровується.

Використовуйте функцію Push&GO для швидкого зниження температури, наприклад, коли ви заповнюєте відділення великою кількістю продуктів. Ця функція автоматично відключиться після закінчення встановленого часу.

ХОЛОДИЛЬНЕ ВІДДІЛЕННЯ

Розморожування холодильного відділення відбувається повністю автоматично.

Утворена при розморожуванні вода стікає через дренажний отвір, прихований за розподільником холодного повітря, у спеціальну ємність і потім випаровується.

Система охолодження Full No Frost (FNF) відрізняється наявністю вентиляційних решіток, розташованих у верхній частині холодильної камери. Система FNF забезпечує циркуляцію холодного повітря, що видаляє вологу та перешкоджає утворенню інею. Не притуляйте продукти або ємності до задньої стінки камери, щоб уникнути закривання вентиляційних решіток й утворення конденсату.

ПРИЛАДДЯ

ПОЛИЦІ

Холодильне відділення обладнане зручними полицям, висота яких може регулюватися завдяки спеціальним направляючим, це дозволяє розмішувати великі упаковки та високі пляшки.

Не ставте до холодильника рідини в ємностях без кришки, щоб уникнути підвищення вологості – це веде до підвищення температури в холодильній камері.

Стекланні полки розроблені та протестировані для безпечного утримання. Допускається завантаження однієї з половини до 100 кг максимуму, протягом строку не більш ніж однієї неділі.

ШВИДКИЙ ЛІД

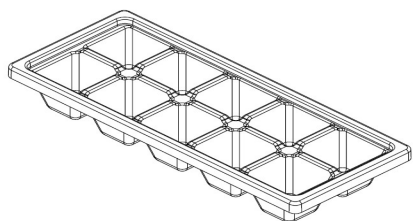

ВИКОРИСТАННЯ ПРИЛАДУ

Детальний опис функцій і зовнішнього вигляду виробу дивіться в Додатку

Прилад розроблений для використання всередині приміщень. Ні за яких обставин не використовуйте холодильник на вулиці.

Прилад повинен використовуватися в домашніх умовах для заморожування та зберігання заморожених й охолоджених продуктів відповідно до даної інструкції.

ПЕРШЕ ВИКОРИСТАННЯ

ВКЛЮЧЕННЯ ПРИЛАДУ

При включенні приладу в мережу він починає працювати автоматично.

Після включення приладу почекайте не менше 4-6 годин перед тим, як поміщати в нього продукти. Повторне включення приладу (наприклад, при випадковому відключенні) здійсніть через 5-10 хвилин.

При включенні приладу в мережу дисплей загоряється, і впродовж приблизно 1 секунди на ньому висвічуються всі символи. Спалахують задані за замовчуванням (заводські) налаштування холодильного відділення.

УСТАНОВКА ТЕМПЕРАТУРИ

Прилад налаштовується на заводі на рекомендовану середню температуру.

Температура всередині холодильного відділення автоматично регулюється відповідно до вибору значень на панелі управління. Примітка: Відображені налаштування відповідають середній температурі в холодильній камері.

Детальний опис дивіться в Додатку В «Панель управління»

УСТАНОВКА

УСТАНОВКА ОДНОГО ПРИЛАДУ

Для забезпечення належної вентиляції залиште вільне місце з обох бічних сторін і над приладом.

Відстань від задньої сторони приладу до стіни повинна становити не менше 50 мм.

Зменшення цієї відстані веде до зростання енергоспоживання приладу.

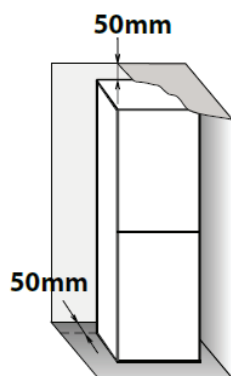

Рабочие габариты холодильного прибора.

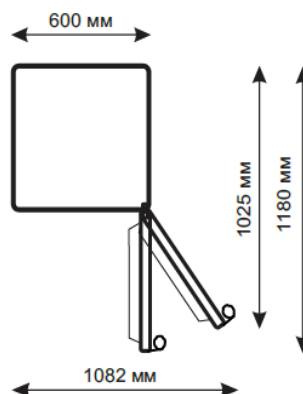

ЩОДЕННЕ ВИКОРИСТАННЯ

ЯК ЗБІЛЬШИТИ МІСТКІСТЬ МОРОЗИЛЬНОГО ВІДДІЛЕННЯ

- Не закривайте продуктами зону припливу повітря (задня стінка і дно відділення).
- Усі полки та висувні ящики є знімними.
- Вийняти ящики, що дозволить розміщувати у відділенні великі продукти.
- Поміщати продукти безпосередньо на полиці морозильного відділення.
- Вийняти знімне додаткове приладдя.
- На температуру всередині приладу може вплинути температура в приміщенні, частота відкривання дверцят і місце установки приладу. Враховуйте ці фактори при налаштуванні температури.
- Якщо не вказано іншого, приладдя приладу не підлягає мийці в посудомийній машині.

Оптимальне використання холодильного відділення

- Температура всередині холодильного відділення автоматично регулюється відповідно до вибору значень на панелі управління. Ми рекомендуємо встановлювати середнє значення температур.

ПОРАДИ ЩОДО ЗБЕРІГАННЯ ПРОДУКТІВ

ХОЛОДИЛЬНЕ ВІДДІЛЕННЯ

Холодильне відділення ідеально підходить для зберігання готових страв, свіжих продуктів та охолоджених напівфабрикатів, молочних продуктів, овочів, фруктів і напоїв.

ВЕНТИЛЯЦІЯ

Природна циркуляція повітря в холодильній камері призводить до утворення зон з різною температурою. Найхолодніша зона знаходиться безпосередньо над ящиком для овочів та фруктів і поблизу задньої стінки. Найтепліша зона знаходиться у верхній частині відділення.

Недостатня вентиляція веде до підвищення енергоспоживання та зниження ефективності охолодження. Не закривайте вентиляційні щілини продуктами та іншими предметами – їх форма й розташування розраховані для оптимальної циркуляції повітря та збереження продуктів.

ЯК ЗБЕРІГАТИ СВІЖІ ПРОДУКТИ ТА НАПОЇ

- Для зберігання продуктів використовуйте багаторазові пластикові, металеві, алюмінієві, скляні ємності або харчову плівку.
- Продукти харчування й напої, які розповсюджують або поглинають запахи, завжди зберігайте щільно закритими.
- Для збільшення терміну зберігання продукти, що виділяють велику кількість етилену, а також продукти, чутливі до цього газу, такі як фрукти, овочі й салати, повинні зберігатися окремо або в харчовій плівці. Наприклад, не зберігайте помідори разом з ківі чи капостою.
- Не розташовуйте продукти дуже близько один до одного, щоб не ускладнювати циркуляцію повітря.
- Щоб пляшки не перекидалися, користуйтеся тримачем для пляшок.
- Якщо кількість продуктів невелика, рекомендуємо зберігати їх на полицях безпосередньо над ящиком для овочів і фруктів, оскільки ця зона – найхолодніша у відділенні.
- Не блокуйте вентиляційні щілини продуктами.

ДЕ ЗБЕРІГАТИ СВІЖІ ПРОДУКТИ ТА НАПОЇ

- На полицях холодильного відділення: готові страви, тропічні фрукти, сири.
- У найхолоднішій зоні (над ящиком для овочів і фруктів): м'ясо, риба, холодні нарізки, пироги.
- У ящику для овочів і фруктів: фрукти, салати, овочі.
- У дверцятах: вершкове масло, варення, соуси, соління, банки, пляшки та пакети з напоями, яйця.

ЗБЕРІГАННЯ ПРОДУКТІВ І НАПОЇВ

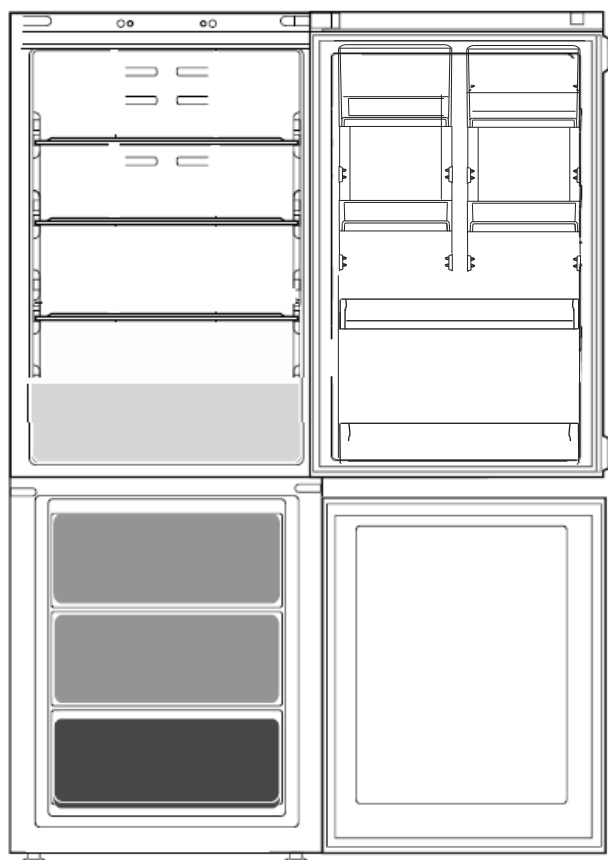

Позначення

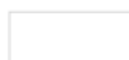

ХОЛОДНА ЗОНА

Рекомендована для зберігання напоїв, молока та молочних продуктів, закусок, йогуртів, яєць, вершкового масла, соусів, солінь, десертів.



ЯЩИК ДЛЯ ОВОЧІВ І ФРУКТІВ



ЯЩИК ЗОНИ ШВИДКОГО ЗАМОРОЖУВАННЯ

Зона найбільшого холоду, рекомендована для заморозки свіжих / приготованих продуктів.



ЗВИЧАЙНІ ЯЩИКИ МОРОЗИЛЬНИКА

Рекомендовані для зберігання заморожених продуктів і морозива.

Примітка: Відтінки сірого кольору, що використовуються для позначення зон, не відповідають кольору ящиків.

МОРОЗИЛЬНЕ ВІДДІЛЕННЯ

Морозильне відділення є ідеальним місцем для зберігання заморожених продуктів, приготування кубиків льоду, а також для заморожування свіжих продуктів.

Максимальна кількість свіжих продуктів у кілограмах, яку можна заморозити за 24 години, зазначена на паспортній табличці (... кг / 24 год).

Якщо кількість продуктів, що вимагають зберігання в морозильнику, невелика, використовуйте середню зону як найхолоднішу зону в морозильній камері.

ПОРАДИ ЩОДО ЗАМОРОЖУВАННЯ ТА ЗБЕРІГАННЯ СВІЖИХ ПРОДУКТІВ

- Рекомендуємо маркувати заморожувані продукти із зазначенням дати. Етикетки допоможуть у пошуку потрібних продуктів і підкажуть, коли вжити в їжу продукт, щоб він не зіпсувався. Не заморожуйте повторно вже розморожені продукти.
- Перед заморожуванням упакуйте свіжі продукти у фольгу, харчову плівку, герметичні поліетиленові пакети, пластикові ємності з кришкою або спеціальні контейнери для заморожування.
- Для отримання якісних заморожених продуктів використовуйте свіжі, стиглі, добірні продукти.
- Свіжі овочі та фрукти рекомендується заморожувати відразу ж після збору, щоб повністю зберегти їх поживну цінність, структуру, колір та аромат. Деякі види м'яса, наприклад, дичину, перед заморожуванням слід витримати на повітрі в підвішеному стані.
- Перед тим як ставити гарячі продукти в морозильник, дайте їм охолонути.
- Повністю або частково розморожені продукти слід відразу ж використовувати в їжу. Повторне заморожування допускається, тільки якщо після відтавання продукти були піддані термічній обробці. Після термічної обробки відталі продукти можна заморозити повторно.
- Забороняється заморожувати рідини в скляних пляшках.
- Використовуйте функцію швидкого охолодження для прискорення процесу заморожування (див. Коротке довідкове керівництво).
- Для запобігання надмірного підвищення температури заморожених харчових продуктів під час відтавання холодильного приладу, упакуйте їх у кілька шарів паперу.
- Підвищення температури заморожених харчових продуктів під час відтавання, що виконується вручну, обслуговування та чищення приладу, може зменшити термін їх зберігання.

ЗАМОРОЖЕНІ ПРОДУКТИ: РЕКОМЕНДАЦІЇ ПРИ КУПІВЛІ

При купівлі заморожених продуктів дотримуйтеся наступних правил:

- Перевіряйте цілісність упаковки (заморожений продукт у пошкодженій упаковці може виявитися зіпсованим). Якщо упаковка здулася або покритася плямами вологи, можливо, були порушені умови зберігання, і почався процес відтавання.
- Купуйте заморожені продукти в останню чергу. Для їх перевезення використовуйте термосумки.
- Після повернення додому відразу ж помістіть заморожені продукти в морозильник.
- Якщо продукти відтанули (навіть частково), не заморожуйте їх повторно. Такі продукти слід вжити в їжу впродовж 24 годин.
- Уникайте перепадів температури або зводьте їх до мінімуму. Дотримуйтеся терміну зберігання, зазначеного на упаковці.
- Дотримуйтеся вказівок щодо зберігання, наведених на упаковці.

ТРАНСПОРТУВАННЯ ТА ПРАВИЛА ЗБЕРІГАННЯ

Упакований прилад повинен зберігатися за відносної вологості не вище 80% у закритих приміщеннях з природною вентиляцією. Транспортувати прилад слід вертикально будь-яким видом транспорту. Забороняється піддавати ударам. Правила

реалізації товару не регламентовані виробником, але повинні відповідати національним, регіональним та міжнародним стандартам.

ТЕРМІНИ ЗБЕРІГАННЯ ЗАМОРОЖЕНИХ ПРОДУКТІВ

М'ЯСО	місяців
Яловичина	8 - 12
Свинина, телятина	6 - 9
Баранина	6 - 8
Кролик	4 - 6
Фарш / субпродукти	2 - 3
Ковбаски	1 - 2
ПТАХ	
Курчата	5 - 7
Індичка	6
Гусятина	2 - 3
РАКОПОДІБНІ	
Краби, омари	1 - 2
Краби, омари	1 - 2
УСТРИЦІ	
Устриці в раковині	1 - 2
РИБА	
«жирна» (лосось, оселедець, скумбрія)	2 - 3
«пісна» (тріска, палтус)	3 - 4

ТУШКОВАНІ СТРАВИ	місяців
М'ясо, птах	2 - 3
МОЛОЧНІ ПРОДУКТИ	
Вершкове масло	6
Сир	3
Жирні вершки	1 - 2
Морозиво	2 - 3
Яйця	8
СУПИ ТА СОУСИ	
Супи	2 - 3
М'ясні соуси	2 - 3
Паштети	1
Тушковані овочі	8
ХЛІБОБУЛОЧНІ ТА КОНДИТЕРСЬКІ ВИРОБИ	
Хліб	1 - 2
Пирого (без начинки)	4
Торти	2 - 3
Млинці	1 - 2
Сире тісто	2 - 3
Відкриті пироги з начинкою	1 - 2
Піца	1 - 2

ФРУКТИ	місяців
Яблука	12
Абрикоси	8
Ожина	8 - 12
Чорна / червона смородина	8 - 12
Вишня	10
Персики	10
Груші	8 - 12
Сливи	10
Малина	8 - 12
Полуниця	10
Ревінь	10
Фруктові соки (апельсиновий, лимонний, грейпфрутовий)	4 - 6
ОВОЧІ	
Спаржа	8 - 10
Базилік	6 - 8
Боби	12
Артишоки	8 - 10
Броколі	8 - 10
Брюссельська капуста	8 - 10
Кольорова капуста	8 - 10
Морква	10 - 12
Селера	6 - 8
Гриби	8
Петрушка	6 - 8
Перці	10 - 12
Горох	12
Стручкова квасоля	12
Шпинат	12
Помідори	8 - 10
Цукіні	8 - 10

ЯКЩО ПРИЛАД НЕ ВИКОРИСТОВУЄТЬСЯ

ТРИВАЛА ВІДСУТНІСТЬ / ВІДПУСТКА

Якщо ви плануєте тривалу відсутність, рекомендується з метою економії електроенергії відключити холодильник, розморозити його, вимити всередині, висушити, залишити двері відкритими щоб уникнути утворення неприємного запаху.

ПЕРЕЇЗД

1. Витягніть усі внутрішні елементи.
2. Оберніть їх плівкою та зафіксуйте скотчем так, щоб вони не гриміли й не могли загубитися в дорозі.
3. Закрутіть регульовані ніжки так, щоб вони не торкалися підлоги.
4. Закрийте дверцята і зафіксуйте їх скотчем, також зафіксуйте шнур живлення.

ВИМКНЕННЯ ЕЛЕКТРИКИ

У разі відключення електрики зателефонуйте в місцеву електромережеву компанію та уточніть, як довго триватиме відключення.

Примітка: Заповнений продуктами холодильник зберігає холод довше, ніж напівпорожній. Якщо на продуктах усе ще видно кристалики льоду, їх можна заморозити знову, хоча смак та аромат продуктів може погіршитися.

Продукти, що знаходяться в поганому стані, краще викинути.

Якщо відключення триватиме менше 24 годин. Тримайте дверцята холодильника закритими. Це дозволить довше зберегти продукти в охолодженому вигляді. Якщо відключення триватиме понад 24 години. Розвантажте морозильне відділення та помістіть продукти в переносну морозильну камеру. Якщо у вас під рукою немає переносної морозильної камери або штучного льоду, по можливості вживайте в їжу швидкопсувні продукти. Спорожніть форму для льоду.

ЧИЩЕННЯ ТА ДОГЛЯД

Перед виконанням будь-яких операцій з очистки або догляду від'єднайте прилад від електричної мережі. Не очищуйте кнопки та дисплей панелі управління спиртом і спиртвмісними засобами. Користуйтеся сухою тканиною.

Не застосовуйте абразивні засоби. Не використовуйте легкозаймисті рідини для очищення елементів холодильника.

Не використовуйте пароочищувачі.

- Періодично протирайте прилад тканиною, змоченою в теплому розчині нейтрального миючого засобу, спеціально призначеного для догляду за холодильниками.
- Очистіть зовнішні поверхні приладу й ущільнення дверцят вологою серветкою, а потім протріть насухо м'якою сухою тканиною.
- Конденсатор, розташований з тильного боку приладу, слід регулярно очищати пилососом.
- Ваш холодильник виготовлений з гігієнічних матеріалів без запаху. Для збереження цих характеристик завжди зберігайте продукти, що сильно пахнуть, у щільно закритих контейнерах, щоб уникнути утворення запахів, які потім буде складно видалити.
- При попаданні продуктів, що містять масло (майонез, рослинна олія або тваринний жир і т.п.), на ущільнювач або пластмасу камери холодильного приладу негайно видаліть забруднення нейтральним миючим засобом.
- Усі змінні частини можна мити розчином мила або миючого засобу у воді. Також їх можна мити в посудомийній машині. Пам'ятайте, що всі змінні частини необхідно ретельно висушити перед тим, як поставити їх назад у холодильник.

Важливо:

- Не очищуйте кнопки та дисплей панелі управління спиртом і спиртвмісними засобами. Користуйтеся сухою тканиною.
- Трубки холодильної системи розташовуються поблизу піддону для розморожування та можуть нагріватися. Регулярно очищуйте їх пилососом.

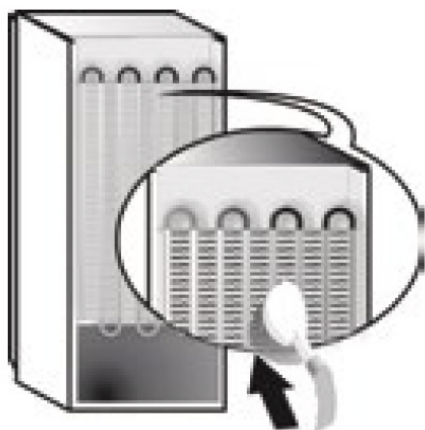

ПОШУК ТА УСУНЕННЯ НЕСПРАВНОСТЕЙ, СЕРВІС

ПЕРШ НІЖ ЗВЕРТАТИСЯ ДО СЕРВІСУ...

Невеликі несправності в роботі приладу часто можна усунути самостійно без використання будь-яких інструментів.

ЗВУКИ ПІД ЧАС РОБОТИ ПРИЛАДУ

У процесі звичайної роботи прилад може видавати різні звуки. Це обумовлено наявністю вентиляторів та електродвигунів, що вмикаються й вимикаються автоматично.

ГУЧНІСТЬ ДЕЯКИХ ЗВУКІВ МОЖНА ЗМЕНШИТИ ШЛЯХОМ:

- установки приладу суворо горизонтально на твердій поверхні.
- залишення вільного простору між приладом і меблями.
- правильного розміщення внутрішніх елементів.
- розміщення пляшок і ємностей так, щоб вони не торкалися одна одної.

ДЕЯКІ ЗВУКИ, ЯКІ МОЖЕ ВИДАВАТИ ПРАЦЮЮЧИЙ ПРИЛАД

Свистячий звук при включенні приладу вперше або після тривалої перерви.



Звук, схожий на булькання, під час заповнення трубок холодоагентом.



Торохтіння працюючого компресора.



Дзижчання, що супроводжує початок роботи вентилятора або водяного клапана.



Тріск при включенні компресора.



Клацання термостата, що регулює частоту пусків компресора.



ПОШУК ТА УСУНЕННЯ НЕСПРАВНОСТЕЙ

Дисплей повністю вимкнений.

Вилка не вставлена в електричну розетку або вставлена недостатньо для створення контакту, або в будинку немає електроенергії.

Компресор не запускається.

Прилад оснащений захистом компресора (див. «*Запуск і використання*»).

Дисплей вимкнений, 'ле'ін'тьмянний.

Висмикніть і переверніть вилку, перш ніж знову вставити її в розетку.

Звуковий сигнал тривоги, та блимає лампочка холодильника.

Двері холодильника були відкриті більше двох хвилин. Пристрій звукової сигналізації перестане працювати, якщо закрити двері.

Холодильник та морозильник не охолоджують, як потрібно.

- Погано закриті двері або ушкоджені ущільнювачі.
- Двері відкриваються занадто часто.
- Встановлена занадто висока температура (див. «*Запуск і використання*»).
- Холодильник або морозильник переповнений.

Продукти всередині холодильної камери починають замерзати.

Встановлена занадто низька температура (див. «*Запуск і використання*»).

Компресор працює 'ностійно.

- Була натиснута кнопка Push&GO горить або блимає жовта лампочка Push&GO (див. «*Опис*»).
- Двері погано закриті або постійно відкриті.
- Температура навколишнього середовища дуже висока.

Не обертається вентилятор повітроохолоджувача.

- Відкриті двері холодильника.
- Система повітроохолоджувача активується автоматично, лише коли стає необхідним відновити ідеальні робочі умови всередині холодильної камери.

Прилад виробляє багато шуму.

- Прилад не було встановлено на плоскій горизонтальній поверхні (див. «*Установка*»).
- Прилад встановлено між шафами, які вібрують і створюють шум.
- Холодоагент усередині холодильника створює невеликий шум, навіть коли компресор не працює. Це не дефект, це нормально.

Передчасне завершення функцій.

Електричне «збурювання» у мережі або короточасні перерви подачі енергопостачання.

У результаті температурних деформацій складових частин холодильного приладу може чути «потріскування», що не є дефектом і не впливає на працездатність приладу.



МОДЕЛІ WTR 5181 W WTR 5181 MX

Загальний вигляд

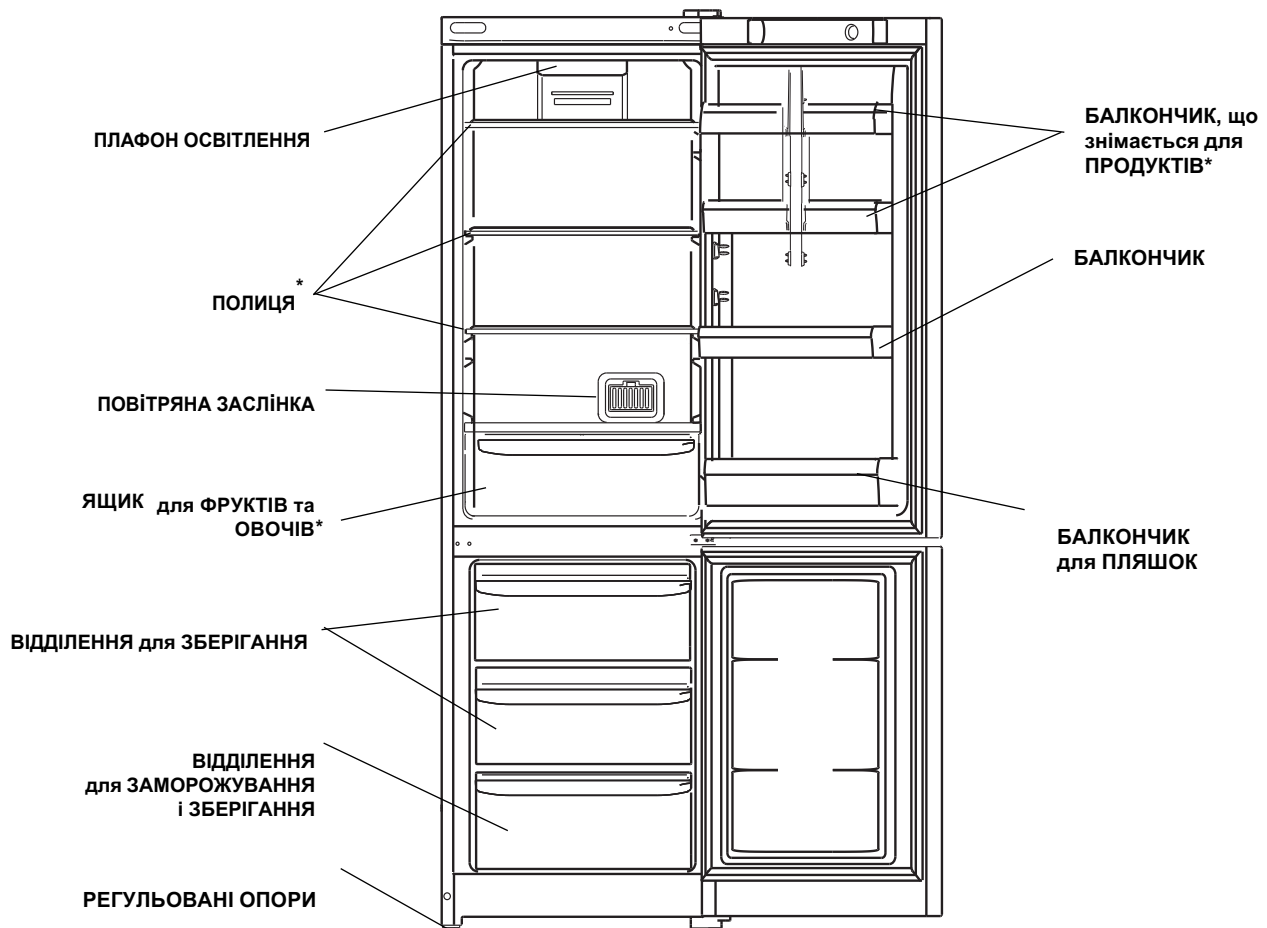

* Деталі, які можуть відрізнятися за кількістю та/або за розташуванням

Панель керування

МОДЕЛІ

WTR 5181 W WTR 5181 MX



ВКЛ/ВИКЛ

Індикатор ХК

Налаштування
температури
холодильної
камериІндикатор
Push&GO

Push&GO

ВКЛ/ВИКЛ – натисканням цієї кнопки можна включити весь прилад в цілому (як холодильну, так і морозильну камери).

Для відключення холодильника достатньо натиснути кнопку.

ХОЛОДИЛЬНА КАМЕРА Налаштування температури – дозволяє змінювати налаштування температури в холодильній камері, з відповідним відображенням на дисплеї.

Кнопка Push&GO Включає або виключає функцію Push&GO. Функція автоматично відключається протягом 12 годин.

Установка температури:

Якщо прилад включений, дисплей холодильної камери показує температуру, встановлену в цей момент. Для її зміни просто натисніть кнопку налаштування температури в холодильній камері. Зокрема, при кожному натисканні на кнопку, температура збільшується або зменшується. Значення температури, які можуть бути обрані в холодильній камері: +2°C, +4°C, +5°C, +6°C, +8°C.

Сигнал тривоги – звукова індикація та блимаюча лампа освітлення сигналізують про незакриті двері холодильного відділення.

ДОДАТОК С

Технічні характеристики (технічний лист)

Виріб	Комбінований холодильник-морозильник
Торговельна марка	Whirlpool
Модель	WTR 5181 W WTR 5181 MX
Виробник	АТ «Індезіт Інтернешнл»
Країна-виробник	Росія
Категорія моделі побутового холодильного приладу	7
Загальний корисний обсяг для зберігання свіжих продуктів і секції свіжості	220 л
Загальний обсяг секції свіжості	нет
Загальний корисний обсяг для зберігання заморожених продуктів	78 л
Експлуатаційні можливості морозильного відділення	
Розрахункова температура секції свіжості	-
Номинальне значення напруги електроживлення або діапазон напруги	~220-240 V
Умовне позначення роду електричного струму або номінальна частота змінного струму	50 Hz
Номинальний струм	0,8 А
Потужність нагрівача системи відтавання	190 Вт
Максимальна потужність лампи освітлення	1 Вт LED
Клас захисту від ураження електричним струмом	Клас захисту 1
Клас енергетичної ефективності:	A+
Річне споживання енергії	291 кВтч
Кліматичний клас: W [кліматичний клас] Цей прилад призначений для використання при температурі довкілля від «Х» до «Х»	N-T від «+16°C» до «+43°C»
	9 кг/24год
Час безпечного відключення електроенергії	14 год
Система охолодження	Без утворення інею «No Frost»
Тип холодоагенту	R 600 a
Корегований рівень звукової потужності	40 дБА
Кількість компресорів	1
Вбудований прилад	ні
Цей прилад призначений виключно для зберігання вина	ні
Дату виробництва даної техніки можна отримати з серійного номера (SN 52YYWW333333) наступному чином:	YY - останні цифри року WW - тижня 333333 - серійний номер