

SIDE BY SIDE

Model:

HSBS-HM513NFIMDXE++



- Total capacity: 513 L
- Energy class: E

HEINNER

1. INTRODUCTION

Please read the instructions carefully and keep the manual for future information.

This manual is designed to give all necessary instructions concerning installation, use and maintenance of the unit. In order to operate the unit correctly and safely, please read this instruction manual carefully before installation and use.

2. CONTENT OF YOUR PACKAGE

- ➔ **Side by side**
- ➔ **User manual**
- ➔ **Certificate of warranty**

3. SAFETY INFORMATION

In the interest of your safety and to ensure the correct use, before installing and first using the appliance, read this user manual carefully, including its hints and warnings. To avoid unnecessary mistakes and accidents, it is important to ensure that all people using the appliance are thoroughly familiar with its operation and safety features. Save these instructions and make sure that they remain with the appliance if it is moved or sold, so that everyone using it through its life will be properly informed on appliance use and safety. For the safety of life and property keep the precautions of these user's instructions as the manufacturer is not responsible for damages caused by omission.

Children and vulnerable people safety

- This appliance can be used by children aged from 8 years and above and persons with reduced physical, sensory, or mental capabilities or lack of experience and knowledge if they have been given supervision or instruction concerning use of the appliance in a safe way and understand the hazards involved.
- Children aged from 3 to 8 years are allowed to load and unload refrigerating appliances.
- Children should be supervised to ensure that they do not play with the appliance.
- Cleaning and user maintenance shall not be made by children unless they are aged from 8 years and above and supervised.
- Keep all packaging well away from children. There is risk of suffocation.
- If you are discarding the appliance pull the plug out of the socket, cut the connection cable (as close to the appliance as you can) and remove the door to prevent playing children to suffer electric shock or to close themselves into it.
- If this appliance featuring magnetic door seals is to replace an older appliance having a spring lock (latch) on the door or lid, be sure to make that spring lock unusable before you discard the old appliance. This will prevent it from becoming a death trap for a child.

General safety

WARNING! Keep ventilation openings, in the appliance enclosure or in the built-in structure, clear of obstruction.

WARNING! Do not use mechanical devices or other means to accelerate the defrosting process, other than those recommended by the manufacturer.

WARNING! Do not damage the refrigerant circuit.

WARNING! Do not use other electrical appliances (such as ice cream makers) inside of refrigerating appliances unless they are approved for this purpose by the manufacture.

WARNING! Do not touch the light bulb if it has been on for a long period of time because it could be very hot.

WARNING! When positioning the appliance, ensure the supply cord is not trapped or damaged.

WARNING! Do not locate multiple portable socket-outlets or portable power supplies at the rear of the appliance.

WARNING! The refrigerant and insulation blowing gas are flammable. When disposing of the appliance, do so only at an authorized waste disposal centre. Do not expose to flame.

- Do not store explosive substances such as aerosol cans with a flammable propellant in this appliance.
- The refrigerant isobutane (R600a) is contained within the refrigerant circuit of the appliance, a natural gas with a high level of environmental compatibility, which is nevertheless flammable.
- During transportation and installation of the appliance, be certain that none of the components of the refrigerant circuit become damaged.
 - Avoid open flames and sources of ignition
 - Thoroughly ventilate the room in which the appliance is situated
- It is dangerous to alter the specifications or modify this product in any way. Any damage to the cord may cause a short circuit, fire and/or electric shock.
- This appliance is intended to be used in household and similar applications such as:
 - staff kitchen areas in shops, offices, and other working environments;
 - farmhouses and by clients in hotels, motels, and other residential type environments;
 - bed and breakfast type environments;
 - catering and similar non-retail applications.

WARNING! Any electrical components (plug, power cord, compressor and etc.) must be replaced by a certified service agent or qualified service personnel.

WARNING! The light bulb supplied with this appliance is a “special use lamp bulb” usable only with the appliance supplied. This “special use lamp” is not usable for domestic lighting.

WARNING! The illuminating lamps must not be replaced by the user! If the illuminating lamps is damaged, contact the customer helpline for assistance. This warning is only for refrigerators that contain illuminating lamps.

- Power cord must not be lengthened.
- Make sure that the power plug is not squashed or damaged by the back of the appliance. A squashed or damaged power plug may overheat and cause a fire.
- Make sure that you can come to the mains plug of the appliance.
- Do not pull the mains cable.
- If the power plug socket is loose, do not insert the power plug. There is a risk of electric shock or fire.
- You must not operate the appliance without the lamp.
- This appliance is heavy. Care should be taken when moving it.
- Do not remove nor touch items from the freezer compartment if your hands are damp/wet, as this could cause skin abrasions or frost/freezer burns.
- Avoid prolonged exposure of the appliance to direct sunlight.

Refrigerant

The refrigerant isobutene (R-600a) is contained within the refrigerant circuit of the appliance, a natural gas with a high level of environmental compatibility, which is nevertheless flammable. During transportation and installation of the appliance, ensure that none of the components of the refrigerant circuit becomes damaged. The refrigerant (R-600a) is flammable.

WARNING! Refrigerators contain refrigerant and gases in the insulation. Refrigerant and gases must be disposed of professionally as they may cause eye injuries or ignition.

Ensure that tubing of the refrigerant circuit is not damaged prior to proper disposal.



WARNING! Risk of fire

If the refrigerant circuit should be damaged:

- Avoid opening flames and sources of ignition.
- Thoroughly ventilate the room in which the appliance is situated.

Daily use

- Do not put hot on the plastic parts in the appliance.
- Do not place food products directly against the rear wall.
- Frozen food must not be re-frozen once it has been thawed out.
- Store pre-packed frozen food in accordance with the frozen food manufacturers instructions.
- Appliance's manufactures storage recommendations should be strictly adhered to. Refer to relevant instructions.
- Do not place carbonated or fizzy drinks in the freezer compartment as it creates pressure on the container, which may cause it to explode, resulting in damage to the appliance.
- Ice lollies can cause frost burns if consumed straight from the appliance. ¹⁾
- To avoid contamination of food, please respect the following instructions:
 - Opening the door for long periods can cause a significant increase of the temperature in the compartments of the appliance.
 - Clean regularly surfaces that can come in contact with food and accessible drainage systems.
 - Clean water tanks if they have not been used for 48 h; flush the water system connected to a water supply if water has not been drawn for 5 days.
 - Store raw meat and fish in suitable containers in the refrigerator, so that it is not in contact with or drip onto other food.
 - Two-star frozen-food compartments (if they are presented in the appliance) are suitable for storing pre-frozen food, storing, or making ice- cream and making ice cubes.
 - One-, two- and three-star compartments are not suitable for the freezing of fresh food.
 - If the appliance is left empty for long periods, switch off, defrost, clean, dry, and leave the door open to prevent mould developing within the appliance.

Care and cleaning

- Before maintenance, switch off the appliance and disconnect the mains plug from the mains socket.
- Do not clean the appliance with metal objects.
- Do not use sharp objects to remove frost from the appliance. Use a plastic scraper.
- Regularly examine the drain in the refrigerator for defrosted water. If necessary, clean the drain. If the drain is blocked, water will collect in the bottom of the appliance.

Caution!

- When using the ice making and water-cooling function, make sure the water source and filter are connected.
- Before using the product, the filter should be rinsed with water for 5 minutes or 5 L of water to ensure that the cartridge in the filter is rinsed clean.
- After connecting the refrigerator to the water source, let the water run according to the installation instructions. After waiting 5 minutes, check the waterway for leaks.
- Make sure that the water pressure is within the specified limits. If the water pressure is too high, water leaks may occur and if the pressure is too low, the product may not function properly.
- Do not touch the ice maker with your hands or utensils during operation to prevent damage to the product and personal injury.
- Please make sure that the ice maker and the ice storage compartment are clean, and that dust, solid debris and other pollutants do not fall into them during use.
- To prevent injury to children, please do not allow them to remove the ice storage compartment.
- There are metal components inside the ice storage compartment. To avoid injury, do not allow children to play with them.

Installation

Important! For electrical connection carefully follow the instructions given in specific paragraphs.

- Unpack the appliance and check if there are damages on it. Do not connect the appliance if it is damaged. Report possible damages immediately to the place you bought it. In that case retain packing.
- It is advisable to wait at least four hours before connecting the appliance to allow the oil to flow back in the compressor.
- Adequate air circulation should be around the appliance, lacking this leads to overheating. To achieve sufficient ventilation, follow the instructions relevant to installation.
- Wherever possible the spacers of the product should be against a wall to avoid touching or catching warm parts (compressor, con-denser) to prevent possible burn.
- The appliance must not be located close to radiators or cookers.
- Make sure that the mains plug is accessible after the installation of the appliance.

Service

- Any electrical work required to do the servicing of the appliance should be carried out by a qualified electrician or competent person.
- This product must be serviced by an authorized Service Centre, and only genuine spare parts must be used.

Energy saving

- Don't put hot food in the appliance.
- Don't pack food close together as this prevents air circulating.
- Make sure food don't touch the back of the compartment(s).
- If electricity goes off, don't open the door(s).
- Don't open the door(s) frequently.
- Don't keep the door(s) open for too long time.
- Don't set the thermostat on exceeding cold temperatures.
- All accessories, such as drawers, shelves, door balconies should be kept in original place for lower energy consumption.

Environment protection

This appliance does not contain gasses which could damage the ozone layer, in either its refrigerant circuit or insulation materials. The appliance shall not be discarded together with the urban refuse and rubbish. The insulation foam contains flammable gases: the appliance shall be disposed according to the appliance regulations to obtain from your local authorities. Avoid damaging the cooling unit, especially the heat

exchanger. The materials used on this appliance marked by the symbol  are recyclable.

Packaging materials

The materials with the symbol are recyclable. Dispose the packaging in a suitable collection container to recycle it.

Disposal of the appliance

1. Disconnect the mains plug from the mains socket.
2. Cut off the mains cable and discard it.



Warning! During using, service and disposal the appliance, please pay attention to symbol similar as left side, which is located on rear of appliance (rear panel or compressor) and with yellow or orange colour. It's risk of fire warning symbol. There are flammable materials in refrigerant pipes and compressor. Please be far away from fire source during using, service and disposal.

4. PRODUCT DESCRIPTION

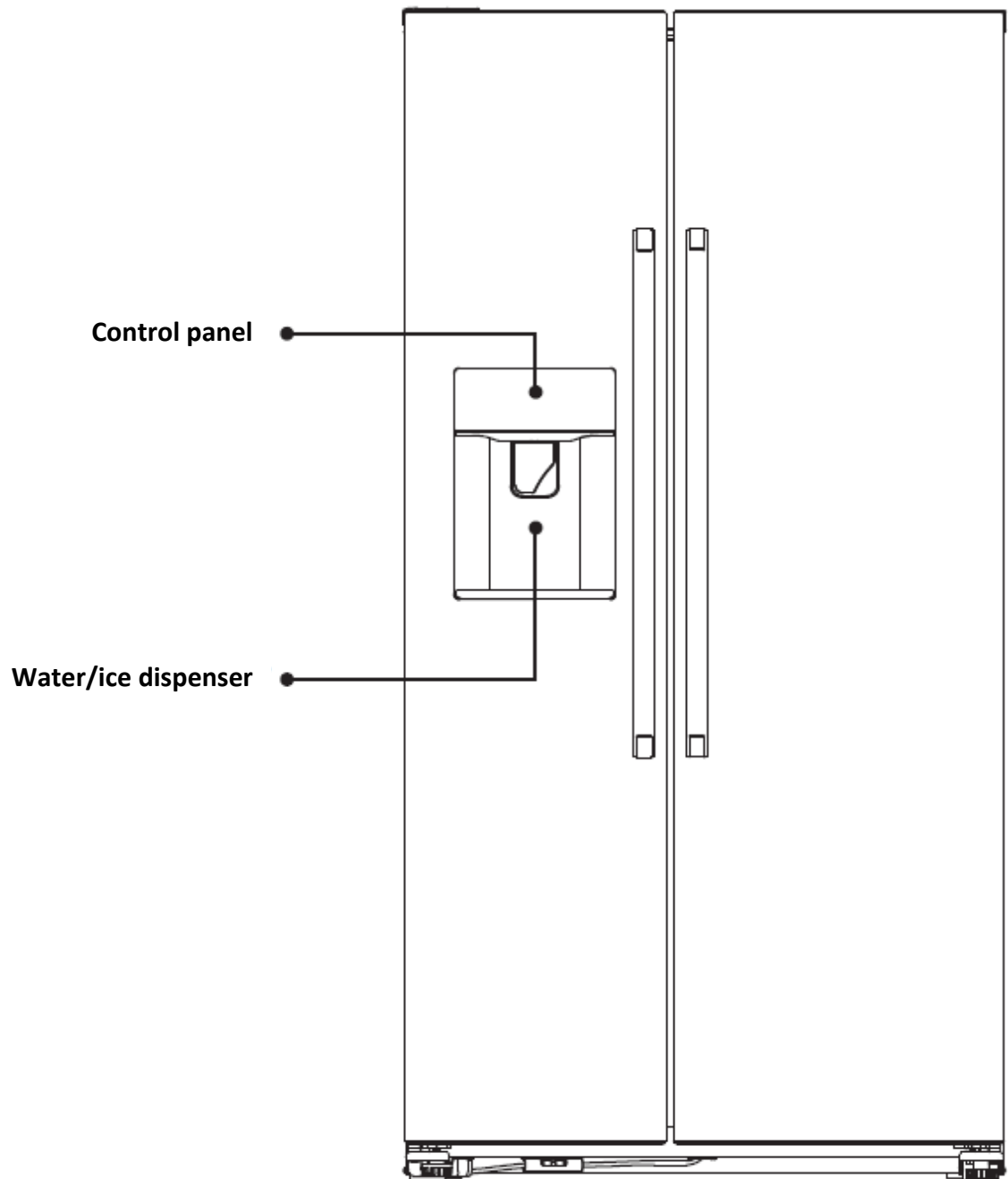

Remove the metal cover of the compressor compartment.

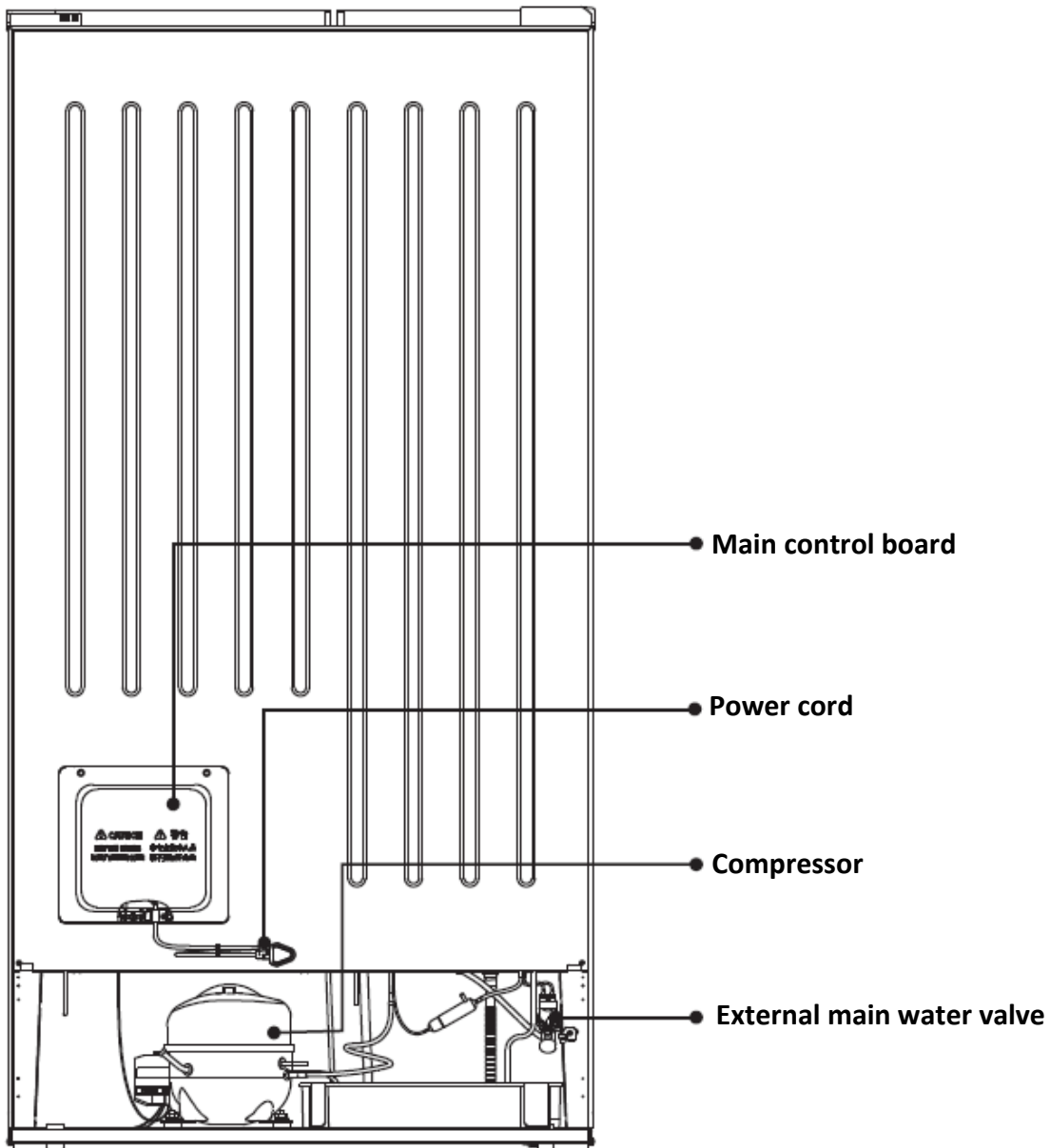

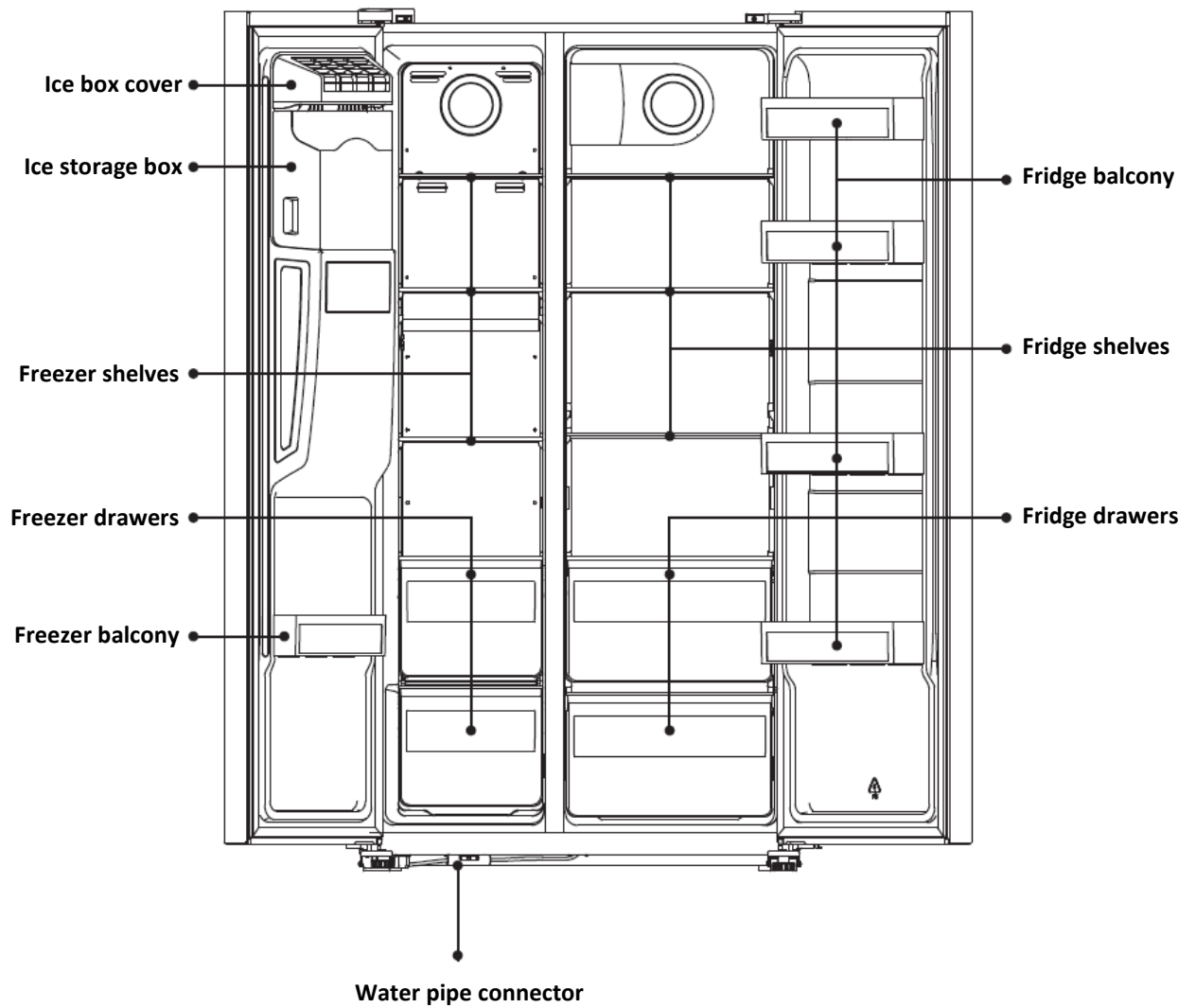

Note: The above picture is for information purposes only. The actual product may be different.

5. INSTALLATION

Product accessories



Water pipe parts * 1

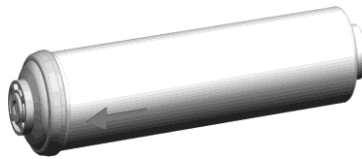

Water filter * 1

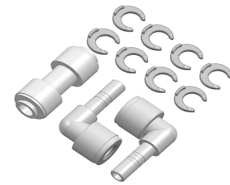

Water pipe connector * 1
Water filter connector * 2
Anti-slip clips * 8

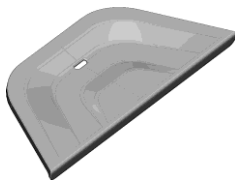

Dispenser water tray * 1

WARNING! Connect to potable water supply only.

Remove the doors

Tool required: Philips screwdriver, Flat bladed screwdriver.

- Ensure the unit is unplugged and empty.
- To take the door off, it is necessary to tilt the unit backwards. You should rest the unit on something solid so that it will not slip during the door removing process.
- All parts removed must be saved to do the reinstallation of the door.
- Do not lay the unit flat as this may damage the coolant system.
- It's better that 2 people handle the unit during assembly.

1. Unscrew hinge cover by Philips screwdriver.

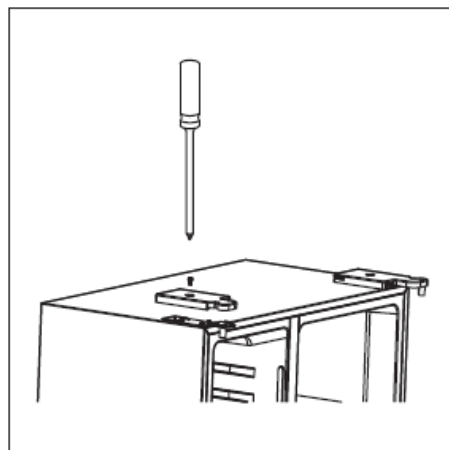

2. Disconnect the harness.

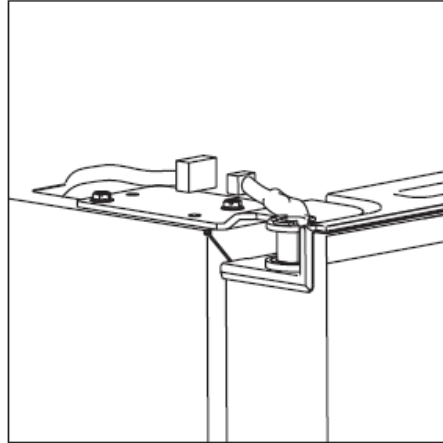

3. Unscrew top hinge.

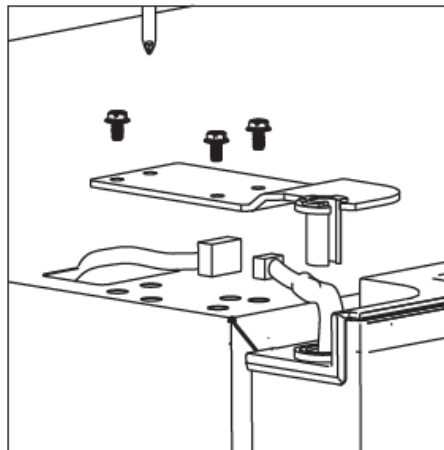

4. There is a water pipe connector at the bottom of the refrigerator-freezer. Remove it from the protective cover and disconnect from the water pipe and remember to pull the water pipe out of the lower hinge.

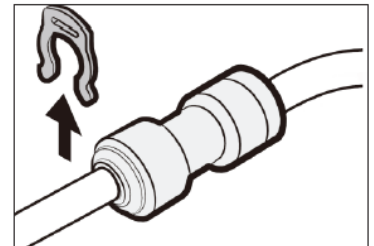
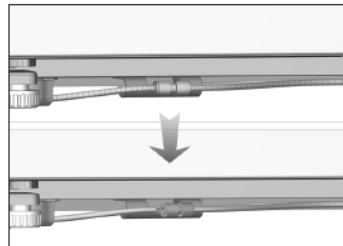
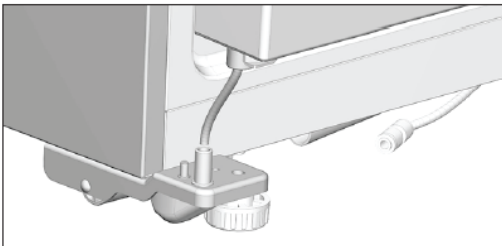

5. Lift the door and place it on a soft pad. Then remove another door as same process.

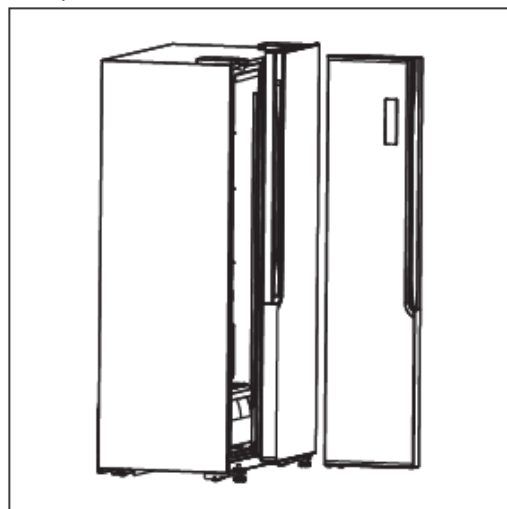

6. Unscrew bottom hinges.

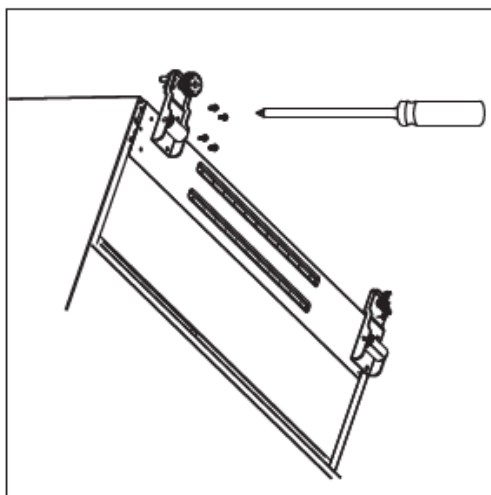

7. After the appliance is positioned, install the doors as reversed process.

Space requirement

Keep enough space of door open.

Keep at least 50 mm gap at two sides and back.

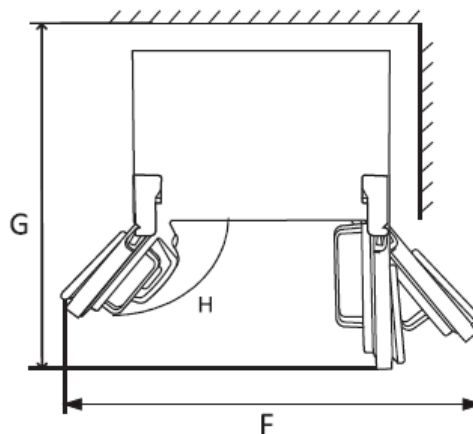
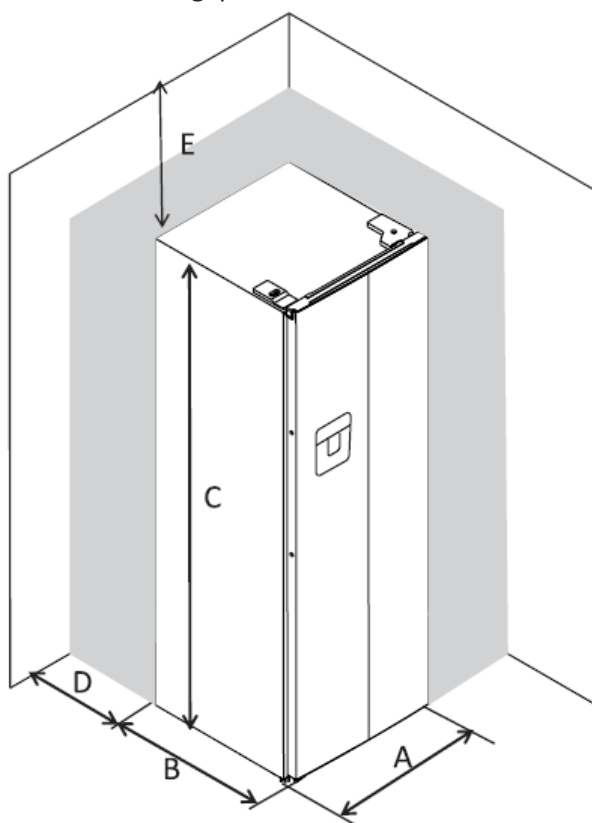

A	900
B	660
C	1770
D	min=50
E	min=50
F	1800
G	1560
H	135°

Levelling the refrigerator

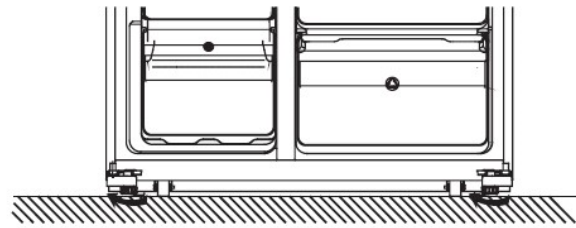
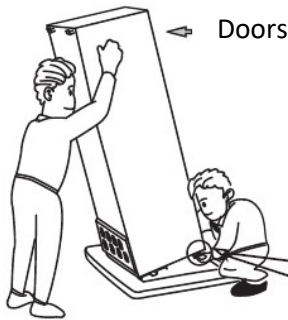

- Clockwise rotate feet to heighten them by hand.
- Anticlockwise rotate feet to lower them by hand.

Positioning

Install this appliance at a location where the ambient temperature corresponds to the climate class indicated on the rating plate of the appliance:

For refrigerating appliances with climate class:

- extended temperate: this refrigerating appliance is intended to be used at ambient temperatures ranging from 10 °C to 32 °C (SN);
- temperate: this refrigerating appliance is intended to be used at ambient temperatures ranging from 16 °C to 32 °C (N);
- subtropical: this refrigerating appliance is intended to be used at ambient temperatures ranging from 16 °C to 38 °C (ST);
- tropical: this refrigerating appliance is intended to be used at ambient temperatures ranging from 16 °C to 43 °C (T).

Location

The appliance should be installed well away from sources of heat such as radiators, boilers, direct sunlight etc. Ensure that air can circulate freely around the back of the cabinet. To ensure best performance, if the appliance is positioned below an overhanging wall unit, the minimum distance between the top of the cabinet and the wall unit must be at least 100 mm. Ideally, however, the appliance should not be positioned below overhanging wall units. Accurate levelling is ensured by one or more adjustable feet at the base of the cabinet.

This refrigerating appliance is not intended to be used as a built-in appliance.

Warning! It must be possible to disconnect the appliance from the mains power supply; the plug must therefore be easily accessible after installation.

Electrical connection

Before plugging in, ensure that the voltage and frequency shown on the rating plate correspond to your domestic power supply. The appliance must be earthed. The power supply cable plug is provided with a contact for this purpose.

6. DAILY USE

How to install the water filter and water pipe

1. Before installation, the filter should be rinsed with 5 litres of water or for 5 minutes to ensure that the cartridge in the filter is rinsed clean.

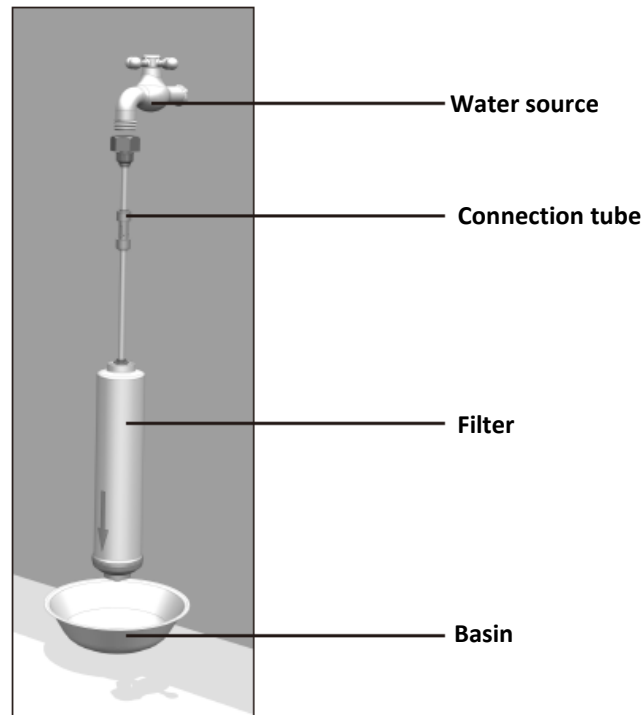

2. Open the refrigerator door and take out the crispers.

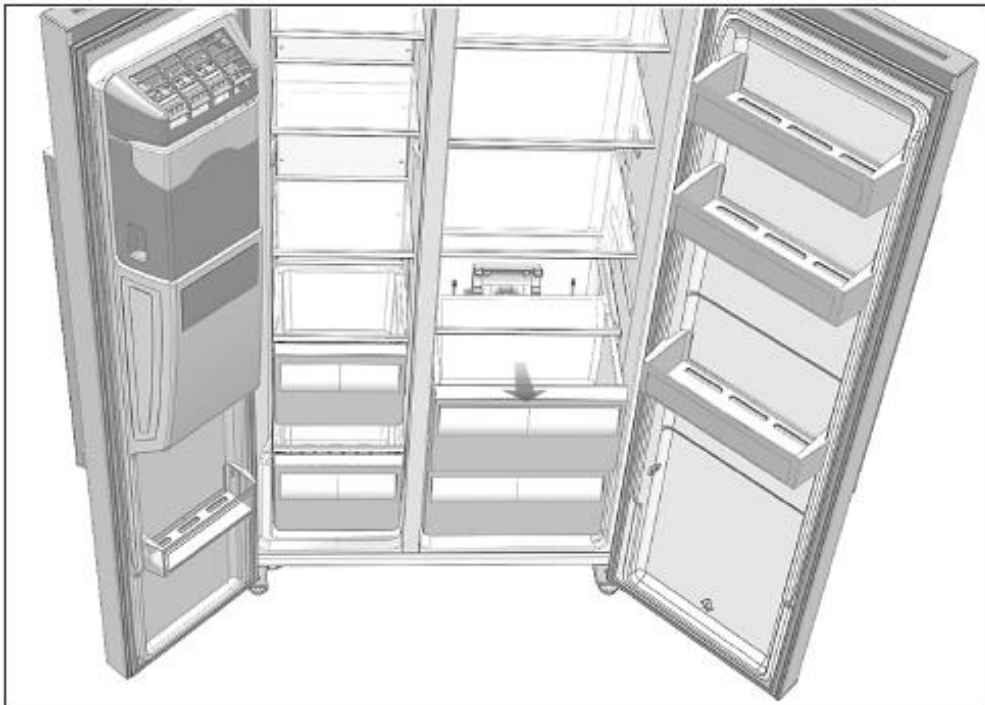

3. Take out the rubber plugs on both sides of the water box.

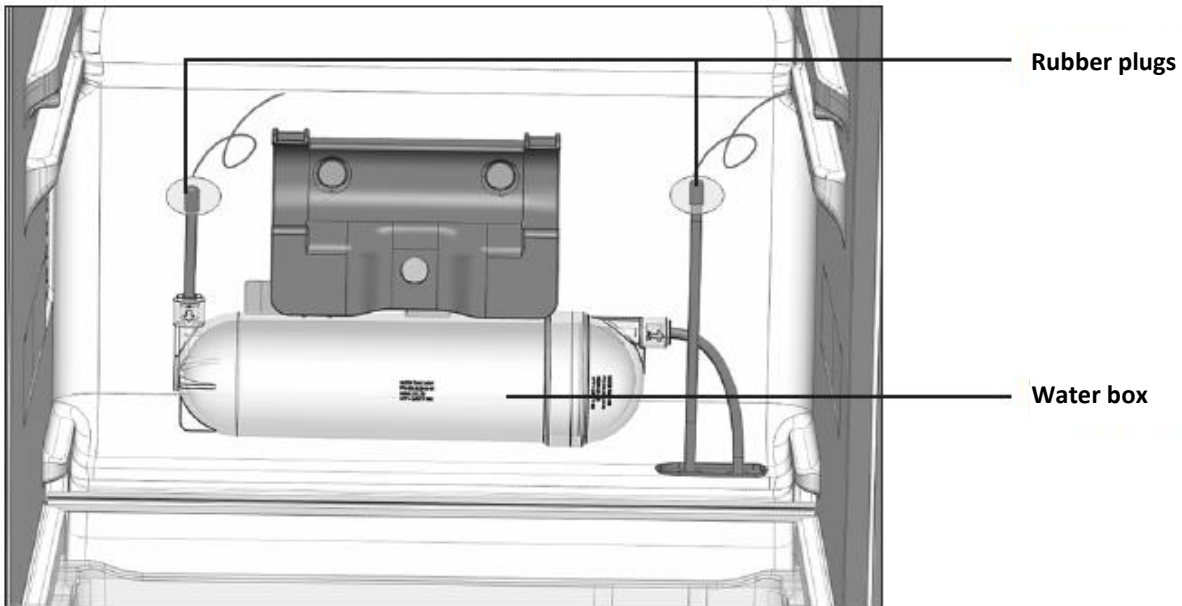

4. Take the water filter out of the accessory bag, insert the connectors on both sides of the filter, then connect the water pipe and secure it with the anti-slip clips (pay attention to the direction indicated by the arrow on the filter).

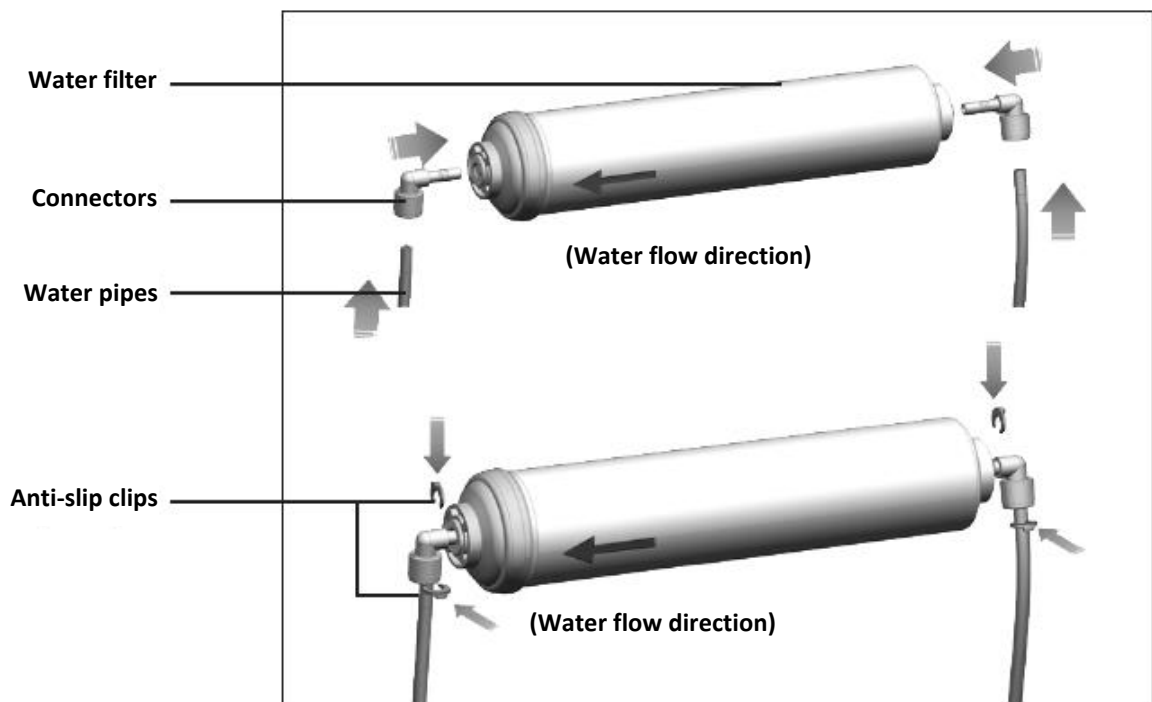

5. Assemble the water filter parts with retaining bracket above the water box and connect the water pipes of water box with water filter.

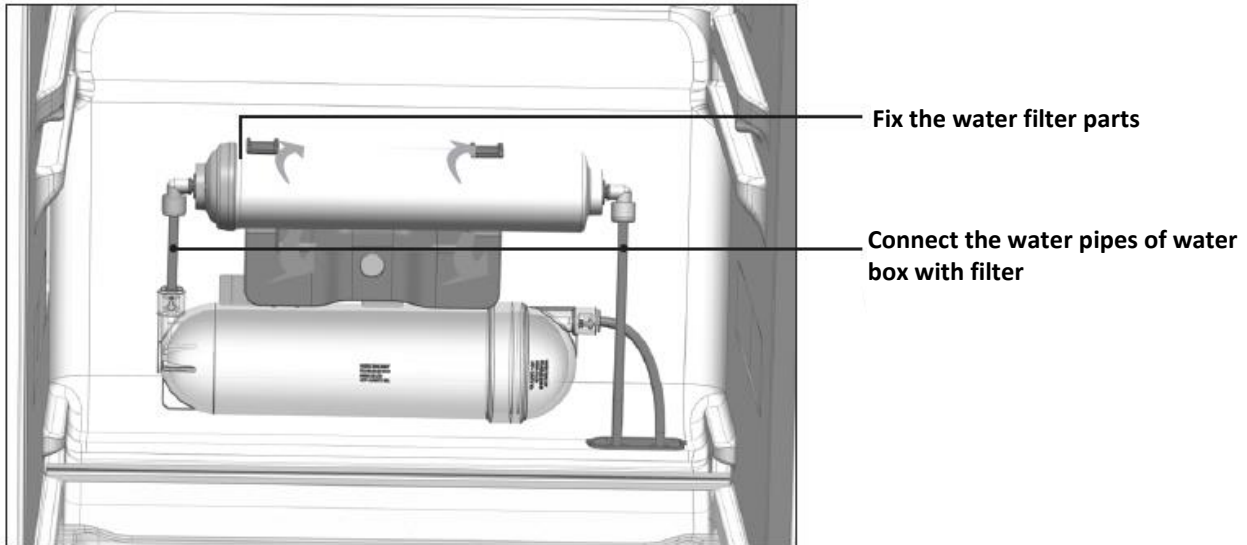

6. Take off the rubber plug. Connect the water pipe part to the main valve on the compressor cover with connector, and remember to insert the anti-slip clips, then connect the end of the water pipe with the nut to the water source.

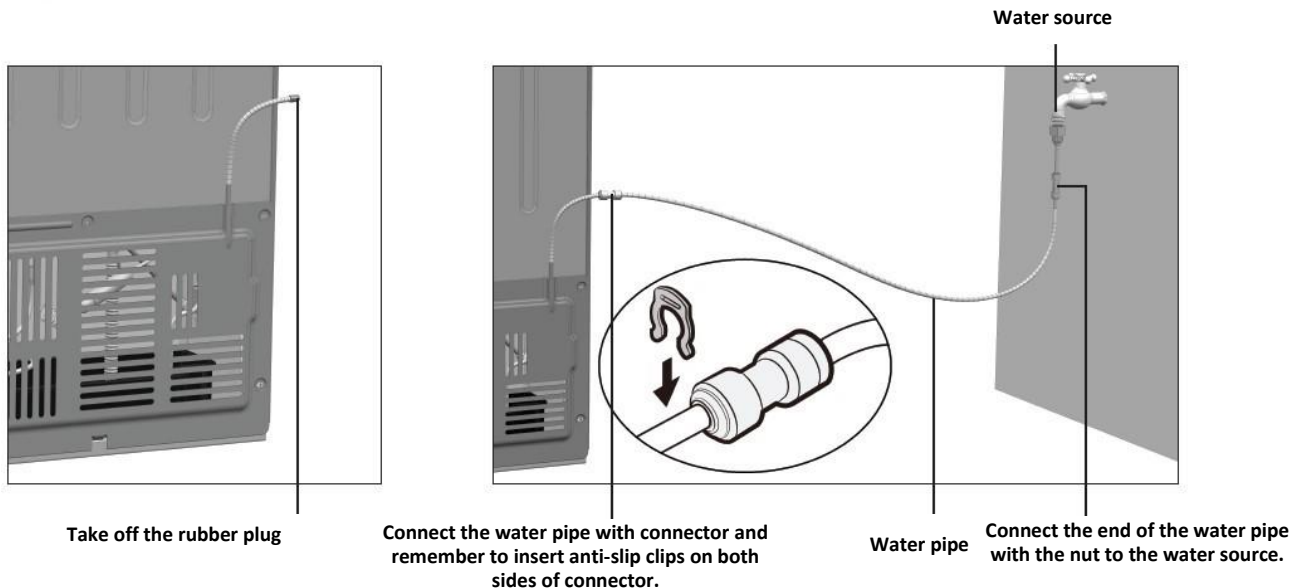

Caution!

- The external water source must be clean, and the water pressure should be 1.5~7 bar to guarantee proper working.
- Check the water pipe connection and make sure there are no foreign objects inside the ice maker and ice storage box.
- After connecting to the water source, open the faucet and check for leaks between the faucet and the connection pipe. If there are leaks, check the pipe connection.
- Select the water function, use a large cup to press the dispenser flap and let the water run for 5 minutes until the water runs clear. Water that flows during this procedure is not drinkable.
- Select the function that allows you to obtain crushed ice, use a large cup to press the dispenser flap and check the normal operation of the internal motor by observing the sound it makes.
- Wait for 3 minutes and check whether the water inlet valve of the refrigerator, the water pipe connectors and water filter are leaking or not.

Control panel



Buttons

A – Press to adjust temperature of freezer compartment (left side) from -14 °C to -22 °C.

B – Press to adjust temperature of fridge compartment (right side) from 2 °C to 8 °C and “OFF”. If you select “OFF”, fridge compartment will be turned off.

C – Press to select running mode from Super cooling , Super freezing , SMART , ECO  and User's setting (no symbol in display).

D - Press the "Ice Off" button to control the ice maker. If you want to turn the icemaker off, press this button and the unit will stop making ice until you press this button again.

E - Press this button to receive cubed ice. You can press this button to choose the type of ice to be dispensed.

F - Press this button to receive crushed ice. You can press this button to choose the type of ice to be dispensed.

G - Press this button to receive cold water. You can press this button to choose cold water to be dispensed.

Note

- The dispenser does not operate when the freezer door is open or when child safety lock is activated. To obtain ice cubes, crushed ice or cold water you must close the door or deactivate the child safety lock.

- You don't need ice, turn the function off to save energy.
- If the water is not flowing or is flowing slowly, you need to replace the water filter as it may be clogged.
- In some areas, the water contains large amounts of limescale, which causes the water filter to clog more quickly.

Display

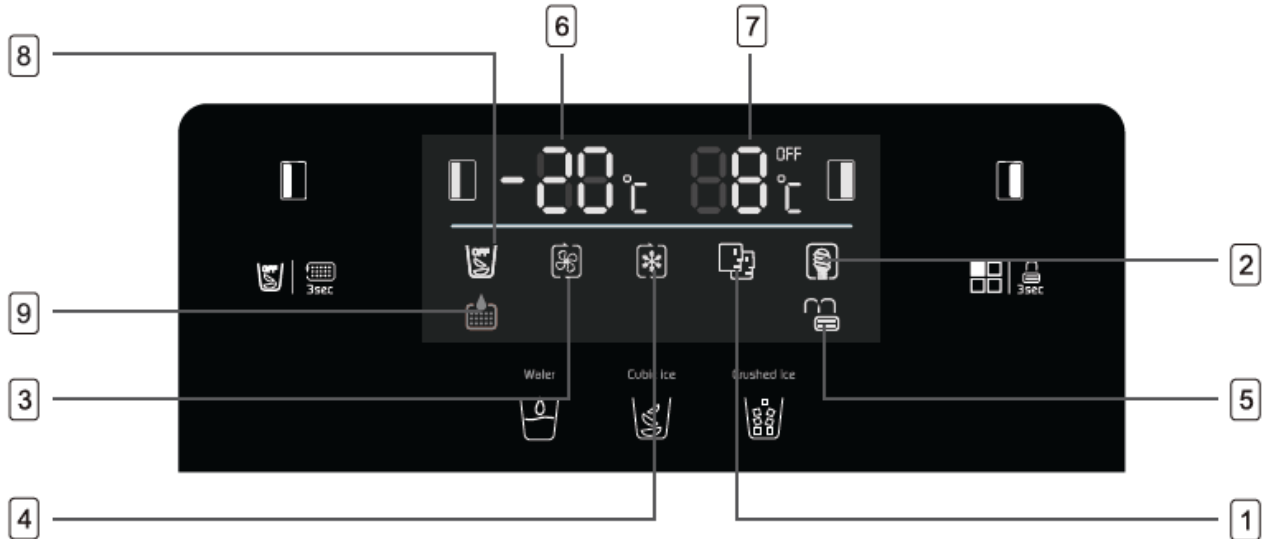

1 – **SMART** mode, the refrigerator sets the temperature of two compartments automatically according to internal temperature and ambient temperature.

2 – **ECO** mode, the refrigerator runs in lowest energy consumption setting.

3 – **Super cooling** cools the fridge compartment to the lowest temperature for approx. 6 hours. Then the temperature set before super mode is automatically restored.

4 – **Super freezing** cools the freezer compartment to the lowest temperature for approx. 50 hours. Then the temperature set before super mode is automatically restored.



5 – **Lock**, the symbol will light on if buttons are locked.





6 – Display the setting temperature of freezer compartment.

7 - Display the setting temperature of fridge compartment.

8 - In "**Ice off**" mode, the symbol will light up when you touch the "D" button to turn off the icemaker. This means that the unit will no longer make ice.

9 – **Water filter replacement reminder**

In general, the water filter should be replaced every 6 months to ensure high water quality. After half a year, the  icon lights up on the display to remind you to replace the water filter. You can purchase a new water filter from the retailer from whom you bought the appliance. After replacing the water filter, press and hold the "D" button for 3 seconds. The  will go off and the water filter will be reset.

Mode	Indicator light	Freezer temperature display	Fridge temperature display
SMART		The temperature display for freezer and fridge will change based on ambient temperature	
ECO		-15 °C	+8 °C
Super cooling		No change	+2 °C
Super freezing		-25 °C	No change

Note

- ECO mode: Select this mode when you want to save power.
- Super cooling mode: This mode allows you to cool foods quickly and will be automatically deactivated after 6 hours of operation.
- Super freezing mode: This mode allows you to freeze foods quickly and will be automatically deactivated after 50 hours of operation.

Door open alarm





When any door is left open or not closed completely for about 60 seconds, the appliance will sound an alarm. Close the fridge door then the alarm will stop.

If a door is not closed properly, the appliance will beep 5 times every 30 seconds until the door is closed.

If the doors remain open for 10 minutes, the LED light inside will automatically switch off.

Child safety lock

This function is designed to prevent children from operating the appliance.

- To activate the function, press and hold  LOCK 3s for about 3 seconds. The lock indicator light  will illuminate indicating the safety lock function is activated.
- To deactivate the function, press and hold  LOCK 3s for about 3 seconds. The unlock indicator light  will illuminate indicating the safety lock function is deactivated.

First use – Cleaning the interior

Before using the appliance for the first time, wash the interior and all internal accessories with lukewarm water and some neutral soap so as to remove the typical smell of a brand-new product, then dry thoroughly.

Important! Do not use detergents or abrasive powders, as these will damage the finish.

Using the dispenser

You can obtain ice cubes, crushed ice, or cold water by selecting the function on the control panel and pressing the dispenser flap.

Note! If the dispenser flap is pressed continuously for more than 3 minutes, the dispenser will stop working to protect the electrical components. If you need more cold water or ice, you can release the dispenser flap and press it again to get more water or ice, depending on your preference.

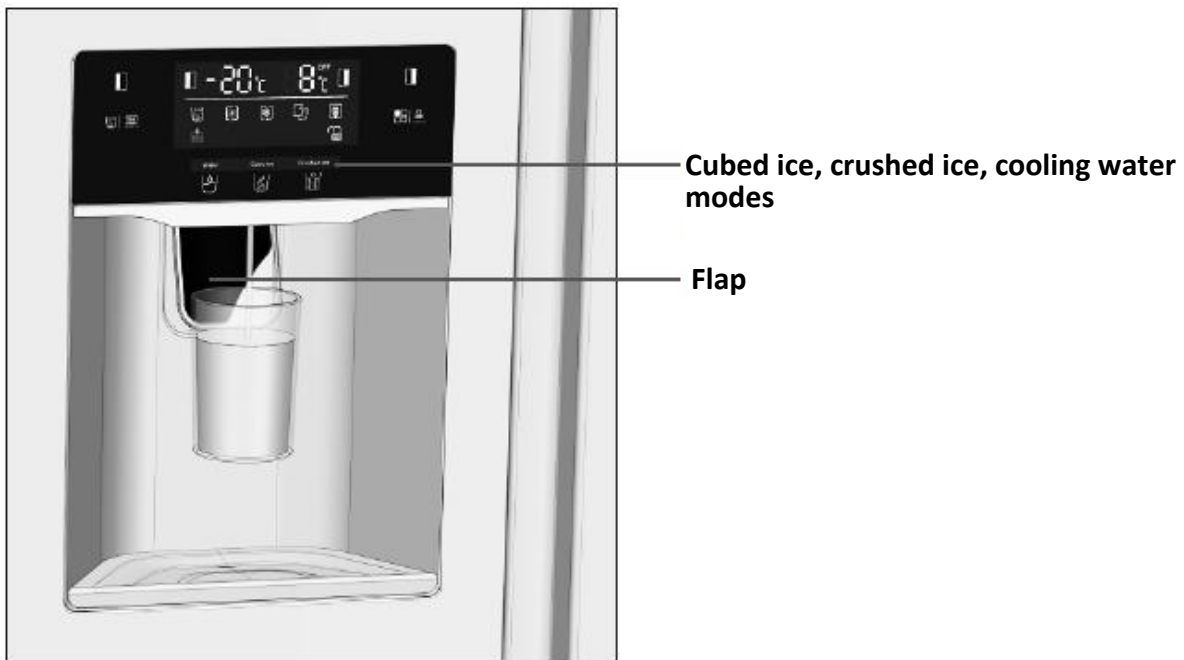



Getting cold water

Select the cold water mode , place the cup next to the dispenser flap, press the flap to get water, then release the flap after getting the desired amount of water and the appliance will automatically stop the water flow.

Note

- Wait 2 seconds before taking the cup away to avoid splashing.
- If you want the water to be colder, fill the glass with ice.
- If more than 800 ml of water is taken at one time, the water may have a higher temperature. In this case, we recommend waiting half an hour to get cold water.

Getting ice

Select the ice cubes mode  or crushed ice mode  to get the desired type of ice.

Place the cup next to the dispenser flap, press the flap to get ice, then release the flap after getting the desired amount of ice and the unit will automatically stop the ice from dropping.

Note

- Wait for 2 seconds before taking the cup away to avoid spreading ice.
- To prevent ice from falling out of the cup, place the cup as close to the dispenser outlet as possible.
- When taking ice, the internal motor runs to churn ice and break ice, which may produce some noise.
- After taking the ice, please use it as soon as possible to avoid melting.

Important!

This section contains instructions on how to avoid most of the problems you may encounter when using the product. We recommend that you read these instructions carefully before using the appliance.

1. When taking water for the first time or not taking water for a long time, please take out 1~2 L of water and pour it away.
2. When using the ice maker for the first time or not using it for a long time, the first box of ice cubes should not be used.
3. It is recommended to use a cup with a diameter of more than 70 mm to take water and ice.
4. Do not use fragile containers to take ice cubes, so as to avoid damage caused by broken containers.
5. Do not put your hands or tools into the opening part of the distributor, so as to avoid causing failure to the internal mechanism.
6. Do not pull the flap too much force, so as to avoid the failure of the flap.

7. The ice maker automatically makes ice without manual operation. When the ice storage box is filled with ice (about 1.6 kg), the ice maker automatically stops making ice.
8. In the smart mode, the daily ice production capacity of the refrigerator is about 1.2 kg.
9. When the freezer door is open, the ice water dispenser is locked and cannot dispense water or ice.
10. When the freezer door is open, if the icemaker is in the process of making ice, some of the ice will fall into the ice storage box.
11. If the ice is not discharged smoothly, please check whether the ice outlet of the distributor is blocked by ice. If this is the case, remove the ice.
12. After the refrigerator is switched on for the first time, switch on the ice maker and it will start producing ice after about 10 hours.
13. During use, you may hear the sound of the water valve opening, the sound of running water and falling ice, which is normal.
14. If you plan to go on holiday or do not need ice cubes for an extended period of time, please turn off the ice-making function and remove the ice cubes from the machine to avoid them sticking together and blocking the ice outlet.
15. In the event of a power failure, please remove food from the refrigerator and ice from the ice storage compartment in time to avoid melting.
16. Do not eat ice cubes if they have an odour. Check if the filter has run out or if there are any pungent smelling foods in the refrigerator.

Cleaning and maintaining the dispenser:

Use a soft towel to clean the refrigerator and ensure to disconnect the power supply before cleaning it. Please use clean water when cleaning, do not use benzene, diluent, sodium hypochlorite, abrasive, bleach, and other chemical reagents. Do not spray detergent directly on the display screen, otherwise the printed text on the display screen may fall off.

1. Periodically remove the dispenser's water tank, pour water from it, and wipe it clean with a clean cloth.



2. Clean the ice storage box regularly

If the ice is not used for a long time or the freezer door is frequently opened, the ice in the ice storage box may melt and become frozen together, which makes the distributor outlet blocked. The ice in the ice storage box needs to be removed manually.

When cleaning the ice storage box, it is necessary to turn off the ice maker function to avoid the ice falling into the refrigerator or the floor.

3. How to assemble and disassemble the ice storage box

Grasp the ice box with both hands, lift it up about 10 mm with a little force, then pull the ice box out of the fixed holder;

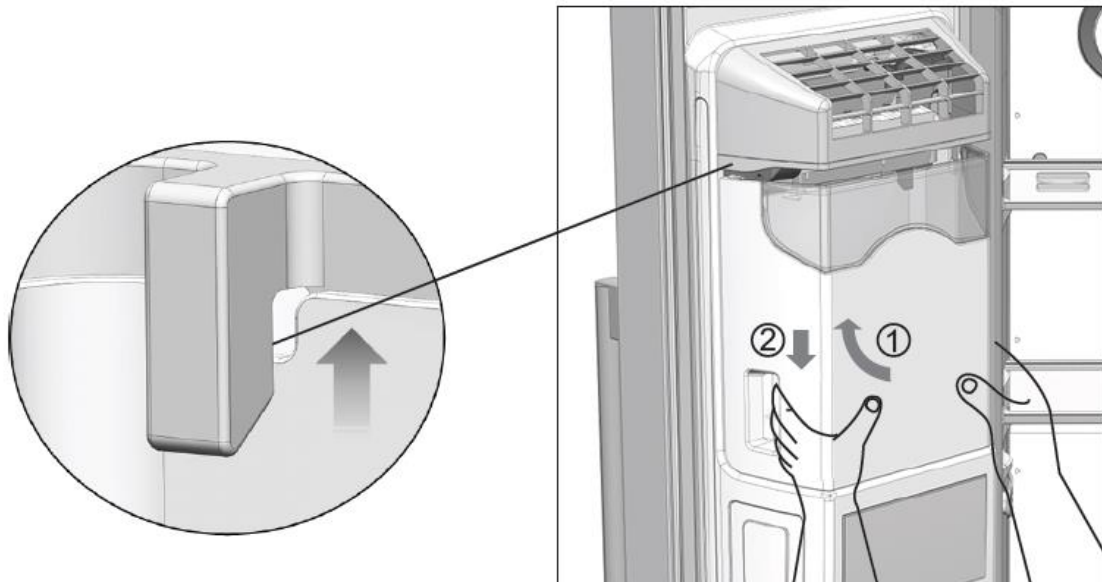

After removing the ice storage box, carefully remove the ice from inside, then clean the ice storage box with clean water.

After cleaning the ice storage box, assemble it by following the steps in reverse order.

Note

- Do not use acids, chemical solvents (alcohol, dishwashing detergent, etc.) or abrasive materials.
- After cleaning, it is necessary to wipe the ice box thoroughly before installing it in the refrigerator.
- Use a clean towel to clean the ice outlet. Do not press on the internal structure with too much force to avoid damaging the internal mechanism.
- Do not put any objects into the ice outlet to avoid blocking it.
- Do not allow children to climb on the refrigerator as the appliance may fall and cause injuries.
- Do not insert your fingers, hands, or any other unsuitable objects into the dispenser components. This could cause personal injury or property damage.

Thawing

Deep-frozen or frozen food, prior to be used, can be thawed in the fridge compartment or at room temperature, depending on the time available for this operation.

Small pieces may even be cooked still frozen, directly from the freezer, in this case, cooking will take longer.

Movable shelves

The walls of the refrigerator are equipped with a series of runners so that the shelves can be positioned as desired.

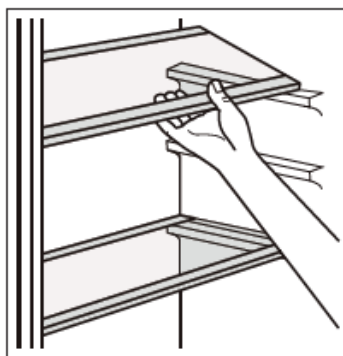

Temperature setting recommendation

Temperature setting recommendation	
Environment temperature	Temperature setting
	
Summer	Fridge set on 4 °C
	Freezer set on -18 °C
Normal	Fridge set on 4 °C
	Freezer set on -18 °C
Winter	Fridge set on 4 °C
	Freezer set on -18 °C

Information above give users recommendation of temperature setting.

Food positioning

Position different food in different compartments according to be below table.

Refrigerator compartments	Type of food
Door or balconies of fridge compartment	Foods with natural preservatives, such as jams, juices, drinks, condiments. Do not store perishable foods.
Crisper drawer (salad drawer)	Fruits, herbs, and vegetables should be placed separately in the crisper bin. Do not store bananas, onions, potatoes, garlic in the refrigerator.
Fridge shelf - middle	Dairy products, eggs.
Fridge shelf - top	Foods that do not need cooking, such as ready-to-eat foods, deli meats, leftovers.
Freezer drawer(s)/shelf	Foods for long-term storage Bottom drawer/shelf for raw meat, poultry, fish. Middle drawer/shelf for frozen vegetables, chips. Top drawer/shelf for ice cream, frozen fruit, frozen baked.

Order	Compartments TYPE	Target storage temp. [°C]	Appropriate food
1	Fridge	+2≤+6	Eggs, cooked food, packaged food, fruits and vegetables, dairy products, cakes, drinks, and other foods are not suitable for freezing.
2	(***)*-Freezer	≤-18	Seafood (fish, shrimp, shellfish), freshwater aquatic products and meat products (recommended for 3 months, the longer the storage time, the worse the taste and nutrition), suitable for frozen fresh food.
3	***-Freezer	≤-18	Seafood (fish, shrimp, shellfish), freshwater aquatic products and meat products (recommended for 3 months, the longer the storage time, the worse the taste and nutrition), are not suitable for frozen fresh food.
4	**-Freezer	≤-12	Seafood (fish, shrimp, shellfish), freshwater aquatic products and meat products (recommended for 2 months, the longer the storage time, the worse the taste and nutrition), are not suitable for frozen fresh food.
5	*-Freezer	≤-6	Seafood (fish, shrimp, shellfish), freshwater aquatic products and meat products (recommended for 1 months, the longer the storage time, the worse the taste and nutrition), are not suitable for frozen fresh food.
6	0-star	-6≤0	Fresh pork, beef, fish, chicken, some packaged processed foods, etc. (Recommended to eat within the same day, preferably no more than 3 days). Partially encapsulated processed foods (non-freezable foods)
7	Chill	-2≤+3	Fresh/frozen pork, beef, chicken, freshwater aquatic products, etc. (7 days below 0 °C and above 0 °C is recommended for consumption within that day, preferably no more than 2 days). Seafood (less than 0 for 15 days, it is not recommended to store above 0 °C).
8	Fresh Food	0≤+4	Fresh pork, beef, fish, chicken, cooked food, etc. (Recommended to eat within the same day, preferably no more than 3 days).
9	Wine	+5≤+20	Red wine, white wine, sparkling wine, etc.

Impact on food storage

Under recommended setting, the best storage time of fridge is no more than 3 days.

Under recommended setting, the best storage time of freezer is no more than 1 month.

The best storage time may reduce under other settings.

7. HELPFUL HINTS AND TIPS

Hints for freezing

To help you make the most of the freezing process, here are some important hints:

- the maximum quantity of food which can be frozen in 24 hrs. is shown on the rating plate.
- the freezing process takes 24 hours. No further food to be frozen should be added during this period.

- only freeze top quality, fresh and thoroughly cleaned foodstuffs.
- prepare food in small portions to enable it to be rapidly and completely frozen and to make it possible subsequently to thaw only the quantity required.
- wrap up the food in aluminium foil or polythene and make sure that the packages are airtight.
- do not allow fresh, unfrozen food to touch food which is already frozen, thus avoiding a rise in temperature of the latter.
- lean foods store better and longer than fatty ones; salt reduces the storage life of food.
- water ices, if consumed immediately after removal from the freezer compartment, can possibly cause the skin to be freeze burnt.
- it is advisable to show the freezing in date on each individual pack to enable you to remove it from the freezer compartment, can possibly cause the skin to be freeze burnt.
- it is advisable to show the freezing in date on each individual pack to enable you to keep tab of the storage time.

Hints for storage of frozen food

To obtain the best performance from this appliance, you should:

- make sure that the commercially frozen foodstuffs were adequately stored by the retailer.
- be sure that frozen foodstuffs are transferred from the food store to the freezer in the shortest possible time.
- do not open the door frequently or leave it open longer than absolutely necessary.
- once defrosted, food deteriorates rapidly and cannot be refrozen.
- do not exceed the storage period indicated by the food manufacture.

Hints for fresh food refrigeration

To obtain the best performance:

- do not cover warm food or evaporating liquids in the refrigerator.
- do cover or wrap the food, particularly if it has a strong flavour.

Hints for refrigeration

Useful hints:

- semi-cooked foods (all types): wrap in polythene bags and place on the glass shelves above the vegetable drawer.
- for safety, store in this way only one or two days at the most.
- cooked foods, cold dishes, etc.: these should be covered and may be placed on any shelf.
- fruits and vegetables: these should be thoroughly cleaned and placed in the special drawer(s) provided.
- butter and cheese: these should be placed in special airtight containers or wrapped in aluminium foil or polythene bags to exclude as much air as possible.
- milk bottle: these should have a cap and should be stored in the balconies on the door.
- bananas, potatoes, onions, and garlic, if not packed, must not be kept in the fridge.

Cleaning

For hygienic reasons the appliance interior, including interior accessories, should be cleaned regularly.

Caution! The appliance may not be connected to the mains during cleaning. Danger of electrical shock! Before cleaning switch, the appliance off and remove the plug from the mains, or switch off or turn out the circuit breaker or fuse. Never clean the appliance with a steam cleaner. Moisture could accumulate in electrical components, danger of electrical shock! Hot vapours can lead to the damage of plastic parts. The appliance must be dry before it is placed back into service.

Important! Ethereal oils and organic solvents can attack plastic parts, e.g. lemon juice or the juice from orange peel, butyric acid, cleanser that contain acetic acid.

- Do not allow such substances to come into contact the appliance parts.
- Do not use any abrasive cleaners.
- Remove the food from the freezer. Store them in a cool place, well covered.
- Switch the appliance off and remove the plug from the mains, or switch off or turn out the circuit breaker of fuse.
- Clean the appliance and the interior accessories with a cloth and lukewarm water. After cleaning wipe with fresh water and rub dry.
- After everything is dry place appliance back into service.

8. TROUBLESHOOTING

If you are experiencing problems with your appliance or are concerned that it is not working properly, you can follow the recommendations below to carry out some checks before calling for specialist technical support.

Caution! Before troubleshooting disconnect the power supply. Only a qualified electrician must do the troubleshooting that is not in this user manual.

Important! There are some sounds during normal use (compressor, refrigerant circulation).

Problem	Possible cause	Solution
Appliance does not work	Mains plug in not plugged in or is loose	Insert mains plug
	Fuse has blown or is defective	Check fuse, replace if necessary
	Socket is defective	Mains malfunctions are to be corrected by an electrician
Appliance freezes or cools to much	Temperature is set too cold or the appliance runs at SUPER modes.	Turn the temperature regulator to a warmer setting temporarily.
The food is not frozen enough	Temperature is not properly adjusted	Please look at the initial temperature setting section
	Door was open for an extended period	Open the door only as long as necessary
	A large quantity of warm food was placed in the appliance within the last 24 hours	Turn the temperature regulator to a colder setting temporarily
	The appliance is near a heat source	Please look in the installation location section
Heavy build-up of frost on the door seal	Door seal is not airtight	Carefully warm the leaking sections of the door seal with a hair dryer (on a cool setting). At the same time shape the warmed door seal by hand such that it sits correctly
Unusual noises	Appliance is not level	Re-adjust the feet
	The appliance is touching the wall or other objects	Move the appliance slightly
	A component, e.g. a pipe, on the rear is touching another part of the appliance or the wall	If necessary, carefully bend the component out of the way

Side panels are hot	It's normal. Heat exchange is in the side panels	Take gloves to touch side panels if need.
The dispenser cannot supply cold water	Failing to access the water source or open the water valve	Make sure the water source and the valve are open
	The filter is not installed correctly	Check whether the filter direction is reversed
	The water valve or connectors are not installed correctly	Check whether water valve or connectors are reversed
The water is not cooled enough	The fridge temperature is set too high	Set the refrigerator temperature to a lower value
	Take too much water in one time (1 L)	Wait for the water to cool down
	Take the water too often	Wait for the water to cool down
The dispenser cannot provide ice	No ice inside the storage box	Wait for the ice maker to finish producing ice (when the refrigerator is completely cooled, the ice maker will start producing ice)
	Failing to access the water source or open the water valve	Make sure the water source and the valve are open
	Ice off function is active	Deactivate the "ice off" mode
	The pressure of water source is not enough	Ensure the water source pressure is 1.5 ~ 7 bar
	The water valve or connectors are not installed correctly	Check whether water valve or connectors are reversed
	The filter is not installed correctly	Check whether the filter direction is reversed
	Ice cubes in the storage compartment have stuck together and are blocking the ice outlet	Remove stuck ice cubes
	An object in the storage compartment prevents the motor from operating	Remove the object blocking the outlet
	Doors are not closed properly, which will cause cold air to escape from the appliance	Make sure the doors are closed properly
The amount of ice cubes or cold water is too small	The pressure of water source is not enough	Ensure the water source pressure is 1.5 ~ 7 bar
	The water filter is clogged because it has been used too long.	Replace it with a new water filter
	Flow meter is faulty	Contact the authorised service centre

If the malfunction occurs again, contact the authorised service centre.

CUSTOMER CARE AND SERVICE

Always use original spare parts.

When contacting our Authorised Service Centre, ensure that you have the following data available: Model and Serial Number.

The information can be found on the rating plate. Subject to change without notice.

TECHNICAL DATA

The technical information is situated in the rating plate on the internal side of the appliance and on the energy label.

The QR code on the energy label supplied with the appliance provides a web link to the information related to the performance of the appliance in the EU EPREL database.

Keep the energy label for reference together with the user manual and all other documents provided with this appliance.

It is also possible to find the same information in EPREL using the link <https://eprel.ec.europa.eu> and the model name and product number that you find on the rating plate of the appliance.

To access information about your product in the EPREL portal, you can scan the codes below:



Thank you for purchasing this product. If you need support with your product, visit our website using the links below.

Get User manuals: <https://www.heinner.ro>

Get Service information: <https://www.heinner.ro>



Environment friendly disposal

You can help protect the environment!

Please remember to respect the local regulations: hand in the non-working electrical equipment's to an appropriate waste disposal center.



HEINNER is a registered trademark of **Network One Distribution SRL**. Other brands and product names are trademarks or registered trademarks of their respective holders.

No part of the specifications may be reproduced in any form or by any means or used to make any derivative such as translation, transformation, or adaptation without permission from NETWORK ONE DISTRIBUTION.

Copyright © 2013 Network One Distribution. All rights reserved.

www.heinner.com, <http://www.nod.ro>



This product is in conformity with norms and standards of European Community



Importer: **Network One Distribution**

Marcel Iancu Street, 3-5, Bucharest, Romania

Tel: +40 21 211 18 56, www.heinner.com , www.nod.ro

COMBINĂ FRIGORIFICĂ SIDE BY SIDE

Model:

HSBS-HM513NFIMDXE++



- Capacitate totală: 513 L
- Clasa de eficiență energetică: E

HEINNER

1. INTRODUCERE

Vă rugăm să citiți instrucțiunile cu atenție și să păstrați manualul pentru consultări ulterioare. Acest manual are scopul de a vă oferi toate instrucțiunile necesare cu privire la instalarea, utilizarea și întreținerea aparatului. Pentru utilizarea corectă și în siguranță a aparatului, vă rugăm să citiți cu atenție acest manual de instrucțiuni înainte de instalare și utilizare.

2. CONȚINUTUL PACHETULUI DUMNEAVOASTRĂ

- ➔ **Combină frigorifică Side by Side**
- ➔ **Manual de utilizare**
- ➔ **Certificat de garanție**

3. INFORMAȚII PRIVIND SIGURANȚA

Pentru siguranța dumneavoastră și o utilizare corectă, înainte de a instala și a folosi aparatul pentru prima dată, citiți cu atenție acest manual de instrucțiuni, inclusiv sugestiile și avertismentele. Pentru a evita erorile inutile și accidentele, este important să vă asigurați că toate persoanele care utilizează aparatul sunt familiarizate cu modul de funcționare și cu măsurile de siguranță. Păstrați aceste instrucțiuni și asigurați-vă că vor rămâne împreună cu aparatul, dacă acesta este mutat sau vândut, astfel încât orice persoană care îl folosește pe durata de utilizare a acestuia să fie bine informată în legătură cu utilizarea sa și cu măsurile de siguranță. Pentru garantarea siguranței persoanelor și a bunurilor, respectați măsurile de precauție specificate în cadrul prezentului manual de instrucțiuni, deoarece producătorul nu este răspunzător pentru daunele cauzate prin omisiune.

Siguranța copiilor și a altor persoane vulnerabile

- Aparatul poate fi utilizat de către copii cu vârste începând de la 8 ani și de către persoane cu capacități fizice, senzoriale sau mentale reduse, cu lipsă de experiență sau cunoștințe, numai dacă acestea sunt supravegheate sau instruite în ceea ce privește utilizarea în siguranță a aparatului și dacă înțeleg pericolele pe care le implică utilizarea.
- Copiilor cu vârste începând de la 3 ani le este permis să introducă și să scoată alimente din aparatele frigorifice.
- Copiii trebuie supravegheați, astfel încât aceștia să nu se joace cu aparatul.
- Curățarea și întreținerea nu pot fi efectuate de către copii, cu excepția cazului în care aceștia sunt în vârstă de cel puțin 8 ani și sunt supravegheați.
- Nu lăsați ambalajele la îndemâna copiilor. Pericol de asfixiere.
- Pentru a evita situațiile în care copiii se pot electrocuta sau închide în interiorul aparatului, înainte de a-l arunca, scoateți ștecărul din priză, tăiați cablul de alimentare (cât mai aproape de aparat posibil) și demontați ușa aparatului.
- Dacă acest aparat (care este prevăzut cu un sistem de închidere magnetic) înlocuiește un aparat mai vechi, prevăzut cu închizătoare cu arc (zăvor) pe ușă sau pe capac, înainte de a arunca aparatul vechi, asigurați-vă că închizătoarea cu arc nu mai poate fi folosită. Astfel, copiii nu vor putea rămâne blocați înăuntru.

Măsuri generale de siguranță

AVERTISMENT! Asigurați-vă că gurile de ventilație ale carcasei aparatului sau ale corpului acestuia nu sunt obturate.

AVERTISMENT! Utilizați numai dispozitive mecanice sau mijloace de grăbire a procesului de dezghețare recomandate de către producător.

AVERTISMENT! Nu deteriorați circuitul de refrigerare.

AVERTISMENT! Nu folosiți alte aparate electrice (cum ar fi, de exemplu, aparatele de făcut înghețată) în interiorul compartimentelor de depozitare a alimentelor din acest aparat, decât dacă acestea sunt de tipul celor recomandate de către producător.

AVERTISMENT! Nu atingeți becul în cazul în care acesta a stat aprins pentru o perioadă îndelungată, deoarece acesta poate fi foarte fierbinte.

AVERTISMENT! Atunci când poziționați aparatul, asigurați-vă că nu striviți și nu deteriorați cablul de alimentare.

AVERTISMENT! Nu amplasați în spatele aparatului prize multiple sau surse de alimentare portabile.

AVERTISMENT! Agentul frigorific și gazul izolant sunt inflamabile. Dacă doriți să aruncați aparatul, apălați la un centru autorizat de eliminare a deșeurilor. Nu expuneți aparatul la foc.

- Nu depozitați în acest aparat produse explozive precum spray-urile cu aerosoli inflamabili.
- Circuitul de refrigerare al aparatului conține agent frigorific R600a (izobutan), un gaz natural cu un nivel ridicat de compatibilitate cu mediul înconjurător, dar inflamabil.
- În timpul transportului și al montării aparatului, asigurați-vă că niciuna dintre componentele circuitului de refrigerare nu este deteriorată.
 - Evitați utilizarea focului deschis și sursele de aprindere a focului.
 - Aerisiți bine camera în care se află aparatul.
- Modificarea în orice fel a specificațiilor sau a produsului este periculoasă. Orice deteriorare a cablului de alimentare poate genera riscul de scurtcircuitare, incendiu sau electrocutare.
- Acest aparat este destinat utilizării în locuințe și alte unități similare:
 - bucătăriile personalului din magazine, birouri și alte medii de lucru;
 - în gospodării și de către clienții din hoteluri, moteluri și alte medii de tip rezidențial;
 - medii de tip pensiune cu mic dejun;
 - activități de tip catering și non-retail.

AVERTISMENT! Componentele electrice (ștecărul, cablul de alimentare, compresorul) trebuie înlocuite de către un electrician calificat sau de către o persoană competentă.

AVERTISMENT! Becul furnizat împreună cu aparatul este un „bec pentru utilizare specială” și poate fi utilizat numai pentru acest aparat. Acest „bec pentru utilizare specială” nu poate fi utilizat pentru iluminatul casnic.

AVERTISMENT! Becurile nu trebuie înlocuite de către utilizator! Dacă becurile se defectează, apălați la asistență specializată. Acest avertisment este valabil numai pentru frigiderule prevăzute cu lămpi de iluminare.

- Nu prelungiți cablul de alimentare.
- Asigurați-vă că ștecărul nu este strivit sau deteriorat de partea din spate a aparatului. În cazul în care cablul de alimentare este strivit sau deteriorat, acesta se poate supraîncălzi și poate provoca un incendiu.
- Asigurați-vă că aveți acces la ștecărul aparatului.
- Nu trageți de cablul de alimentare.
- Dacă priza în care trebuie introdus ștecărul este desprinsă, nu introduceți ștecărul în ea. Există riscul de electrocutare și de incendiu.
- Nu utilizați aparatul fără capacul lămpii de iluminare din interior.
- Aparatul este greu. Mutați-l cu grijă.
- Nu scoateți și nu atingeți obiecte din congelator dacă aveți mâinile umede/ude, deoarece vă puteți provoca leziuni ale pielii sau degerături.
- Evitați expunerea prelungită a aparatului la lumina directă a soarelui.

Agentul frigorific

Circuitul de refrigerare al aparatului conține agent frigorific R600a (izobutan), un gaz natural cu un nivel ridicat de compatibilitate cu mediul înconjurător, dar inflamabil. În timpul transportului și al montării

aparaturii, asigurați-vă că niciuna dintre componentele circuitului de refrigerare nu este deteriorată. Agentul frigorific (R600a) este inflamabil.

AVERTISMENT! Frigiderele conțin agent frigorific și gaze izolante. Agentul frigorific și gazele trebuie să fie eliminate în mod corespunzător, deoarece acestea pot provoca leziuni oculare sau se pot aprinde. Înainte de eliminare, asigurați-vă că tubulatura circuitului de refrigerare nu este deteriorată.



AVERTISMENT! Pericol de incendiu!

În cazul în care circuitul de refrigerare este deteriorat:

- Evitați utilizarea focului deschis și sursele de aprindere a focului.
- Aerisiți bine camera în care se află aparatul.

Utilizare cotidiană

- Nu așezați obiecte fierbinți pe componentele din plastic ale aparatului.
- Nu așezați alimente direct pe peretele posterior din interiorul aparatului.
- Nu congelați din nou alimentele care s-au dezghețat.
- Depozitați alimentele congelate preambalate în conformitate cu instrucțiunile producătorului alimentelor congelate.
- Respectați cu strictețe recomandările producătorului acestui aparat privind depozitarea. Consultați instrucțiunile aferente.
- Nu depozitați băuturi carbogazoase sau acidulate în congelator, deoarece se creează presiune asupra recipientelor, acestea putând exploda, având drept rezultat deteriorarea aparatului.
- Alimentele înghețate pot cauza degerături dacă sunt consumate direct din congelator. ¹⁾
- Pentru a evita contaminarea alimentelor, respectați instrucțiunile de mai jos.
 - Dacă ușa aparatului este lăsată deschisă pe perioade lungi, temperatura din compartimentele aparatului crește semnificativ.
 - Curățați periodic suprafețele care pot intra în contact cu alimentele, precum și sistemele de scurgere ale aparatului.
 - Curățați rezervoarele de apă în caz de neutilizare a dozatoarelor timp de 48 de ore; apa din sistemele racordate la o sursă de alimentare cu apă trebuie extrasă în caz de neutilizare a sistemelor timp de 5 zile.
 - Păstrați carnea crudă și peștele proaspăt în recipiente corespunzătoare, astfel încât acestea să nu intre în contact cu alte alimente.
 - Compartimentele de congelare cu două stele (dacă sunt prezente în aparat) sunt potrivite pentru păstrarea alimentelor precongelate, păstrarea sau prepararea înghețatei sau producerea cuburilor de gheață.
 - Compartimentele cu una, două și trei stele nu sunt potrivite pentru congelarea alimentelor proaspete.
 - Dacă aparatul frigorific este lăsat gol pe perioade lungi, opriți-l, decongelați-l, curățați-l, ștergeți-l bine și lăsați-i ușa deschisă pentru a preveni formarea mușgaiului în interiorul acestuia.

Curățare și întreținere

- Înainte de efectuarea operațiilor de întreținere, opriți aparatul și scoateți ștecărul din priză.
- Nu curățați aparatul cu obiecte din metal.
- Nu folosiți obiecte ascuțite pentru a îndepărta gheața din aparat. Folosiți o racletă din plastic.
- Verificați cu regularitate orificiul de scurgere al aparatului. Dacă este necesar, curățați orificiul de scurgere. Dacă orificiul de scurgere este blocat, se va strânge apă în partea de jos a aparatului.

Atenție!

- Când utilizați funcția de producere a gheții și de răcire a apei, asigurați-vă că sursa de apă și filtrul sunt conectate.
- Înainte de a utiliza produsul, filtrul trebuie clătit cu 5 litri de apă sau timp de 5 minute, pentru a vă asigura că ați curățat cartușul din filtru.
- După racordarea frigiderului la sursa de apă, lăsați apa să curgă în conformitate cu instrucțiunile de instalare. După 5 minute de așteptare, verificați dacă sunt prezente scurgeri.

- Asigurați-vă că presiunea apei se încadrează în limitele specificate. Dacă presiunea apei este prea ridicată, pot apărea scurgeri de apă, iar dacă presiunea este prea redusă, este posibil ca produsul să nu funcționeze corespunzător.
- Nu atingeți dispozitivul pentru gheață cu mâinile sau cu ustensile în timpul funcționării acestuia, pentru a preveni deteriorarea produsului și vătămările corporale.
- Vă rugăm să vă asigurați că, în timpul utilizării produsului, dispozitivul pentru gheață și compartimentul de depozitare a gheții sunt curate, precum și că evitați căderea în acestea a prafului, a resturilor solide și a altor poluanți.
- Pentru a preveni rănirea copiilor, vă rugăm să nu le permiteți să scoată compartimentul de depozitare a gheții.
- În interiorul compartimentului de depozitare a gheții, sunt prevăzute componente metalice. Pentru a evita rănirea, nu le permiteți copiilor să se joace cu acestea.

Instalare

Important! Pentru conexiunea electrică, urmați cu atenție instrucțiunile referitoare la aceasta.

- Despachetați aparatul și verificați dacă este deteriorat. Dacă aparatul prezintă deteriorări, nu îl conectați la sursa de alimentare. Dacă aparatul este deteriorat, comunicați imediat acest lucru distribuitorului de la care l-ați cumpărat. În acest caz, păstrați ambalajul.
- Vă recomandăm să așteptați cel puțin patru ore înainte de a conecta aparatul la sursa de alimentare, pentru ca uleiul să aibă timp să revină în compresor.
- Aerul trebuie să poată circula liber în jurul aparatului. În lipsa circulației aerului, aparatul se poate supraîncălzi. Pentru a obține o ventilație adecvată, respectați instrucțiunile referitoare la montare.
- Dacă este posibil, distanțierile produsului trebuie să fie orientate către un perete, pentru a evita atingerea sau prinderea părților calde (compresorul, condensatorul) și pentru a preveni eventualele arsuri.
- Nu amplasați aparatul în apropierea radiatoarelor sau a aragazelor.
- Asigurați-vă că aveți acces la ștecă după montarea aparatului.

Reparații

- Lucrările electrice necesare în vederea reparării aparatului trebuie efectuate de către un electrician calificat sau de către o persoană competentă.
- Produsul trebuie reparat de către un centru de service autorizat, folosindu-se numai piese de schimb originale.

Economisirea energiei

- Nu introduceți alimente fierbinți în aparat.
- Nu depozitați alimentele aproape unele de celelalte, deoarece aceasta împiedică circulația aerului.
- Asigurați-vă că alimentele nu ating partea din spate a compartimentului/elor.
- Dacă furnizarea energiei electrice se întrerupe, nu deschideți ușa/ușile.
- Nu deschideți ușa/ușile frecvent.
- Nu țineți ușa/ușile deschise pentru prea mult timp.
- Nu reglați termostatul la o temperatură mai redusă decât este necesar.
- Pentru un consum redus de energie, toate accesoriile, cum ar fi rafturile, sertarele și rafturile de pe uși trebuie menținute în pozițiile care au fost prevăzute pentru acestea.

Protejarea mediului înconjurător

Acest aparat nu conține gaze care ar putea dăuna stratului de ozon, nici în circuitul de refrigerare, nici în materialele izolante. Aparatul nu trebuie eliminat împreună cu deșeurile menajere și cu gunoiul. Spuma izolantă conține gaze inflamabile: aparatul trebuie eliminat în conformitate cu reglementările adoptate de autoritățile locale. Evitați deteriorarea unității de răcire, în special a schimbătorului de căldură. Simbolul  marcat pe anumite materialele folosite la fabricarea aparatului indică faptul că acestea sunt reciclabile.

Materiale de ambalare

Materialele marcate cu acest simbol sunt reciclabile. Aruncați ambalajele în containere speciale destinate reciclării.

Eliminarea produsului

1. Deconectați ștecărul de la sursa de alimentare cu energie.
2. Tăiați cablul de alimentare și aruncați-l.



Avertisment! În timpul utilizării, întreținerii sau eliminării aparatului, vă rugăm să acordați atenție simbolului asemănător cu cel din partea stângă, situat pe partea posterioară a aparatului (panoul din spate sau compresorul), de culoare galbenă sau portocalie.

Acesta este simbolul de avertizare privind pericolul de incendiu. În conductele de agent frigorific și în compresor sunt prezente materiale inflamabile.

Feriți aparatul de surse de foc în timpul utilizării, întreținerii sau eliminării acestuia.

4. DESCRIEREA PRODUSULUI

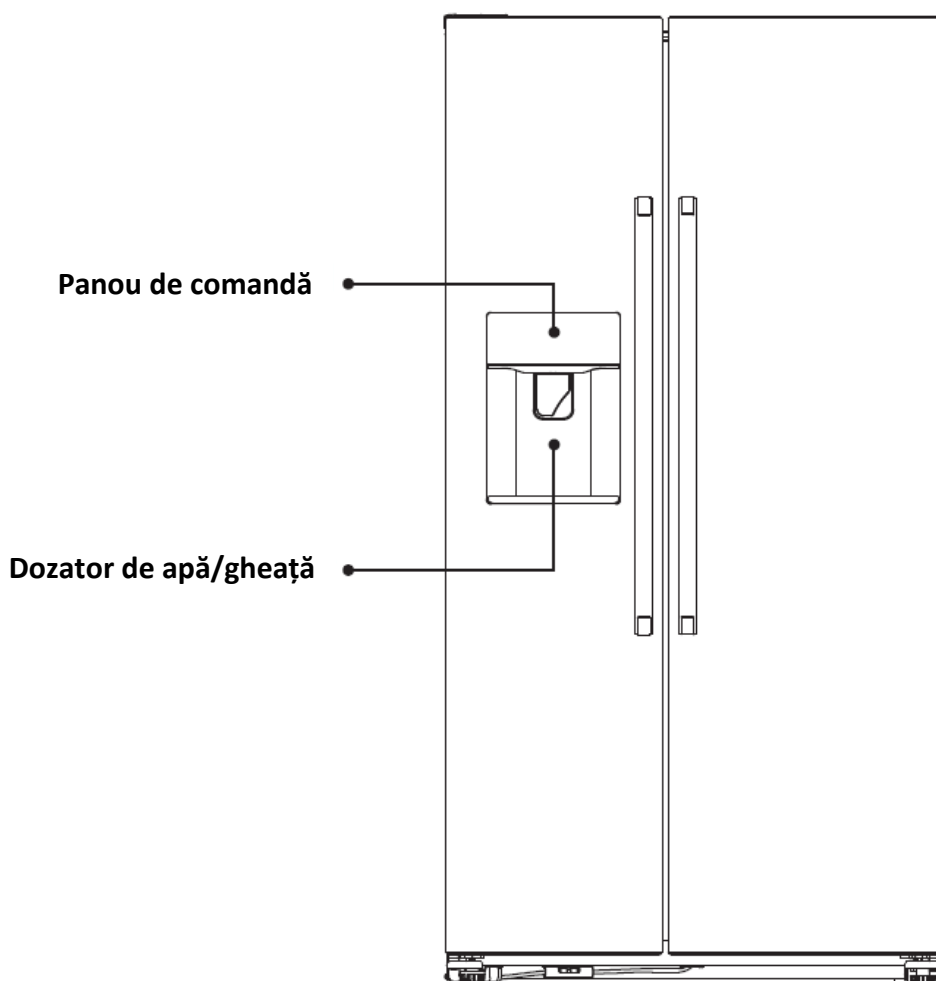

Scoateți capacul metalic al compartimentului compresorului.

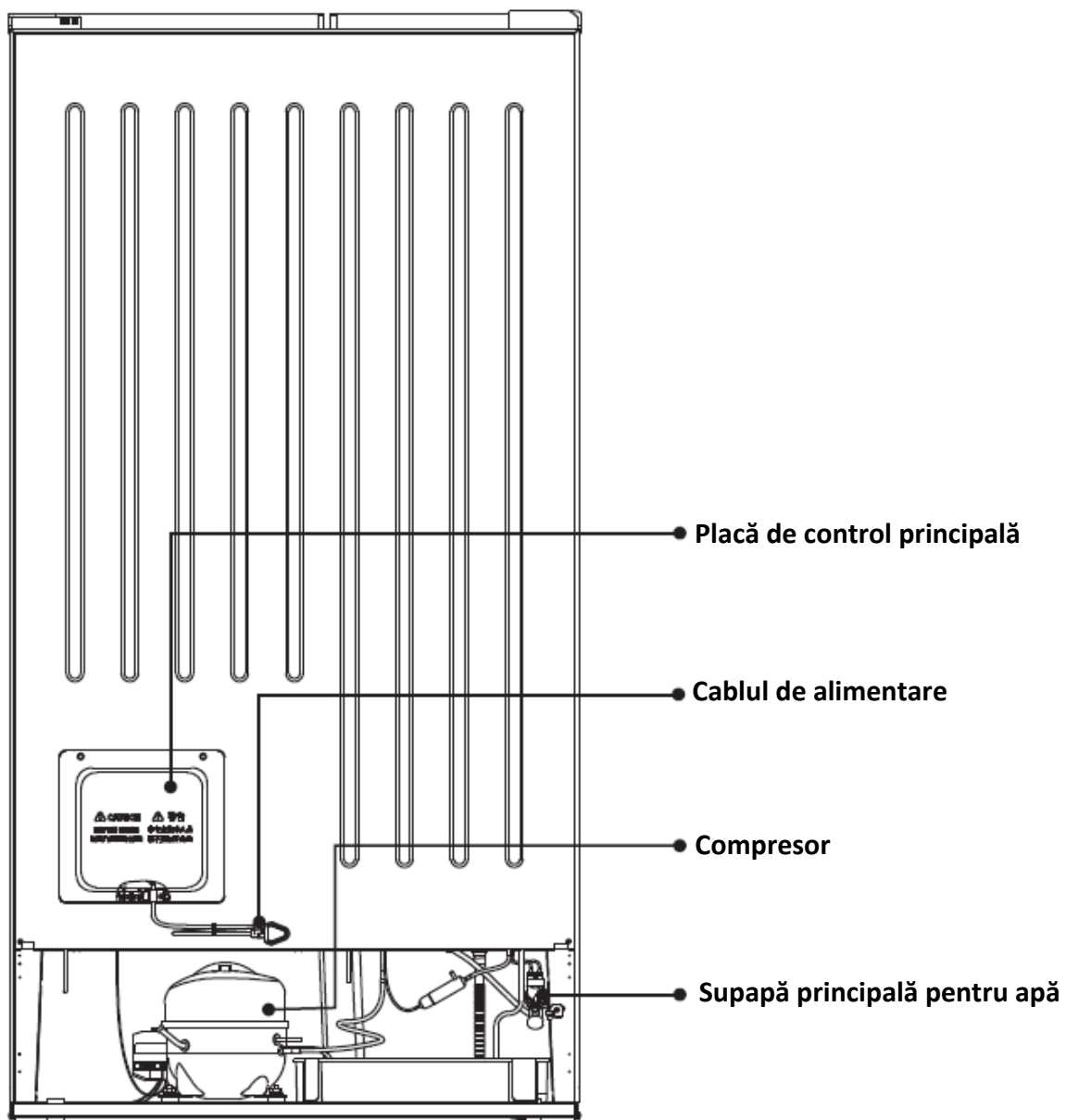

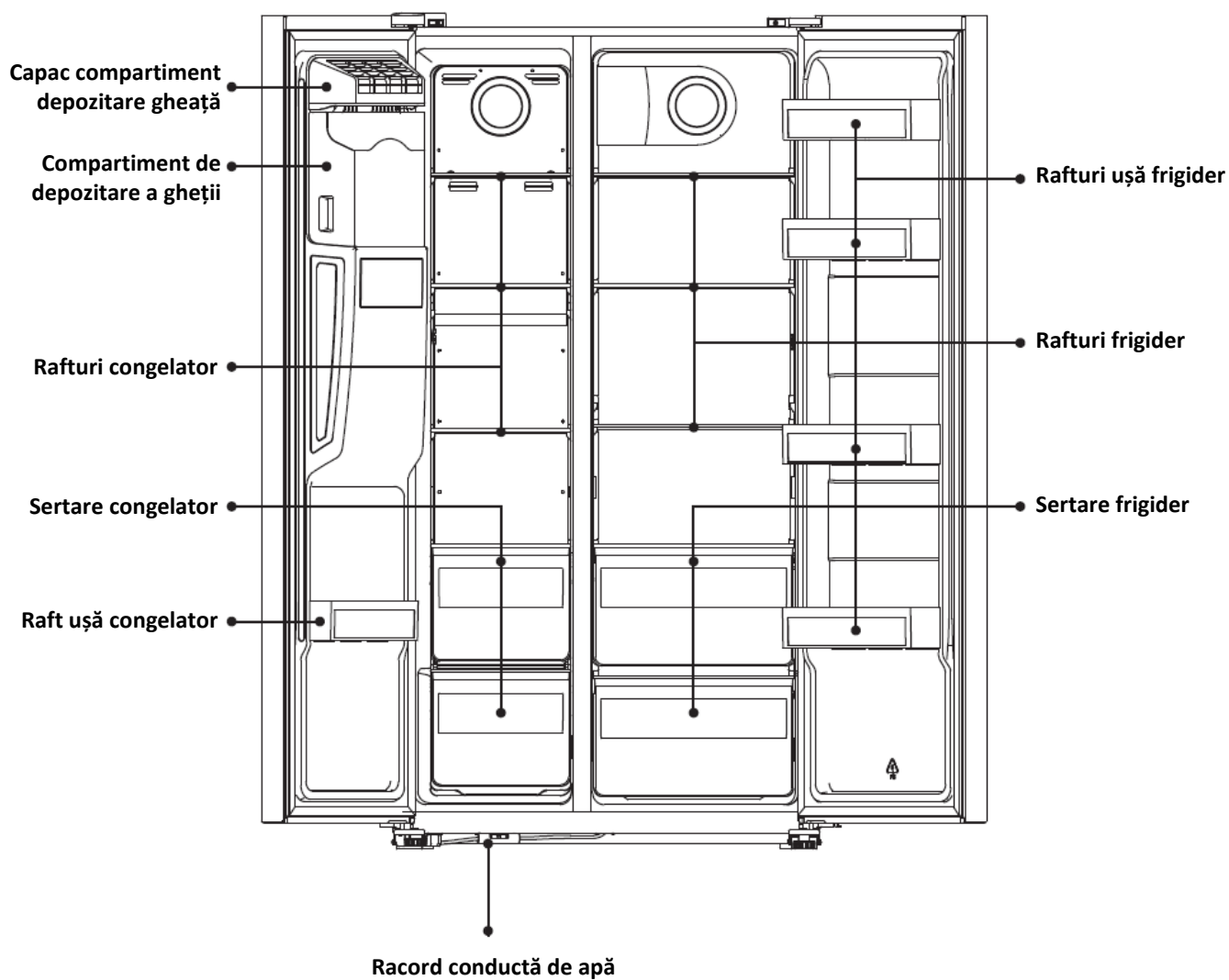

Observație: Imaginea de mai sus are rol strict informativ. Produsul real poate fi diferit.

5. INSTALARE

Accesoriile produsului



Componente conductă de apă *
1

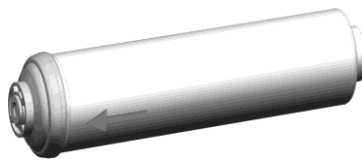

Filtru de apă * 1

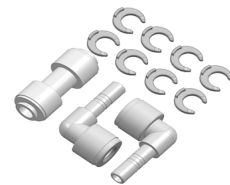

Racord conductă de apă* 1
Racord filtru de apă * 2
Cleme antialunecare * 8

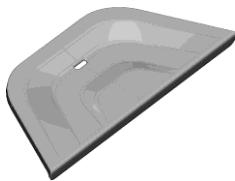

Tavă de colectare a apei * 1

AVERTISMENT! Racordați aparatul numai la o rețea de alimentare cu apă potabilă.

Scoaterea ușilor

Unelte necesare: Șurubelniță în cruce, șurubelniță în linie.

- Asigurați-vă că aparatul este gol și deconectat de la sursa de alimentare.
- Pentru a putea scoate ușa, este necesar să înclinați aparatul către spate. Aparatul trebuie să se sprijine pe o suprafață solidă, astfel încât acesta să nu alunece în timpul procesului de inversare a sensului de deschidere a ușilor.
- Toate piesele demontate trebuie păstrate în vederea reînstalării ușii.
- Nu așezați aparatul pe spate, deoarece acest lucru poate deteriora sistemul de refrigerare.
- Se recomandă realizarea montajului de către două persoane.

1. Desfaceți capacul balamalei cu ajutorul unei șurubelnițe în cruce.

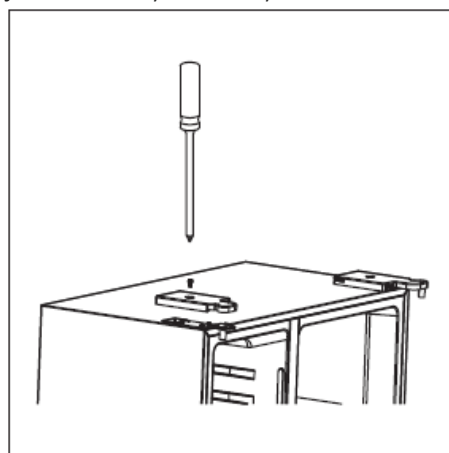

2. Deconectați fasciculul de cabluri.

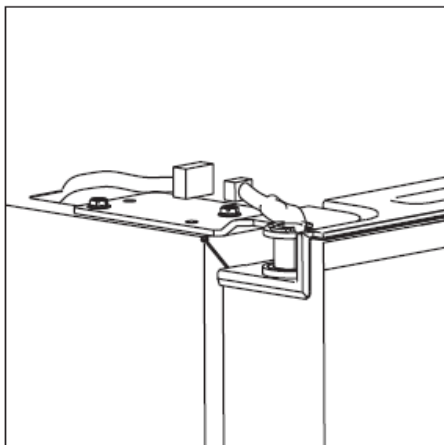

3. Deșurubați balamaua superioară.

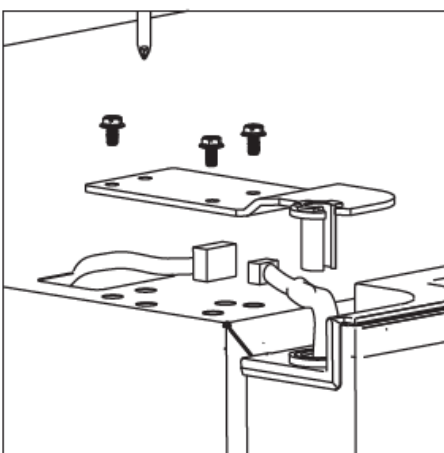

4. În partea inferioară a combinei frigorifice, se află un racord pentru conducta de apă. Scoateți-l din capacul de protecție și deconectați-l de la conducta de apă și nu uitați să scoateți conducta de apă din balama inferioară.

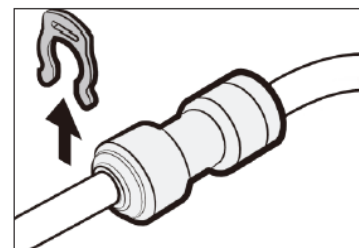
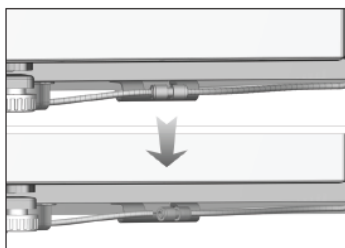
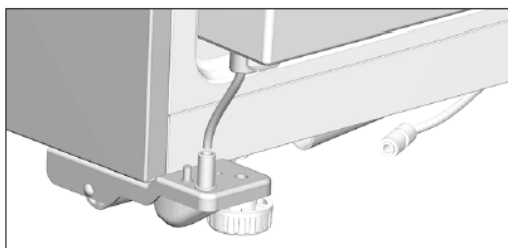

5. Ridicați ușa și așezați-o pe o suprafață moale. Scoateți cealaltă ușă prin aceeași metodă.



6. Deșurubați balamalele inferioare.

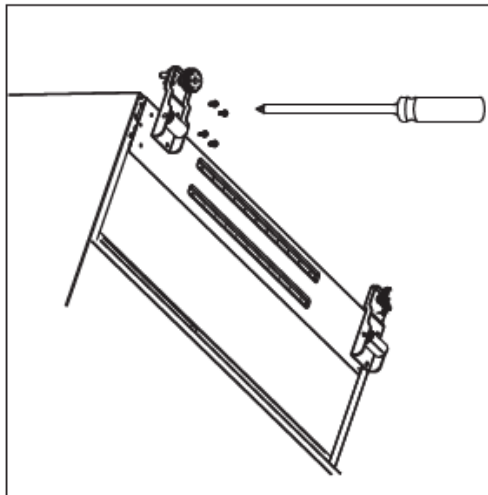

7. După poziționarea aparatului, montați ușile urmând pașii în ordine inversă.

Cerințe privind spațiul

Lăsați spațiu suficient pentru deschiderea ușii.

Lăsați un spațiu de cel puțin 50 de mm în laterale și în spate.

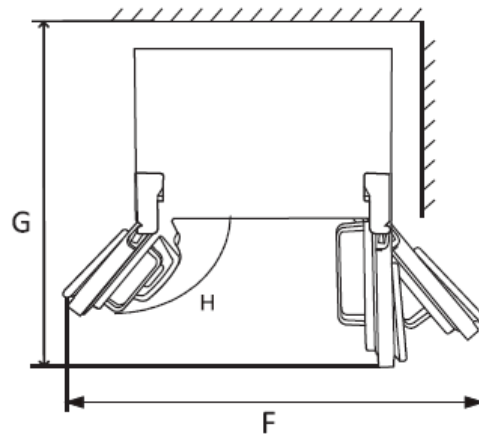
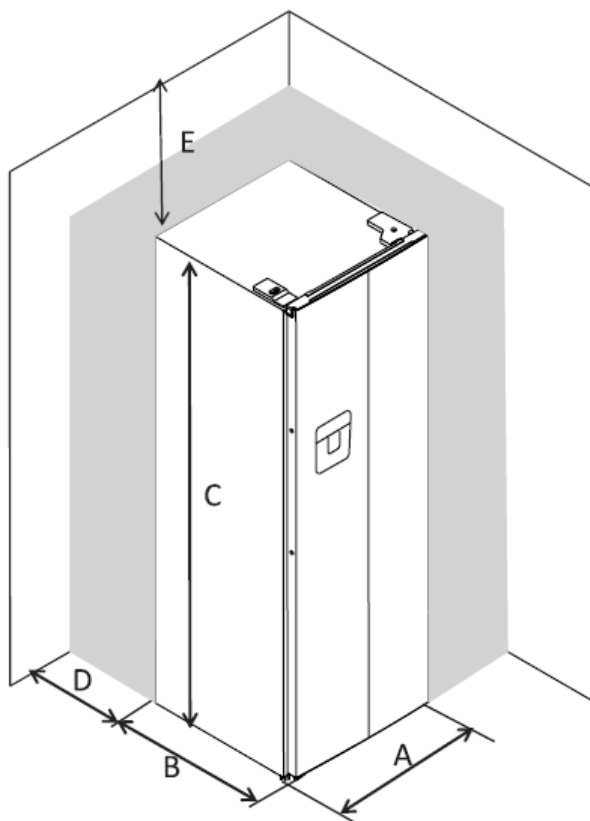

A	900
B	660
C	1770
D	min=50
E	min=50
F	1800
G	1560
H	135°

Echilibrarea aparatului

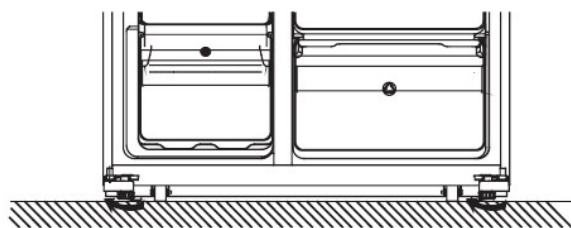

- Rotiți manual picioarele în sensul acelor de ceasornic pentru a le ridica.
- Rotiți manual picioarele în sens contrar acelor de ceasornic pentru a le coborî.

Poziționare

Instalați acest aparat într-un loc în care temperatura ambiantă corespunde clasei climatice indicate pe plăcuța cu informații tehnice a aparatului.

Pentru aparatele frigorifice cu clasă climatică:

- temperată extinsă: acest aparat frigorific este destinat a fi utilizat la temperaturi ambiante cuprinse între 10 °C și 32 °C (SN);
- temperată: acest aparat frigorific este destinat a fi utilizat la temperaturi ambiante cuprinse între 16 °C și 32 °C (N);
- subtropicală: acest aparat frigorific este destinat a fi utilizat la temperaturi ambiante cuprinse între 16 °C și 38 °C (ST);
- tropicală: acest aparat frigorific este destinat a fi utilizat la temperaturi ambiante cuprinse între 16 °C și 43 °C (T).

Locul instalării

Aparatul trebuie să fie amplasat departe de sursele de căldură precum caloriferele, boilerele și lumina directă a soarelui. Pentru asigurarea unei performanțe ridicate, în cazul în care aparatul este poziționat sub un corp de mobilier suspendat, distanța minimă dintre partea de sus a aparatului și corpul suspendat trebuie să fie de cel puțin 100 de mm. Totuși, în mod ideal, aparatul nu ar trebui amplasat sub corpuri de mobilier suspendate. Pentru a amplasa aparatul cu precizie în poziție orizontală utilizați picioarele reglabile de la bază. Acest aparat frigorific nu este destinat utilizării ca aparat încorporat.

Avertisment! Trebuie să existe posibilitatea de a deconecta aparatul de la sursa de alimentare; prin urmare, ștecărul trebuie să fie accesibil după instalare.

Conectarea la rețeaua electrică

Înainte de a conecta aparatul, asigurați-vă că tensiunea și frecvența indicate pe plăcuța cu date tehnice corespund cu cele ale sursei de alimentare din locuința dumneavoastră. Aparatul trebuie să fie legat la pământ. În acest scop, ștecărul cablului electric este prevăzut cu un contact.

6. UTILIZARE COTIDIANĂ

Instalarea filtrului și a conductei de apă

1. Înainte de instalare, filtrul trebuie clătit cu 5 litri de apă sau timp de 5 minute, pentru a vă asigura că ați curățat cartușul din filtru.

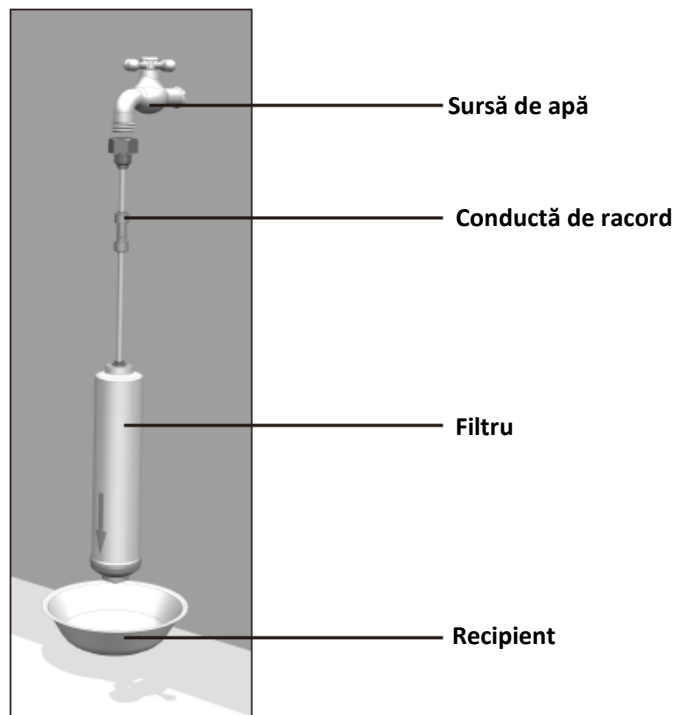

2. Deschideți ușa frigiderului și scoateți sertarele pentru fructe și legumele.

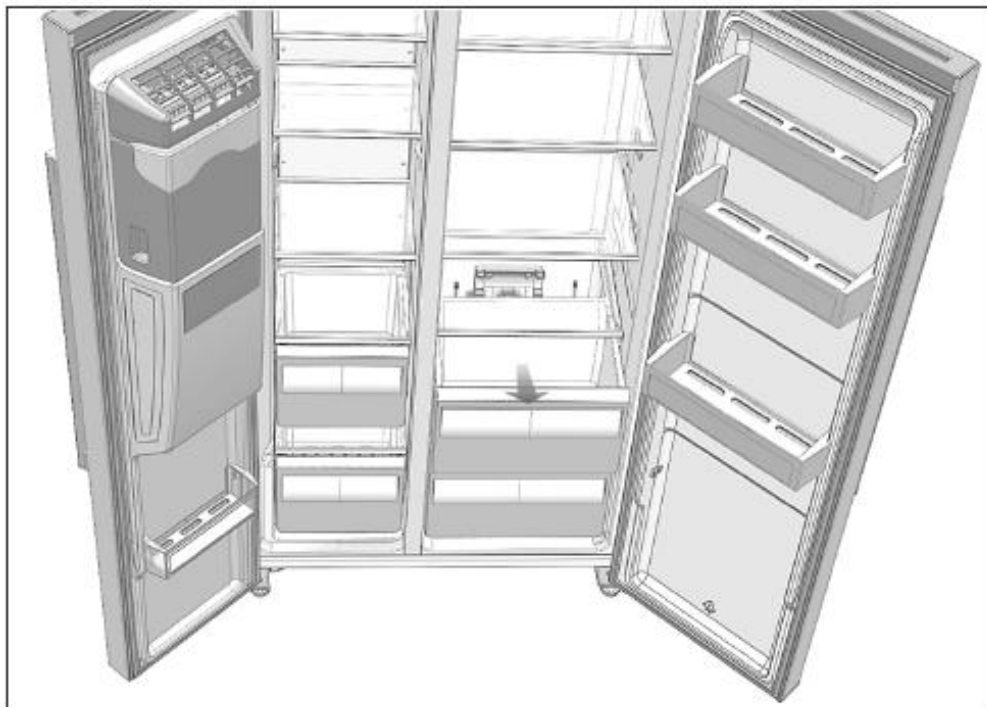

3. Îndepărtați dopurile de cauciuc de pe ambele părți ale rezervorului de apă.

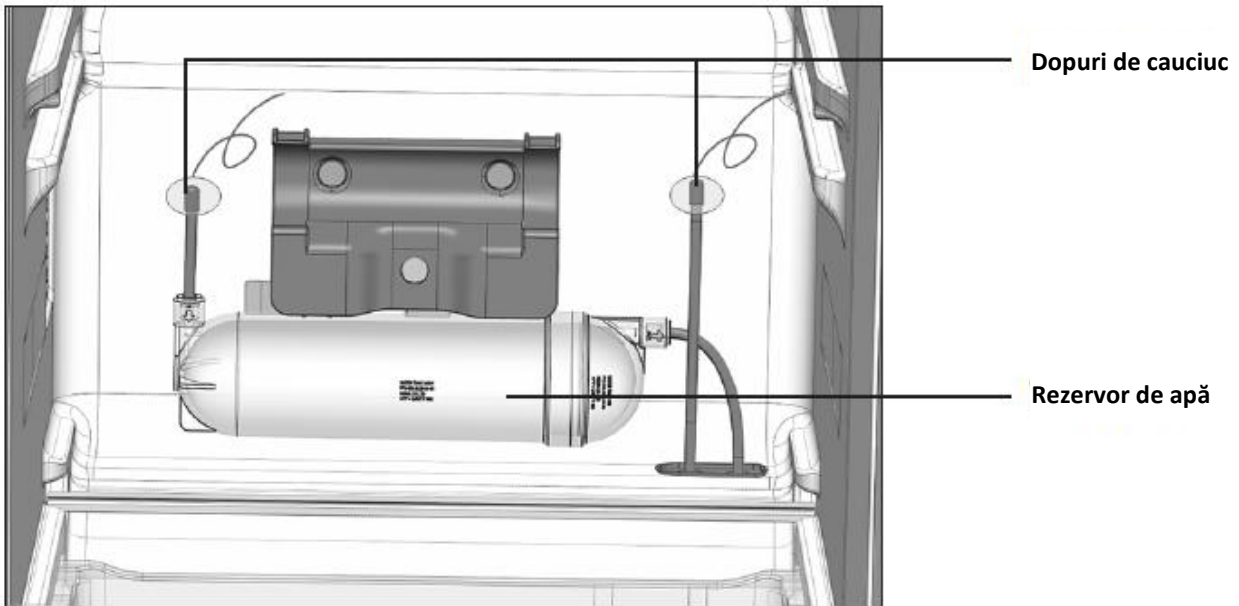

4. Scoateți filtrul de apă din pungă cu accesorii, introduceți conectorii pe ambele părți ale filtrului, apoi conectați conducta de apă și fixați-o cu clemele antialunecare (acordați atenție direcției indicate de săgeata de pe filtru).

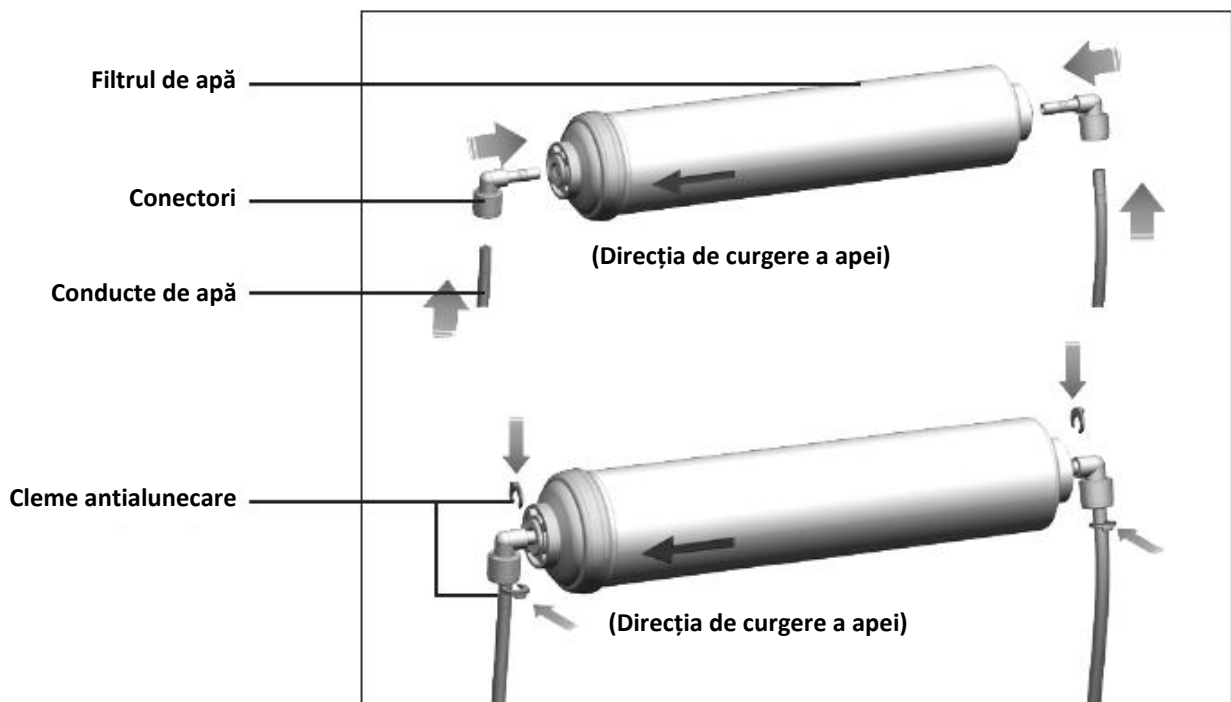

5. Asamblați componentele filtrului de apă cu suportul de fixare în partea superioară a rezervorului de apă și conectați conductele rezervorului la filtrul de apă.

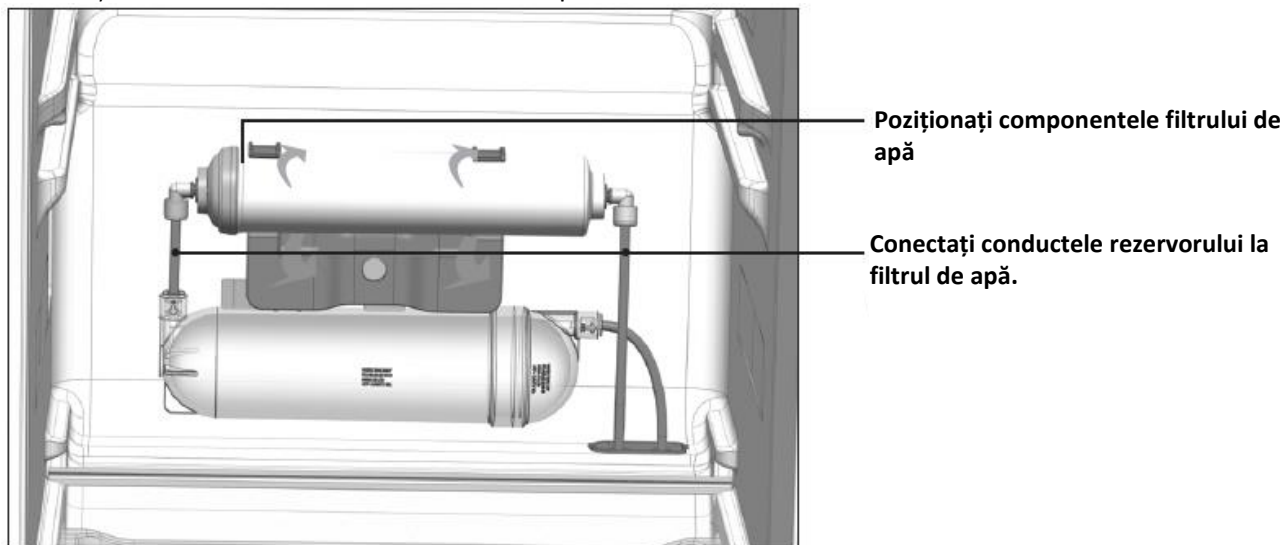

6. Scoateți dopul de cauciuc. Racordați conducta de apă la supapa principală de pe capacul compresorului cu ajutorul conectorului și nu uitați să introduceți clemele antialunecare, apoi racordați capătul conductei de apă la cuplajul sursei de apă.

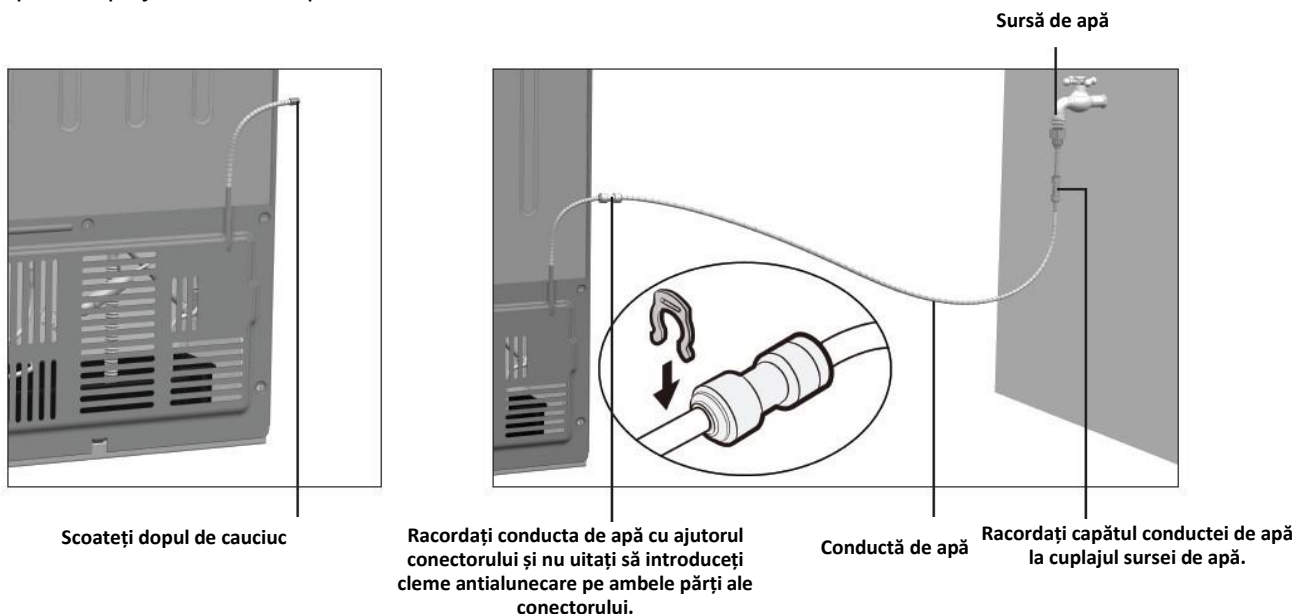

Atenție!

- Sursa externă de apă trebuie să fie curată, iar presiunea apei trebuie să fie de 1,5 ~ 7 bar pentru a asigura o funcționare corectă.
- Verificați racordul conductei de apă și asigurați-vă că nu sunt prezente obiecte străine în interiorul dispozitivului pentru gheață și al compartimentului de depozitare a gheții.
- După racordarea la sursa de apă, deschideți robinetul și verificați dacă există scurgeri între robinet și conducta de racord. Dacă există scurgeri, verificați racordul conductei.
- Selectați funcția pentru apă, utilizați un pahar mare pentru a apăsa pe clapeta dozatorului și lăsați apa să curgă timp de 5 minute, până când apa curge limpede. Apa care curge în timpul acestei proceduri nu este potabilă.
- Selectați funcția care vă permite să obțineți gheață zdrobită, folosiți un pahar mare pentru a apăsa pe clapeta dozatorului și verificați funcționarea normală a motorului intern, observând sunetul produs de acesta.
- Așteptați 3 minute și verificați dacă supapa de admisie a apei, racordurile pentru conducta de apă și filtrul de apă prezintă sau nu scurgeri.





Panoul de comandă



Butoane

A – Apăsați acest buton pentru reglarea temperaturii din compartimentul de congelare (situat în partea stângă) de la -14 °C la -22 °C.

B – Apăsați acest buton pentru reglarea temperaturii din compartimentul de refrigerare (situat în partea dreaptă) de la 2 °C la 8 °C și pentru reglare la poziția OFF. În cazul reglării la poziția OFF, răcirea compartimentului de refrigerare este dezactivată.

C – Apăsați acest buton pentru selectarea regimurilor de funcționare SUPER COOLING , SUPER FREEZING , SMART , ECO  și Personalizat (fără simbol pe afișaj).

D – Apăsați pe butonul „Ice Off ” (oprire producere gheață) pentru a controla dispozitivul pentru gheață. Dacă doriți să opriți dispozitivul pentru gheață, apăsați pe acest buton, iar produsul va înceta să mai producă gheață până când veți apăsa din nou pe acest buton.

E - Apăsați acest buton pentru a obține cuburi de gheață. Puteți apăsa pe acest buton pentru a alege tipul de gheață.

F - Apăsați acest buton pentru a obține gheață zdrobită. Puteți apăsa pe acest buton pentru a alege tipul de gheață.

G - Apăsați pe acest buton pentru a obține apă rece. Puteți apăsa acest buton pentru a obține apă rece.

Notă

- Dozatorul nu funcționează atunci când ușa congelatorului este deschisă sau când este activată protecția împotriva acționării de către copii. Pentru a obține cuburi de gheață, gheață zdrobită sau apă rece trebuie să închideți ușa sau să dezactivați protecția împotriva acționării de către copii.
- Dacă nu aveți nevoie de gheață, dezactivați funcția pentru a economisi energie.
- Dacă apa nu curge sau este curge încet, trebuie să înlocuiți filtrul de apă, deoarece este posibil ca acesta să fie înfundat.
- În anumite zone, apa conține cantități mari de calcar, ceea ce face ca filtrul de apă să se înfunde mai repede.

Afișajul

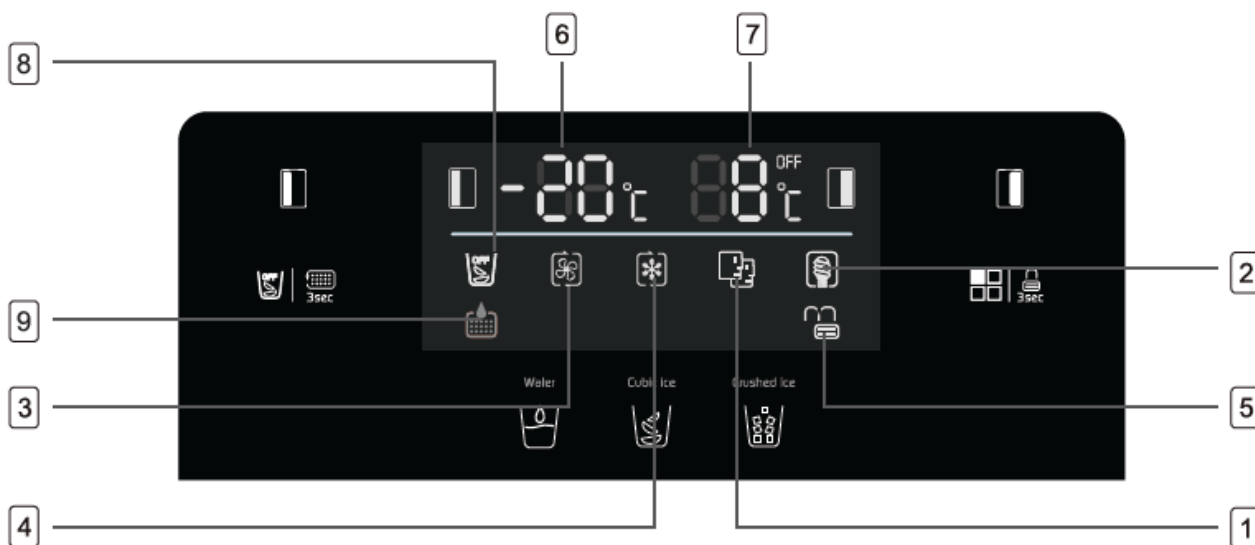

1 – În modul **SMART**, aparatul reglează temperatura celor două compartimente în mod automat, în funcție de temperatura interioară și de cea ambientă.

2 – În modul **ECO**, aparatul adaptează funcționarea pentru un consum cât mai scăzut de energie.

3 – În modul **SUPER COOLING**, compartimentul de refrigerare este răcit la cea mai scăzută temperatură timp de aproximativ 6 ore. După acest interval, temperatura setată anterior activării modului SUPER este restabilită în mod automat.

4 – În modul **SUPER FREEZING**, compartimentul de congelare este răcit la cea mai scăzută temperatură timp de aproximativ 50 ore. După acest interval, temperatura setată anterior activării modului SUPER este restabilită în mod automat.

5 – Simbolul **LOCK** se va aprinde în cazul blocării butoanelor.

6 – Indică temperatura setată pentru compartimentul de congelare.





7 – Indică temperatura setată pentru compartimentul de refrigerare.

8 – În modul „**Ice off**”, simbolul se va aprinde atunci când atingeți butonul „D” pentru a opri dispozitivul pentru gheață. Aceasta înseamnă că aparatul nu va mai produce gheață.

9 – Memento pentru înlocuirea filtrului de apă

În general, filtrul de apă trebuie înlocuit la fiecare 6 luni, pentru a asigura o calitate superioară a apei. După jumătate de an, pictograma  se aprinde pe afișaj pentru a vă reaminti că trebuie să înlocuiți filtrul de apă.

Puteți achiziționa un filtru de apă nou de la distribuitorul de la care ați cumpărat aparatul. După înlocuirea filtrului de apă, apăsați și mențineți apăsat butonul „D” timp de 3 secunde. Pictograma  se va stinge, iar filtrul de apă va fi resetat.

Mod	Indicator luminos	Afișare temperatură congelator	Afișare temperatură frigider
SMART		Temperaturile afișate pentru congelator și frigider se vor modifica în funcție de temperatura ambiantă	
ECO		-15 °C	+8 °C
Super cooling		Nicio modificare	+2 °C
Super freezing		-25 °C	Nicio modificare

Notă

- Modul ECO: Selectați acest mod atunci când doriți să economisiți energie.
- Modul SUPER COOLING: Acest mod permite răcirea rapidă a alimentelor și va fi dezactivat automat după 6 ore de la activare.
- Modul SUPER FREEZING: Acest mod permite congelarea rapidă a alimentelor și va fi dezactivat automat după 50 ore de la activare.

Avertizarea privind deschiderea ușii





Atunci când una dintre uși este lăsată deschisă sau întredeschisă timp de aproximativ 60 de secunde, aparatul va emite un semnal sonor. Semnalul sonor va fi dezactivat odată cu închiderea ușii.

Dacă o ușă nu este bine închisă, aparatul va emite un semnal sonor de 5 ori la fiecare 30 de secunde, până la închiderea ușii.

Dacă ușile rămân deschise timp de 10 minute, lumina LED din interior se stinge automat.

Funcția de blocare împotriva acționării de către copii

Această funcție are scopul de a preveni acționarea aparatului de către copii.

- Pentru activarea acestei funcții, apăsați și mențineți apăsat butonul  LOCK 3s timp de aproximativ 3 secunde. Indicatorul luminos  se va aprinde, indicând faptul că funcția este activă.
- Pentru dezactivarea acestei funcții, apăsați și mențineți apăsat butonul  LOCK 3s timp de aproximativ 3 secunde. Indicatorul luminos  se va aprinde, indicând faptul că funcția de blocare este dezactivată.

Prima utilizare - Curățarea interiorului aparatului

Înainte de a folosi aparatul pentru prima dată, spălați interiorul și toate accesoriile interne cu apă caldă și cu detergent neutru, pentru a înlătura mirosul specific de produs nou, apoi uscați-le bine.

Important! Nu folosiți detergenți sau prafuri abrazive, deoarece acestea vor deteriora suprafețele.

Utilizarea dozatorului

Puteți obține cuburi de gheață, gheață zdrobită sau apă rece prin selectarea funcției pe panoul de comandă și apăsarea clapetei dozatorului.

Rețineți! În cazul în care clapeta dozatorului este apăsată continuu timp de peste 3 minute, dozatorul va înceta să funcționeze, pentru a proteja componentele electrice. Dacă aveți nevoie de mai multă apă rece sau mai multă gheață, puteți elibera clapeta dozatorului și o puteți apăsa din nou, pentru a obține mai multă apă sau gheață, în funcție de preferințe.



Modurile pentru cuburi de gheață, gheață zdrobită și apă rece

Clapetă



Obținerea apei reci

Selectați modul pentru apă rece , puneți paharul în dreptul clapetei dozatorului, apăsați pe clapetă pentru a obține apă, apoi eliberați clapeta după ce obțineți cantitatea de apă dorită, iar aparatul va opri automat curgerea apei.

Notă

- Așteptați 2 secunde înainte de a îndepărta paharul, pentru a evita stropirea.
- Dacă doriți ca apa să fie mai rece, puneți gheață în pahar.
- Dacă așteptați să curgă mai mult de 800 ml de apă, este posibil ca apa care obținută să aibă o temperatură mai ridicată. În acest caz, vă recomandăm să așteptați o jumătate de oră pentru a obține apă rece.

Obținerea gheții

Selectați modul pentru cuburi de gheață  sau modul pentru gheață zdrobită  pentru a obține tipul de gheață dorit.

Puneți paharul în dreptul clapetei dozatorului, apăsați pe clapetă pentru a obține gheață, apoi eliberați clapeta după ce obțineți cantitatea de gheață dorită, iar aparatul va opri automat căderea gheții.

Notă

- Așteptați 2 secunde înainte de a îndepărta paharul, pentru a evita împrăștierea gheții.
- Pentru a preveni căderea gheții pe lângă pahar, așezați paharul cât mai aproape posibil de duza dozatorului.
- Atunci când luați gheața, motorul intern funcționează pentru a sparge și zdrobi gheața, ceea ce poate produce zgomote.
- După ce luați gheața, vă rugăm să o folosiți cât mai repede posibil, pentru a evita topirea acesteia.

Important!

Această secțiune cuprinde instrucțiuni despre cum puteți evita majoritatea problemelor pe care le puteți întâlni în timpul utilizării produsului. Vă recomandăm să citiți cu atenție aceste instrucțiuni înainte de utilizarea aparatului.

1. Atunci când utilizați dozatorul pentru prima dată sau în cazul în care nu l-ați utilizat o perioadă îndelungată, vă rugăm să lăsați să curgă 1~2 litri de apă și să o îndepărtați.
2. La prima utilizare a dispozitivului pentru gheață, nu folosiți prima gheață produsă.

3. Pentru preluarea apei și gheții, vă recomandăm să utilizați un pahar al cărei guri să aibă un diametru mai mare de 70 mm.
4. Pentru preluarea cuburilor de gheață, nu utilizați recipiente fragile, deoarece aceste se pot sparge și pot provoca daune.
5. Nu introduceți mâinile sau uneltele în partea de deschidere a dozatorului, pentru a evita defectarea mecanismului intern.
6. Nu trageți cu prea multă forță de clapeta dozatorului, pentru a evita defectarea acesteia.
7. Dispozitivul pentru gheață produce gheață în mod automat, fără acționare manuală. Atunci când compartimentul de depozitare a gheții este plin cu gheață (aproximativ 1,6 kg), dispozitivul oprește automat producerea gheții.
8. În modul SMART, capacitatea zilnică a aparatului pentru gheață este setată la aproximativ 1,2 kg.
9. Atunci când ușa congelatorului este deschisă, dozatorul este blocat și nu puteți obține apă sau gheață cu ajutorul acestuia.
10. Atunci când ușa congelatorului este deschisă, dacă dispozitivul pentru gheață este în curs de producere a gheții, o parte din gheață va cădea în compartimentul de depozitare a gheții.
11. Dacă gheața nu este evacuată fără probleme, asigurați-vă că orificiul de evacuare nu este blocat de gheață. Dacă este cazul, îndepărtați gheața.
12. După ce frigiderul este pornit pentru prima dată, porniți dispozitivul pentru gheață, iar acesta va începe să producă gheață după aproximativ 10 ore.
13. În timpul utilizării, este posibil să auziți sunetul provocat de deschiderea supapei pentru apă, sunetul apei care curge și al gheții care cade, acest lucru fiind normal.
14. Dacă intenționați să plecați în vacanță sau nu aveți nevoie de cuburi de gheață pentru o perioadă îndelungată, vă rugăm să dezactivați funcția de producere a gheții și să scoateți cuburile de gheață din aparat pentru a evita ca acestea să se lipească între ele și să blocheze orificiul de evacuare a gheții.
15. În cazul unei întreruperi a furnizării de energie electrică, vă rugăm să scoateți la timp alimentele din frigider și gheața din compartimentul de depozitare a gheții, pentru a evita topirea acesteia.
16. Nu consumați cuburile de gheață dacă acestea au miros. Verificați dacă filtrul a expirat sau dacă în frigider sunt alimente cu miros înțepător.

Curățarea și îngrijirea dozatorului:

Pentru curățare, utilizați o lavetă moale și asigurați-vă că deconectați aparatul de la sursa de alimentare cu energie electrică înainte de a începe operațiile de curățare. Pentru curățare, vă rugăm să utilizați apă curată. Nu utilizați benzen, diluant, hipoclorit de sodiu, substanțe abrazive, înălbitori sau alte substanțe chimice reactive. Nu pulverizați detergent direct pe ecranul afișajului, deoarece textul imprimat pe acesta se poate deteriora.

1. Detașați periodic rezervorul de apă al dozatorului, vărsați apa din acesta și ștergeți-l cu o lavetă curată.



2. Curățați cu regularitate compartimentul de depozitare a gheții. Dacă gheața nu este utilizată pentru o perioadă îndelungată sau dacă ușa congelatorului este deschisă frecvent, gheața din compartimentul de depozitare a gheții se poate topi, iar cuburile de gheață se pot lipi

unele de altele, blocând orificiul de evacuare a gheții. Gheața din compartimentul de depozitare a gheții trebuie îndepărtată manual.

Atunci când curățați compartimentul de depozitare a gheții, este necesar să opriți funcția de producere a gheții, pentru a evita căderea gheții în frigider sau pe podea.

3. Montarea și demontarea compartimentului de depozitare a gheții

Prindeți cu ambele mâini compartimentul de depozitare a gheții, ridicați-l aproximativ 10 mm cu puțină forță, apoi trageți compartimentul de depozitare a gheții din suportul fix.

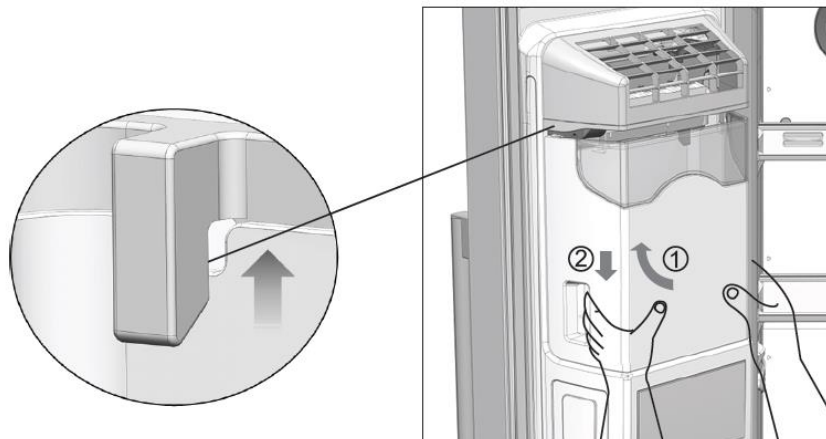

După ce scoateți compartimentul de depozitare a gheții, scoateți cu grijă gheața din interior, apoi curățați cu apă curată compartimentul.

După curățarea compartimentului de depozitare a gheții, montați-l urmând pașii în ordine inversă.

Notă

- Nu utilizați acizi, solvenți chimici (alcool, detergent de vase etc.) sau materiale abrazive.
- După curățare, este necesar să ștergeți bine compartimentul de depozitare a gheții înainte de a-l instala în frigider.
- Utilizați un prosop curat pentru a curăța orificiul de evacuare a gheții. Nu apăsați pe structura internă cu prea multă forță, pentru a evita deteriorarea mecanismului intern.
- Nu puneți niciun obiect în orificiul de evacuare a gheții, pentru a evita blocarea acestuia.
- Nu permiteți copiilor să se urce pe frigider, deoarece aparatul poate cădea și poate provoca răni.
- Nu introduceți degetele, mâinile sau orice alte obiecte nepotrivite în componentele dozatorului. Acest lucru ar putea cauza vătămări corporale sau daune materiale.

Dezghețarea

Înainte de a fi utilizate, alimentele congelate pot fi dezghețate în compartimentul de refrigerare sau la temperatura camerei, în funcție de timpul de care dispuneți pentru această operație.

Bucățile mici pot fi gătite congelate, luate direct din congelator. În acest caz, durata de gătire va fi mai mare.

Rafturi detașabile

Pereții frigiderului sunt prevăzuți cu ghidaje de suport, astfel încât rafturile să poată fi poziționate în funcție de preferințe.

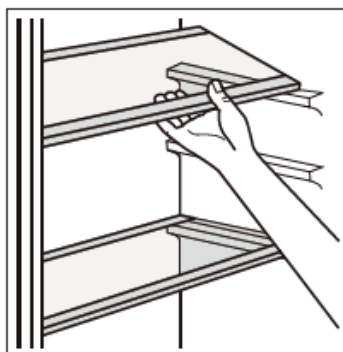

Recomandări privind setarea temperaturii

Recomandări privind setarea temperaturii	
Temperatura mediului ambiant	Setarea temperaturii
	
Vara	Frigider setat la 4 °C
	Congelator setat la -18 °C
Normal	Frigider setat la 4 °C
	Congelator setat la -18 °C
Iarna	Frigider setat la 4 °C
	Congelator setat la -18 °C

Informațiile de mai sus oferă utilizatorilor recomandări privind setarea temperaturii.

Poziționarea alimentelor

Puneți diferitele tipuri de alimente în compartimente diferite, așa cum este indicat în tabelul de mai jos:

Compartimentele frigiderului	Tipuri de alimente
Rafturi pe ușa compartimentului de refrigerare	Alimente care conțin conservanți naturali, precum gemuri, sucuri, băuturi, condimente. Nu depozitați alimente care se alterează repede.
Sertarul pentru legume și fructe (sertarul pentru salate)	Fructele, ierburile și legumele trebuie puse separat în sertarul pentru legume și fructe. Nu depozitați în frigider banane, ceapă, cartofi sau usturoi
Raftul central al frigiderului	Produse lactate, ouă
Raftul superior al frigiderului	Alimente care nu necesită preparare, alimente gata pentru consum, mezeluri, mâncare rămasă.
Sertar(e)/Raft congelator	Pentru alimente care pot fi depozitate pe termen lung Sertarul/Raftul inferior - pentru carne crudă, carne de pasăre, pește. Sertarul/Raftul din mijloc - pentru legume congelate, cartofi congelați. Sertarul/Raftul superior - pentru înghețată, fructe congelate, produse de patiserie congelate.

Nr. de ordine	Tipul compartimentului	Temperatură de depozitare recomandată [°C]	Alimente potrivite
1	Frigider	+2≤+6	Ouăle, alimentele gătite, alimentele ambalate, fructele și legumele, lactatele, prăjiturile și băuturile nu sunt potrivite pentru congelare.
2	(***)*-Congelare	≤-18	Fructele de mare (peștele, creveții, crustaceele), produsele de acvacultură și cele din carne sunt potrivite pentru congelare (se recomandă depozitarea acestora timp de 3 luni; cu cât durata de depozitare este mai mare, cu atât gustul și proprietățile nutritive se pierd).
3	***-Congelare	≤-18	Fructele de mare (peștele, creveții, crustaceele), produsele de acvacultură și cele din carne nu sunt potrivite pentru congelare (se recomandă depozitarea acestora timp de 3 luni; cu cât durata de depozitare este mai mare, cu atât gustul și proprietățile nutritive se pierd).
4	** - Congelare	≤-12	Fructele de mare (peștele, creveții, crustaceele), produsele de acvacultură și cele din carne nu sunt potrivite pentru congelare (se recomandă depozitarea acestora timp de 2 luni; cu cât durata de depozitare este mai mare, cu atât gustul și proprietățile nutritive se pierd).
5	*-Congelare	≤-6	Fructele de mare (peștele, creveții, crustaceele), produsele de acvacultură și cele din carne nu sunt potrivite pentru congelare (se recomandă depozitarea acestora timp de 1 luni; cu cât durata de depozitare este mai mare, cu atât gustul și proprietățile nutritive se pierd).
6	fără stele	-6≤0	Carne proaspătă de porc, vită și pui, pește proaspăt, anumite alimente prelucrate și ambalate etc. (se recomandă să fie consumate în aceeași zi, de preferință în termen de cel mult 3 zile). Alimente prelucrate, ambalate parțial (alimente necongelabile)
7	Răcire	-2≤+3	Carne proaspătă/congelată de porc, vită și pui, produse de acvacultură etc.(aceste alimente pot fi păstrate cel mult 7 zile la temperaturi sub 0 °C; în cazul păstrării la temperaturi care depășesc 0 °C, se recomandă să fie consumate în aceeași zi, de preferință în termen de cel mult 2 zile). Fructe de mare (aceste alimente pot fi păstrate cel mult 15 zile la temperaturi sub 0 °C; nu se recomandă păstrarea acestora la temperaturi care depășesc 0 °C).
8	Alimente proaspete	0≤+4	Carne proaspătă de porc, vită și pui, mâncare gătită etc. (se recomandă să fie consumate în aceeași zi, de preferință în termen de cel mult 3 zile).
9	Vin	+5≤+20	Vin roșu, vin alb, vin spumant etc.

Durate de depozitare a alimentelor

În cazul respectării recomandărilor privind setarea temperaturii, durata maximă de depozitare a alimentelor în compartimentul de refrigerare este de 3 zile.

În cazul respectării recomandărilor privind setarea temperaturii, durata maximă de depozitare a alimentelor în compartimentul de congelare este de 1 lună.

Durata maximă de depozitare a alimentelor poate fi mai redusă în cazul utilizării altor setări.

7. RECOMANDĂRI ȘI SFATURI UTILE

Recomandări privind congelarea

Pentru a obține o congelare cât mai eficientă, iată câteva recomandări importante:

- cantitatea maximă de alimente ce pot fi congelate în 24 de ore este specificată pe plăcuța cu date tehnice;
- procesul de congelare durează 24 de ore; În acest interval de timp, nu mai pot fi adăugate alte alimente în compartimentul de congelare.
- congelați numai alimente de calitate superioară, proaspete și bine curățate;
- Pregătiți porții mici de alimente, care să poată fi congelate rapid și complet, pentru ca apoi să puteți dezgheța numai cantitatea necesară;
- Înfășurați alimentele în folie de aluminiu sau polietilenă și asigurați-vă că pachetele sunt etanșe;
- asigurați-vă că alimentele proaspete, necongelate nu intră în contact cu cele deja congelate, evitând astfel creșterea temperaturii acestora din urmă;
- alimentele fără grăsime se păstrează mai bine și pentru o perioadă mai îndelungată decât cele cu grăsimi; sarea reduce perioada de păstrare a alimentelor;
- dacă sunt consumate imediat după scoaterea din congelator, înghețatele pot cauza leziuni ale pielii și degerături;
- vă recomandăm să notați data congelării pe fiecare pachet cu alimente, pentru a putea tine evidența perioadei de conservare.
- vă recomandăm să notați data congelării pe fiecare pachet cu alimente, pentru a putea ține evidența perioadei de conservare.

Recomandări privind conservarea alimentelor congelate

Pentru a obține rezultate cât mai eficiente cu acest aparat, vă recomandăm următoarele:

- asigurați-vă că alimentele congelate au fost păstrate corespunzător în magazin;
- asigurați-vă că alimentele congelate sunt transferate din magazin în congelator cât mai repede posibil;
- nu deschideți ușa prea des și nu o lăsați deschisă mai mult decât este necesar;
- după dezghețare, alimentele se deteriorează rapid și nu pot fi recongelate;
- nu depășiți perioadele de păstrare indicate de producătorul alimentelor.

Recomandări privind refrigerarea alimentelor proaspete

Pentru obținerea unor performanțe optime:

- Nu depozitați în aparat mâncare caldă sau lichide care se evaporă.
- Acoperiți sau împachetați alimentele, în special în cazul în care acestea emit mirosuri puternice.

Recomandări privind refrigerarea

Sfaturi utile:

- alimentele semipreparate (de toate tipurile) se împachetează în folie de polietilenă și se așază pe raftul din sticlă situat deasupra sertarului pentru legume și fructe;
- pentru siguranță, depozitați carnea în acest mod numai timp de o zi sau cel mult două;
- alimentele gătite, mezeturile etc.: acestea trebuie acoperite și așezate pe orice raft;
- fructele și legumele: acestea trebuie curățate bine și așezate în sertarele destinate acestora;

- Unt și brânzeturi: acestea trebuie așezate în recipiente speciale închise ermetic sau înfășurate în folie din aluminiu sau în pungi de polietilenă cât mai etanșe;
- sticle de lapte: acestea trebuie prevăzute cu capac și depozitate în rafturile de pe ușă;
- în cazul în care nu sunt ambalate, bananele, cartofii, ceapa și usturoiul nu trebuie păstrate la frigider.

Curățarea

Din motive de igienă, interiorul aparatului și accesoriile interne trebuie să fie curățate în mod regulat.

Atenție! În timpul curățării, aparatul trebuie să fie deconectat de la sursa de alimentare cu energie electrică. Pericol de electrocutare! Înainte de a curăța aparatul, opriți-l și scoateți ștecărul din priză sau întrerupeți circuitul electric general al locuinței. Nu curățați aparatul cu un dispozitiv de curățare cu abur. Pericol de electrocutare! Umezeala se poate acumula în componentele electrice. Aburii fierbinți pot deteriora componentele din plastic. Înainte de a repune aparatul în funcțiune, asigurați-vă că acesta este uscat.

Important! Uleiurile eterice și solvenții organici (sucul de lămâie sau suc din coaja de portocală, acidul butiric, substanțele de curățat care conțin acid acetic) pot ataca elementele din plastic ale aparatului.

- Nu lăsați substanțe de acest tip să intre în contact cu piesele aparatului.
- Nu folosiți substanțe de curățat abrazive.
- Scoateți alimentele din congelator. Depozitați-le într-un loc răcoros și acoperiți-le bine.
- Opriți aparatul și scoateți ștecărul din priză sau întrerupeți circuitul electric general din locuință.
- Curățați aparatul și accesoriile interne cu o lavetă și apă caldă. După curățarea aparatului, clătiți-l cu apă curată și ștergeți-l cu o lavetă uscată.
- După ce toate componentele sunt din nou uscate, puteți repune aparatul în funcțiune.

8. REMEDIEREA PROBLEMELOR

În cazul în care aveți probleme cu aparatul sau vă preocupă faptul că acesta nu funcționează corect, puteți urma recomandările de mai jos pentru a efectua unele verificări înainte de a apela la asistență tehnică specializată.

Atenție! Înainte de a remedia defecțiunile scoateți ștecărul din priză. Problemele tehnice care nu sunt prezentate în acest manual pot fi remediate numai de către un electrician calificat.

Important! În timpul utilizării normale, se pot auzi unele sunete (compresorul, circulația agentului de răcire).

Problemă	Cauză posibilă	Soluție
Aparatul nu funcționează	Ștecărul nu este introdus corect în priză.	Introduceți ștecărul în priză.
	Siguranța s-a ars sau este defectă.	Verificați siguranța. Dacă este necesar, înlocuiți-o.
	Priza este defectă.	Defecțiunile sursei de alimentare cu energie electrică trebuie remediate de către un electrician.
Aparatul răcește sau congelează prea mult.	Temperatura setată este prea scăzută sau aparatul funcționează la setarea SUPER.	Rotiți temporar butonul regulatorului către o poziție inferioară.
Alimentele nu sunt congelate suficient.	Temperatura nu este reglată corect.	Vă rugăm să citiți capitolul privind setarea temperaturii.
	Ușa a fost lăsată deschisă pentru o perioadă îndelungată.	Nu țineți ușa deschisă mai mult decât este necesar.
	În ultimele 24 de ore, au fost introduse în aparat alimente calde în cantitate mare.	Rotiți temporar butonul regulatorului la o poziție superioară.
Se formează multă gheață pe garnitura ușii.	Aparatul se află lângă o sursă de căldură.	Vă rugăm să citiți capitolul privind locul instalării aparatului.
	Garnitura ușii nu etanșează corespunzător.	Încălziți cu grijă secțiunile neetanșabile ale garniturii ușii, cu ajutorul unui uscător de păr (la o temperatură nu foarte ridicată). În același timp, modelați garnitura încălzită, astfel încât aceasta să fie poziționată corect.
	Aparatul nu este stabil.	Reglați picioarele

Zgomote neobișnuite	Aparatul atinge peretele sau alte obiecte.	Mutați puțin aparatul.
	O componentă (de exemplu, o conductă a aparatului) atinge o altă piesă a aparatului sau peretele.	Dacă este necesar, îndoțiți cu atenție componenta, astfel încât aceasta să nu mai atingă nimic.
Pereții laterali ai aparatului sunt fierbinți.	Acest lucru este normal. Schimbătorul de căldură este situat în pereții laterali.	Dacă este necesar, utilizați mănuși de protecție.
Dozatorul nu poate furniza apă rece	Nu se poate accesa sursa de apă sau supapa pentru apă nu se deschide	Asigurați-vă că sursa de apă și supapa sunt deschise
	Filtrul nu este montat corespunzător	Asigurați-vă că filtrul este montat în poziția corespunzătoare
	Supapa de apă sau conectorii nu sunt instalați corespunzător	Verificați dacă supapa de apă sau conectorii sunt inversați
Apa nu este răcită suficient	Temperatura setată pentru frigider este prea ridicată.	Setați temperatura frigiderului la o valoare mai mică
	Luați prea multă apă o dată (1 L)	Așteptați ca apa să se răcească
	Luați apă prea des	Așteptați ca apa să se răcească
Dozatorul nu poate furniza gheață	Nu este gheață în compartimentul de depozitare a gheții	Așteptați ca dispozitivul pentru gheață să termine de produs gheață (când frigiderul este complet răcit, dispozitivul pentru gheață va începe să producă gheață)
	Nu se poate accesa sursa de apă sau supapa pentru apă nu se deschide.	Asigurați-vă că sursa de apă și supapa sunt deschise.
	Funcția „ice off” (oprire producere gheață) este activă	Dezactivați funcția „ice off” (oprire producere gheață)
	Presiunea sursei de apă nu este suficientă	Asigurați-vă că presiunea sursei de apă este de 1,5 ~ 7 bari
	Supapa de apă sau conectorii nu sunt instalați corespunzător	Verificați dacă supapa de apă sau conectorii sunt inversați
	Filtrul nu este montat corespunzător	Asigurați-vă că filtrul este montat în poziția corespunzătoare
	Cuburile de gheață din compartimentul de depozitare s-au lipit între ele și blochează orificiul de evacuare a gheții	Îndepărtați cuburile de gheață lipite
	Un obiect din compartimentul de depozitare împiedică funcționarea motorului	Îndepărtați obiectul care blochează orificiul de evacuare
	Ușile nu sunt închise corespunzător, ceea ce va face ca aerul rece să iasă din aparat	Asigurați-vă că ușile sunt închise corespunzător
Cantitatea de cuburi de gheață sau de apă rece este prea mică	Presiunea sursei de apă nu este suficientă	Asigurați-vă că presiunea sursei de apă este de 1,5 ~ 7 bari
	Filtrul de apă este înfundat, deoarece a fost folosit prea mult timp.	Înlocuiți-l cu un filtru de apă nou
	Debitmetrul este defect	Contactați un centru de service autorizat.

Dacă defecțiunea apare din nou, contactați un centru de service autorizat.

SERVICE ȘI ASISTENȚĂ PENTRU CLIEȚI

Utilizați numai piese de schimb originale.

Când contactați centrul nostru de service autorizat, asigurați-vă că aveți la îndemână următoarele informații: Denumirea modelului și numărul de serie.

Informațiile pot fi găsite pe plăcuța cu date tehnice. Acestea pot suferi modificări fără o notificare prealabilă.

DATE TEHNICE

Informațiile tehnice se află pe plăcuța cu date tehnice a aparatului și pe eticheta energetică.

Codul QR de pe eticheta energetică furnizată împreună cu aparatul oferă un link web către informațiile din baza de date EPREL cu privire la performanțele aparatului.

Păstrați eticheta energetică pentru consultări ulterioare, împreună cu manualul de utilizare și cu toate celelalte documente furnizate împreună cu acest aparat.

De asemenea, puteți găsi aceleași informații în baza de date EPREL, folosind link-ul <https://eprel.ec.europa.eu> și denumirea modelului și numărul de serie al produsului, pe care le găsiți pe plăcuța cu date tehnice a aparatului.

Pentru a accesa informațiile despre produsul dvs. în portalul EPREL, puteți scana codurile de mai jos:



Vă mulțumim pentru achiziționarea acestui produs! Dacă aveți nevoie de asistență în ceea ce privește produsul dumneavoastră, vizitați site-ul nostru web utilizând linkurile de mai jos:

Get User manuals: <https://www.heinner.ro>

Get Service information: <https://www.heinner.ro>



MASURI PENTRU PROTECTIA MEDIULUI

Va informam ca persoanele fizice au urmatoarele obligatii prin legislatia specifica privind protectia mediului si regimul deseurilor:

- Deseurile de echipamente electrice si electronice (DEEE), pot contine substante periculoase pentru mediu si sanatatea umana. Conform OUG 5/2015, exista obligativitatea predarii acestora, pentru tratarea corespunzatoare si valorificarea componentelor reciclabile. Societatea Network One Distribution S.R.L. este platitoare de taxa de "timbru verde" pentru fiecare Echipament Electric si Electronic (EEE) pe care il pune pe piata. Acest cost asigura tratarea ulterioara a echipamentelor uzate colectate. Din acest motiv, odata ce devine dezechilibrat, produsul EEE poate fi predat gratuit operatorului Dvs. de salubritate, la magazine atunci cand achizitionati alt echipament similar, sistemul "unul la unu" sau la punctul de colectare organizat de Primaria Sectorului / localitatii Dvs.
- Simbolul (marcajul) aplicat produselor, care indica faptul ca deseurile DEEE, bateriile si acumulatorii - fac obiectul unei colectari separate, il reprezinta o pubela barata cu o cruce.



Aceste masuri vor ajuta la protejarea mediului

Societatea Network One Distribution S.R.L. este inregistrata in Registrul de punere pe piata a echipamentelor electrice si electronice, avand numarul de inregistrare: RO-2016-03-EEE-0201-IV. De asemenea, au fost intocmite si sunt gestionate: Registrul de Retragere EEE si Registrul de Rechemare EEE, in conformitate cu HG 322/2013. Totodata societatea este inregistrata in Registrul de punere pe piata a bateriilor, avand numarul de inregistrare: RO-2011-03-B&A-0283.

Conformitatea cu directiva RoHS: Produsul pe care l-ați cumpărat este conform cu Directiva RoHS UE (2011/65/UE). Nu conține materialele dăunătoare și interzise specificate în Directivă.

Va multumim ca participati alaturi de noi la protejarea mediului si a sanatatii umane!



HEINNER este marcă înregistrată a companiei **Network One Distribution SRL**. Celelalte branduri și denumirile produselor sunt mărci de comerț sau mărci de comerț înregistrate ale respectivilor deținători.

Nicio parte a specificațiilor nu poate fi reprodusă, sub nicio formă și prin niciun mijloc, nici utilizată pentru obținerea unor derivate precum traduceri, transformări sau adaptări, fără consimțământul prealabil al companiei NETWORK ONE DISTRIBUTION.

Copyright © 2013 Network One Distribution. Toate drepturile rezervate.

www.heinner.com, <http://www.nod.ro>

<http://www.heinner.com>, <http://www.nod.ro>



Acest produs este proiectat și realizat în conformitate cu standardele și normele Comunității Europene.



Importator: **Network One Distribution**

Str. Marcel Iancu, nr. 3-5, București, România

Tel: +40 21 211 18 56, www.heinner.com, www.nod.ro

КОМБИНИРАН ХЛАДИЛНИК „SIDE BY SIDE”

Модел:

HSBS-HM513NFIMDXE++



- Общ капацитет: 513 л.
- Енергиен клас: E

HEINNER

1. ВЪВЕДЕНИЕ

Моля прочетете внимателно инструкциите и запазете наръчника за бъдещи справки. Този наръчник има за цел да Ви предостави всички необходими инструкции по отношение на инсталирането, използването и поддържането на уреда. Преди инсталиране и използване на уреда, с цел правилна и безопасна употреба на уреда, моля прочетете внимателно този наръчник с инструкции.

2. СЪДЪРЖАНИЕ НА ВАШИЯ ПАКЕТ

- ➔ **Комбиниран хладилник „Side by Side”**
- ➔ **Наръчник за употреба**
- ➔ **Сертификат за гаранция**

3. ПРЕДУПРЕЖДЕНИЯ ОТНОСНО БЕЗОПАСНОСТТА

За Вашата безопасност и за правилна употреба, преди да инсталирате и използвате устройството за първи път, прочетете внимателно този наръчник за потребителя, включително препоръките и предупрежденията. За да се избегнат излишни грешки и злополуки е много важно да се уверите, че всички хора, които използват устройството са запознати с начина на експлоатация и мерките за безопасност. Запазете тези инструкции и се уверете, че ще останат заедно с уреда, ако той бъде преместен или продаден, така че всеки, който го използва в срок на неговата експлоатация да бъде добре информиран във връзка с неговата употреба и с мерките за сигурност. За безопасност на живота и имуществото, спазвайте разпоредбите в този наръчник за потребителя, тъй като производителя не носи отговорност за щетите причинени поради пропуски.

Безопасност за деца и други уязвими лица

- Уредът може да се използва от деца на възраст от 8 години и от лица с намалени физически, сетивни или умствени възможности, които нямат опит или познания само, ако са наблюдавани или обучени относно безопасната употреба на уреда и, ако разбират опасностите, свързани с употребата.
- Децата на възраст над 3 години имат право да поставят и изваждат храни от хладилните уреди.
- Децата трябва да бъдат наблюдавани, така че да не си играят с уреда.
- Почистването и поддръжката, не могат да се извършват от деца, освен ако те са на поне 8 годишна възраст и са под наблюдение.
- Не оставяйте опаковките на достъпни места за деца. Опасност от задушаване.
- За да избегнете ситуации, в които децата могат да пострадат от токов удар или да се затворят вътре в устройството, преди да го изхвърлите, изключете щепсела от контакта, отрежете захранващия кабел (възможно най-близо до устройството) и премахнете вратата на уреда.
- Ако това устройство (което е снабдено с магнитна система за затваряне) заменя по-стар уред, снабден с пружинно затваряне (клипс) на вратата или на капака, преди да изхвърлите старото устройство се уверете, че пружинното затваряне не може да се използва повече. По този начин децата не могат да останат блокирани вътре.

Общи мерки за безопасност

ПРЕДУПРЕЖДЕНИЕ! Уверете се, че отворите за проветрение върху корпуса на уреда или върху неговото тяло не са запушени.

ПРЕДУПРЕЖДЕНИЕ! Не използвайте механични устройства или други средства за ускоряване на процеса за размразяване освен тези, които са препоръчани от производителя.

ПРЕДУПРЕЖДЕНИЕ! Не повреждайте мрежата на хладилния агент.

ПРЕДУПРЕЖДЕНИЕ! Не използвайте други електрически устройства (като, например, машини за сладолед) вътре в отделенията за съхранение на хранителните продукти на това устройство, освен ако не са от препоръчания от производителя вид.

ПРЕДУПРЕЖДЕНИЕ! Не докосвайте лампата в случай, че е останала светната за дълго време, защото може да бъде много гореща.

ПРЕДУПРЕЖДЕНИЕ! Когато позиционирате уреда, уверете се, че не сте смачкали или повредили охранващия кабел.

ПРЕДУПРЕЖДЕНИЕ! Не поставяйте зад уреда разклонители за контакт или преносими източници на хранване.

ПРЕДУПРЕЖДЕНИЕ! Хладилният агент и изолационният газ са запалими. Елиминирайте уреда само чрез депониране в оторизиран център за елиминиране на отпадъци. Не излагайте уреда на огън.

- Не съхранявайте в това устройство взривни вещества, като аерозолни спрейове със запалима течност.
- Хладилната верига на устройството съдържа охладителен агент R600a (изобутан), природен газ с висока степен на съвместимост с околната среда, но запалим.
- По време на транспортирането и монтажа на устройството се уверете, че нито един от компонентите на хладилната верига не е повреден.
 - Избягвайте употребата на открит пламък и източници за запалване.
 - Проветрете добре стаята, в която се намира устройството.
- Всякаква промяна на спецификациите или на продукта е опасна. Всяка повреда на охранващия кабел може да създаде риск от късо съединение, пожар или токов удар.
- Този уред е предназначен за използване в жилища и в други подобни обекти:
 - кухни на персонала в магазини, офиси и други работни среди;
 - в домакинствата и от клиенти на хотели, мотели и други жилищни среди;
 - среди от тип пансион с предлагана закуска;
 - дейности от вида на кетъринг и доставки на едро.

ПРЕДУПРЕЖДЕНИЕ! Електрическите компоненти (щепсела, охранващия кабел, компресора) трябва да бъдат заменени от квалифициран електротехник или от компетентно лице.

ПРЕДУПРЕЖДЕНИЕ! Лампата, доставена с устройството е „лампа за специално използване“ и може да бъде използвана само за този уред. Тази „лампа за специално използване“ не може да бъде използвана за битово осветление.

ПРЕДУПРЕЖДЕНИЕ! Крушките не трябва да се сменят от потребителя! Ако крушките се повредят, обърнете се към специализиран сервис. Това предупреждение е валидно само за хладилници, оборудвани с осветителни лампи.

- Не удължавайте охранващия кабел.
- Уверете се, че щепселът не е смачкан или повреден от задната страна на устройството. В случай, че охранващия кабел е смачкан или повреден, той може да прегрее и да причини пожар.
- Уверете се, че имате достъп до щепсела на устройството.
- Не дърпайте охранващия кабел.
- Ако контакта, в който трябва да се включи щепсела е разхлабен, не включвайте щепсела в него. Съществува риск от токов удар и пожар.
- Не употребявайте устройството без капак на лампата за вътрешно осветление.
- Устройството е тежко. Премествайте го внимателно.
- Не изваждайте и не докосвайте предмети от фризера, ако ръцете Ви са влажни / мокри, защото това може да причини увреждания на кожата или измръзване.
- Избягвайте продължителното излагане на устройството на пряка слънчева светлина.

Хладилният агент

Хладилната верига на устройството съдържа охладителен агент R600a (изобутан), природен газ с висока степен на съвместимост с околната среда, но запалим. По време на транспортирането и монтажа на устройството се уверете, че нито един от компонентите на хладилната верига не е повреден. Хладилният агент (R600a) е запалим.

ПРЕДУПРЕЖДЕНИЕ! Хладилниците съдържат хладилен агент и изолационни газове. Хладилният агент и газовете трябва да бъдат обезвредени по съответстващ начин, защото могат да предизвикат очни наранявания или могат да се запалят.

Преди обезвреждане, уверете се, че системата от тръбопроводи на охлаждащия кръг не е повредена.



ВНИМАНИЕ! Опасност от пожар!

Ако охладителната верига е повредена:

- Избягвайте употребата на открит пламък и източници за запалване.
- Проветрете добре стаята, в която се намира устройството.

Ежедневна употреба

- Не поставяйте горещи предмети върху пластмасовите компоненти на устройството.
- Не поставяйте храни директно до задната стена във вътрешността на уреда.
- Не замразявайте повторно размразени храни.
- Съхранявайте опакованите замразени храни в съответствие с инструкциите на производителя на замразените храни.
- Спазвайте стриктно препоръките за съхранение от страна на производителя на това устройство. Вижте съответните указания.
- Не съхранявайте газирани напитки във фризера, защото се създава налягане върху съдовете, които могат да експлодират, което води до повреда на устройството.
- Замразените храни могат да предизвикат измръзване, ако се консумират директно от фризера.¹⁾
- За да избегнете заразяването на храни, спазвайте инструкциите по-долу.
 - Ако вратата на уреда е оставена отворена за дълъг период от време, температурата в отделенията на уреда се увеличава значително.
 - Почиствайте периодично повърхностите, които могат да влязат в контакт с храните, както и източващите системи на уреда.
 - Почистете резервоарите за вода, ако не са използвани дозаторите в продължение на 48 часа; водата от системите, свързани с водоснабдяването, трябва да се източи, ако системите не са използвани в продължение на 5 дни.
 - Съхранявайте суровото месо и прясната риба в подходящи съдове, така че продуктите да не влязат в контакт с други храни.
 - Фризерните отделения с две звезди (ако са налични в уреда) са подходящи за съхранение на предварително замразени храни, за съхранение или приготвяне на сладолед и за производство на кубчета лед.
 - Отделенията с една, две и три звезди не са подходящи за замразяване на пресни храни.
 - Ако хладилният уред ще бъде оставен празен за дълъг период от време, изключете го, размразете го, почистете го, избършете го добре и оставете вратата му отворена, за да се предотврати образуването на мухъл във вътрешността му.

Почистване и поддръжка

- Преди мерките за поддръжка, изключете устройството и извадете щепсела от контакта.
- Не почиствайте устройството с метални предмети.
- Не използвайте остри предмети за отстраняване на леда от устройството. Използвайте пластмасова стъргалка.
- Проверявайте редовно дренажния отвор на устройството. Ако е необходимо, почистете дренажния отвор. Ако дренажния отвор е запушен, ще се събере вода в долната част на устройството.

Внимание!

- Когато използвате функцията за производство на лед и за водно охлаждане, уверете се, че водоизточникът и филтърът са свързани.
- Преди да използвате продукта филтърът трябва да се промие с 5 литра вода или за 5 минути, за да сте сигурни, че сте почистили филтърния патрон.
- След свързване на хладилника към водоизточника, оставете водата да тече съгласно инструкциите за инсталиране. След като изчакате 5 минути, проверете за течове.

- Уверете се, че налягането на водата е в посочените граници. Ако налягането на водата е твърде високо, може да се появи теч на вода, а ако налягането е твърде ниско, продуктът може да не работи по съответстващ начин.
- Не докосвайте ледогенератора с ръце или прибори, докато работи, за да предотвратите повреда на продукта и телесно нараняване.
- Моля, уверете се, че по време на използване на продукта ледогенераторът и отделението за съхранение на лед са чисти и, също така, че избягвайте попадането на прах, твърди отломки и други замърсители в тях.
- За да предотвратите нараняване на деца, моля, не им позволявайте да изваждат отделението за съхранение на лед.
- Вътре в отделението за съхранение на лед има метални компоненти. За да избегнете нараняване, не позволявайте на деца да си играят с тях.

Инсталиране

Важно! За свързване към електрическата мрежа, следвайте внимателно инструкциите.

- Разопакувайте устройството и проверете за повреди. Ако уреда е повреден, не го свързвайте към източника за захранване. Ако устройството е повредено, незабавно съобщете това на търговеца, от който сте го закупили. В такъв случай запазете опаковката.
- Препоръчваме Ви да изчакате най-малко четири часа, преди да свържете устройството към електрическата мрежа, за да може маслото да има време да се върне в компресора.
- Въздухът трябва да може да се движи свободно около устройството. Без тази вентилация, уреда може да прегрее. За да получите подходяща вентилация спазвайте инструкциите за инсталиране.
- Ако е възможно, ограничителите на продукта трябва да бъдат насочени към стената, за да се избегне докосването или хващането на горещите части (компресор, кондензатор) и, за да предотвратите евентуални изгаряния.
- Не поставяйте устройството близо до радиатори или готварски печки.
- Уверете се, че имате достъп до щепсела, след инсталиране на устройството.

Ремонти

- Електрическите дейности, необходими за ремонт на устройството трябва да бъдат извършени от квалифициран електротехник или от компетентно лице.
- Продуктът трябва да бъде ремонтиран от оторизиран сервизен център, като се използват само оригинални резервни части.

Съвети за пестене на енергия

- Не поставяйте топла храна в уреда.
- Не съхранявайте храните една до друга, защото затрудняват въздушната циркулация.
- Уверете се, че храните не докосват задната страна на отделението/отделенията.
- Ако доставянето на електроенергия бъде прекъснато, не отваряйте вратата/вратите.
- Не отваряйте често вратата/вратите.
- Не оставяйте вратата/вратите отворени за прекалено дълго време.
- Не настройвайте термостата на по-ниска температура, отколкото е необходимо.
- За ниска консумация на енергия, всички аксесоари, като рафтове, чекмеджета и рафтове на вратите, трябва да се държат в предвидените за тях позиции.

Опазване на околната среда

Това устройство не съдържа газове, които биха могли да навредят на озоновия слой, нито в охладителната верига, нито в изолационните материали. Устройството не трябва да се изхвърля заедно с битовите отпадъци и боклук. Изолационната пяна съдържа запалими газове: устройството трябва да се изхвърля в съответствие с разпоредбите, приети от местните власти. Избягвайте повреди на охладителния блок, по-специално на топлообменника. Символът , отбелязан на някои материали, използвани при производството на устройството показва, че те могат да се рециклират.

Опаковъчни материали

Материалите обозначени с този символ могат да бъдат рециклирани. Изхвърляйте опаковките в специални контейнери за рециклиране.

Обезвреждане (изхвърляне) на уреда

1. Изключете щепсела от източника за захранване с енергия.
2. Отрежете захранващият кабел и го изхвърлете.



Предупреждение! По време на употреба, поддръжка или изхвърляне на уреда, моля, обърнете внимание на символа, подобен на този от лявата страна, разположен на гърба на уреда (задния панел или компресора), жълт или оранжев на цвят.

Това е предупредителният символ за опасност от пожар. В тръбопроводите за хладилен агент и в компресора се намират запалими материали.

Дръжте уреда далеч от източници на огън по време на употреба, поддръжка или изхвърляне.

4. ОПИСАНИЕ НА ПРОДУКТА

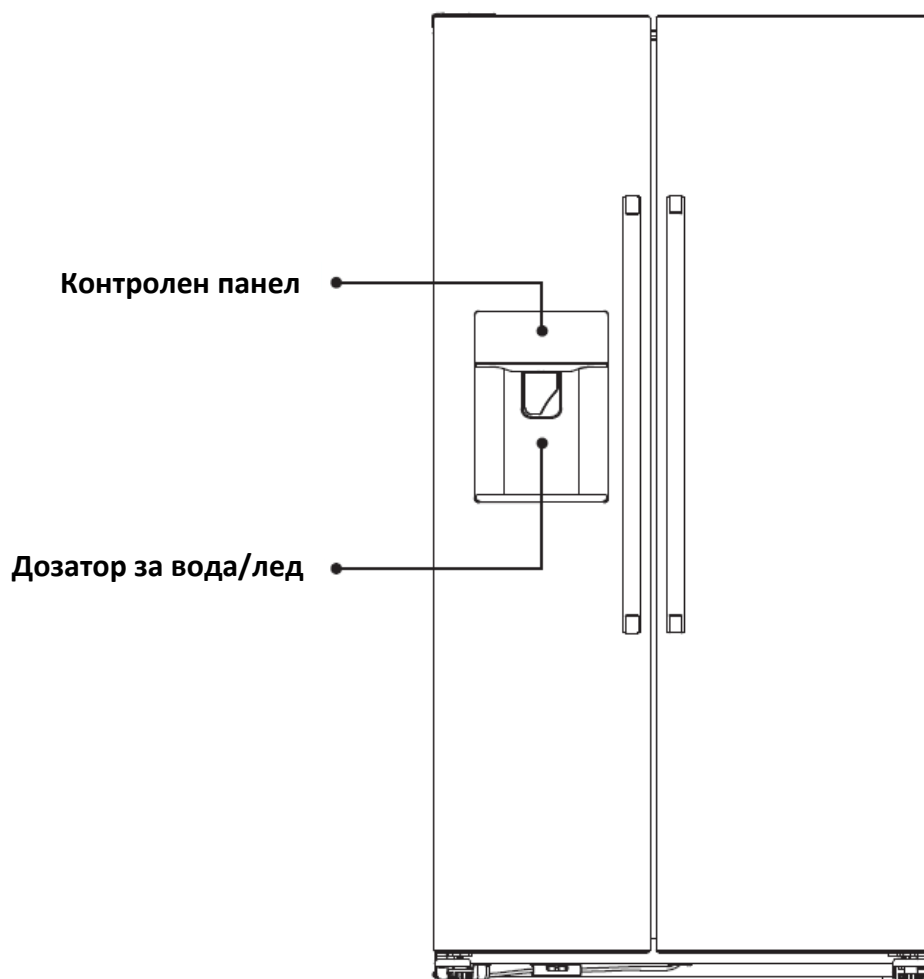

Отстранете металния капак на компресорното отделение.

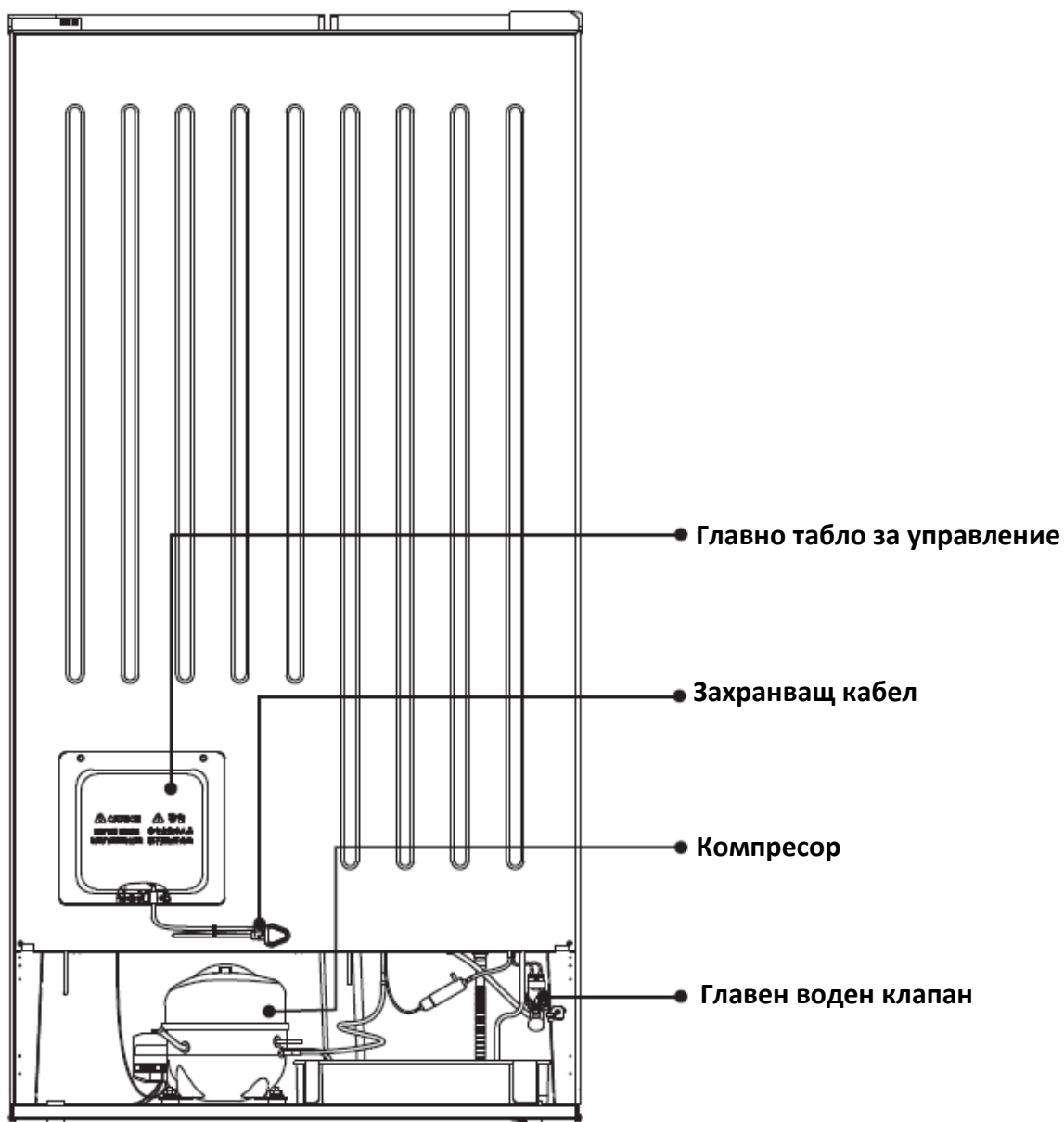

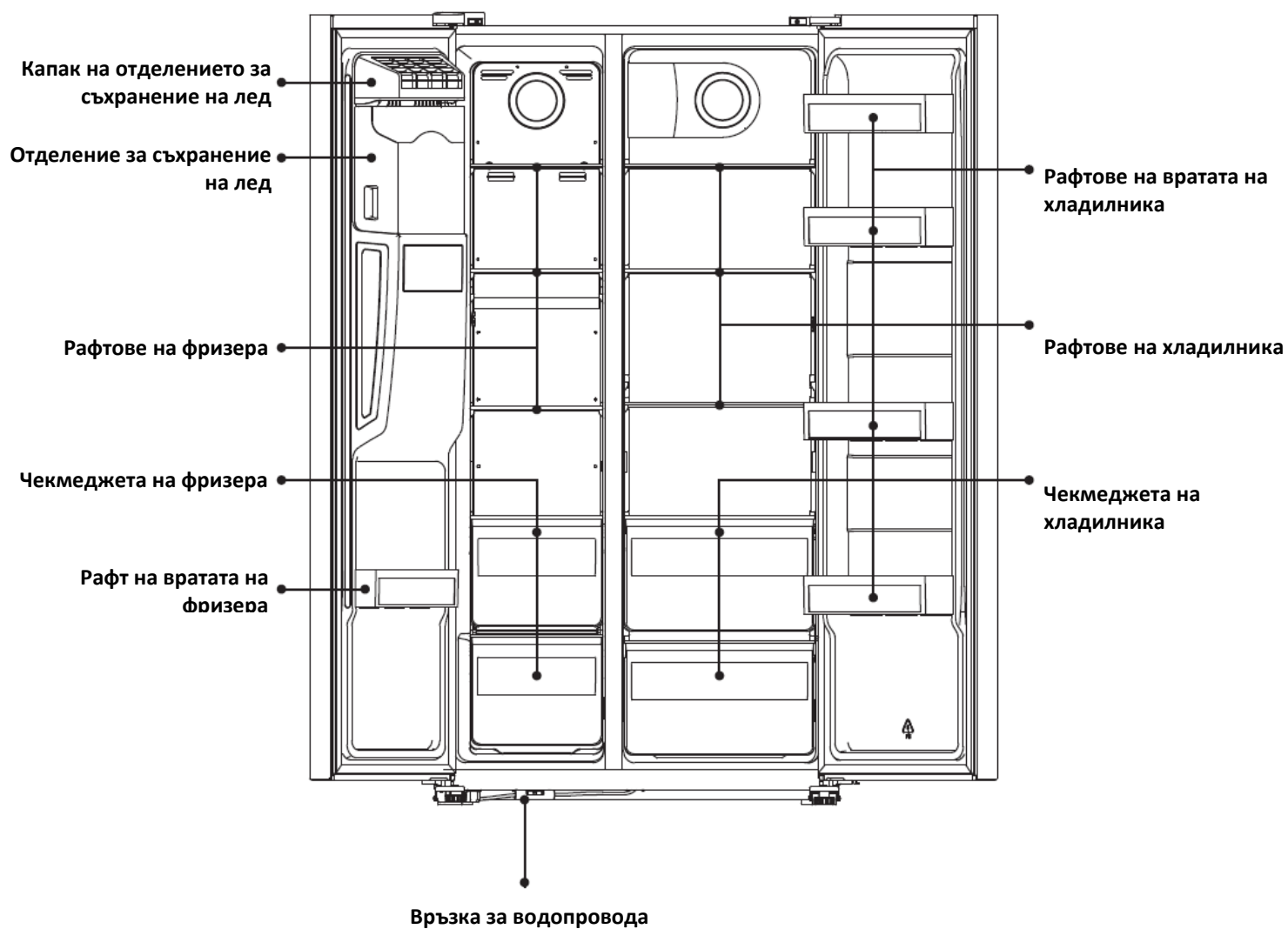

Забележка: Горното изображение служи само за информация. Реалният продукт може да е различен.

5. ИНСТАЛИРАНЕ

Акcesoари на продукта



Компоненти на водопровода *
1

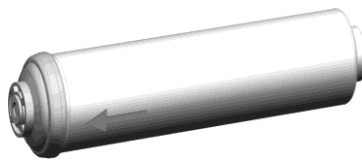

Воден филтър * 1

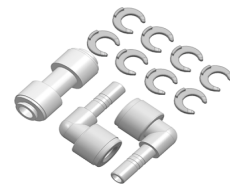

Връзка за водопровода * 1
Връзка към водния филтър * 2
Клеми против приплъзване * 8

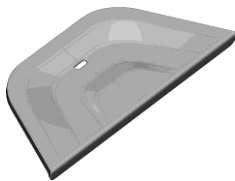

Тава за събиране на водата * 1

ПРЕДУПРЕЖДЕНИЕ! Свържете уреда само към водоснабдяваща мрежа с питейна вода.

Изваждане на вратите

Необходими инструменти: кръстата отвертка, права отвертка.

- Уверете се, че уредът е празен и е изключен от източника за захранване.
- За да извадите вратата, е необходимо да наклоните уреда назад. Уредът трябва да се подпира на твърда повърхност, така че да не се плъзга по време на процедурата за обръщане на посоката на отваряне на вратите.
- Всички демонтирани части трябва да се съхраняват с оглед повторна инсталация на вратата.
- Не поставяйте уреда върху задната страна, т.к. това може да повреди системата за охлаждане.
- Препоръчва се монтажът да се извърши от двама души.

1. Отворете капака на пантата с помощта на кръстата отвертка.

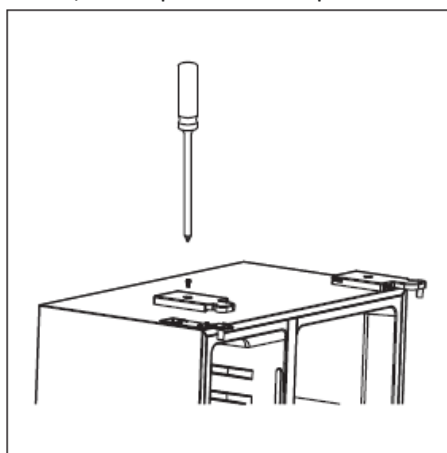

2. Извадете снопа от кабели.

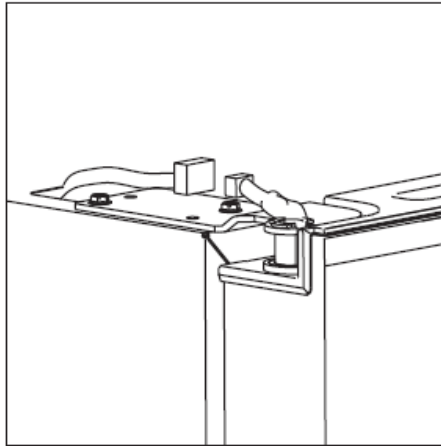

3. Развийте горната панта.

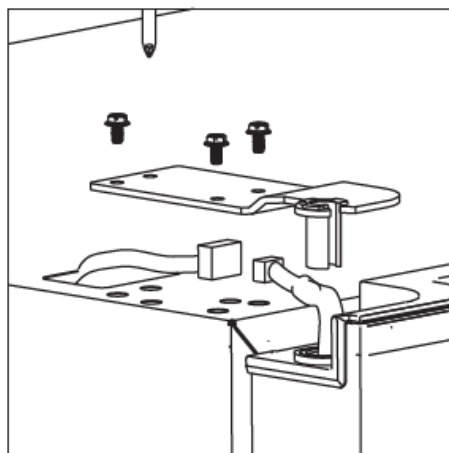

4. В долната страна на комбинирания хладилник има връзка за водопровода. Извадете я от защитния капак, разкачете я от водопровода и не забравяйте да извадите водопровода от долната панта.

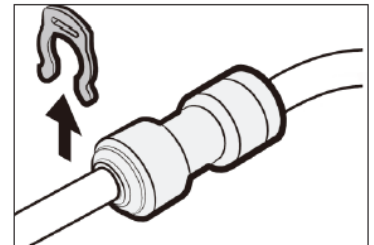
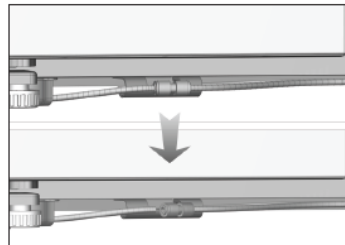
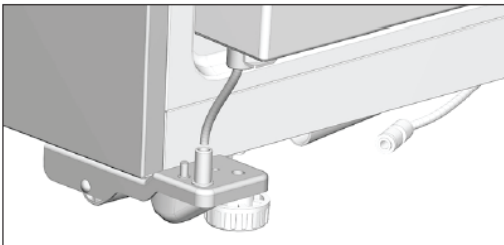

5. Вдигнете вратата и поставете я върху мека повърхност. Извадете другата врата по същия метод.



6. Развийте долните панти.

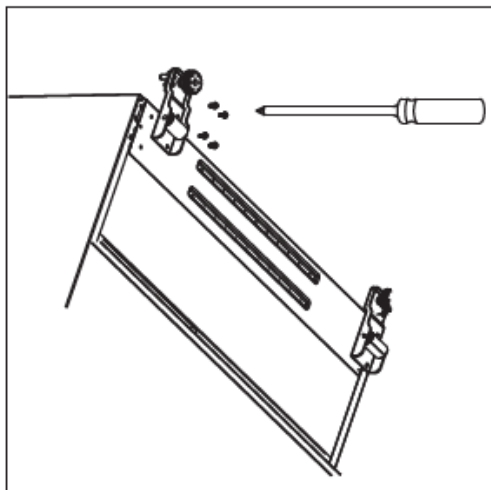

7. След позициониране на уреда, монтирайте вратите като следват стъпките в обратен ред.

Изисквания за пространство

Оставете достатъчно пространство за отваряне на вратата.
Оставете място най-малко 50 мм отстрани и отзад.

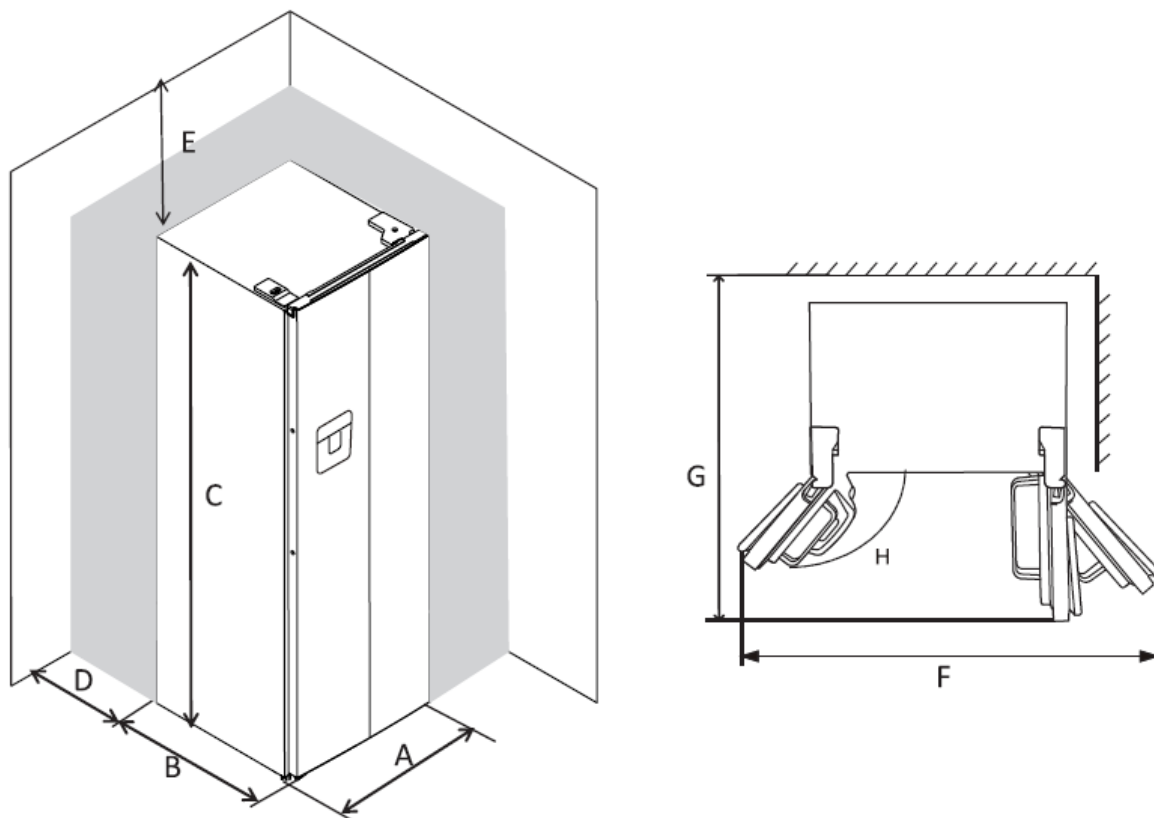

A	900
B	660
C	1770
D	мин.=50
E	мин.=50
F	1800
G	1560
H	135°

Нивелиране на уреда

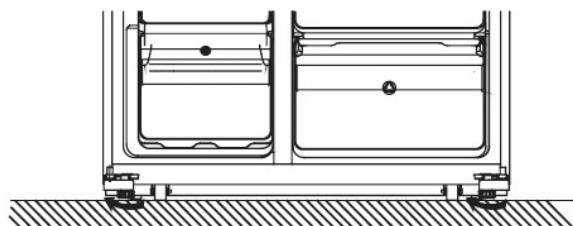

- Завъртете ръчно крачетата по посока на часовниковата стрелка, за да ги повдигнете.
- Завъртете ръчно крачетата по посока обратно на часовниковата стрелка, за да ги спуснете.

Разположение

Инсталирайте това устройство на място, където температурата на помещението съответства на климатичния клас, посочен в таблицата с техническа информация за уреда.

За хладилни уреди с климатичен клас:

- разширен умерен: този хладилен уред е предназначен да се използва при температура на околната среда от 10 °C до 32 °C (SN);
- умерен: този хладилен уред е предназначен да се използва при температура на околната среда от 16 °C до 32 °C (N);
- субтропичен: този хладилен уред е предназначен да се използва при температура на околната среда от 16 °C до 38 °C (ST);
- тропичен: този хладилен уред е предназначен да се използва при температура на околната среда от 16°C до 43°C (T).

Място на инсталацията

Устройството трябва да се постави на място далеч от източници на топлина като радиатори, бойлери и пряка слънчева светлина. За да се осигури висока производителност, когато устройството се поставя под окачен шкаф, минималното разстояние между горната част на уреда и окаченият шкаф трябва да бъде най-малко 100 мм. Въпреки това, идеалният начин е, устройството да не бъде поставяно под окачени шкафове. За да поставите устройството точно в хоризонтално положение използвайте регулируемите крачета от основата.

Този хладилен уред не е предназначен за използване като вграден уред.

Внимание! Трябва да имате възможност да изключите устройството от източника за хранване; следователно, щепселът трябва да бъде достъпен след инсталиране.

Свързване към електрическата мрежа

Преди да свържете уреда се уверете, че напрежението и честотата, отбелязани в таблицата с технически данни, съответстват на тези на електрозахранването в дома Ви. Устройството трябва да бъде заземено. За тази цел, щепселът на електрическия кабел е снабден с един контакт.

6. ЕЖЕДНЕВНА УПОТРЕБА

Инсталиране на водния филтър и водопровода

1. Преди инсталиране филтърът трябва да се промие с 5 литра вода или за 5 минути, за да сте сигурни, че сте почистили филтърния патрон.



2. Отворете вратата на хладилника и извадете чекмеджетата за плодове и зеленчуци.

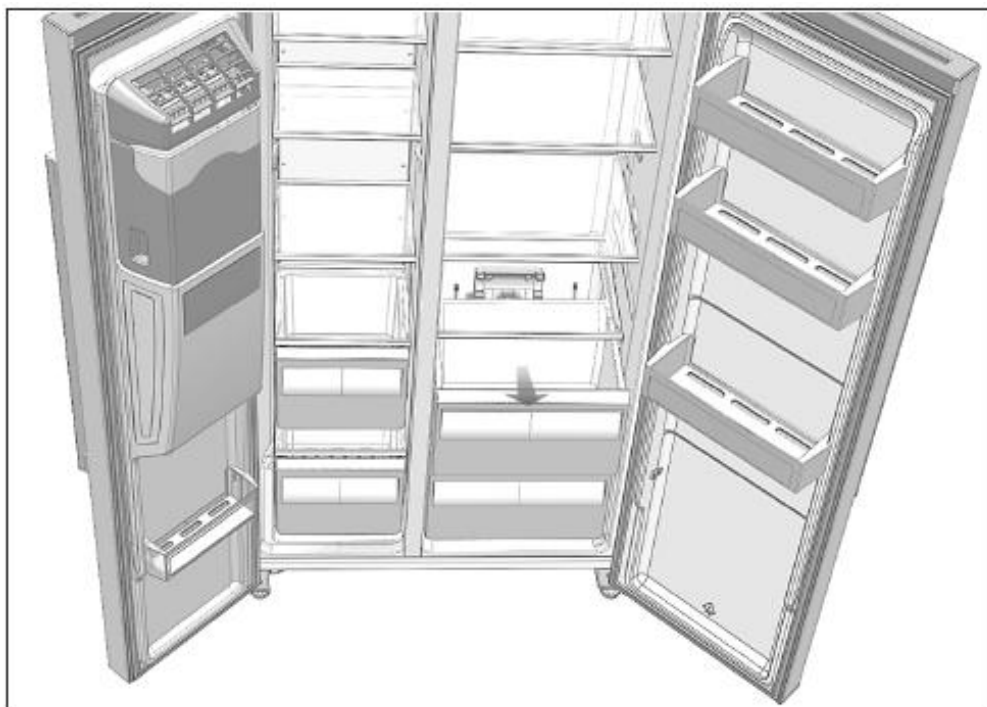

3. Отстранете гумените тапи от двете страни на контейнера за вода.

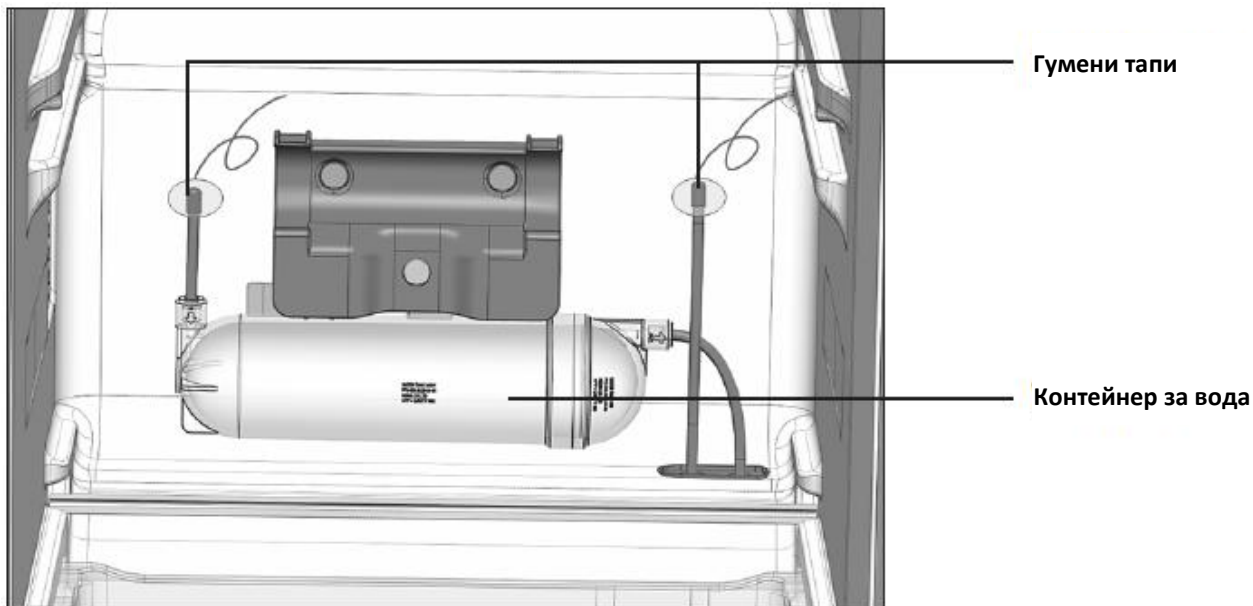

4. Извадете водния филтър от торбичката с аксесоари, поставете конекторите от двете страни на филтъра, след което свържете водопроводна и го фиксирайте с клемите против приплъзване (обърнете внимание на посоката, посочена от стрелката върху филтъра).

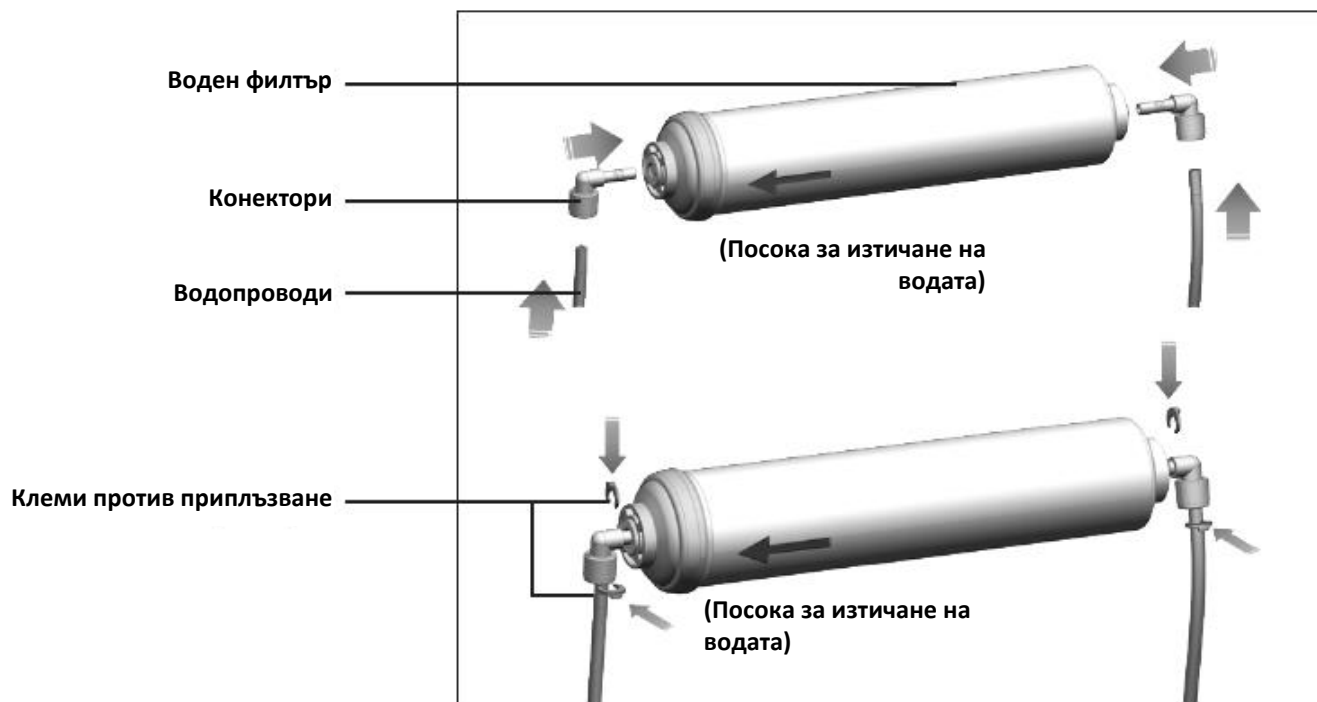

5. Сглобете компонентите на водния филтър с фиксиращата поставка в горната страна на контейнера за вода и свържете водопроводите на контейнера към водния филтър.

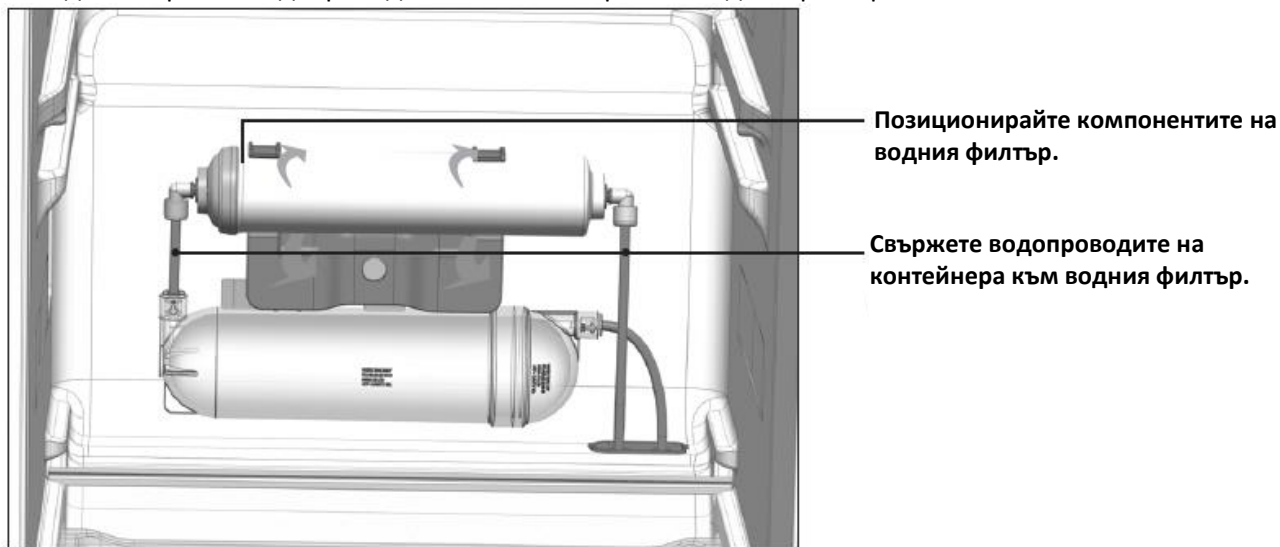

6. Извадете гумената тапа. Свържете водопровода към главния клапан върху капака на компресора с помощта на конектора и не забравяйте да поставите клемите против приплъзване, след което свържете края на водопровода към съединителя на водоизточника?

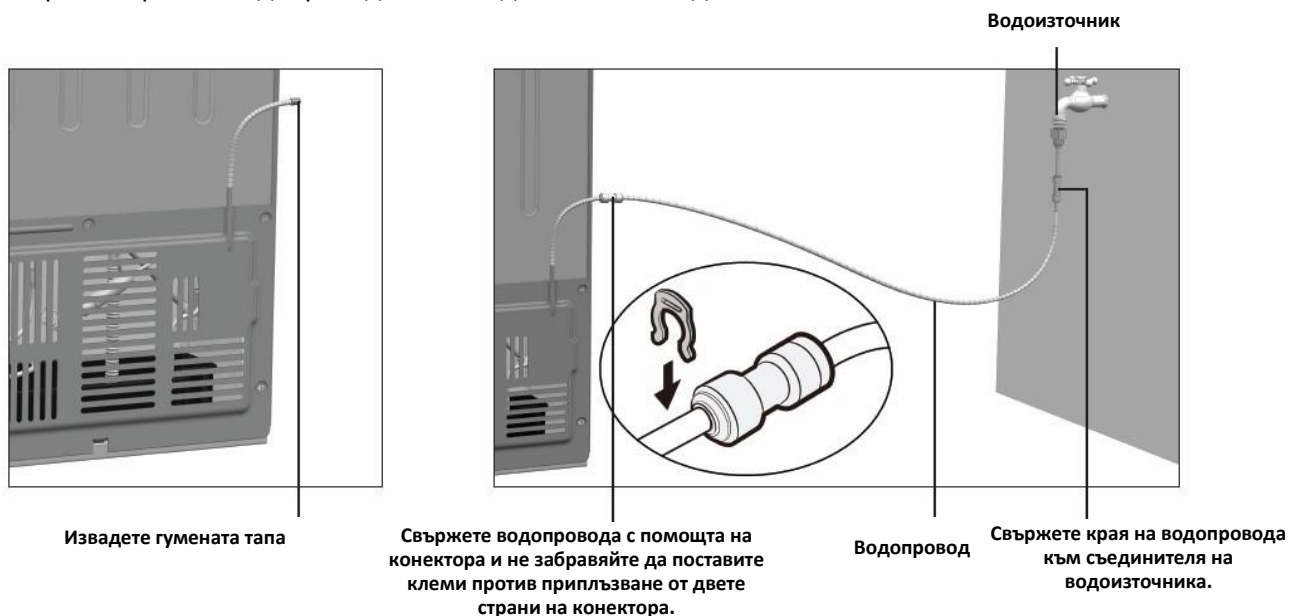

Внимание!

- Външният източник на вода трябва да е чист и налягането на водата трябва да бъде 1,5 ~ 7 бара, за да се осигури правилна работа.
- Проверете връзката на водопровода и се уверете, че няма чужди предмети във вътрешността на ледогенератора и на отделението за съхранение на лед.
- След свързване към водоизточника отворете кранчето и проверете дали има течове между кранчето и свързващия водопровод. Ако има течове, проверете свързващия водопровод.
- Изберете функцията за вода, използвайте голяма чаша, за да натиснете клапата на дозатора и оставете водата да тече за 5 минути, докато почне да тече бистра вода. Водата, която тече по време на тази процедура, не е годна за пиене.
- Изберете функцията, която Ви позволява да получите натрошен лед, използвайте голяма чаша, за да натиснете клапата на дозатора и проверете нормалната работа на вътрешния мотор, като забележите издадения от него звук.
- Изчакайте 3 минути и проверете дали няма течове при клапана за подаване на вода, връзките за водопровода и водния филтър.





Контролен панел



Бутони

A – Натиснете този бутон с цел регулиране на температурата във фризерното отделение (разположено в лявата страна) от -14°C до -22°C .

B – Натиснете този бутон с цел регулиране на температурата в хладилното отделение (което се намира в дясната страна) от $+2^{\circ}\text{C}$ до $+8^{\circ}\text{C}$ и за регулиране на позицията OFF. При регулиране на позицията OFF охлаждането на хладилното отделение е деактивирано.

C – Натиснете този бутон с цел избиране на режимите за функциониране SUPER COOLING , SUPER FREEZING , SMART , ECO  și и ПЕРСОНАЛИЗИРАН (без символ върху цифровия екран).

D – натиснете бутона „Ice Off“ (спиране на производството на лед), за да контролирате ледогенератора. Ако желаете да изключите ледогенератора, натиснете този бутон и продуктът ще спре да произвежда лед, докато не натиснете отново този бутон.

E - Натиснете този бутон, за да получите ледени кубчета. Може да натиснете този бутон, за да изберете вида лед.

F - Натиснете този бутон, за да получите натрошен лед. Може да натиснете този бутон, за да изберете вида лед.

G - Натиснете този бутон, за да получите студена вода. Можете да натиснете този бутон, за да получите студена вода.

Забележка

- Дозаторът не работи, когато вратата на фризера е отворена или когато е включена функцията за заключване против действие от деца. За да получите кубчета лед, натрошен лед или студена вода, трябва да затворите вратата или да изключите функцията за заключване против действие от деца.
- Ако нямате нужда от лед, изключете функцията, за да пестите енергия.
- Ако водата не тече или тече бавно, трябва да смените водния филтър, тъй като може да е запушен.
- В някои райони водата съдържа големи количества варовик, което води до по-бързо запушване на водния филтър.

Дисплей

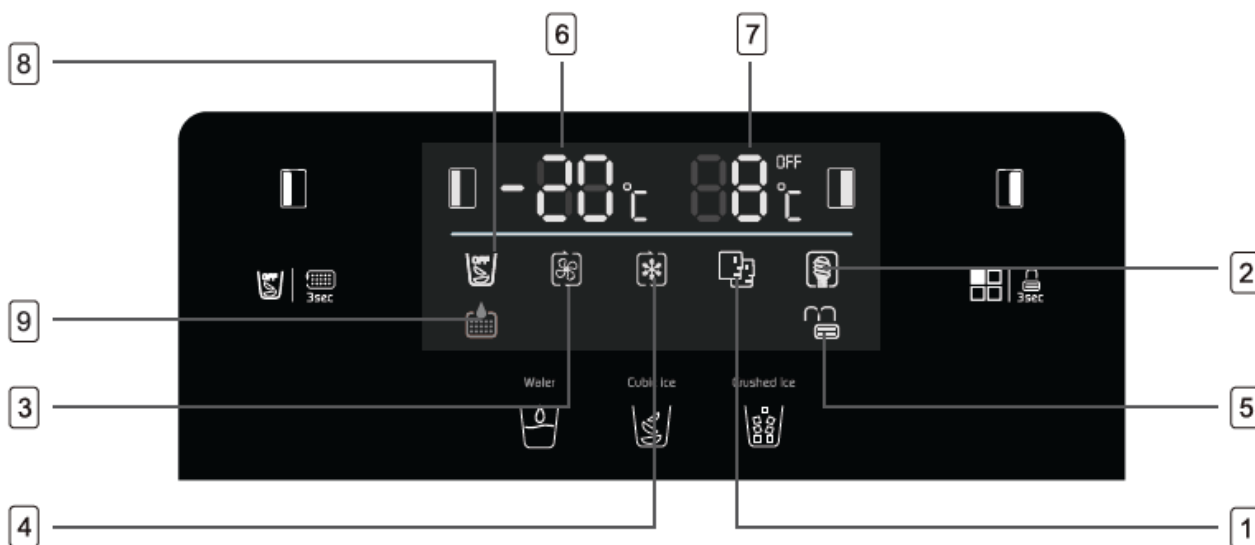

1 – В режим **SMART** уредът регулира автоматично температурата на двете отделения, в зависимост от вътрешната и околната температура.

2 – В режим **ECO** уредът приспособява функционирането при най-нисък разход на енергия.

3 – В режим **SUPER COOLING**, хладилното отделение се охлажда при най-ниската температура за около 6 часа. След изтичане на това време настроената температура преди активиране на режима SUPER се възстановява автоматично.

4 – В режим **SUPER FREEZING** фризерното отделение се охлажда при най-ниската температура за около 50 часа. След изтичане на това време настроената температура преди активиране на режима SUPER се възстановява автоматично.

5 – Символът **LOCK** ще светне при блокиране на бутоните.

6 – Показва настроената температура за фризерното отделение.

7 – Показва настроената температура за хладилното отделение.

8 – В режим „Ice off“, символът ще светне, когато докоснете бутона „D“, за да изключите ледогенератора. Това означава, че уредът няма да произвежда вече лед.

9 – Напомняне за смяна на водния филтър

По принцип водният филтър трябва да се сменя на всеки 6 месеца, за да се гарантира високо качество на водата. След половин година пиктограмата  ще светне върху цифровия екран, за да ви напомня да смените водния филтър. Може да закупите нов воден филтър от търговеца, от който сте закупили уреда. След като смените водния филтър, натиснете и задръжте натиснат бутона „D“ за 3 секунди.

Пиктограмата  ще изгасне и водният филтър ще бъде ресетиран.

Режим	Светлинен индикатор	Изписване на температурата на фризера	Изписване на температурата на хладилника
SMART		Показаните температури за фризера и хладилника ще се променят в зависимост от околната температура.	
ECO		-15 °C	+8 °C
Super cooling		Никаква промяна	+2 °C
Super freezing		-25 °C	Никаква промяна

Забележка

- Режим ECO: Изберете този режим, когато желаете да икономисвате енергия.
- Режим SUPER COOLING: Този режим позволява бързо охлаждане на храните и ще се деактивира автоматично след 6 часа от активирането.
- Режим SUPER FREEZING: Този режим позволява бързо замразяване на храните и ще се деактивира автоматично след 50 часа от активирането.

Предупредителен сигнал за отворена врата





Когато една от вратите е оставена отворена или притворена за около 60 секунди, уредът ще издаде звуков сигнал. Звуковият сигнал ще се изключи, когато се затвори вратата.

Ако едната от вратите не е добре затворена, уредът ще издава звуков сигнал 5 пъти на всеки 30 секунди, докато вратата не бъде затворена.

Ако вратите останат отворени за 10 минути, светодиодът във вътрешността ще изгасне автоматично.

Функция за блокиране против задействие от деца

Тази функция е предназначена да предотврати задействието на уреда от деца.

- За да активирате тази функция, натиснете и задръжте натиснат бутона  LOCK 3s за около 3 секунди. Светлинният индикатор  ще светне, като показва, че функцията е активна.
- За да деактивирате тази функция, натиснете и задръжте натиснат бутона  LOCK 3s за около 3 секунди. Светлинният индикатор  ще светне, което показва, че функцията за заключване е деактивирана.

Първата употреба - Почистване на вътрешната част на уреда

Преди да използвате уреда за първи път, измийте вътрешната част и всички вътрешни аксесоари с леко топла вода и с неутрален препарат за миене, за да отстраните специфичната миризма на нов продукт, след това изсушете ги добре.

Важно! Не използвайте абразивни препарати за миене или прахове, защото ще повредят повърхностите.

Използване на дозатора

Можете да получавате кубчета лед, натрошен лед или студена вода, като изберете функцията от контролния панел и натиснете клапата на дозатора.

Запомнете! Ако клапата на дозатора бъде натисната непрекъснато за повече от 3 минути, дозаторът ще спре да работи, за да защити електрическите компоненти. Ако имате нужда от повече студена вода или от повече лед, може да освободите клапата на дозатора и да я натиснете отново, за да получите повече вода или лед, според предпочитанията.



Режими за кубчета лед, натрошен лед и студена вода

Клапа



Получаване на студена вода

Изберете режима за студена вода , поставете чашата срещу клапата на дозатора, натиснете клапата, за да получите вода и я освободете, след като получите желаното количество вода. Уредът ще спре автоматично изтичането на вода.

Забележка

- Изчакайте 2 секунди, преди да извадите чашата, за да избегнете изтичането върху пода.
- Ако желаете водата да е по-студена, поставете лед в чашата.
- Ако изчакате да изтече повече от 800 мл вода, е възможно получената вода да е с по-висока температура. В този случай Ви препоръчваме да изчакате половин час, за да получите студена вода.

Получаване на лед

Изберете режима на кубчета лед  или режима на натрошен лед , за да получите желания вид лед.

Поставете чашата срещу клапата на дозатора, натиснете клапата, за да получите лед и я освободете, след като получите желаното количество лед. Уредът ще спре автоматично падането на леда.

Забележка

- Изчакайте 2 секунди, преди да извадите чашата, за да избегнете падането на леда върху пода.
- За да предотвратите падането на лед покрай чашата, поставете чашата възможно най-близо до дюзата на дозатора.
- Когато вземате лед, вътрешният мотор работи, за да счупва и натрошава леда, което може да образува шум.
- След като вземете леда, моля, използвайте го възможно най-скоро, за да избегнете разтапянето му.

Важно!

Този раздел съдържа инструкции как да избегнете повечето от проблемите, които може да срещнете, докато използвате продукта. Моля прочетете внимателно тези инструкции преди да използвате уреда.

1. Когато използвате дозатора за първи път или ако не сте го използвали дълго време, моля, оставете да изтече около 1 ~ 2 литра вода и го извадете.
2. Когато използвате ледогенератора за първи път, не използвайте първия произведен лед.
3. За да поемате водата и леда, Ви препоръчваме да използвате чаша с диаметър над 70 мм.

4. За да поемате кубчетата лед, не използвайте крехки контейнери, тъй като може да се счупят и да причинят щети.
5. Не поставяйте ръцете си или инструменти в отварящата се част на дозатора, за да избегнете повреда на вътрешния механизъм.
6. Не дърпайте с твърде много сила за клапана на дозатора, за да избегнете повредата му.
7. Ледогенераторът произвежда лед автоматично без ръчно задействане. Когато отделението за съхранение на лед се напълни с лед (около 1,6 кг), уредът спира автоматично да произвежда лед.
8. В режим SMART дневният капацитет на ледогенератора е настроен на около 1,2 кг.
9. Когато вратата на фризера е отворена, дозаторът е блокиран и не може да получи вода или лед с негова помощ.
10. Когато вратата на фризера е отворена, ако ледогенераторът се намира в процес на производство на лед, част от леда ще падне в отделението за съхранение на лед.
11. Ако ледът не се извежда гладко, уверете се, че отворът за извеждане на лед не е блокиран. При необходимост отстранете леда.
12. След първоначалното включване на хладилника включете ледогенератора и той ще започне да произвежда лед след около 10 часа.
13. По време на употреба може да чуете звук от отваряне на водния клапан, звук от течаща вода и падащ лед, това е нормално.
14. Ако планирате да отидете на почивка или няма да имате нужда от кубчета лед за дълго време, моля, изключете функцията за производство на лед и извадете кубчетата лед от уреда, за да избегнете слепването им и блокирането на отвора за извеждане на лед.
15. В случай на прекъсване на доставката на електроенергия, моля, извадете своевременно храните от хладилника и леда от отделението за съхранение на лед, за да избегнете неговото разтапяне.
16. Не употребявайте кубчетата лед, ако имат миризма. Проверете дали срокът за употреба на филтъра не е изтекъл или дали в хладилника има храни с остра миризма.

Почистване и опазване на дозатора

За почистване използвайте мека попивателна кърпа и не забравяйте да изключите уреда от източника на захранване с електроенергия, преди да започнете операции по почистване. Моля, използвайте чиста вода с цел почистване. Не използвайте бензен, разреждател, натриев хипохлорит, абразивни вещества, избелващи вещества или други реактивни химикали. Не пръскайте почистващ препарат директно върху цифровия екран, тъй като отпечатаният текст върху него може да се повреди.

1. Изваждайте периодично контейнера за вода на дозатора, излейте водата от него и го избърсвайте с чиста попивателна кърпа.



2. Почиствайте редовно отделението за съхранение на лед.

Ако ледът не се използва дълго време или ако вратата на фризера се отваря често, ледът в отделението за съхранение на лед може да се стопи и кубчетата лед може да залепнат едно за друго, блокирайки отвора за извеждане на лед. Ледът в отделението за съхранение на лед трябва да се отстранява ръчно.

Когато почиствате отделението за съхранение на лед, е необходимо да изключите функцията за производство на лед, за да избегнете падането на лед в хладилника или на пода.

3. Монтиране и демонтиране на отделението за съхранение на лед

Хванете с двете си ръце отделението за съхранение на лед, вдигнете го с около 10 мм с малко сила, след което издърпайте отделението за съхранение на лед от фиксираната поставка.

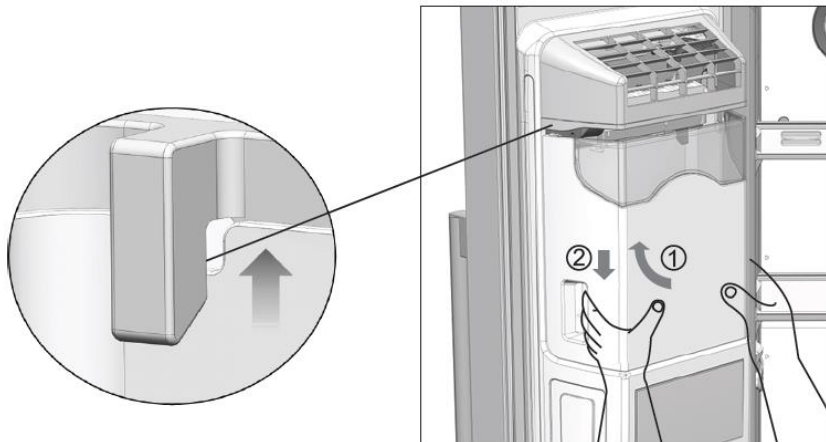

След като извадите отделението за съхранение на лед, внимателно извадете леда отвътре и почистете отделението с чиста вода.

След почистване на отделението за съхранение на лед, монтирайте го, като следвате стъпките в обратен ред.

Забележка

- Не използвайте киселини, химически разтворители (спирт, препарат за съдове и др.) или абразивни материали.
- След почистване е необходимо да избършете добре отделението за съхранение на лед, преди да го поставите обратно в хладилника.
- Използвайте чиста хавлия, за да почистите отвора за извеждане на лед. Не натискайте върху вътрешната структура с твърде много сила, за да избегнете повреда на вътрешния механизъм.
- Не поставяйте никакви предмети в отвора за извеждане на лед, за да не го блокирате.
- Не позволявайте на деца да се катерят по хладилника, тъй като уредът може да падне и може да причини нараняване.
- Не поставяйте пръсти, ръце или всякакви други неподходящи предмети в компонентите на дозатора. Това може да причини нараняване на хора или имуществени щети.

Размразяване

Преди да бъдат използвани, замразените храни могат да бъдат размразени в отделението за охлаждане или на стайна температура, в зависимост от времето, с което разполагате за тази операция. Малките парченца могат да бъдат замразени директно в камерата. В този случай времето за готвене ще бъде по-дълго.

Преместваеми рафтове

Върху стените на хладилника има помощни водачи, така че рафтовете да могат да бъдат поставени според предпочитанията.

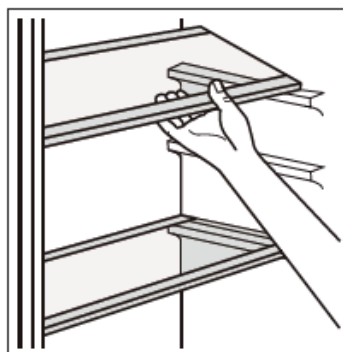

Препоръки за настройка на температурата

Препоръки за настройка на температурата	
Температура на околната среда	Задаване на температурата
	
Лято	Хладилник, настроен на 4 °C Фризер, настроен при -18°C
Нормална	Хладилник, настроен на 4 °C Фризер, настроен при -18°C
Зима	Хладилник, настроен на 4 °C Фризер, настроен при -18°C

Информацията по-горе дава препоръки на потребителите относно настройката на температурата.

Позициониране на храните

Поставете различните видове храни в различни отделения, както е показано в таблицата по-долу:

Отделения на хладилника	Видове храни
Рафтове върху вратата на хладилното отделение	Храни, съдържащи естествени консерванти, като конфитюри, сокове, напитки, подправки. Не съхранявайте храни, които се развалят бързо.
Чекмедже за зеленчуци и плодове (чекмедже за салати)	Плодовете, билките и зеленчуците трябва да се поставят отделно в чекмеджето за плодове и зеленчуци. Не съхранявайте в хладилника банани, лук, картофи или чесън.
Централен рафт на хладилника	Млечни продукти, яйца
Горен рафт на хладилника	Храни, които не изискват приготвяне, готови за консумация храни, колбаси, остатъчна храна.
Чекмедже(та)/Рафт фризер	За храни, които могат да бъдат съхранявани дългосрочно. Долно чекмедже/Долен рафт - за сурово месо, птиче месо, риба. Средно чекмедже/Среден рафт – за замразени зеленчуци, замразени картофи. Горно чекмедже/Горен рафт – за сладолед, замразени плодове, замразени сладкарски изделия.

Пореден номер	Тип на отделението	Препоръчвана температура за съхранение [°C]	Подходящи храни
1	Хладилник	+2≤+6	Яйцата, готвените храни, пакетирани храни, плодовете и зеленчуците, млечните продукти, сладкишите и напитките не са подходящи за замразяване.
2	(***)*- Замразяване	≤-18	Морските дарове (рибата, скаридите, ракообразните), водните и месните продукти са подходящи за замразяване (препоръчва се тяхното съхранение за 3 месеца; колкото повече е времето за съхранение, толкова повече се губят вкуса и хранителните свойства).
3	***-Замразяване	≤-18	Морските дарове (рибата, скаридите, ракообразните), водните и месните продукти не са подходящи за замразяване (препоръчва се тяхното съхранение за 3 месеца; колкото повече е времето за съхранение, толкова повече се губят вкуса и хранителните свойства).
4	***-Замразяване	≤-12	Морските дарове (рибата, скаридите, ракообразните), водните и месните продукти не са подходящи за замразяване (препоръчва се тяхното съхранение за 2 месеца; колкото повече е времето за съхранение, толкова повече се губят вкуса и хранителните свойства).
5	*-Замразяване	≤-6	Морските дарове (рибата, скаридите, ракообразните), водните и месните продукти не са подходящи за замразяване (препоръчва се тяхното съхранение за 1 месеца; колкото повече е времето за съхранение, толкова повече се губят вкуса и хранителните свойства).
6	Без звезди	-6≤0	Прясно свинско, говеждо, телешко и пилешко месо, прясна риба, някои преработени и пакетирани храни и др. (препоръчва се да се консумират в същия ден, за предпочитане до 3 дни). Преработени храни, частично пакетирани (храни, които не трябва да се замразяват).
7	Охлаждане	-2≤+3	Прясно/замразено свинско, говеждо, телешко и пилешко месо, водни продукти и др. (тези храни могат да се съхраняват до 7 дни при температури под 0 °C; в случай на съхранение при температури, които надвишават 0 °C, препоръчва се да се консумират в същия ден, за предпочитане до 2 дни). Морски дарове (тези храни могат да се съхраняват до 15 дни при температури под 0 °C; не се препоръчва съхранението им при температури, които надвишават 0 °C)
8	Пресни храни	0≤+4	Прясно свинско, говеждо, телешко и пилешко месо, готвена храна и др. (препоръчва се да се консумират в същия ден, за предпочитане до 3 дни)
9	Вино	+5≤+20	Червено вино, бяло вино, пенливо вино и др.

Време за съхранение на храната

Ако се спазват препоръките за настройка на температурата, максималното време за съхранение на храната в хладилното отделение е 3 дни.

Ако се спазват препоръките за настройка на температурата, максималното време за съхранение на храната в фризерното отделение е 1 месец.

Максималното време за съхранение на храната може да бъде по-кратко при използване на други настройки.

7. ПОЛЕЗНИ СЪВЕТИ/ПРЕПОРЪКИ

Препоръки при замразяване

За да получите по-ефективно замразяване, ето няколко важни препоръки:

- максималното количество храни, които могат да бъдат замразени за 24 часа, е посочено върху табелката с техническите данни.
- процесът на замразяване трае 24 часа. По време на този процес не добавяйте други храни за замразяване;
- замразявайте само храни с високо качество, свежи и добре почистени;
- подгответе малки порции храна, които могат да бъдат замразени бързо и напълно, за да можете след това да размразите само необходимото количество;
- Увийте храните в алуминиево фолио или полиетилен и се уверете, че пакетите са добре затворени;
- Уверете се, че незамразените пресни храни не влизат в контакт с тези, които вече са замразени, като по този начин ще избегнете повишаването на тяхната температура;
- храните без съдържание на мазнини се съхраняват по-добре и за по-дълъг период, отколкото тези, които съдържат мазнини; солта намалява срока за съхранение на храните;
- ако се консумират веднага след изваждане от фризера, сладоледите могат да предизвикат кожни наранявания или измръзване;
- препоръчваме Ви да запишете датата на замразяване върху всяка опаковка, за да следите периода за съхранение.
- препоръчваме Ви да запишете датата на замразяване върху всяка опаковка, за да следите периода за съхранение

Препоръки за запазване на замразените храни

За да получите най-добри резултати с това устройство, Ви препоръчваме следното:

- проверете дали замразените храни са били съхранени правилно в магазина;
- Уверете се, че замразените храни са прехвърлени от магазина във фризера възможно най-бързо;
- не отваряйте вратата много често и не я оставяйте отворена повече отколкото е необходимо;
- след размразяване храните се развалят бързо и не могат да бъдат замразени отново;
- не превишавайте периода за съхранение, посочен от производителя на храните.

Препоръки относно охлаждането на пресните храни

За получаване на оптимални постижения:

- Не съхранявайте в уреда топла храна или течности, които се изпаряват.
- Покрийте или опаковайте храните, особено ако образуват силни миризми.

Препоръки при охлаждане

Полезни съвети:

- полуфабрикатите (всички видове) се опаковат в полиетиленово фолио и се поставят върху стъкления рафт над чекмеджето за плодове и зеленчуци.

- за сигурност, съхранявайте месото по този начин само за един или най-много два дни.
- готвени храни, колбаси и др.: Трябва да се покриват и да се поставят върху произволен рафт.
- плодове и зеленчуци: Трябва да бъдат добре почистени и трябва да се поставят в чекмеджетата, предназначени за тях.
- краве масло и сирена: Трябва да бъдат поставени в специални съдове, затворени херметически, или да бъдат увити в алуминиево фолио или в полиетиленови торбички, възможно най-плътно затворени.
- бутилки с мляко: трябва да бъдат предвидени с капак и трябва да се съхраняват върху рафтовете на вратата.
- ако не са опаковани, бананите, картофите, лукът и чесънът не трябва да се съхраняват в хладилник.

Почистване

Поради хигиенни съображения, вътрешността на устройството и вътрешните аксесоари трябва да се почистват редовно.

Внимание! По време на почистване, устройството трябва да е изключено от източника на енергия. Опасност от токов удар! Преди да почистите уреда, изключете го и извадете щепсела от контакта или прекъснете общата електрическа верига на жилището. Не почиствайте устройството с парочистачка. Може да се натрупа влага в електрическите компоненти. Горещата пара може да повреди пластмасовите компоненти. Преди да включите отново уреда се уверете, че е сух.

Важно! Етеричните масла и органичните разтворители (лимонов сок или сок от портокалова кора, маслена киселина, почистващи вещества, които съдържат оцетна киселина) могат да повредят пластмасовите части на уреда.

- Не допускайте такива вещества да влизат в контакт с частите на устройството.
- Не използвайте абразивни почистващи препарати.
- Извадете храните от фризера. Съхранявайте ги на хладно място и ги покрийте добре.
- Изключете уреда и извадете щепсела от контакта или прекъснете общата електрическа верига на жилището.
- Почистете устройството и вътрешните аксесоари с кърпа и хладка вода. След почистване на уреда, изплакнете с чиста вода и го подсушете със суха кърпа.
- След като всички компоненти са сухи, можете да включите устройството да работи.

8. ОТСТРАНЯВАНЕ НА ПРОБЛЕМИ

Ако имате проблеми с уреда или се притеснявате, че не работи правилно, може да следвате препоръките по-долу, за да извършите някои проверки, преди да поискате специализирана техническа помощ.

Внимание! Преди да отстраните повредите, извадете щепсела от контакта. Техническите проблеми, които не са представени в този наръчник, могат да бъдат отстранени само от квалифициран електротехник.

Важно! По време на нормална употреба, може да чувате шумове (компресорът, циркулация на охлаждащата течност).

Проблем	Възможна причина	Решение
Уредът не работи.	Щепселът не е поставен правилно в контакта.	Поставете щепсела в контакта.
	Предпазителят е изгорял или е повреден.	Проверете предпазителя. Ако е необходимо, сменете го.
	Електрическият контакт е повреден.	Повредите на източника за захранване с електроенергия трябва да се отстраняват от електротехник.
Уредът охлажда или замразява твърде много.	Настроената температура е твърде ниска или уредът функционира при настройка SUPER.	Завъртете временно бутона за регулиране към по-ниска позиция

Храните не са достатъчно замразени.	Температурата не е настроена правилно.	Моля прочетете главата относно настройката на температурата.
	Вратата е била оставена отворена за дълъг период от време.	Не дръжте вратата отворена повече време отколкото е необходимо.
	През последните 24 часа е било поставено в уреда голямо количество топли храни.	Завъртете временно бутон на регулатора към по-горна позиция.
	Уредът се намира до източник на топлина.	Моля прочетете главата относно мястото за инсталиране на уреда.
Образува се много лед върху уплътнението на вратата.	Уплътнението на вратата не уплътнява по съответстващ начин.	Загрейте внимателно местата, където уплътнението на вратата не прилепва, с помощта на сешоар (на не много висока температура). В същото време оформете затопленото уплътнение, така че то да прилепне правилно.
Необичайни шумове	Устройството не е нивелирано.	Регулирайте крачетата.
	Уредът контактува със стената или с други предмети.	Преместете леко уреда.
	Една компонента (например тръба на уреда) контактува с друга част на уреда или със стената.	Ако е необходимо, сгънете внимателно компонентата, така че да не докосва вече нищо.
Страничните стени на уреда са горещи.	Това е нормално. Теплообменникът е разположен зад страничните стени.	Ако е необходимо, използвайте защитни ръкавици.
Дозаторът не може да подава студена вода.	Водоизточникът не може да бъде достъпен или водният клапан не се отваря.	Уверете се, че водоизточникът и клапанът са отворени.
	Филтърът не е монтиран по съответстващ начин.	Уверете се, че филтърът е монтиран в правилната позиция.
	Водният клапан или конекторите не са инсталирани по съответстващ начин.	Проверете дали водният клапан или конекторите не са обърнати.
Водата не е достатъчно охладена.	Зададената температура за хладилника е твърде висока.	Задайте температурата на хладилника на по-ниска стойност.
	Вземате твърде много вода наведнъж (1 литър).	Изчакайте водата да изстине.
	Вземате вода твърде често.	Изчакайте водата да изстине.
Дозаторът не може да доставя лед.	Няма лед в отделението за съхранение на лед.	Изчакайте ледогенераторът да приключи с приготвянето на лед (когато хладилникът е напълно охладен, ледогенераторът ще започне да произвежда лед).
	Водоизточникът не може да бъде достъпен или водният клапан не се отваря.	Уверете се, че водоизточникът и клапанът са отворени.
	Функцията „Ice off“ (спиране на производството на лед) е активна.	Деактивирайте функцията „Ice off“ (спиране на производството на лед).
	Налягането на водоизточника не е достатъчно.	Уверете се, че налягането на водоизточника е в интервала 1,5 ~ 7 бара.

	Водният клапан или конекторите не са инсталирани по съответстващ начин.	Проверете дали водният клапан или конекторите не са обърнати.
	Филтърът не е монтиран по съответстващ начин.	Уверете се, че филтърът е монтиран в правилната позиция.
	Кубчетата лед в отделението за съхранение са залепнали помежду им и блокират отвора за извеждане на лед.	Отстранете залепналите кубчета лед.
	Предмет в отделението за съхранение пречи на работата на мотора.	Отстранете предмета, който блокира отвора за извеждане.
	Вратите не са затворени по съответстващ начин, което ще доведе до излизане на студен въздух от уреда.	Уверете се, че вратите са затворени по съответстващ начин.
Количеството кубчета лед или студена вода е твърде малко.	Налягането на водоизточника не е достатъчно.	Уверете се, че налягането на водоизточника е в интервала 1,5 ~ 7 бара.
	Водният филтър е запушен, защото е използван твърде дълго.	Сменете го с нов воден филтър.
	Дебитомерът е повреден.	Свържете се с оторизиран сервиз.

Ако повредата се появи отново, свържете се с оторизиран сервиз.

СЕРВИЗ И ОБСЛУЖВАНЕ НА КЛИЕНТИ

Използвайте само оригинални резервни части.

Когато се свързвате с нашия оторизиран сервизен център, уверете се, че имате под ръка следната информация: Наименование на модела и сериен номер.

Информацията може да бъде намерена на табелката с технически данни. Те подлежат на промяна без предварително уведомление.

ТЕХНИЧЕСКИ ДАННИ

Техническата информация се намира на табелката с технически данни на уреда и на енергийния етикет.

QR кодът на енергийния етикет, предоставен заедно с уреда, предлага уеб връзка към информацията в базата данни на EPREL относно постиженията на уреда.

Запазете енергийния етикет за бъдещи справки, заедно с ръководството за употреба и с всички други документи, предоставени заедно с този уред.

Също така, можете да намерите същата информация в базата данни на EPREL, като използвате връзката <https://eprel.ec.europa.eu> и наименованието на модела и серийния номер на продукта, които можете да намерите на табелката с технически данни на уреда.

За достъп до информация за вашия продукт в портала EPREL можете да сканирате кодовете по-долу:



Благодарим ви, че закупихте този продукт! Ако имате нужда от помощ във връзка с вашия продукт, посетете нашия уебсайт, като използвате връзките по-долу:

Получете ръководства за употреба: <https://www.heinner.ro>

Получете информация относно ремонтите: <https://www.heinner.ro>



Изхвърляне на отпадъците по начин, отговорен за околната среда

Можете да помогнете за опазването на околната среда!

Моля спазвайте местните разпоредби: Предайте нефункциониращото електрическо оборудване на център за събиране на отпадъци от електрическо оборудване.



HEINNER е регистрирана марка на компанията **Network One Distribution SRL**. Останалите търговски марки и наименованията на продуктите са търговски марки или регистрирани търговски марки на съответните им притежатели.

Нито една част от спецификациите не може да бъде възпроизвеждана под каквато и да е форма или средство, или използвана за получаване на производни като преводи, трансформации или адаптации, без предварителното съгласие на компанията NETWORK ONE DISTRIBUTION.

Copyright © 2013 Network One Distribution. Всички права запазени.

www.heinner.com, <http://www.nod.ro>

<http://www.heinner.com>, <http://www.nod.ro>



Този продукт е проектиран и произведен в съответствие със стандартите и нормите на Европейската общност.



Вносител: **Network One Distribution**

ул. Марчел Янку № 3-5, Букурещ, Румъния

Tel: +40 21 211 18 56, www.heinner.com, www.nod.ro

SIDE-BY-SIDE KOMBINÁLT HŰTŐSZEKRÉNY

Modell:

HSBS-HM513NFIMDXE++



- Teljes kapacitás: 513 L
- Energia hatékonysági osztály: E

HEINNER

1. BEVEZETŐ

Kérjük, figyelmesen olvassa el az utasításokat, és őrizze meg a kézikönyvet későbbi tanulmányozás céljából. A kézikönyv célja a készülék beszerelésével, használatával és karbantartásával kapcsolatos minden szükséges tudnivalót rendelkezésére bocsátani. A készülék helyes és biztonságos használata érdekében, kérjük, hogy beszerelés és használat előtt olvassa el figyelmesen a használati kézikönyvet.

2. AZ ÖN CSOMAGJÁNAK TARTALMA

- ➔ Side by side hűtő/fagyasztó
- ➔ Használati kézikönyv
- ➔ Jótállási bizonylat

3. BIZTONSÁGI FIGYELMEZTETÉSEK

Az ön biztonsága és a helyes használat érdekében a készülék felállítása és első használata előtt olvassa el figyelmesen a felhasználó kézikönyvét, az ajánlásokkal és figyelmeztetésekkel együtt. A főleges tévedések és balesetek elkerülése érdekében fontos meggyőződni arról, hogy minden személy, aki a készüléket használja, ismeri a biztonságos működés módját és a biztonsági intézkedéseket. Őrizze meg ezt a kézikönyvet, és gondoskodjon arról, hogy a készülékkel együtt marad, ha azt elköltöztetnék vagy eladnák, s ily módon bárki használná az élettartama alatt, megfelelően tájékozódhasson a használatáról és a szükséges biztonsági intézkedésekről. Életének és vagyonának biztonsága érdekében tartsa be a használati kézikönyv előírásait, mivel a mulasztásokból származó károkért a gyártó nem felel.

A gyermekek és más érzékeny személyek biztonsága

- Ezt a készüléket 8 éven felüli gyermekek és szellemileg fogyatékos- sérült vagy tapasztalattal nem rendelkező emberek csak akkor használhatják, ha az értük felelős személy felügyeli őket, illetve előzetesen megértette velük a készülék biztonságos használatát.
- A 3 éves kort betöltött gyermekek kivehetnek és betehetnek élelmiszereket a hűtőszekrénybe.
- A gyerekek esetében állandó felügyelet szükséges, ne engedje, hogy a készülékkel játszanak.
- A készülék tisztítását és karbantartását nem végezheti felügyelet nélküli gyermek, kivéve, ha elmúlt 8 éves és felügyeljük.
- A csomagolást tartsa gyermekektől elzárt helyen. Vigyázat, fulladásveszély!
- Hogy elkerülje a gyerekek bezáródását a készülék belsejébe, vagy áramütés elszívését, mielőtt kidobná a készüléket, húzza ki az aljzatból, vágja le az áramellátó kábelt (minél közelebb a készülékhez) és szerelje le a készülék ajtaját.
- Ha ez a mágneses ajtóval ellátott készülék, olyan régi készüléket helyettesít, amelynek ajtója, vagy fedele rugóval (retesszel) működik, mielőtt kidobná, bizonyosodjon meg, hogy a rugós rendszer használhatatlan. Így megelőzi, hogy a gyermekek bezáródjanak az eldobott hűtőszekrénybe.

Általános biztonsági intézkedések

FIGYELMEZTETÉS! Ellenőrizze, hogy a hűtőszekrény szellőzőnyílásai szabadon álljanak.

FIGYELMEZTETÉS! Leolvasztáshoz kizárólag a gyártó által ajánlott módszereket használja, ne használjon gépi vagy más eszközt a leolvasztás gyorsítására.

FIGYELMEZTETÉS! Ne sértse meg a hűtőfolyadék keringési rendszerét.

FIGYELMEZTETÉS! Ne használjon egyéb elektromos készüléket az élelmiszerek tárolására kialakított rekeszekben (mint például jégkrém készítő gép), csak ha ezek kizárólag a gyártó által ajánlott típusú elektromos készülékek.

FIGYELMEZTETÉS! Ne érjen hozzá az izzóhoz, ha az egy ideje ég, mert ez nagyon felforrósodhat.

FIGYELMEZTETÉS! A berendezés elhelyezése során figyeljen arra, hogy a tápkábelt ne nyomja össze és ne rongálja meg.

FIGYELMEZTETÉS! Ne helyezzen a berendezés mögé elosztókat vagy hordozható áramforrásokat.

FIGYELMEZTETÉS! A hűtőanyag és a szigetelőgáz gyúlékony. A készüléket csak hivatalos hulladékgyűjtő központba vigye kiselejtezőskor. Ne égesse el a készüléket.

- Ne tároljon a készülékben robbanó anyagokat, mint például aeroszolos gyúlékony üzemanyagot tartalmazó sprayeket.
- A készülék hűtőfolyadék rendszere R600a (izobután) hűtőfolyadékot tartalmaz, amely egy természetes gáz, magas szintű környezeti kompatibilitással, de gyúlékony.
- Győződjön meg, hogy szállítás és felállítás idején a hűtőfolyadék keringési rendszerének egyetlen eleme sem rongálódott meg.
 - Kerülje a nyílt láng használatát és a tűzforrásokat.
 - Alaposan szellőztesse ki a helyiséget, amelyben a készülék található.
- A készülék jellegzetességeinek bármely megváltoztatása vagy módosítása veszélyes. A tápkábel bármely megrongálódása rövidzárlatot, tüzet és/vagy áramütést okozhat.
- Ezt a készüléket lakásokban és más hasonló egységekben való használatra gyártották:
 - üzletek, irodák és más munkahelyek személyzetének konyhája;
 - háztartási és szállodák, motelek és más hasonló tartózkodási hely típusú környezet;
 - reggelit is felszolgáló panzió típusú környezet;
 - catering típusú és ehhez hasonló, nem kereskedelmi alkalmazások.

FIGYELMEZTETÉS! Ha az elektromos összetevők bármelyike sérült (aljzat, tápkábel, kompresszor), ezt szakemberrel, vagy erre illetékes személlyel kell cseréltetni.

FIGYELMEZTETÉS! A készülékkel szállított izzó egy „speciális használatra szánt izzó” és csak ezzel a készülékkel használható. Ez a „speciális használatra szánt izzó” nem használható háztartási világításra.

FIGYELMEZTETÉS! Az égőket ne a felhasználó cserélje ki! Amennyiben az égők meghibásodnak, cseréjük érdekében forduljon szakképzett személyekhez. Ez a figyelmeztetés csak az égőkkel felszerelt hűtőkre vonatkozik.

- Ne hosszabbítsa meg a tápkábelt.
- Győződjön meg, hogy hátul a dugó nem zúzódott össze és nem rongálódott meg. Az összezúzott vagy megrongálódott dugó túlhevülhet, és kigyulladhat.
- Győződjön meg, hogy mindig hozzáférhet a tápkábelhez.
- Ne rángassa a tápkábelt.
- Ha meglazult az aljzat, amelybe a dugót be kell dugni, ne használja. Áramütés- és tűzveszély léphet fel.
- A készüléket ne használja, ha a hűtőteret világító izzólámpa nem működik.
- A készülék nehéz. Óvatosan költöztesse.
- Ne nyúljon nedves/vizes kézzel a fagyasztott termékekhez, mert fagyégési sebeket, vagy bőrkárosodást szenvedhet.
- Ne tegye ki hosszabb ideig a készüléket közvetlen napfénynek.

Hűtőfolyadék

A készülék hűtőfolyadék rendszere R600a (izobután) hűtőfolyadékot tartalmaz, amely egy természetes gáz, magas szintű környezeti kompatibilitással, de gyúlékony. Győződjön meg, hogy szállítás és felállítás idején a hűtőfolyadék keringési rendszerének egyetlen eleme sem rongálódott meg. A hűtőfolyadék (R600a) gyúlékony.

FIGYELMEZTETÉS! A hűtőszekrények hideghordozó közeget és veszélyes gázakat tartalmaznak. A hideghordozó közeget és a gázakat megfelelő módon kell eltávolítani, mert ezek szemsérüléseket okozhatnak vagy meggyúlhatnak.

A készülék mozgatása előtt győződjön meg róla, hogy a hűtőkör csövezete nem sérült.



FIGYELEM! Tűzveszély!

A mélyhűtő körfolyam meghibásodása esetén:

- Kerülje a nyílt láng használatát és a tűzforrásokat.
- Alaposan szellőztesse ki a helyiséget, amelyben a készülék található.

Mindennapos használat

- A készülék műanyag összetevőire ne helyezzen forró tárgyakat.
- Ne helyezze az élelmiszereket közvetlenül a készülék belső hátsó falára.
- A kiolvasztott élelmiszereket ne fagyassza le újra.
- A fagyott élelmiszert az élelmiszergyártó utasításainak megfelelően előcsomagolva tárolja.
- Szigorúan tartsa be a készülék gyártójának a tárolásra vonatkozó ajánlásait. Tanulmányozza a tárolásra vonatkozó utasításokat.
- A mélyhűtőben ne tároljon szénsavas italokat, mivel ez nyomást gyakorol az edényre, amely elrobbanhat, és megrongálhatja a készüléket.
- A fagyasztott élelmiszerek fagyási sérülést okozhatnak, ha közvetlenül a mélyhűtőből kivéve fogyasztja.¹⁾
- Annak érdekében, hogy az élelmiszerek ne romoljanak meg, tartsa be az alábbi utasításokat.
 - Ha a készülék ajtója huzamos ideig nyitva van, akkor a készülék rekeszeiben a hőmérséklet jelentősen megnő.
 - Tisztítsa rendszeresen azokat a felületeket, amelyekkel az élelmiszerek érintkezhetnek, valamint a készülék lefolyó rendszerét is.
 - Tisztítsa a víztároló edényt abban az esetben ha 48 órán át nem használja a vízadagolókat, abban az esetben ha 5 napig nem használják a rendszert a vízhálózathoz csatlakozó részeket el kell távolítani.
 - A nyers húst valamint a friss halat tárolja megfelelő edényekben, hogy ne érintkezzen más élelmiszerekkel.
 - A két csillaggal jelölt fagyasztó (ha vannak a készülékben) a gyorsfagyasztott élelmiszerek tárolására, fagyalt készítésére vagy tárolására és jégkocka készítésére alkalmas.
 - Az egy, két és három csillagos fagyasztó a friss ételek fagyasztására nem alkalmas.
 - Ha a fagyasztó készülék hosszú ideig üres, kapcsolja ki, takarítsa ki, törölje ki jól és hagyja az ajtóját nyitva, hogy megelőzze a penész keletkezését a készülék belsejében.

Tisztítás és karbantartás

- A karbantartási műveletek előtt kapcsolja ki a készüléket és húzza ki az aljzatból a dugót.
- Ne tisztítsa a készüléket fémtárgyakkal.
- A jégnek a készülékről való eltávolításához ne használjon éles tárgyakat. Használjon műanyagkaparót.
- Rendszeresen ellenőrizze a készülék lefolyónyílását. Ha szükséges, tisztítsa meg a lefolyónyílást. Ha a lefolyónyílás eltömődik, a készülék aljában víz fog összegyűlni.

Figyelem!

- A jégkészítő és vízhűtő funkció használatakor győződjön meg arról, hogy a vízforrás és a szűrő csatlakoztatva van.
- A termék használata előtt a szűrőt 5 liter vízzel vagy 5 percig kell öblíteni, hogy megbizonyosodjon arról, hogy a szűrőben lévő patront megtisztította.
- Miután csatlakoztatta a hűtőszekrényt a vízforráshoz, a telepítési utasításoknak megfelelően hagyja folyni a vizet. Az 5 perces várakozás után ellenőrizze a szivárgás jelenlétét.
- Győződjön meg arról, hogy a víznyomás a megadott határértékeken belül van. Ha a víznyomás túl magas, vízszivárgás léphet fel, ha pedig túl alacsony, a termék nem működik megfelelően.
- A termék károsodásának és a személyi sérülések elkerülése érdekében működés közben ne nyúljon a jégkészítőhöz kézzel vagy bármilyen eszközzel.
- Ügyeljen arra, hogy a jégkészítő és a jégtároló rekesz tiszta legyen, és hogy használat közben ne kerüljön bele por, szilárd törmelék és egyéb szennyeződés.
- A gyermekek sérülésének elkerülése érdekében ne engedje, hogy a jégtároló rekeszt eltávolítsák.

- A jégtároló rekesz belsejében fém alkatrészek találhatóak. A sérülések elkerülése érdekében ne engedje, hogy a gyermekek játszanak velük.

Beszereles

Fontos! Az elektromos áramhoz való csatlakoztatáskor kövesse gondosan az erre vonatkozó utasításokat.

- Csomagolja ki a készüléket, ellenőrizze, hogy nem sérült-e a szállítás során. Ha a készülék sérült, ne csatlakoztassa az áramforráshoz. Ha a készülék sérült, az esetleges sérüléseket jelentse azonnal a forgalmazónak, ahonnan a készüléket vásárolta. Ebben az esetben őrizze meg a csomagolást.
- Javasoljuk, hogy a készülék villamos hálózatra csatlakoztatása előtt várjon legalább négy órát, hogy az olaj folyjon vissza a kompresszorba.
- A készülék körül a levegőnek szabadon kell keringenie; szellőzés hiányában a készülék túlhevülhet. A megfelelő szellőzés érdekében tartsa be a szerelési utasításokat.
- Amennyiben lehetséges, a készülék távolságtartóit helyezze egy fal irányába, hogy elkerülje a meleg részek (kompresszor, kondenzátor) érintését, vagy megfogását, az égési sérülések megelőzése érdekében.
- A készüléket ne helyezze fűtőtestek vagy tűzhelyek közelébe.
- Győződjön meg, hogy a dugóhoz a készülék beszerelését követően is hozzá lehet férni.

Javítások

- A készülék javításával kapcsolatos elektromos munkákat minősített villanszerelőnek vagy illetékes személynek kell elvégeznie.
- A készüléket engedélyezett szervizben kell javíttatni, és kizárólag eredeti pótalkatrészeket kell használni.

Energiatakarékosság

- Ne helyezzen a hűtőszekrénybe meleg élelmiszereket.
- Ne tárolja az élelmiszereket szorosan egymás mellett, mert ez megakadályozza a levegő áramlását.
- Győződjön meg, hogy az élelmiszerek nem érnek hozzá a rekesz/rekeszek hátsó falához.
- Áramkimaradás esetén ne nyissa ki az ajtót/ajtókat.
- Ne nyissa ki túl gyakran az ajtót/ajtókat.
- Ne tartsa nyitva az ajtót/ajtókat hosszabb ideig.
- Ne állítsa a készülék hőszabályozóját a szükségesnél alacsonyabb hőfokra.
- Az alacsony energiafogyasztás érdekében minden tartozékot, például a polcokat, fiókokat és az ajtópolcokat az előre meghatározott pozícióban kell elhelyezni.

Környezetvédelem

Ez a készülék sem a hűtőfolyadék-keringető rendszerben, sem a szigetelő anyagokban nem tartalmaz az ózonréteget károsító gázokat. A készüléket nem szabad a lakossági hulladékkal és szeméttel együtt kidobni. A szigetelőhab gyúlékony gázokat tartalmaz: a készüléket a helyi hatóságoktól beszerezhető vonatkozó rendelkezésekkel összhangban kell hulladékba helyezni. Vigyázzon, ne sérüljön meg a hűtőegység, különösen hátul a hőcserélő környéke. A készüléken használt és  szimbólummal megjelölt anyagok újrahasznosíthatóak.

Csomagolóanyagok

Ezzel a jelzéssel ellátott csomagolóanyagok újrahasznosíthatók. A csomagolóanyagot dobja az újrahasznosításra kijelölt speciális konténerekbe.

A termék eltávolítása

1. Húzza ki a csatlakozót az elektromos hálózatról.
2. Vágja el a vezetékét, és dobja el.



Figyelmeztetés! A készülék használatakor, karbantartásakor vagy ártalmatlanításakor figyeljen a készülék hátoldalán (a hátlapon vagy a kompresszoron) található, a bal oldalihoz hasonló sárga vagy narancssárga szimbólumra.

Ez a tűzveszélyre figyelmeztető szimbólum. A hűtőközeg-vezetékekben és a kompresszorban gyúlékony anyagok vannak jelen.

A készüléket használat, karbantartás vagy ártalmatlanítás során tartsa távol a tűzforrásoktól.

4. A TERMÉK LEÍRÁSA

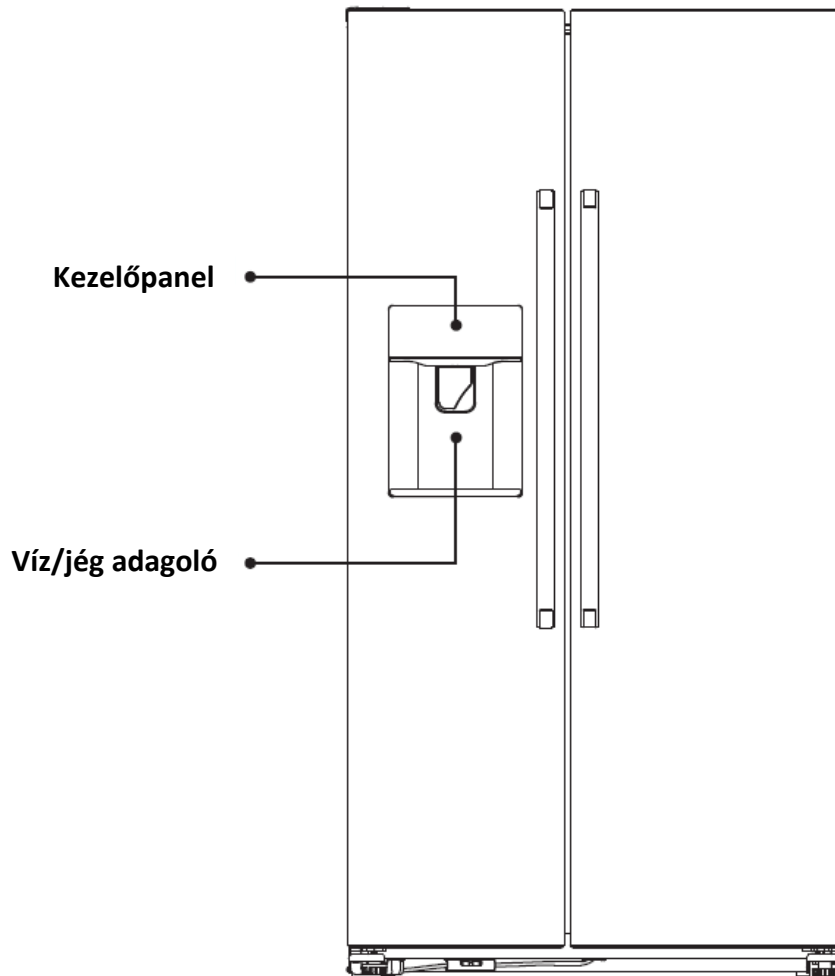

Távolítsa el a kompresszorház fémfedelét.

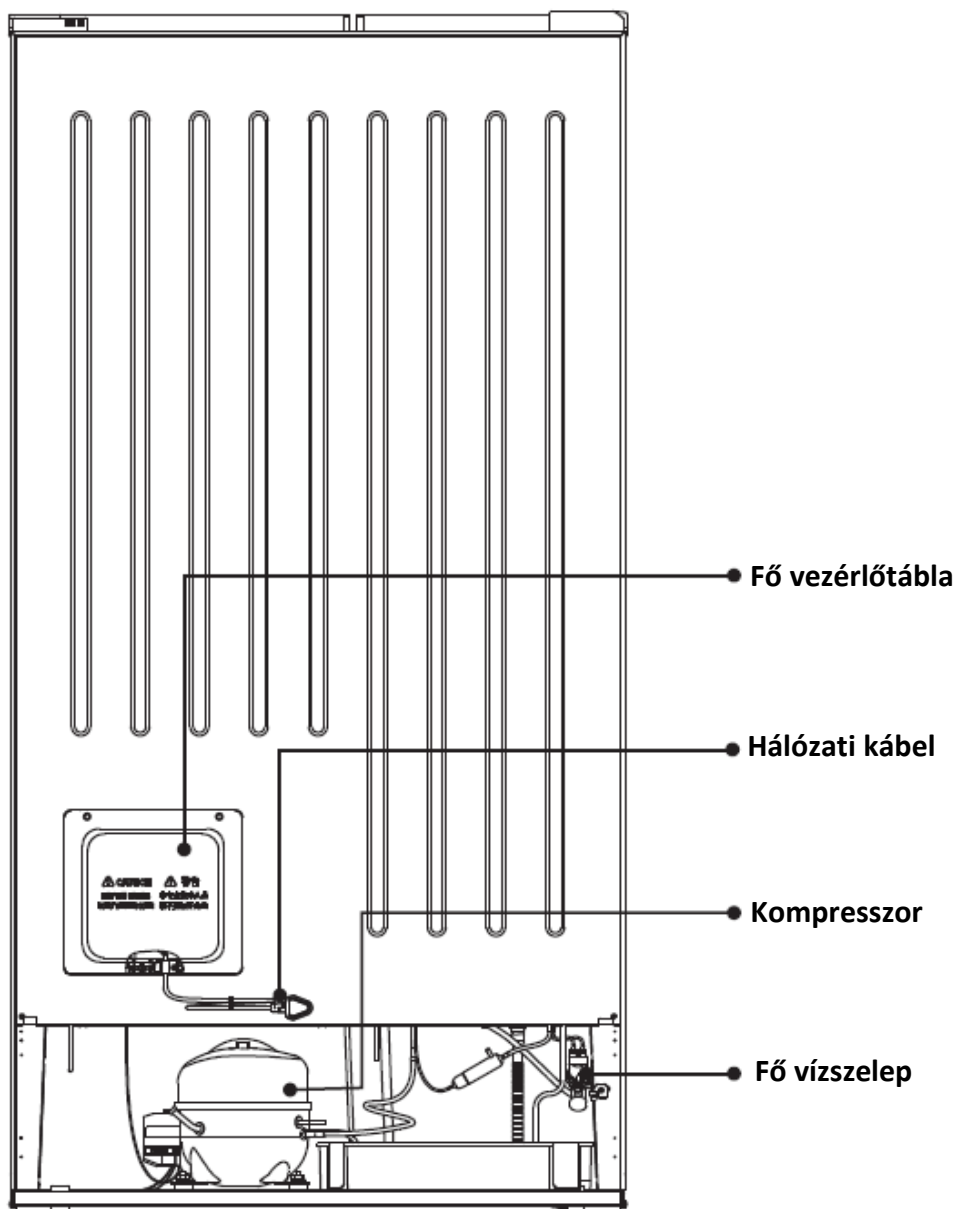

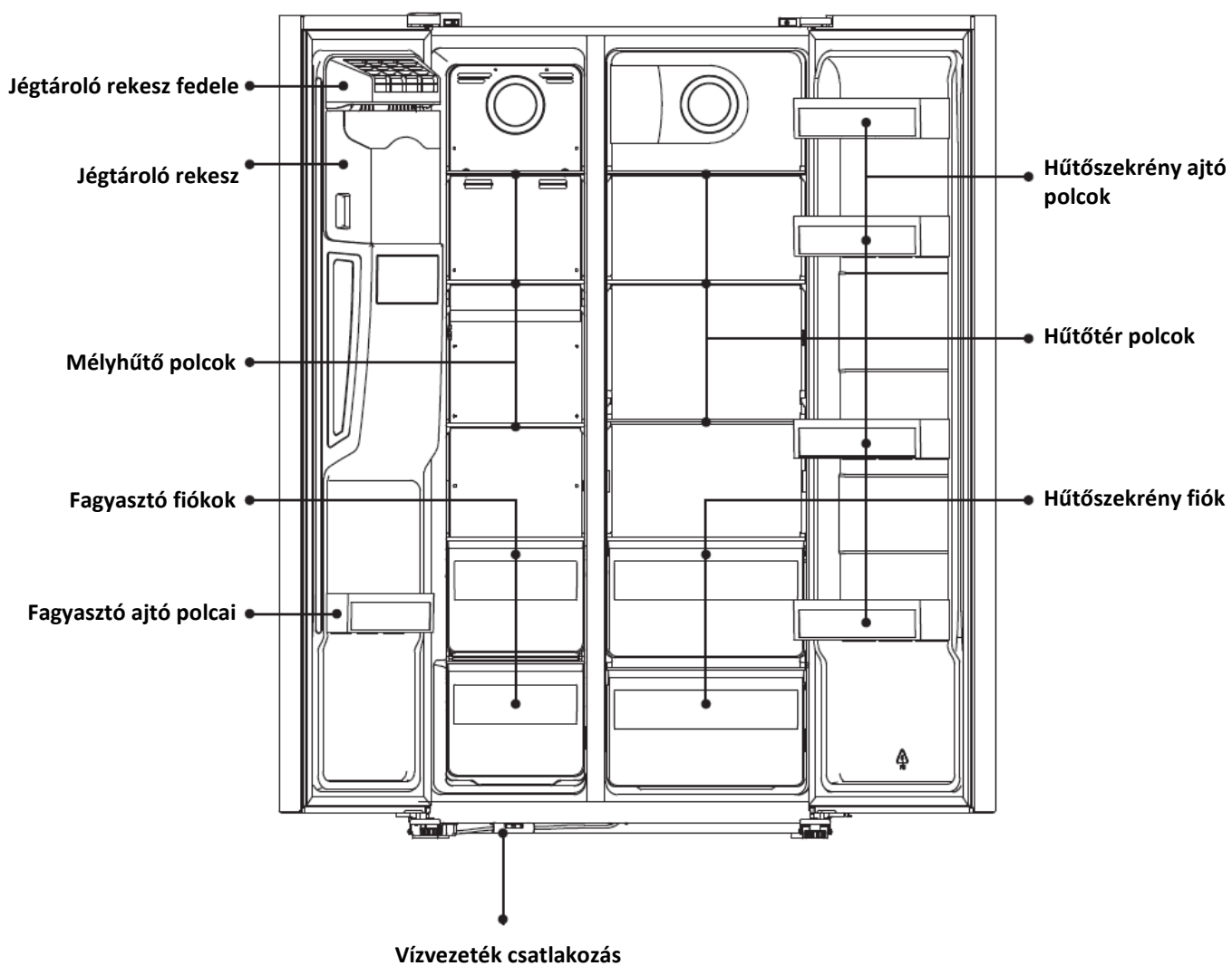

Megjegyzés: A fenti ábra kizárólag tájékoztató jellegű. A valós termék különbözhet.

5. BESZERELÉS

Termék tartozékai



Vízvezeték alkatrészek * 1

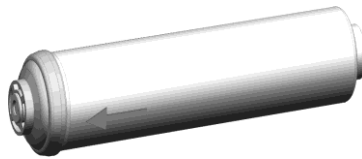

Vízszűrő * 1

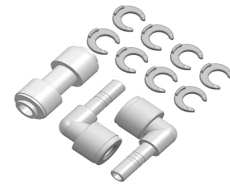

Vízcsőcsatlakozás* 1
Vízszűrő csatlakozó * 2
Csúszásgátló kapcsok * 8

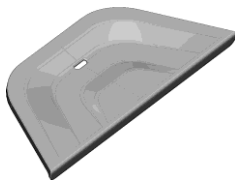

Vízgyűjtő tálca * 1

FIGYELEM! A készüléket csak hálózati vízellátáshoz csatlakoztassa.

Az ajtók eltávolítása

Szükséges szerszámok: egyenes pengéjű és csillagcsavarhúzó.

- Ellenőrizze, hogy a gép üres, és kihúzta az áramforrásból.
- Az ajtó eltávolítása érdekében a berendezést hátrafelé kell megdönteni. A készüléket szilárd felületre kell állítani, úgy, hogy ez ne csúszhasson el az ajtók megfordítása alatt.
- A szekrényajtó visszaszerelésének érdekében minden leszerelt alkatrészt meg kell őrizni.
- Ne helyezze a készüléket a hátára, mivel ezzel károsulhat a hűtőrendszer.
- Javasoljuk, hogy a szerelést két ember végezze.

1. Vegye le a felső ajtópánt burkolatát egy csillagcsavarhúzóval.

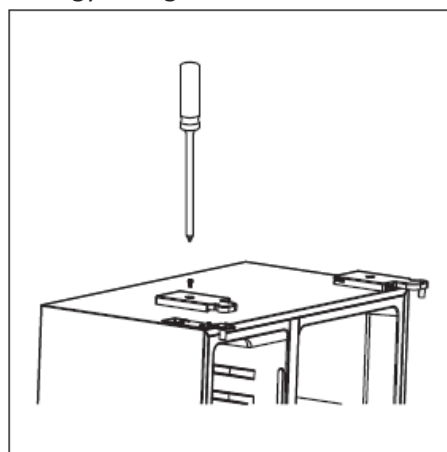

2. Válassza szét a vezetékköteget.

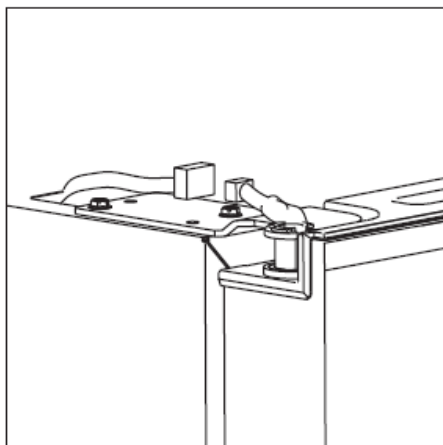

3. Csavarja ki a felső zsanért.

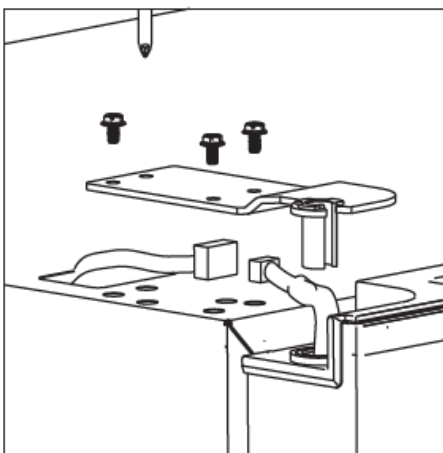

4. A hűtőegység alján található a vízvezeték csatlakozója. Vegye le a védőburkolatról, és válassza le a vízvezetékéről, valamint ne felejtse el eltávolítani a vízvezeték az alsó zsanérról.

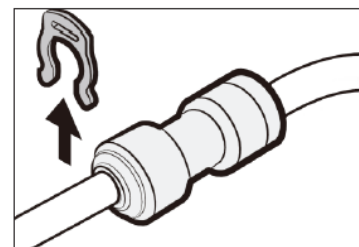
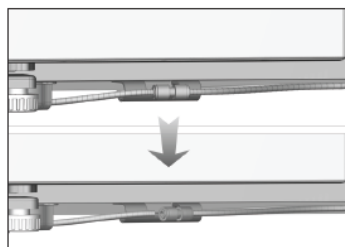
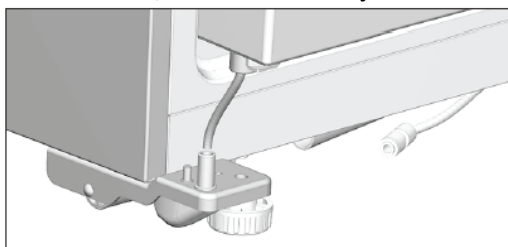

5. Emelje fel az ajtót és helyezze egy puha felületre. Szerelje le a másik ajtót ugyanezzel a módszerrel.



6. Távolítsa el az alsó ajtópántot.

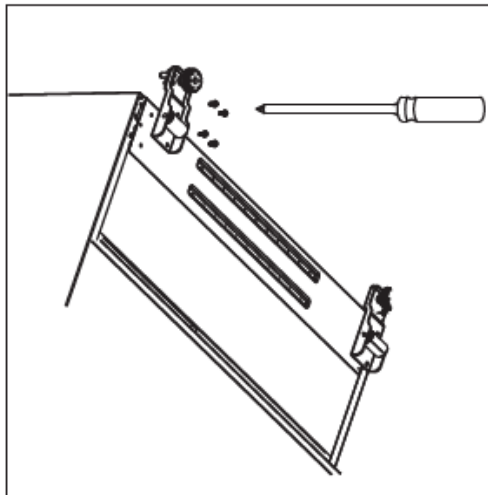

7. A készülék behelyezése után szerelje fel az ajtókat ugyanezzel a módszerrel, csak fordított sorrendben.

A térközre vonatkozó követelmények

Hagyjon elegendő helyet az ajtó kinyitásához.

Hagyjon szabadon legkevesebb 50 mm helyet a készülék mindkét oldalán és a hátoldalon is.

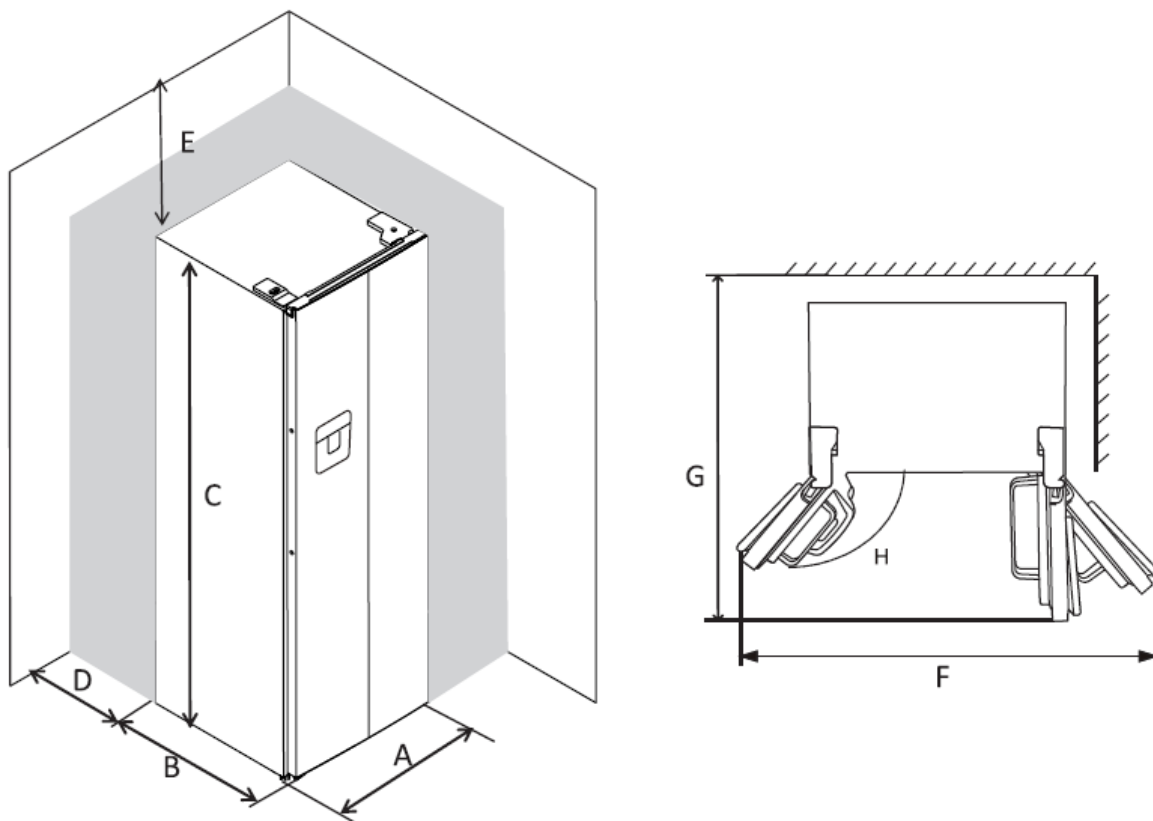

A	900
B	660
C	1770
D	min=50
E	min=50
F	1800
G	1560
H	135°

A készülék kiegyensúlyozása

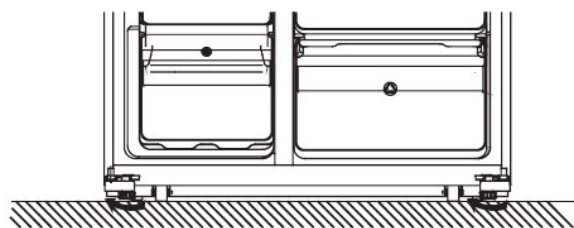

- Fordítsa el a lábakat manuálisan az óramutató járásával megegyező irányban, ezek felemelésére.
- Fordítsa el a lábakat manuálisan az óramutató járásával ellenkező irányban, ezek leengedésére.

Elhelyezés

Kérjük, helyezze a készüléket olyan helyre, ahol a környezeti hőmérséklet megfelel a készülék műszaki adatokat tartalmazó lapján található klímaosztálynak.

A valamely klímaosztályba tartozó hűtőkészülékek esetében:

- kiterjesztett mérsékelt övi: Ezt a hűtőkészüléket 10 °C és 32 °C közötti környezeti hőmérsékleten való használatra tervezték (SN);
- mérsékelt övi: Ezt a hűtőkészüléket 16 °C és 32 °C közötti környezeti hőmérsékleten való használatra tervezték (N);
- szubtrópusi övi: Ezt a hűtőkészüléket 16 °C és 38 °C közötti környezeti hőmérsékleten való használatra tervezték (ST);
- trópusi övi: „Ezt a hűtőkészüléket 16°C és 43°C közötti környezeti hőmérsékleten való használatra tervezték (T).

A beszerelés helye

A készüléket a hőforrásoktól, mint fűtőtestek, melegvíz-tároló és a közvetlen napfénytől távol kell elhelyezni. A jó teljesítmény biztosítása érdekében, amennyiben a készülék egy felfüggesztett bútordarab alá van elhelyezve, a készülék felső része és a bútor közötti távolságnak minimum 100 mm-nek kell lennie. Mindazonáltal, ideális körülmények között, kerülni kell a készülék felfüggesztett bútor alá helyezését. A pontos vízszintbe helyezést a készülék alján található, állítható lábak biztosítják.

Ez a hűtőszekrény nem használható beépített készülékként.

Figyelmeztetés! A beszerelt készüléknél az elektromos vezetéknek és a konnektornak könnyen hozzáférhetőnek kell lennie a beszerelést követően, a csatlakoztatás megszakítása érdekében.

Csatlakoztatás az áramforráshoz

A csatlakoztatás előtt győződjön meg, hogy az adatlapon szereplő áramfeszültség és frekvencia megfelel a házi áramellátásnak. A készüléket le kell földelni. Ennek céljából, a villásdugót ellátták egy érintkezővel.

6. MINDENNAPOS HASZNÁLAT

A szűrő és a vízvezeték felszerelése

1. A beszerelés előtt a szűrőt 5 liter vízzel vagy 5 percig kell öblíteni annak érdekében, hogy a szűrőbetétet megtisztítsa.

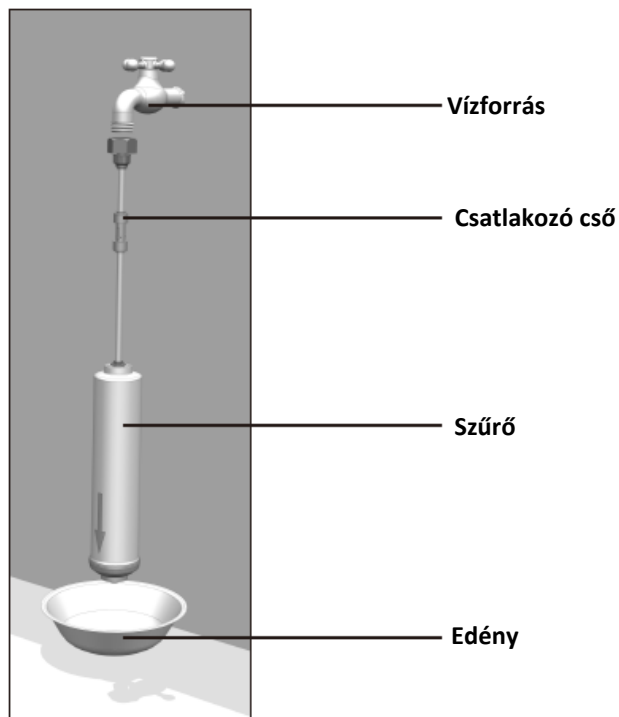

2. Nyissa ki a hűtőszekrény ajtaját, és vegye ki a zöldség- és gyümölcsstartó fiókokat.

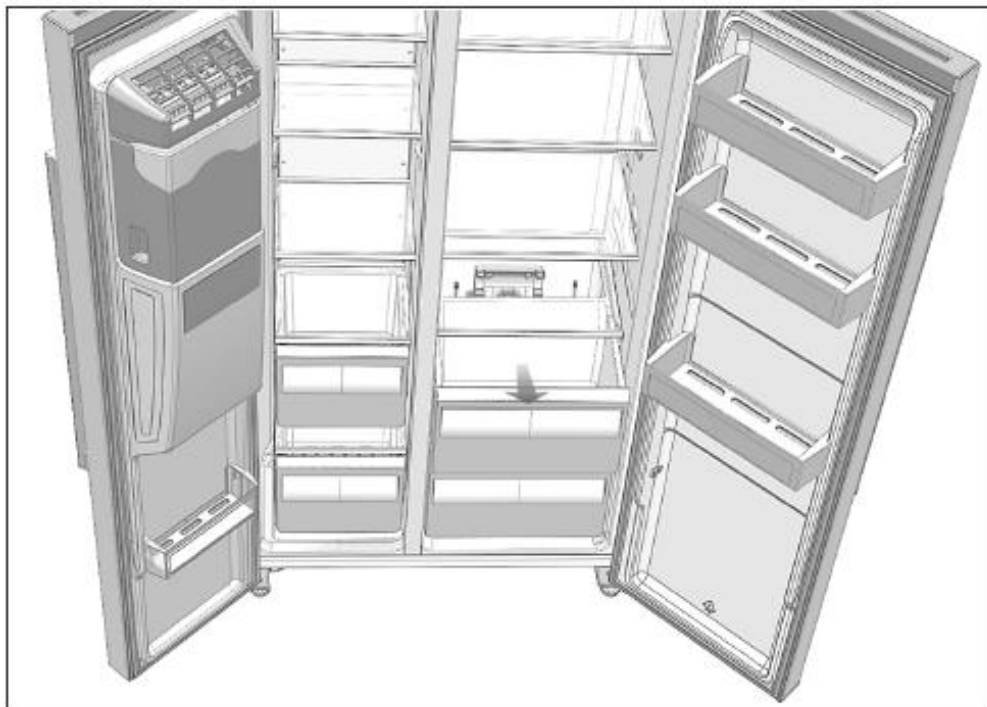

3. Távolítsa el a gumidugókat a víztartály mindkét oldalán.

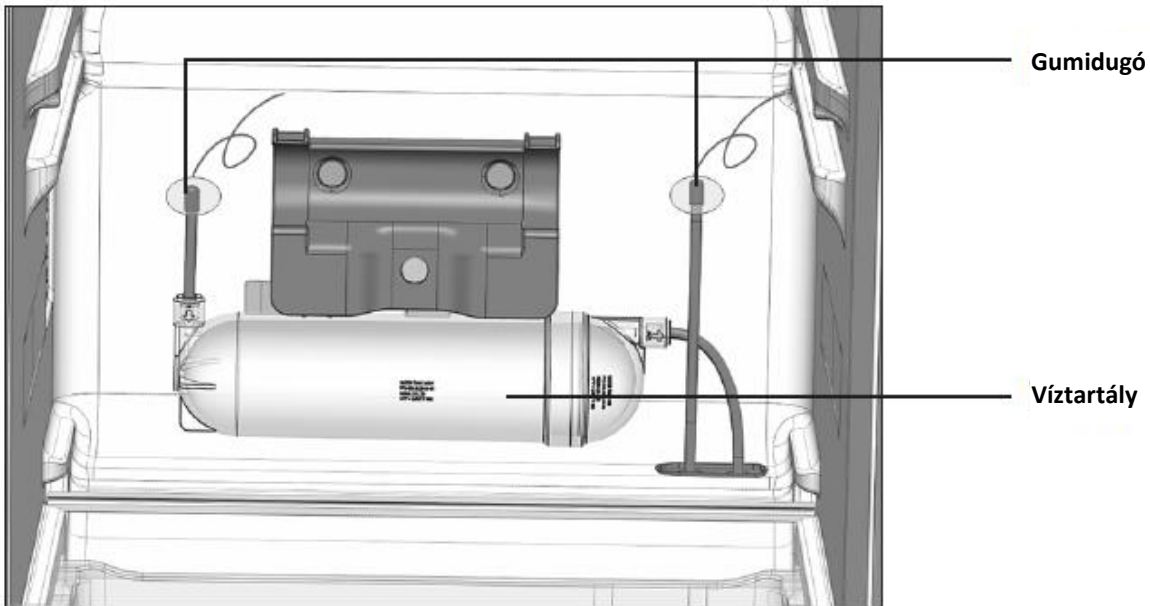

4. Vegye ki a vízsűrőt a tartozéktáskából, helyezze be a csatlakozókat a szűrő mindkét oldalán, majd csatlakoztassa a vízcsövet és rögzítse a csúszásgátló kapcsokkal (figyeljen a szűrőn lévő nyíl által jelzett irányra).

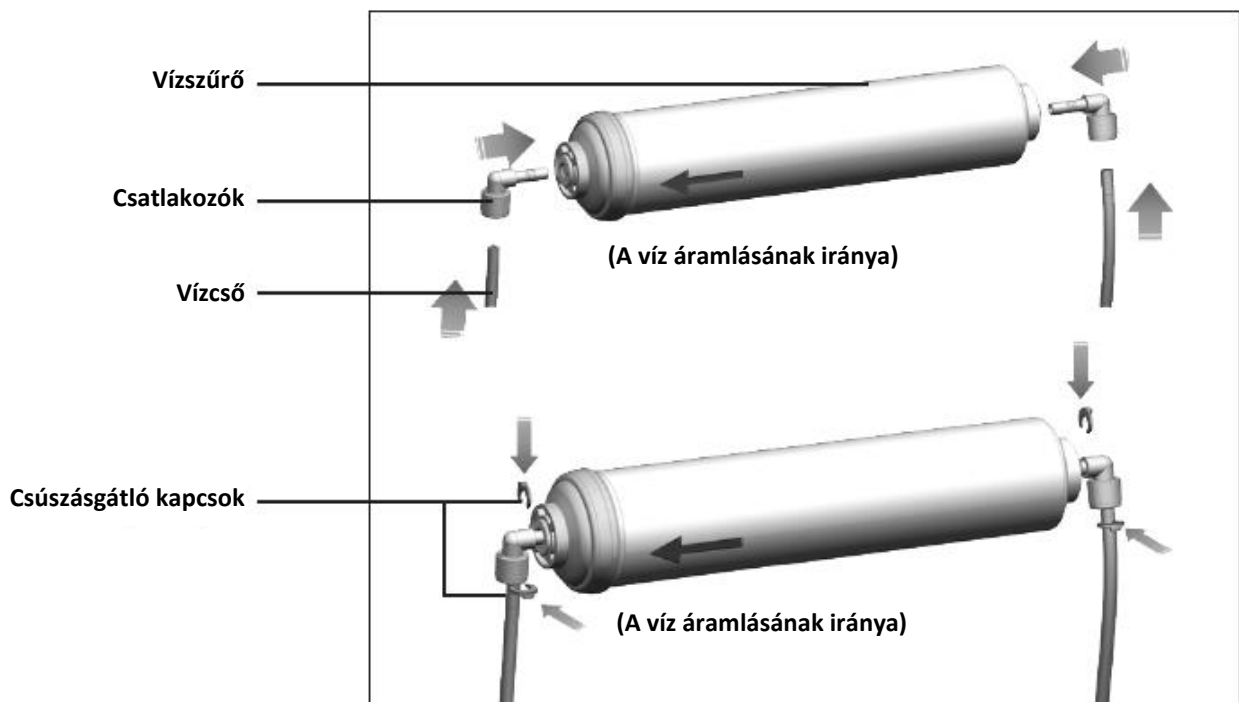

5. Szerelje össze a vízszűrő alkatrészeket a rögzítő tartóval együtt a víztartály tetejére, és csatlakoztassa a tartály csöveit a vízszűrőhöz.

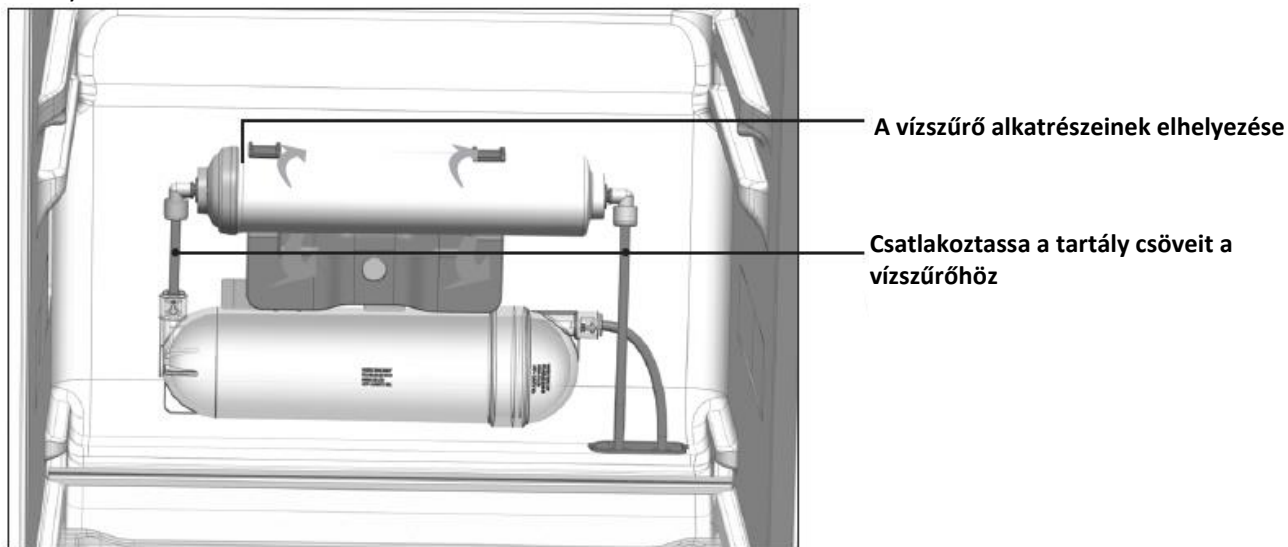

6. Vegye ki a gumidugót. Csatlakoztassa a vízcsövet a kompresszor fedelén lévő főszelephez a csatlakozó segítségével, és ne felejtse el behelyezni a csúszásgátló kapcsokat, majd csatlakoztassa a vízcső végét a vízforrás csatlakozójához.

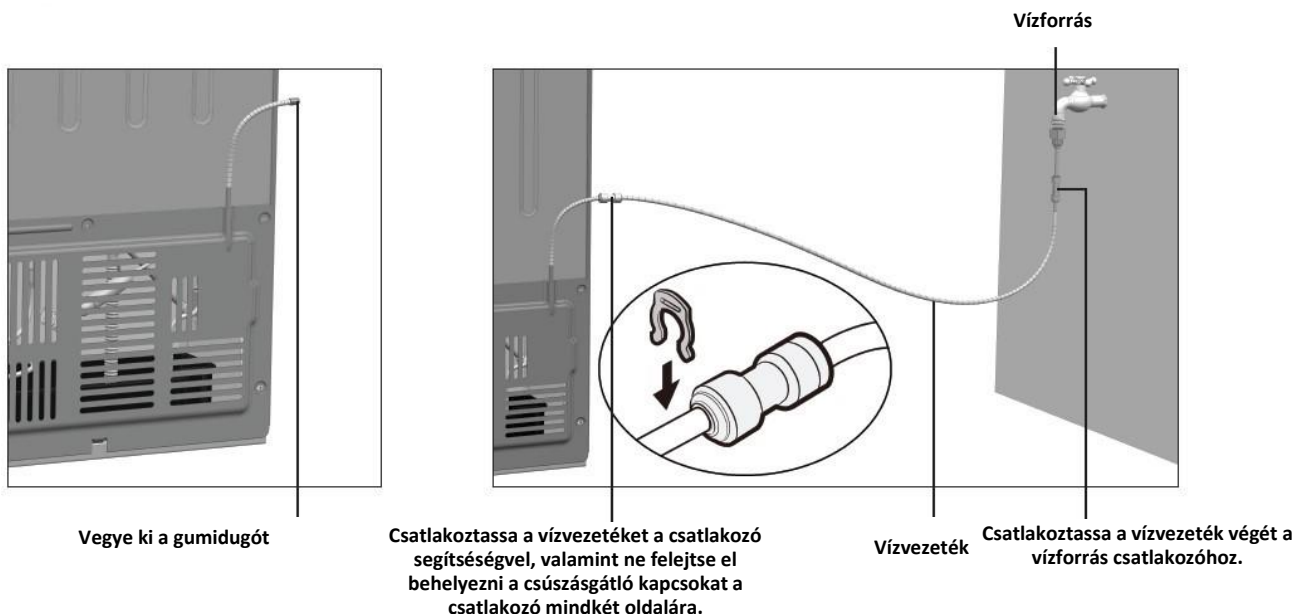

Figyelem!

- A külső vízforrásnak tisztának kell lennie, valamint a víznyomásnak 1,5 ~ 7 barnak kell lennie a megfelelő működéshez.
- Ellenőrizze a vízcsőcsatlakozást, és győződjön meg arról, hogy nincsenek idegen tárgyak a jégkészítő és a jégtároló rekesz belsejében.
- A vízforráshoz való csatlakoztatás után kapcsolja be a csapot, és ellenőrizze, hogy nincs-e szivárgás a csap és a csatlakozócső között. Ha szivárgás van, ellenőrizze a csőcsatlakozást.
- Válassza ki a vízfunkciót, használjon egy nagy poharat annak érdekében, hogy megnyomja az adagoló csappantyúját, illetve hagyja folyni a vizet 5 percig, amíg tiszta víz nem folyik. Az eljárás során folyó víz nem iható.
- Válassza ki azt a funkciót, amely lehetővé teszi, hogy zúzott jeget kapjon, egy nagy pohárral nyomja meg az adagoló csappantyúját, és ellenőrizze a belső motor normális működését az általa kibocsátott hang megfigyelésével.
- Várjon 3 percet, és ellenőrizze, hogy a vízbeömlő szelep, a vízcsőcsatlakozások és a vízszűrő nem szivároგ-e.

Vezérlőpanel



Gombok

A – Nyomja meg ezt a gombot a (bal oldalon található) fagyasztó hőmérsékletének szabályozására -14°C és -22°C között.

B – Nyomja le ezt a gombot a (jobb oldalon található) hűtő rész hőmérsékletének beállításához: 2°C és 8°C közti értéket választhat, illetve itt állíthatja az OFF pozícióra is. Ha OFF pozícióba állítja, akkor a hűtő rész működése leáll.

C – Nyomja meg ezt a gombot a SUPER COOLING , SUPER FREEZING , SMART , ECO  és EGYÉNI (ikon nélkül a kijelzőn) üzemmód kiválasztásához.

D – A jégkészítő vezérléséhez nyomja meg az „Ice Off” (a jégtermelés leállítása) gombot. Ha ki akarja kapcsolni a jégkészítőt, nyomja meg ezt a gombot, és a termék leállítja a jég előállítását, amíg újra meg nem nyomja ezt a gombot.

E - Ezt a gombot megnyomva jégkockákat kaphat. Ezt a gombot megnyomva kiválaszthatja a jég típusát.

F - Ezt a gombot megnyomva zúzott jeget kaphat. Ezt a gombot megnyomva kiválaszthatja a jég típusát.

G - Nyomja meg ezt a gombot, hogy hideg vizet kapjon. Ezt a gombot megnyomva hideg vizet kaphat.

Megjegyzés

- Az adagoló nem működik, ha a fagyasztó ajtaja nyitva van, vagy ha a gyermekvédelem be van kapcsolva. Jégkocka, zúzott jég vagy hideg víz készítéséhez be kell zárnia az ajtót, vagy ki kell kapcsolnia a gyermekzárát.
- Ha nincs szüksége jégre, kapcsolja ki a funkciót az energiatakarékosság érdekében.
- Ha a víz nem folyik vagy lassan folyik, akkor ki kell cserélni a vízszűrőt, mivel az eltömődhetett.
- Bizonyos területeken a víz nagy mennyiségű vízkőlerakódást tartalmaz, ami miatt a vízszűrő gyorsabban eltömődik.

Kijelző

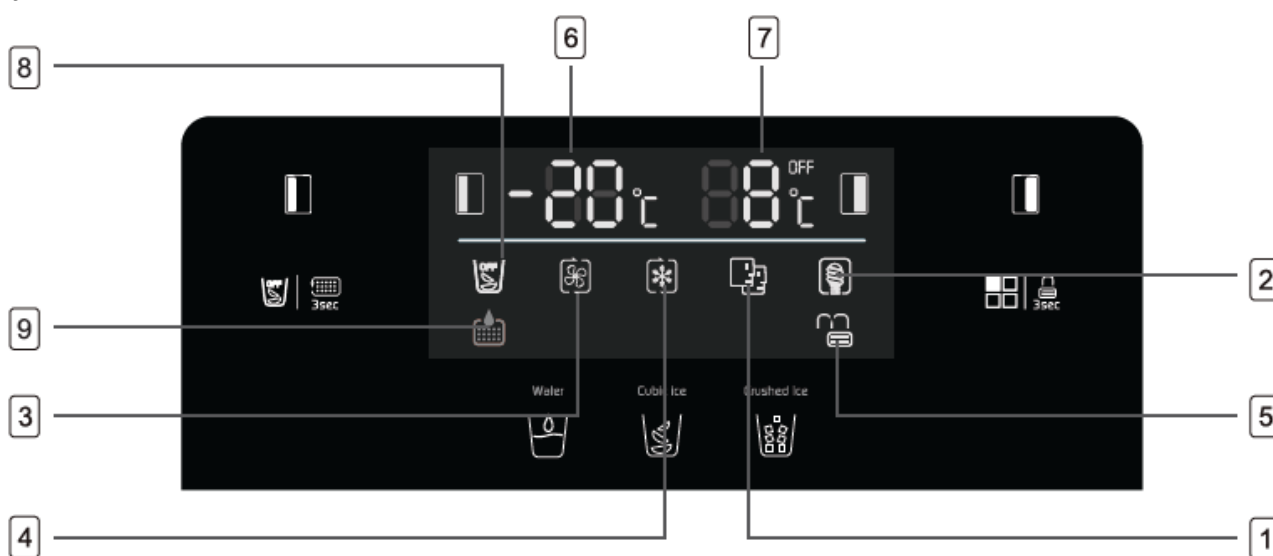

1 – **SMART** módban, a készülék automatikusan szabályozza a két rekesz hőmérsékletét a belső hőmérséklet és a környezeti hőmérséklet függvényében.

2 – **ECO** módban, a készülék beállítja a működést a legalacsonyabb energiafogyasztásra.

3 – **SUPER COOLING** módban, a hűtőrekesz a legalacsonyabb hőmérsékletre hűl körülbelül 6 órán keresztül. Ezt követően, a SUPER mód aktiválása előtt beállított hőmérséklet automatikusan visszaáll.

4 – **SUPER FREEZING** módban, a hűtőrekesz a legalacsonyabb hőmérsékletre hűl körülbelül 50 órán keresztül. Ezt követően, a SUPER mód aktiválása előtt beállított hőmérséklet automatikusan visszaáll.



5 – A **LOCK** jelzés kigyúl a gombok blokkolása esetén.



6 - Jelzi a fagyasztóban beállított hőmérsékletet.

7 - Jelzi a hűtőszekrényben beállított hőmérsékletet.

8 – Az „**Ice off**” üzemmódban a szimbólum világít, amikor a „D” gombot megérintve kikapcsolja a jégkészítőt. Ez azt jelenti, hogy a gép többé nem termel jeget.

9 – **Vízszűrő csere emlékeztető**

Általában a vízszűrőt 6 havonta kell cserélni a magas vízminőség biztosítása érdekében. Fél év elteltével a kijelzőn világít az  ikon, amely emlékeztet a vízszűrő cseréjére. Új vízszűrőt annál a kereskedőnél vásárolhat, akitől a készüléket vásárolta. A vízszűrő cseréje után nyomja meg és tartsa lenyomva a „D” gombot 3 másodpercig. Az  ikon kialszik, és a vízszűrő újra működésbe lép.

Üzem mód	Fényjelző	Fagyasztó hőmérséklet kijelző	Hűtő hőmérséklet kijelző
SMART		Fagyasztó és hűtőszekrény hőmérsékletét megjelenítő kijelzőn jelzett hőmérséklet a környezeti hőmérsékletnek megfelelően változik.	
ECO		-15 °C	+8 °C
Super cooling		Nincs változás	+2 °C
Super freezing		-25 °C	Nincs változás

Megjegyzés

- ECO mód: Válassza ezt a módot, ha energiát szeretne megtakarítani.
- SUPER COOLING mód: Ez a mód lehetővé teszi az élelmiszertermékek gyors hűtését, és automatikusan kikapcsol az aktiválástól számított 6 óra után.
- SUPER FREEZING mód: Ez a mód lehetővé teszi az élelmiszertermékek gyors hűtését, és automatikusan kikapcsol az aktiválástól számított 50 óra után.

Figyelmeztetés az ajtó kinyitásával kapcsolatban





Amikor az egyik ajtó nyitva van, vagy félig nyitva marad, körülbelül 60 másodpercig, a készülék hangjelzést ad ki. A hangjelzés elhallgat az ajtó becsukásakor.

Ha egy ajtó nem záródik be megfelelően, a készülék 30 másodpercenként 5 hangjelzést ad, amíg az ajtó be nem záródik.

Ha az ajtók 10 percig nyitva maradnak, a belső LED-lámpa automatikusan kialszik.

Gyermekbiztonsági funkció

Ez a funkció megakadályozza, hogy a gyermekek elindítsák a készüléket.

- Ennek a funkciónak az aktiválásához, nyomja meg és tartsa lenyomva a  gombot körülbelül 3 másodpercig. A  fényjelző kigyúl, jelezve, hogy a funkció aktív.
- Ennek a funkciónak az aktiválásához, nyomja meg és tartsa lenyomva a  LOCK 3s gombot körülbelül 3 másodpercig. A  jelzőlámpa kigyullad, jelezve, hogy a zár funkció ki van kapcsolva.

Első használat - A készülék belsejének tisztítása

Mielőtt először használná, törölje le a készülék belsejét és minden belső tartozékát langyos vízzel és semleges tisztítószerrel, hogy elűzhesse az új termékekre jellemző szagot, majd jól szárítsa ki a készüléket.

Fontos! Ne használjon maró hatású vegyszereket, mert ezek károsítják a készülék felületeit.

Az adagoló használata

Jégkockát, zúzott jeget vagy hideg vizet kaphat a megfelelő funkció kiválasztásával a kezelőpanelen és az adagoló gomb megnyomásával.

Jegyezze meg! Ne feledje! Ha az adagoló reteszét 3 percnél hosszabb ideig folyamatosan nyomja, az adagoló az elektromos alkatrészek védelme érdekében leáll. Ha több hideg vízre vagy jégre van szüksége, akkor az adagoló szelepét elengedve és újra megnyomva több vizet vagy jeget kaphat, attól függően, hogy mit szeretne.



A jégkockák, a zúzott jég és a hideg víz módja

Szelep



Hideg víz nyérése

Válassza ki a hidegvíz  üzemmódot, helyezze a poharat az adagolószelep mellé, nyomja meg a szelepet, hogy vizet kapjon, majd engedje el a szelepet, miután megkapta a kívánt vízmennyiséget, és a gép automatikusan leállítja a vízfolyást.

Megjegyzés

- Várjon 2 másodpercet, mielőtt eltávolítja az üveget, hogy elkerülje a fröccsenést.
- Ha azt szeretné, hogy a víz hidegebb legyen, tegyen jeget a pohárba.
- Ha 800 ml-nél több vizet vár, a kapott víz hőmérséklete magasabb lehet. Ebben az esetben javasoljuk, hogy várjon fél órát, hogy hideg vizet kapjon.

Jég nyérése

Válassza ki a jégkocka üzemmódot  vagy a zúzott jég üzemmódot , hogy a kívánt jégtípust kapja. Helyezze a poharat az adagolószelep mellé, nyomja meg a szelepet, hogy jeget kapjon, majd engedje el a szelepet, amikor a kívánt mennyiségű jeget kapta, és a gép automatikusan leállítja a jég hullást.

Megjegyzés

- Várjon 2 másodpercet, mielőtt kiveszi a poharat, hogy elkerülje a jég kiömlését.
- Annak érdekében, hogy a jég ne essen el a pohár mellett, helyezze a poharat a lehető legközelebb az adagoló fúvókájához.
- A jég felvételekor a belső motor a jég törésén és aprításán dolgozik, ami zajokat okozhat.
- Miután kivette a jeget, kérjük, hogy a lehető leghamarabb használja fel, hogy elkerülje a jég megolvadását.

Fontos!

Ez a szakasz a termék használata során felmerülő problémák többségének elkerülésére vonatkozó utasításokat tartalmaz. Javasoljuk, hogy a készülék használata előtt figyelmesen olvassa el ezeket az utasításokat.

1. Ha először használja az adagolót, vagy ha hosszabb ideig nem használta, hagyjon kifolyni 1~2 liter vizet, majd távolítsa el.
2. A jégkészítő első használatakor ne használja fel az első előállított jeget.
3. A víz- és jégfelvételhez olyan poharat ajánlunk, amelynek szája 70 mm-nél nagyobb átmérőjű.
4. Ne használjon törékeny edényeket a jégkockák felszedéséhez, mivel ezek eltörhetnek és kárt okozhatnak.

5. Ne dugja be a kezét vagy szerszámot az adagoló nyitó részébe, hogy elkerülje a belső mechanizmus sérülését.
6. Ne húzza meg túl erősen az adagoló csapját, hogy elkerülje annak sérülését.
7. A jégkészítő automatikusan, kézi működtetés nélkül állít elő jeget. Amikor a jégtároló rekesz megtelt jéggel (kb. 1,6 kg), a készülék automatikusan leállítja a jég előállítását.
8. SMART üzemmódban a jégkészítő napi kapacitása kb. 1,2 kg-ra van beállítva.
9. Ha a fagyasztó ajtaja nyitva van, az adagoló zárva van, és nem tud belőle vizet vagy jeget venni.
10. Ha a fagyasztó ajtaja nyitva van, és a jégkészítő éppen jeget készít, a jég egy része a jégtároló rekeszbe fog esni.
11. Ha a jég nem folyik le egyenletesen, győződjön meg arról, hogy a lefolyónyílást nem zárja el jég. Ha ez a helyzet, távolítsa el a jeget.
12. A hűtőszekrény első bekapcsolása után kapcsolja be a jégkészítőt, amely körülbelül 10 óra elteltével elkezd jeget termelni.
13. Használat közben hallhatja a vízszepel nyitásának hangját, a folyó víz és a leeső jég hangját, ami normális.
14. Ha szabadságra készül, vagy hosszabb ideig nincs szüksége jégkockákra, kérjük, kapcsolja ki a jégkészítő funkciót, és vegye ki a jégkockákat a gépből, hogy elkerülje, hogy azok összetapadjanak és eltömítsék a jégkivezető nyílást.
15. Áramszünet esetén, kérjük, időben távolítsa el az élelmiszereket a hűtőszekrényből és a jeget a jégtároló rekeszből, hogy elkerülje az olvadást.
16. Ne fogyassza el a jégkockákat, ha szaguk van. Ellenőrizze, hogy a szűrő kiürült-e, vagy vannak-e erős szagú élelmiszerek a hűtőszekrényben.

Az adagoló tisztítása és ápolása:

A tisztításhoz használjon puha ruhát, és a tisztítási műveletek megkezdése előtt feltétlenül válassza le a készüléket az áramforrásról. A tisztításhoz használjon tiszta vizet. Ne használjon benzolt, hígítót, nátrium-hipokloritot, súrolószereket, fehérítőt vagy más reaktív vegyi anyagokat. Ne fújjon tisztítószert közvetlenül a kijelző képernyőjére, mert a kijelzőre nyomtatott szöveg megsérülhet.

1. Rendszeresen vegye ki az adagoló víztartályát, öntse ki belőle a vizet, és tiszta ruhával törölje át.



2. Rendszeresen tisztítsa meg a jégtároló rekeszt.

Ha a jeget hosszabb ideig nem használja, vagy ha a fagyasztó ajtaját gyakran nyitogatja, a jégtároló rekeszben lévő jég megolvadhat, és a jégkockák összeragadhatnak, eltömítve a jégkivezető nyílást. A jégtároló rekeszben lévő jeget kézzel kell eltávolítani.

A jégtároló rekesz tisztításakor ki kell kapcsolni a jégkészítő funkciót, hogy a jég ne hulljon a hűtőszekrénybe vagy a padlóra.

3. A jégtároló rekesz felszerelése és eltávolítása

Fogja meg mindkét kezével a jégtároló rekeszt, emelje fel kb. 10 mm-t kis erővel, majd húzza ki a jégtároló rekeszt a rögzített tartóból.

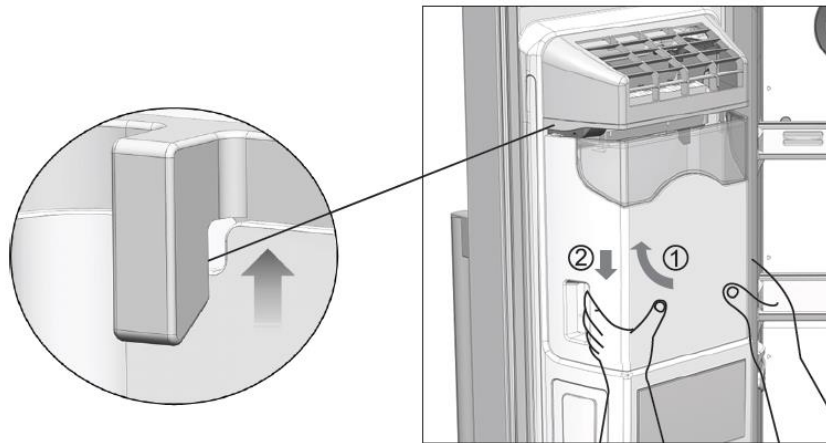

A jégtároló rekesz eltávolítása után óvatosan távolítsa el a jeget a belsejéből, majd tisztítsa meg a rekeszt tiszta vízzel.

A jégtároló rekesz megtisztítása után szerelje össze azt a lépések fordított sorrendben történő követésével.

Megjegyzés

- Ne használjon savakat, kémiai oldószereket (alkohol, mosogatószer stb.) vagy csiszolóanyagokat.
- A tisztítás után alaposan át kell törölni a jégtároló rekeszt, mielőtt a hűtőszekrénybe helyezné.
- A jégkivezető nyílás tisztításához használjon tiszta törülközőt. Ne nyomja túl nagy erővel a belső szerkezetet, hogy elkerülje a belső mechanizmus sérülését.
- Ne tegyen semmilyen tárgyat a jégkivezető nyílásba, hogy elkerülje annak eltömődését.
- Ne engedje, hogy gyerekek másszanak fel a hűtőszekrényre, mert a készülék leeshet és sérülést okozhat.
- Ne dugja ujjait, kezét vagy más nem megfelelő tárgyakat az adagoló alkatrészeibe. Ez személyi sérülést vagy anyagi kárt okozhat.

Kiolvasztás

Felhasználásuk előtt az élelmiszereket kiolvaszthatjuk a hűtő részben vagy szobahőmérsékleten annak függvényében, hogy mennyi idővel rendelkezünk ehhez a művelethez.

A kis darabokat fagyasztott állapotban is főzhetjük, úgy ahogyan kivettük a fagyasztóból. Ebben az esetben a főzés ideje hosszabb lesz.

Elmozdítható rácsok

A hűtőszekrény falai tartó csúszóvezetékekkel vannak ellátva annak érdekében, hogy a polcokat igényei szerint helyezhesse el.

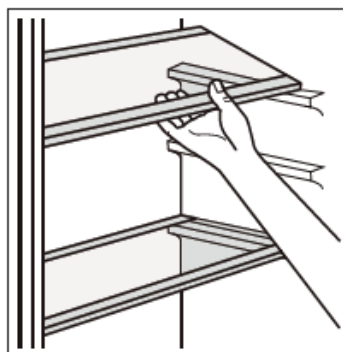

Hőmérséklet-beállítási javaslatok

Hőmérséklet-beállítási javaslatok	
Környezeti hőmérséklet	Hőmérséklet beállítása
	
Nyár	4 °C - ra beállított hűtő -18 °C-ra beállított fagyasztó
Normál	4 °C - ra beállított hűtő -18 °C-ra beállított fagyasztó
Télen	4 °C - ra beállított hűtő -18 °C-ra beállított fagyasztó

A fenti információk a hőmérséklet beállítására vonatkozó javaslatokat nyújtanak a felhasználók számára.

Élelmiszerek elhelyezése

Az eltérő típusú élelmiszereket helyezze a különböző reteszekbe, az alábbi táblázatban feltüntetett módon:

A hűtőszekrény rekeszei	Élelmiszer típusok
A mélyhűtő retesz ajtó rácsai	Természetes tartósítószeret tartalmazó élelmiszerek, valamint dzsemek, szörpök, italok, fűszerek. Ne tároljon hamar romlandó ételeket.
Zöldség és gyümölcs tárolására szolgáló fiók (saláta tároló fiók)	A gyümölcsöket, fűszernövényeket és zöldségeket helyezze külön a zöldség és gyümölcs tároló fiókba. Ne tároljon a hűtőben banánt, hagymát, krumplit vagy fokhagymát.
A hűtőszekrény középső fiókja	Tejtermékek, tojás
A hűtőszekrény felső fiókja	Főzést nem igénylő élelmiszerek, fogyasztásra kész ételek, felvágottak, megmaradt étel.
Fagyasztó fiók(ok)/polc	A hosszú ideig tárolható élelmiszerek részére. Alsó fiók/polc - nyers hús, baromfi hús, hal részére. Középső fiók/polc - mélyhűtött zöldségek és mélyhűtött krumpli részére. Felső fiók/polc - fagylalt, mélyhűtött gyümölcsök, mélyhűtött péktermékek részére.

Sorszám	Rekesz típusa	Javasolt tárolási hőmérséklet [°C]	Megfelelő élelmiszer
1	Hűtőszekrény	+2≤+6	Tojás, főtt ételek, csomagolt élelmiszer, gyümölcs és zöldség, tejtermék, a sütemények és italok fagyasztása nem megengedett.
2	(***)*- Fagyasztás	≤-18	A tenger gyümölcsei, hal, garnélarák, rákfélék, akvakultúra-termékek és a húsfélék fagyasztása javasolt (javasolt tárolási idő 3 hónap, a tárolási idő növekedésével fokozatosan veszítenek az ízükből és tápértékükből).
3	***-Fagyasztás	≤-18	A tenger gyümölcsei, hal, garnélarák, rákfélék, akvakultúra-termékek és a húsfélék fagyasztása nem javasolt (javasolt tárolási idő 3 hónap, a tárolási idő növekedésével fokozatosan veszítenek az ízükből és tápértékükből).
4	** -Fagyasztás	≤-12	A tenger gyümölcsei, hal, garnélarák, rákfélék, akvakultúra-termékek és a húsfélék fagyasztása nem javasolt (javasolt tárolási idő 2 hónap, a tárolási idő növekedésével fokozatosan veszítenek az ízükből és tápértékükből).
5	*-Fagyasztás	≤-6	A tenger gyümölcsei, hal, garnélarák, rákfélék, akvakultúra-termékek és a húsfélék fagyasztása nem javasolt (javasolt tárolási idő 1 hónap, a tárolási idő növekedésével fokozatosan veszítenek az ízükből és tápértékükből).
6	Csillag nélkül	-6≤0	Friss disznó-, borjú- és csirkehús, friss hal, különböző feldolgozott és csomagolt élelmiszerek stb. (javasolt azon a napon elfogyasztani, illetve legkésőbb három napon belül). Feldolgozott élelmiszerek, részben csomagolva (nem fagyasztható élelmiszerek).
7	Hűtés	-2≤+3	Friss/fagyasztott disznó, borjú, csirke hús, akvakultúra-termékek, stb. (ezeket az élelmiszereket legtöbb 7 napot lehet tárolni 0 °C alatti hőmérsékleten; 0 °C fölötti hőmérsékleten való tárolás esetén javasolt még aznap de legtöbb 2 napon belül elfogyasztani). Tenger gyümölcsei (ezeket az élelmiszereket 15 napot lehet tárolni 0 °C alatti hőmérsékleten, ezek tárolását nem javasolják 0 °C fölött).
8	Friss élelmiszerek	0≤+4	A friss disznó-, borjú-, csirkehús, főtt étel stb. (javasolt ugyanazon a napon vagy legkésőbb 3 napon belül elfogyasztani).
9	Bor	+5≤+20	Vörös bor, fehér bor, pezsgőbor stb.

Az élelmiszerek tárolási időtartama

A hőmérséklet beállítására vonatkozó javaslatok betartása esetén az élelmiszerek fagyasztóban tárolási időtartama 3 nap.

A hőmérséklet beállítására vonatkozó javaslatok betartása esetén az élelmiszerek mélyhűtőben tárolási időtartama 1 hónap.

Az élelmiszerek maximális tárolási időtartama egyéb beállítások esetén rövidebb lehet.

7. TIPPEK ÉS HASZNOS TANÁCSOK

Javaslatok a mélyhűtéshez

A lehető leghatékonyabb fagyasztás érdekében, íme néhány fontos tanács:

- a 24 óra alatt lefagyasztható maximális mennyiség megtalálható a technikai adatokat tartalmazó címkén;
- a fagyasztási eljárás ideje: 24 óra. Ebben az időintervallumban nem adhatunk hozzá a fagyasztó részhez újabb élelmiszereket;
- csakis jó minőségű, friss és tiszta élelmiszereket fagyasszon;
- készítsen elő kis adagú élelmiszereket, melyek gyorsan és teljes mértékben lefagyaszthatóak, így később könnyebb a szükséges mennyiséget kiolvasztani;
- az élelmiszereket csomagolja be alumínium vagy polietilén fóliába és győződjön meg róla, hogy jól be lettek csomagolva;
- győződjön meg róla, hogy a friss, nem fagyasztott élelmiszerek nem érintkeznek a már mélyfagyasztott élelmiszerekkel, így elkerülheti ez utóbbi hőmérsékletének növekedését;
- a zsíradék nélküli élelmiszerek hosszabb ideig, jobban tartósíthatóak; a só csökkenti az élelmiszerek tartósíthatósági időszakát;
- a jégkrémet ha a mélyhűtőből való kivételt követően azonnal elfogyasztjuk, a bőr sérüléséhez és fagyási sérülésekhez vezethet;
- ajánljuk, hogy minden csomagon tüntesse fel a lefagyasztás dátumát, így pontosan fogja tudni, hogy mennyi ideje van lefagyasztva az adott élelmiszer.
- ajánljuk, hogy minden csomagon tüntesse fel a lefagyasztás dátumát, így pontosan fogja tudni, hogy mennyi ideje van lefagyasztva az adott élelmiszer.

Ajánlatok a fagyasztott élelmiszerek tárolására vonatkozóan

A készülék optimális működése érdekében a következőket javasoljuk:

- győződjön meg, hogy a kereskedelemben található fagyasztott élelmiszerek helyesen voltak tárolva az üzletben;
- gondoskodjon arról, hogy a fagyasztott élelmiszerek az üzletből a lehető legrövidebb idő alatt a hűtőládába kerüljenek;
- ne nyissa ki gyakran a hűtőláda ajtaját, ne hagyja nyitva a szükségesnél hosszabb ideig;
- a kiolvasztott élelmiszerek gyorsan romlanak, és nem fagyaszthatók újra;
- ne haladja meg az élelmiszergyártó által megjelölt tárolási időszakot.

Ajánlatok a friss élelmiszerek hűtött tárolásához

Az optimális teljesítmény érdekében:

- Ne helyezzen be a készülékbe meleg ételt vagy párolgó folyadékot.
- Földje be vagy csomagolja be az ételeket, élelmiszereket, különösen abban az esetben, ha ezek erős szagot árasztanak.

Javaslatok a hűtéshez

Hasznos tippek:

- a félkész élelmiszereket (minden fajtát) polietilén fóliába csomagolják és a zöldség- és gyümölcsfiók feletti üvegpolcra helyezik;
- a biztonság érdekében, ilyen módon legfeljebb egy vagy két napig tárolja így a húst.
- a főtt ételek, a felvágottak stb.: ezeket le kell takarni és bármely polcon elhelyezni.
- gyümölcsök és zöldségek: ezeket jól meg kell pucolni és elhelyezni az ezeknek szánt fiókba.
- vaj és sajtfélék: ezeket speciális tárolóedénybe kell helyezni, melyek hermetikusan zárnak vagy legalább alumínium vagy polietilén fóliába tekerni a lehető legszorosabban.
- tejet tartalmazó palackok: jól záró üvegben, a hűtőszekrény ajtajában levő polcon kell tárolni.
- ha nincsenek becsomagolva, a banánt, a krumplit, a hagymát és a fokhagymát ne tárolja a hűtőszekrényben.

Tisztítás

Higiéniiai okokból a készülék belsejét, ideértve a tartozékokat is, rendszeresen tisztítani kell.

Figyelem! A készüléket húzza ki az elektromos hálózatról a tisztítás idejére. Áramütés veszély! Tisztítás előtt kapcsolja ki a készüléket, és húzza ki a konnektorból, vagy szakítsa meg az áramellátást vezérlő gombtól, illetve a főbiztosítéktól. A tisztításhoz soha ne használjon gőzkeltő készüléket. A nedvesség lerakódhat az elektromos összetevőkben. A meleg gőz megrongálhatja a műanyag részeket. Üzembe visszahelyezés előtt, győződjön meg, hogy a készülék teljesen kiszáradt.

Fontos! Az éterolajok és a szerves oldószerek, mint például a citromlé vagy a narancshéj leve, a vajsav, az ecetsavat tartalmazó tisztítószerek, megrongálhatják a műanyag részeket.

- Ne hagyja, hogy ilyen anyagok a készülék komponenseivel érintkezzenek.
- Ne használjon dörzshatású tisztítószereket.
- Vegye ki az élelmiszereket. Helyezze hűvös helyre, jól letakarva.
- Kapcsolja ki a készüléket, és húzza ki a konnektorból, vagy szakítsa meg az áramellátást vezérlő gombtól, illetve a főbiztosítéktól.
- A készüléket és a belső részeket mossa le egy törülköendővel, langyos vízzel. Tisztítás után öblítse le tiszta vízzel és törölje szárazra egy száraz törülköendővel.
- Miután minden összetevő teljesen kiszáradt, helyezze ismét működésbe a készüléket.

8. A HIBÁK MEGOLDÁSA

Ha problémái vannak a géppel, vagy attól tart, hogy az nem működik megfelelően, az alábbi ajánlásokat követve elvégezhet néhány ellenőrzést, mielőtt műszaki szakembert hívna.

Figyelem! Hibaelhárítás előtt húzza ki a készüléket a villamos hálózatról. Azokat a hibákat, amelyek nem szerepelnek ebben a kézikönyvben, kizárólag szakosított villanszerelő háríthatja el.

Fontos! A szokványos használat alatt hallatszik néhány zaj (kompresszor, a hűtőfolyadék áramlása).

Probléma	Esetleges ok	Megoldás
A készülék nem működik	A dugaszt az aljzatba nem megfelelően helyezték be.	Csatlakoztassa a gépet az áramforráshoz.
	A biztosíték kiégett vagy meghibásodott.	Ellenőrizze a biztosítékot. Szükség esetén cserélje ki.
	A dugasz meghibásodott.	A villamossági rendszer meghibásodásait kizárólag szakképzett villanszerelővel javíttassa meg.
A berendezés túlzottan hűt vagy fagyaszt.	A beállított hőmérséklet túl alacsony vagy a készülék a SUPER üzemmódban működik.	Tekerje a hőszabályzó gombot magasabb hőfokra.
Az élelmiszereket nem fagyasztja le megfelelően.	A hőmérséklet értéke nem megfelelő.	Olvassa el a hőmérséklet szabályozását leíró részt.
	Az ajtó túlságosan hosszú ideig maradt nyitva.	Ne tartsa nyitva az ajtót a szükségesnél hosszabb ideig.
	Az elmúlt 24 órában nagy mennyiségű meleg élelmiszer került be a hűtőszekrénybe.	Ideiglenesen csavarja el a hőmérsékletállító gombot egy magasabb állásba.
	A berendezés egy hőforráshoz közel helyezkedik el.	Kérjük, olvassa el a berendezés elhelyezésére vonatkozó részeket.
Sok jég alakult ki az ajtó tömítésén is.	Az ajtó tömítése nem zár megfelelően.	Melegítse gondosan az ajtó tömítés érintetlen részeit hajszárítóval (hűvösre állítva). Ugyanakkor kézzel modellálja az ajtó tömítést oly módon, hogy az jól elhelyezkedjen.
Szokatlan zajok	A készülék nem áll stabilan.	Állítsa a lábak magasságát.
	A készülék a fallal vagy egyéb tárgyakkal érintkezik.	Mozdítsa el kicsit a berendezést.

	Egy adott alkatrész (például a készülék egyik csöve) a falhoz vagy egy másik alkatrészhez ér hozzá.	Amennyiben szükséges, óvatosan hajlítsa meg az alkatrészt, hogy az semmihez se érhesen hozzá.
A berendezés oldalfalai forróak.	Ez természetes jelenség. A hőcserélők az oldalfalakban vannak.	Ha szükséges, használjon védőkesztyűt.
Az adagoló nem tud hideg vizet szolgáltatni	Nem fér hozzá a vízforráshoz, vagy a vízszelep nem nyílik ki	Győződjön meg róla, hogy a vízforrás és a szelep nyitva van-e
	A szűrő nincs megfelelően felszerelve	Győződjön meg róla, hogy a szűrő a megfelelő pozícióban van-e felszerelve
	A vízszelep vagy a csatlakozók nincsenek megfelelően felszerelve	Ellenőrizze, hogy a vízszelep vagy a csatlakozók nem fordítottak-e el
A víz nincs eléggé lehűtve	A hűtőszekrényre beállított hőmérséklet túl magas.	Állítsa a hűtőszekrény hőmérsékletét alacsonyabb értékre
	Túl sok vizet vett egyszerre (1 L)	Várja meg, amíg a víz lehűl
	Túl gyakran vesz vizet	Várja meg, amíg a víz lehűl
Az adagoló nem tud jeget szolgáltatni	Nincs jég a jégtároló rekeszben	Várja meg, amíg a jégkészítő befejezi a jégkészítést (amikor a hűtőszekrény teljesen lehűlt, a jégkészítő elkezd jeget készíteni).
	Nem fér hozzá a vízforráshoz, vagy a vízszelep nem nyílik ki.	Győződjön meg róla, hogy a vízforrás és a szelep nyitva van-e.
	Az „ice off” (jég kikapcsolása) funkció aktív	Kapcsolja ki a „ice off” (jég kikapcsolása) funkciót
	A vízforrás nyomása nem elegendő	Győződjön meg róla, hogy a vízforrás nyomása 1,5 ~ 7 bar
	A vízszelep vagy a csatlakozók nincsenek megfelelően felszerelve	Ellenőrizze, hogy a vízszelep vagy a csatlakozók nem fordítottak-e el
	A szűrő nincs megfelelően felszerelve	Győződjön meg róla, hogy a szűrő a megfelelő pozícióban van-e felszerelve
	A tárolórekeszben lévő jégkockák összeragadtak és elzárják a jégkivezető nyílást.	Távolítsa el a beragadt jégkockákat
	A tárolórekeszben lévő tárgy megakadályozza a motor működését.	Távolítsa el a kivezetőnyílást elzáró tárgyat
	Az ajtók nincsenek megfelelően zárva, ami miatt hideg levegő távozik a készülékből.	Győződjön meg róla, hogy az ajtók megfelelően zárva vannak
A jégkockák vagy a hideg víz mennyisége túl kicsi.	A vízforrás nyomása nem elegendő	Győződjön meg róla, hogy a vízforrás nyomása 1,5 ~ 7 bar
	A vízszűrő eltömődött, mert túl sokáig használták.	Cserélje ki új vízszűrőre
	Az áramlásmérő meghibásodott	Forduljon egy hivatalos szervizközpontoz.

Ha a hiba ismét jelentkezik, forduljon hivatalos szervizközpontoz.

SZERVIZ ÉS ÜGYFÉLSZOLGÁLAT

Kizárólag eredeti cserealkatrészeket használjon.

Mielőtt felvenné a kapcsolatot az engedélyezett szakszervizünkkel, győződjön meg róla, hogy a következő adatok a rendelkezésére állnak: Modell megnevezése és sorozatszám
Ezeket az adatokat a készülék műszaki adattábláján találja. Ezek az adatok előzetes értesítés nélkül is megváltoztathatók.

MŰSZAKI ADATOK

A termék műszaki adatai a készülék műszaki adattábláján és az energiacímkéjén vannak feltüntetve.

A hűtőszekrény energiacímkéjén található QR-kód egy internetes linket biztosít a készülék teljesítményével kapcsolatos információkhoz, melyek az EPREL adatbázisban találhatóak.

Utólagos tanulmányozás céljából, őrizze meg az energiacímkét a használati útmutatóval valamint a készülék egyéb dokumentumaival együtt.

Ügyszintén, ezeket az információkat az EPREL adatbázisban is megtalálja. Ennek érdekében használja a következő linket: <https://eprel.ec.europa.eu> és adja meg a termék megnevezését és sorozatszámát, amelyeket a készülék műszaki adattábláján talál.

A termékével kapcsolatos információk eléréséhez az EPREL portálon beolvashatja az alábbi kódokat:



Köszönjük, hogy termékünket választotta! Ha termékével kapcsolatosan további információra van szüksége, keresse fel honlapunkat az alábbi linkeket használva:

A használati útmutatókat innen töltheti le: <https://www.heinner.ro>

A javításokra vonatkozó adatokat itt találja: <https://www.heinner.ro>



A hulladékok környezetfelelős eltávolítása

Segíthet a környezet védelmében!

Kérjük, tartsa be a helyi rendelkezéseket: a nem működő elektromos berendezéseket a használt elektromos hulladékokat gyűjtő központba szolgáltatassa be.



A HEINNER a **Network One Distribution SRL(KFT)** társaság által bejegyzett védjegy. A többi márkajelzés és a termékek megnevezése kereskedelmi vagy az illető birtoklók által bejegyzett márkanevek.

A műszaki leírások egyik része sem reprodukálható semmilyen formában és semmilyen módon, és nem használható fel fordításra, átváltoztatásra vagy alkalmazásra a NETWORK ONE DISTRIBUTION társaság előzetes beleegyezése nélkül.

Copyright © 2013 Network One Distribution. Minden jog fenntartva.

www.heinner.com, <http://www.nod.ro>

<http://www.heinner.com>, <http://www.nod.ro>



A terméket az Európai Közösség előírásainak és jogszabályainak megfelelően tervezték és gyártották.



Importator: **Network One Distribution**

Str. Marcel Iancu, nr. 3-5, București, România

Tel: +40 21 211 18 56, www.heinner.com , www.nod.ro