

SIEMENS

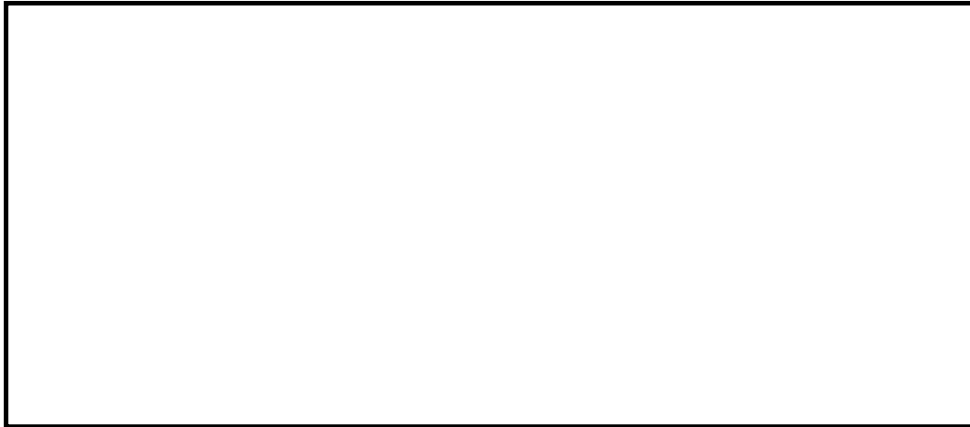

en	Operating instructions	2
de	Gebrauchsanweisung	19
fr	Mode d'emploi	36
it	Avvertenze per l'uso	53
es	Instrucciones de funcionamiento	70
pt	Manual de utilização	87
nl	Gebruiksaanwijzing	104
tr	Kullanma Kilavuzu	121

Siemens - Electrogeräte GmbH
Carl - Wery - Straße 34
81739 München

SIEMENS

Cod. 9000346871 J

www.siemens-home.com

Table of contents

Safety precautions	3
Your new appliance	5
Burners	6
To turn on a burner	7
Safety system	7
To turn the burners off	7
Power levels	8
“Power on/off” and residual heat indicator <input type="checkbox"/> <input type="checkbox"/> <input type="checkbox"/> <input type="checkbox"/> .. <input type="checkbox"/>	8
Overheating protection <input type="checkbox"/> <input type="checkbox"/> <input type="checkbox"/> <input type="checkbox"/> <input type="checkbox"/> <input type="checkbox"/> <input type="checkbox"/> <input type="checkbox"/> .. <input type="checkbox"/> <input type="checkbox"/> .. <input type="checkbox"/> <input type="checkbox"/>	9
Childproof locks <input type="checkbox"/> <input type="checkbox"/> <input type="checkbox"/> <input type="checkbox"/> <input type="checkbox"/> <input type="checkbox"/> <input type="checkbox"/> <input type="checkbox"/> <input type="checkbox"/> <input type="checkbox"/> <input type="checkbox"/> <input type="checkbox"/> .. <input type="checkbox"/>	9
Warnings	9
Suitable pans	10
Wok pan	10
Accessories	11
Additional pan support	11
Additional coffee maker support	11
Cooking recommendations	11
Precautions for use	12
Cleaning and maintenance	13
Cleaning	13
Unsuitable products	13
Maintenance	14
Faults	15
Operating indicators and error messages <input type="checkbox"/> <input type="checkbox"/> ..	16
Technical Assistance Service	17
Warranty conditions	17
Used appliances and packaging	17
Environmentally-friendly waste management	17

Dear customer,

Congratulations on your choice. Thank you for purchasing one of our appliances. This practical, modern and functional appliance is manufactured using materials of the highest quality which are subject to strict Quality Control checks throughout the entire manufacturing process. The appliance is meticulously tested to ensure that it meets your demands and produces perfect cooking results.

Do not remove the appliance from its protective packaging until it is installed in the unit.

Please read these instructions carefully before proceeding to install and use the appliance. The information contained in these instructions is essential for the correct operation of the appliance and, more importantly, for your safety.

The packaging of your appliance has been manufactured using only the materials which are strictly necessary to guarantee efficient protection during transport. These materials are 100% recyclable, thus reducing the environmental impact. You can also contribute to caring for the environment, by following the advice below:

- dispose of the packaging in the appropriate recycling bin,
- before you get rid of an old appliance, make sure you disable it. Contact your local authority to find out the address of your nearest recycling centre to dispose of your appliance,
- do not pour used oil down the sink. Collect it in a sealed container and take it to an appropriate collection point or, failing that, place it in the rubbish bin (it will end up in a controlled dump; this is probably not the best option, but it will avoid contaminating ground water).

IMPORTANT:

In the unlikely event that the appliance should arrive damaged or not meet your expectations in terms of quality, please inform us as soon as possible. For the warranty to be valid, the appliance must not have been tampered with, or used inappropriately.

Safety precautions

Read these instructions carefully. Reading these instructions will enable you to use your appliance safely and effectively. Keep the operation and installation instructions and provide them along with the appliance if it is passed on to another user.

The manufacturer is exempt from all responsibility if the requirements of this manual are not complied with.

The images shown in these instructions are for guidance only.

Do not remove the appliance from its protective packaging until it is installed in the unit.

Do not switch on the appliance if it is damaged in any way. Contact our Technical Assistance Service.

This appliance is class 3 type, according to the EN 30-1-1 regulation for gas appliances: built-in appliance.

This appliance must only be used in well ventilated places.

All operations relating to installation, connection, regulation and conversion to other gas types must be carried out by an authorised installation engineer, respecting all applicable regulations, standards and the specifications of the local gas and electricity suppliers. Special attention shall be paid to ventilation regulations.

It is recommended you contact the Technical Assistance Service to change to another gas type.

Before installing your new hob, ensure that it is being installed according to the assembly instructions.

This appliance leaves the factory set to the type of gas that is indicated on the specifications plate. If this needs to be changed, please consult the assembly instructions.

This appliance has been designed for home use only, not for commercial or professional use. This appliance cannot be installed on yachts or in caravans. The warranty will only be valid if the appliance is used for the purpose for which it was designed.

This appliance is only intended for cooking purposes, not as a heating system.

This appliance is not intended for operation with an external clock timer or a remote control.

Never leave the appliance unattended during operation.

This appliance may be used by children 8 years old and older and by persons with reduced physical, sensory or mental capacity or a lack of experience or knowledge if they are supervised or they have been instructed about

the safe use of the appliance and have understood the associated dangers.

Never let children play with the appliance. Cleaning and user maintenance must not be carried out by unsupervised children.

Accumulation of unburned gas in an enclosed area carries a risk of deflagration. Carefully read the instructions and warnings on the operation of gas burners.

The hotplates and surrounding area become very hot. Never touch the hot surfaces. Children under 8 years old must be kept at a safe distance from the appliance.

The hotplates become very hot. Never place combustible items on the hob. Never place objects on the hob.

Do not store or use corrosive chemicals, steamers, inflammable materials or non-food products below or near this domestic appliance.

Fat or oil which is overheated can catch fire easily. Do not leave oil or fats to heat up unattended. If oil or fats do catch fire, never use water to put the fire out. Risk of burns! Put the fire out by covering the pan with a lid and switch off the hotplate.

Pans which are damaged, are not the right size, hang over the edge of the hob or are not positioned correctly can cause serious injuries. Follow the advice and warnings provided relating to the cooking pans.

The kitchen will become hot and humid and combustion products produced when this gas appliance is used. Make sure the kitchen is well ventilated, particularly when the hob is in use: either keep the natural ventilation apertures open, or install a ventilation system (extractor hood). Intense prolonged use of the appliance may require additional or more effective ventilation: open a window or increase the power of the ventilation system.

Do not subject the appliance to draughts. These might blow out the burners.

Do not clean the hob using a steam cleaner. Risk of electrocution!

In the event of a malfunction, turn off the appliance's gas and electricity supply. For repairs, call our Technical Assistance Service.

Do not tamper with the appliance's interior. If necessary, call our Technical Assistance Service.

If one of the control knobs will not turn, do not force it. Call the Technical Assistance Service immediately, so that they can repair or replace it.

Cracks or fractures in the glass may cause electric shocks. Switch off the circuit breaker in the fuse box. Contact the after-sales service.

Your new appliance

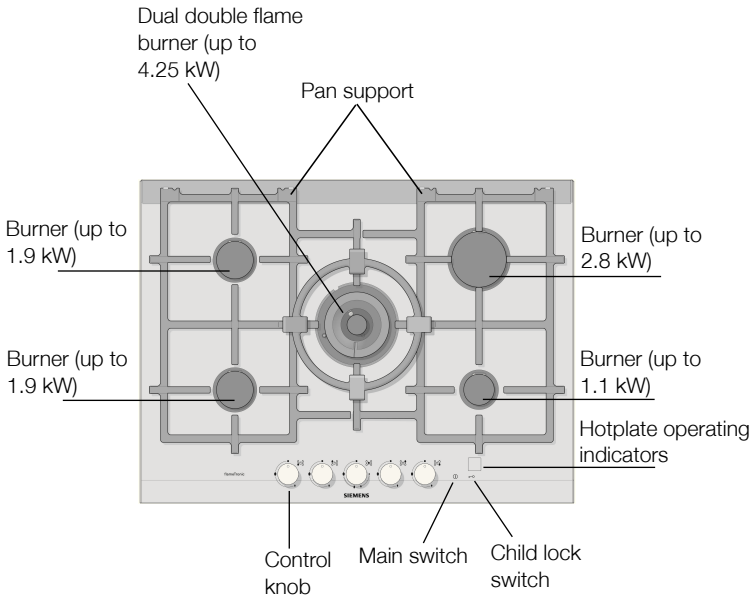
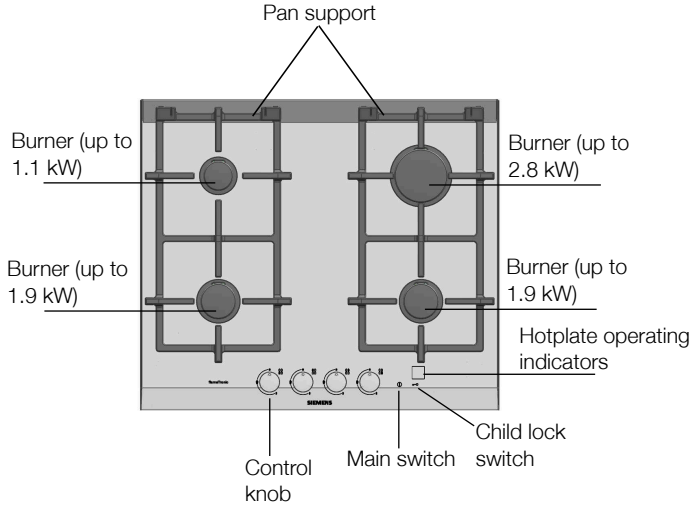

The gas burners

Operation

The appliance has been factory adjusted so that the first time it is connected the childproof lock is automatically activated. To deactivate the childproof lock, keep the "child blocker" switch pressed down several seconds until the main switch's light comes on. The hob is now ready for use.

In case of a power failure or voltage drop, the childproof lock will be automatically activated when switching on the appliance again.

There are indications to show which burner each control knob operates. Fig. 1.

It is essential to ensure that all the burner parts and the pan supports are correctly installed for the appliance to work correctly. Fig. 2-3-4.

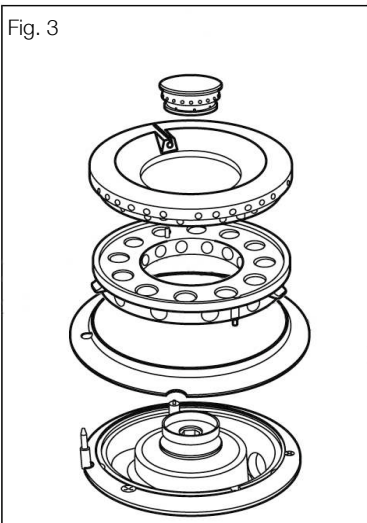
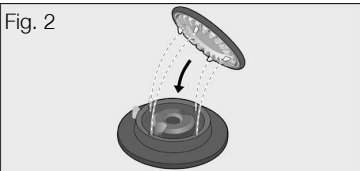
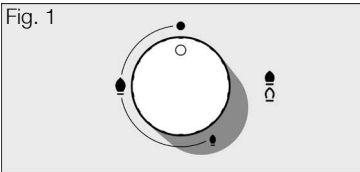
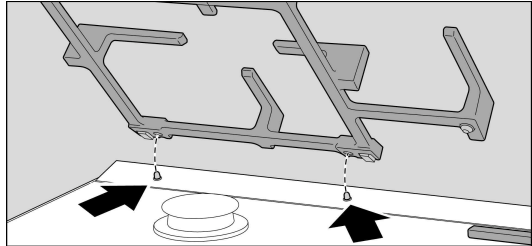

Fig. 4



To turn on a burner

Connect the appliance by means of the main switch, its indicator which will come on. Then turn the chosen burner control to the left (anticlockwise) to the required position. The flame will automatically and the hotplate indicator light will come on.

If the main switch has been pushed but no burner ignited, the appliance will switch itself off automatically after 3 minutes.

If the burner goes out (e.g. a draught) when in use, the appliance will switch the hotplate on again automatically.

If this ignition is unsuccessful (e.g. as a result of boiled-over liquid on the burner), the flow of gas to this burner is interrupted and the hotplate indicator flashes. Turn the control knob to 0 and check whether the cause can be rectified using the table on page 16.

Safety system

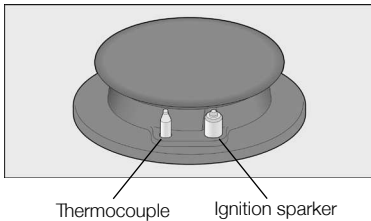

The hob is equipped with an electronic safety system (thermocouple) that cuts off the gas when the burners are accidentally switched off. To ensure that this device is active, switch on the burner as usual.

Every hotplate features a safety pilot!

This means that if the flame ever goes out (e.g. is extinguished by boiled-over liquid), the flow of gas is interrupted.

To turn the burners off



After finishing cooking, turn the controls to position 0 and disconnect the appliance using the main switch.

The main switch indicator will be turned off.

Please note

The appliance switches off automatically after 6 hours of operation. Turn all the control knobs to the 0 position and then you can turn the appliance on again.

Power levels

- Setting ● Control off
- Large flame  Maximum capacity or aperture and electricity on
- Economy flame  Minimum capacity or aperture

The progressive controls can be used to control the power needed, from minimum to maximum power.

For dual double flame burners, the inner and outer flames can be controlled separately.

The available power levels are as follows:

Inner and outer flame on full power.

Outer flame on minimum, inner flame on full power.

Inner flame on full power.

Inner flame on minimum.

“Power on/off” and residual heat indicator

Every cooking zone is fitted with a “power on/off” and residual heat indicator which comes on when the flame on the corresponding burner is ignited. The residual heat indicator continues to flash after the cooking zone has been switched provided the hotplate is still hot enough to be dangerous when touched. The residual heat indicator goes out when the hotplate has cooled sufficiently.

Overheating protection

The hob is equipped with overheating protection to protect the electronics. This switches all the burners off in the event of overheating and the “power on/off” indicators in all the burners and the main switch flash.

Turn all control knobs to the 0 position. Wait until the appliance has cooled down sufficiently and the power on/off indicator for the main switch has gone out. Now you can switch on the appliance as usual. The burner power on/off indicators stop flashing rapidly or switch over to the residual heat indicator

Childproof locks



To activate the childproof lock, disconnect the hob by means of the main switch, then press on the child lock for a few seconds until the child lock indicator comes on. The hob cannot then be switched on.

To deactivate the childproof lock, press on the child lock for a few seconds until the main switch indicator comes on. The hob can then be switched on as usual.

Warnings

This apparatus will not function if it is not connected to the mains electricity or if the electricity supply is interrupted.

It is normal to hear a slight whistling noise while the burner is operating.

When it is first used, it is normal for the burner to give off odours; this does not pose any risk and does not indicate a malfunction; they will disappear in time.

A few seconds after the burner is switched off, a sound (thud) will be produced. This is not a fault - this means that the safety device is no longer operating.

Keep the burner as clean as possible. If the ignition sparkers are dirty they will not light properly. Clean them periodically using a small non-wire brush. Bear in mind that the ignition sparkers must not suffer any serious impacts.

An orange-coloured flame is normal. This is caused by the presence of dust in the atmosphere, spilt liquids, etc.

If the burner flames are accidentally blown out, switch off the burner operating control knob and do not try to relight it for at least one minute.

Suitable pans



Burner	Minimum pan diameter	Maximum pan diameter
Double flame burner	22 cm	
Rapid burner	22 cm	26 cm
Semi-rapid burner	14 cm	20 cm
Auxiliary burner	12 cm	16 cm

Wok pan



A wok is a cooking vessel originating in China; it is a kind of deep, round, lightweight pan with handles and a flat or concave base.

Food can be prepared in various ways in a wok: it can be stewed, stir fried, cooked on a low heat, pan-fried, or steamed. It could be said that woks serve as both as a saucepan and a frying pan and, owing to their shape and size, they can be used to cook quite large ingredients.

When cooking with a wok, heat is diffused more uniformly and gently; the intense heat which accumulates means that food takes less time to cook and also requires less oil, making it one of the quickest and healthiest ways of cooking. Always follow the manufacturer's instructions when cooking with a wok.

Accessories

Depending on the model, the hob may include the following accessories. These are also available from the Technical Assistance Service.

Additional wok pan support

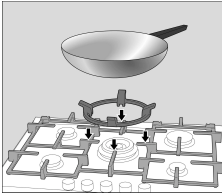

Only for use on the double flame burner with pans which are more than 26 cm in diameter (roasting dishes, earthenware pots, etc.) and with pans with a concave base.

Additional coffee maker support

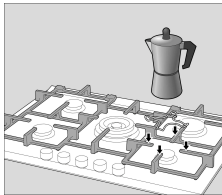

Only for use on the auxiliary burner with pans which are no more than 12 cm in diameter.

The manufacturer accepts no liability if these additional pan supports are not used or are used incorrectly.

Cooking recommendations

Burner	Very high High	Medium	Low
Double flame burner	Boiling, steaming, griddling, toasting, paellas, Asian food (wok).	Reheating and keeping things hot: cooked and pre-cooked dishes.	
Rapid burner	Scallops, steaks, omelettes, frying.	Rice, white sauce and ragout.	Steaming: fish, vegetables.
Semi-rapid burner	Steaming potatoes, fresh vegetables, stews and pasta.	Reheating, keeping things hot and making tasty casseroles.	
Auxiliary burner	Cooking: casseroles, rice pudding and caramels.	Defrosting and slow cooking: vegetables, fruits and frozen products.	Melting: butter, chocolate, gelatine.

Precautions for use

The following advice is intended to help you save energy and prevent cookware damage:

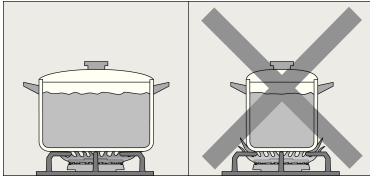

Use pans which are the right size for each burner.

Do not use small receptacles on large burners. The flame should not touch the sides of receptacles.

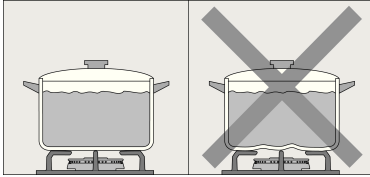

Do not use damaged cookware, which does not sit evenly on the hob. Pans may be overturned.

Only use a pan with thick, flat base.

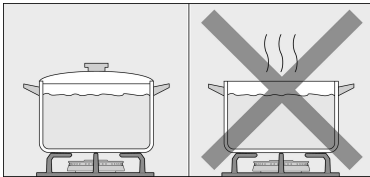

Do not cook without lids or with lids only partially covering receptacles. You are wasting energy.

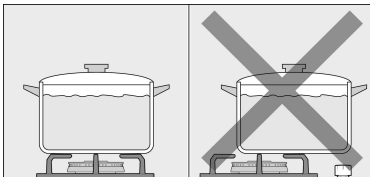

Always place the cookware right over the burner, not to one side. Otherwise it could be overturned.

Do not place large pans on the burners near the controls. These may be damaged by the very high temperatures.

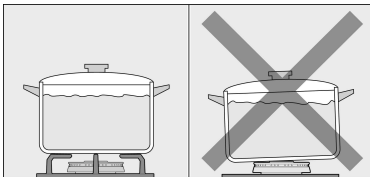

Place the pans on the pan supports, never directly on the burner.

Pans should be placed on the hob carefully.

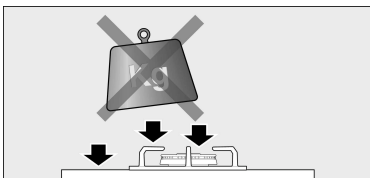

Do not strike the hob and do not place excessive weight on it.

Make sure that the pan supports and burner covers are correctly positioned before using the appliance.

Cleaning and maintenance

Cleaning

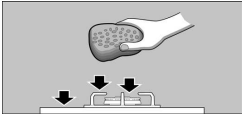

Once the appliance is cool, use a sponge to clean it with soap and water.

After each use, clean the surface of the respective burner parts once they have cooled down. If any bits are left (overcooked food, drops of grease etc.), however few, they will become stuck to the surface and more difficult to remove later. The holes and grooves must be clean for the flame to ignite properly.

The movement of some pans may leave metal residue on the pan supports.

Clean the burners and pan supports using soapy water and scrub with a non-wire brush.

Alternatively, the pan supports can be put in the dishwasher. Use the dishwasher manufacturer's recommended detergent. If the pan supports are very dirty, they should be cleaned previously.

Do not put the burner caps in the dishwasher.

If the pan supports are fitted with rubber rests, ensure that these are also cleaned. The rests may come loose and the pan support may scratch the hob.

Always dry the burners and pan supports completely. Water droplets or damp patches on the hob at the start of cooking may damage the enamel.

After cleaning and drying the burners, make sure the burner covers are correctly placed on the burner flame diffuser.

Unsuitable products

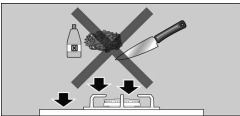

Never slide pans across the glass surface, as you may scratch it. In addition, try not to drop heavy or sharp objects on the glass. Never strike any part of the hob.

Do not use steam cleaners. This could damage the hob.

Never use abrasive products, steel scourers, sharp implements, knives, etc. to remove bits of hardened food from the hob.

If your hob is fitted with a glass or aluminium panel, never use a knife, scraper or similar to clean the point where it joins the metal.

Do not use knives, scrapers or similar implements to clean the point where the glass meets the burner trims, the metal frames or the glass/aluminium panels, if fitted.

Maintenance

Always clean off any liquid as soon as it is spilt: you will save yourself any unnecessary effort.

Grains of sand that may come from cleaning fruits and vegetables will scratch the glass surface.

Melted sugar, or foods which contain a lot of sugar which may have spilt, should be cleaned off the hotplate immediately, using the glass scraper.

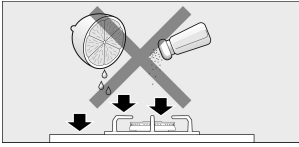

Faults

Sometimes certain faults detected can be easily resolved. Before calling the Technical Assistance Service, bear in mind the following advice:

Fault	Possible cause	Solution
The general electrical system is malfunctioning.	Defective fuse.	Check the fuse in the main fuse box and change it if it is damaged.
	The automatic safety switch or circuit breaker has tripped.	Check the main control panel to see if the automatic safety switch or circuit breaker has tripped.
The automatic switching on function does not work.	There may be food or cleaning products stuck between the ignition sparkers and the burners.	The space between the ignition sparker and the burner must be clean.
	The burners are wet.	Dry the burner caps carefully.
	The burner caps are not correctly positioned.	Check that the covers are correctly positioned.
	The appliance is not earthed, is poorly connected or the earthing is faulty.	Contact the installation technician.
The burner flame is not uniform.	The burner components are not correctly positioned.	Correctly place the parts on the appropriate burner.
	The grooves on the burner are dirty.	Clean the grooves on the burner.
The gas flow is not normal or there is no gas.	The gas supply is blocked via intermediary valves.	Open all gas taps.
	If the gas is supplied from a gas cylinder, check that this is not empty.	Change the gas cylinder.
The kitchen smells of gas.	A gas tap has been left on.	Turn off the taps.
	Incorrect coupling of gas cylinder.	Check that the coupling is sound.
	Possible gas leak.	Shut off the gas supply, ventilate the premises and immediately notify an authorised installation technician so that they can check and certify the installation. Do not use the appliance until you are sure that there is no gas leak in the installation or appliance itself.
The burner immediately switches off after releasing the control knob.	The control knob was not held down for long enough.	Once the burner is on, hold the control knob down a few seconds longer.
	The grooves on the burner are dirty.	Clean the grooves on the burner.
The childproof lock pilot light comes on.	The electricity has come back on after a power failure or voltage drop.	Deactivate the childproof lock (see page 9). If the problem continues contact the technical assistance service.

Operating indicators and error messages

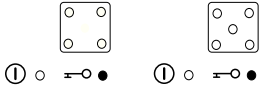
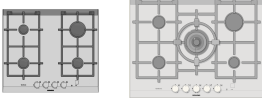

Child lock is activated.

Press the switch for 4 seconds to activate the appliance.

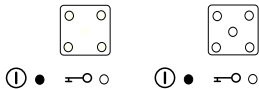

The main switch indicator lights up.

The appliance is ready for use.

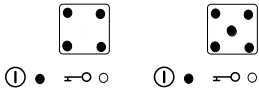

The main switch indicator and the other operating indicators light up.

All the burners are switched on or are already hot.

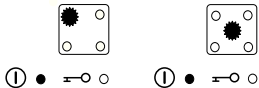

The main switch indicator lights up, the operating indicator for one burner flashes.

The burner could not be switched back on (because it is dirty, there are bits of food stuck to it, the burner components are not correctly positioned, or there is a strong draught).

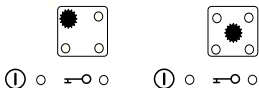

Main switch indicator off, the operating indicator for one burner flashes.

Operating error, control knobs on without first switching on the main switch or the safety shutdown. Appliance has been on for more than six hours.

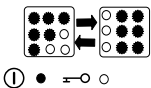

The main switch indicator lights up and the other operating indicators flash in succession.

Protection against overheating: turn all the control knobs to setting 0, allow the appliance to cool down until the operating indicators go out or the residual heat warning light comes on.

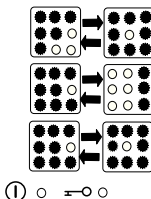

Main switch indicator off, all operating indicators flash in succession.

Electronic error: turn all the control knobs to setting 0, restart the appliance (by pressing the main switch). If the indicators on the appliance continue to flash, call customer services.

Technical Assistance Service

When contacting our Technical Assistance Service, please provide the product number (E-Nr.) and production number (FD) of the appliance. This information is given on the specifications plate located on the lower section of the hob and on the label in the user manual.

Warranty conditions

The applicable warranty conditions are those set out by the company's representative office in the country of purchase. Detailed information is available from retail outlets. Proof of purchase must be presented to obtain the benefits of the warranty. We reserve the right to introduce changes.

Used appliances and packaging

If the  symbol is shown on the specifications

plate, bear in mind the following instructions.

Environmentally- friendly waste management

Unpack the appliance and dispose of the packaging by environmentally-friendly means.

This appliance complies with European Directive 2002/96/CE on Waste Electrical and Electronic Equipment (WEEE).

INHALT

Sicherheitshinweise	20
Ihr neues Gerät	22
Brenner	23
Brenner anschalten	24
Sicherheitssystem	24
Brenner ausschalten	24
Leistungsstufen	25
Betriebs- und Restwärmeanzeige	25
Überhitzungsschutz	26
Kindersicherung	26
Warnhinweise	26
Geeignete Kochgefäße	27
Wok	27
Zubehör	28
Zusatzrost Wok	28
Zusatzrost Kaffeekocher	28
Empfehlungen zum Kochen	28
Hinweise bei der Benutzung	29
Reinigung und Pflege	30
Reinigung	30
Ungeeignete Pflegemittel	30
Pflege	31
Störungen	32
Funktionsanzeigen und Fehlermeldungen □	33
Technischer Kundendienst	34
Garantiebedingungen	34
Verpackung und Altgeräte	34
Umweltschonende Entsorgung	34

Geehrte Kundin, geehrter Kunde,

wir gratulieren zur Wahl des neuen Geräts und bedanken uns für das entgegengebrachte Vertrauen. Dieses praktische, moderne und funktionelle Gerät wird aus Materialien bester Qualität hergestellt, die während des gesamten Produktionsprozesses strikten Qualitätskontrollen unterliegen und genauestens geprüft werden, um Ihre Anforderungen an einen perfekten Kochvorgang zu erfüllen.

Belassen Sie das Gerät bis zum Einbau in der Schutzhülle.

Wir bitten Sie, diese Anweisungen vor dem Einbau oder der Benutzung des Geräts durchzulesen. Die darin enthaltenen Informationen sind für den korrekten Betrieb und - wichtiger noch - für Ihre eigene Sicherheit sehr wichtig.

Die Verpackung Ihres Geräts besteht aus Materialien, die notwendig sind, um einen wirksamen Schutz beim Transport zu garantieren. Diese Materialien sind vollständig wiederverwendbar und verringern damit die Umweltbelastung. Wie wir können auch Sie einen Beitrag zum Umweltschutz leisten, indem Sie folgende Ratschläge beachten:

- Entsorgen Sie die Verpackung in einer Tonne für recyclingfähige Materialien.

- Machen Sie ein Altgerät vor der Entsorgung unbrauchbar. Informieren Sie sich bei Ihrer örtlichen Verwaltung über die Adresse des nächsten Wertstoffhofs und liefern Sie Ihr Gerät dort ab.

- Schütten Sie verwendetes Bratfett oder Öl nicht durch das Spülbecken. Sammeln Sie das Öl in einem verschließbaren Gefäß und geben Sie es bei einer Sammelstelle ab oder werfen Sie es, wenn dies nicht möglich ist, in die Mülltonne (so gelangt es auf eine kontrollierte Mülldeponie; vermutlich nicht die beste Lösung, doch wird so kein Wasser verschmutzt).

WICHTIG:

Falls das Gerät wider Erwarten Schäden aufweisen oder Ihre Qualitätsanforderungen nicht erfüllen sollte, setzen Sie uns davon so schnell wie möglich in Kenntnis. Zur gültigen Einlösung der Garantie darf das Gerät nicht unbefugt manipuliert bzw. benutzt worden sein.

Sicherheitshinweise

Lesen Sie diese Gebrauchsanweisung aufmerksam durch. Nur so können Sie Ihr Gerät effektiv und sicher benutzen. Bewahren Sie die Gebrauchs- und Installationsanweisungen gut auf und geben Sie sie ggf. an den Nachbesitzer des Geräts weiter.

Der Hersteller ist jeglicher Verantwortung enthoben, wenn die Bestimmungen dieses Handbuchs nicht eingehalten werden.

Die in dieser Anleitung enthaltenen Abbildungen sind orientativ.

Belassen Sie das Gerät bis zum Einbau in der Schutzhülle. Falls Sie einen Schaden am Gerät feststellen, schließen Sie es nicht an. Rufen Sie unseren Kundendienst.

Dieses Gerät entspricht Klasse 3 gemäß DIN EN 30-1-1 für Gasgeräte: Einbaugeräte.

Dieses Gerät darf nur an einem ausreichend belüfteten Ort genutzt werden.

Alle Installations-, Anschluss-, Regelungs- und Umstellungsarbeiten auf eine andere Gasart müssen von einem autorisierten Fachmann und unter Beachtung der jeweils anwendbaren Regelungen und gesetzlichen Vorgaben sowie der Vorschriften der örtlichen Strom- und Gasversorger vorgenommen werden. Besondere Aufmerksamkeit ist den für die Belüftung geltenden Bestimmungen und Richtlinien zuzuwenden.

Für Umstellungsarbeiten auf eine andere Gasart empfehlen wir, den Kundendienst zu rufen.

Vor dem Einbau Ihres neuen Kochfelds stellen Sie sicher, dass bei der Installation der Einbauanleitung gefolgt wird.

Dieses Gerät ist werkseitig auf die auf dem Typenschild angegebene Gasart eingestellt. Informationen zur Umstellung auf eine andere Gasart finden Sie in der Einbauanleitung.

Dieses Gerät wurde ausschließlich für die Verwendung in Privathaushalten entworfen; eine kommerzielle oder gewerbliche Nutzung ist nicht gestattet. Dieses Gerät darf nicht auf Yachten oder in Wohnwagen eingebaut werden. Die Garantie gilt nur dann, wenn das Gerät ausschließlich für seinen vorgesehenen Zweck genutzt wird.

Benutzen Sie das Gerät nur zum Kochen, niemals als Heizgerät.

Dieses Gerät ist nicht für den Betrieb mit einer externen Zeitschaltuhr oder einer Fernsteuerung bestimmt.

Während des Betriebs, sollte das Gerät nicht unbeaufsichtigt gelassen werden.

Dieses Gerät kann von Kindern ab 8 Jahren und Personen mit reduzierten physischen, sensorischen oder mentalen Fähigkeiten oder Mangel an Erfahrung oder bezüglich des sicheren Gebrauchs des Gerätes unterwiesen wurden und die daraus resultierenden Gefahren verstanden haben.

Kinder dürfen nicht mit dem Gerät spielen. Reinigung und Benutzer-Wartung dürfen nicht durch Kinder ohne Beaufsichtigung durchgeführt werden.

Bei Ansammlung von unverbranntem Gas in geschlossenen Räumen besteht Verpuffungsgefahr.

Lesen Sie die Warnhinweise bezüglich der Funktionsweise der Gasbrenner aufmerksam durch.

Die Kochstellen und deren Umgebung werden sehr heiß. Die heißen Flächen nie berühren. Kinder unter 8 Jahren fernhalten.

Die Kochstellen werden sehr heiß. Nie brennbare Gegenstände auf das Kochfeld legen. Keine Gegenstände auf dem Kochfeld lagern.

Lagern Sie keine ätzenden chemischen Reinigungsmittel oder Produkte, Dampfreiniger, brennbare Materialien oder andere Produkte, die keine Lebensmittel sind, unter diesem Haushaltsgerät bzw. benutzen Sie diese nicht in unmittelbarer Nähe.

Überhitztes Fett oder Öl ist leicht entzündlich. Entfernen Sie sich nicht vom Gerät, wenn Fett oder Öl erhitzt wird. Falls sich Fett oder Öl entzündet, löschen Sie das Feuer nicht mit Wasser. Verbrennungsgefahr! Decken Sie das Kochgefäß zum Ersticken der Flamme mit einem Deckel ab und schalten Sie die Kochstelle aus.

Kochgefäße, die beschädigt sind, die nicht die richtige Größe aufweisen, deren Rand über das Kochfeld hinausragt oder die schlecht aufgestellt sind, können schwere Schäden verursachen. Beachten Sie die Tipps und Warnhinweise zu den Kochgefäßen.

Die Benutzung eines Gaskochgeräts erzeugt in dem Raum, in dem es betrieben wird, Wärme, Feuchtigkeit und Verbrennungsprodukte. Stellen Sie sicher, dass die Küche gut durchlüftet ist, vor allem wenn das Kochfeld in Betrieb ist: halten Sie die natürlichen Belüftungsöffnungen frei oder installieren Sie eine mechanische Belüftung (Abzugshaube). Ein langer und dauerhafter Betrieb des Geräts kann eine zusätzliche oder effizientere Belüftung erfordern: öffnen Sie ein Fenster oder erhöhen Sie die Leistung der Abzugshaube.

Das Gerät nicht der Zugluft aussetzen. Die Brenner können sonst ausgehen.

Verwenden Sie zur Reinigung des Kochfelds keine Dampfreiniger. Stromschlaggefahr!

Beim Auftreten einer Störung stellen Sie die Gas- und Stromzufuhr des Geräts ab. Für Reparaturarbeiten rufen Sie bitte unseren Kundendienst.

Hantieren Sie nie im Inneren des Geräts. Gegebenenfalls rufen Sie bitte unseren Kundendienst.

Falls sich ein Bedienknebel nicht drehen lässt, versuchen Sie es nicht gewaltsam. Wenden Sie sich zum Reparieren oder Ersetzen des Bedienknebels sofort an den Kundendienst.

Risse und Sprünge im Glas bergen das Risiko eines Stromschlags. Schalten Sie die Sicherung im Sicherungskasten aus. Benachrichtigen Sie den Kundendienst.

Ihr neues Gerät

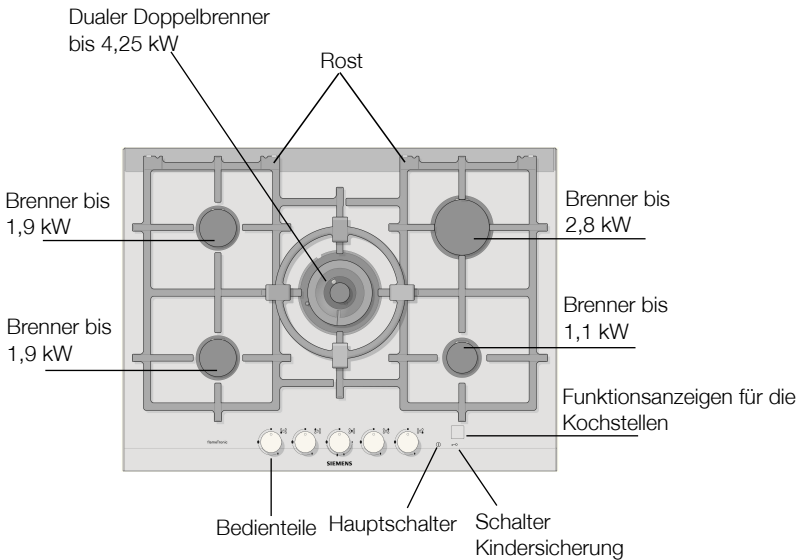
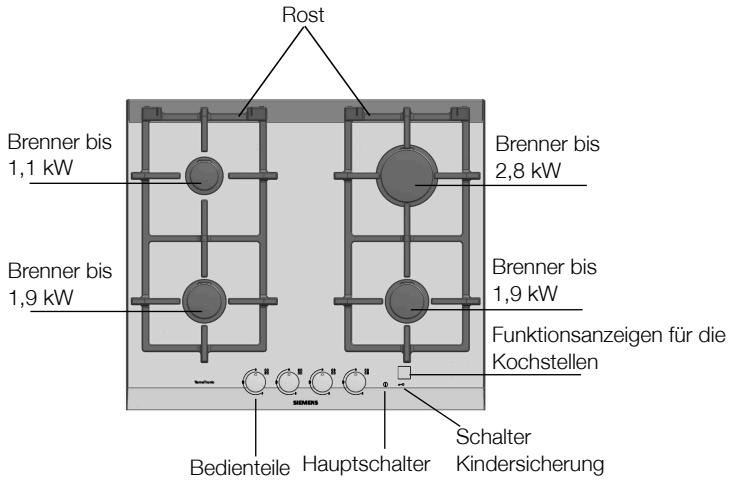

Gasbrenner

Betrieb

Das Gerät ist werkseitig so eingestellt, dass die Kindersicherung beim ersten Einschalten automatisch aktiviert wird. Um die Kindersicherung zu deaktivieren, halten Sie den Schalter "Kindersicherung" einige Sekunden gedrückt, bis die Anzeige für den Hauptschalter aufleuchtet. Das Kochfeld kann nun benutzt werden. Nach einer Unterbrechung in der Stromversorgung oder nach Spannungsabfall wird die Kindersicherung automatisch aktiviert, wenn Sie das Gerät wieder einschalten.

An jedem Bedienknebel ist der Brenner markiert, der damit geregelt wird. Abb. 1.

Für eine korrekte Funktionsweise des Geräts müssen sowohl die Roste als auch alle Teile der Brenner richtig aufliegen. Abb. 2-3-4.

Abb. 1



Abb. 2



Abb. 3

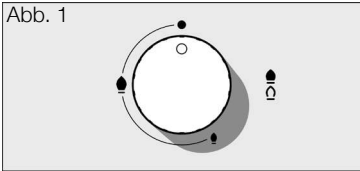

Abb. 4



Brenner anschalten

Das Gerät mit dem Hauptschalter einschalten. Die Anzeige für den Hauptschalter leuchtet auf. Anschließend den Schalter des entsprechenden Brenners bis zur gewünschten Position nach links drehen (gegen den Uhrzeigersinn). Die Flamme entzündet sich automatisch, und die Anzeige der entsprechenden Kochstelle leuchtet auf. Wenn Sie den Hauptschalter gedrückt aber keinen Brenner gezündet haben schaltet sich das Gerät nach 3 Minuten selbsttätig aus. Wenn der Brenner im Betrieb ausgeht (z.B. durch Luftzug), so zündet das Gerät diese Kochstelle selbsttätig erneut. Sollte die Wiederzündung erfolglos sein (z.B. durch Übergekochtes auf dem Brenner), so wird die Gaszufuhr für diesen Brenner unterbrochen und die Kochstellenanzeige dieses Brenners blinkt. Drehen Sie den Bedienknebel auf 0 und prüfen Sie anhand der Tabelle auf Seite 33, ob Sie die Ursache beheben können.

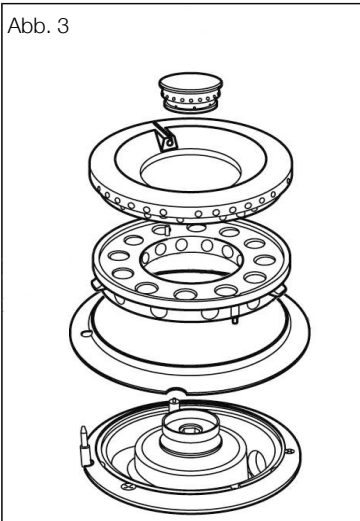
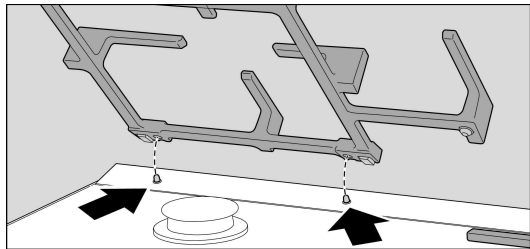
Sicherheitssystem

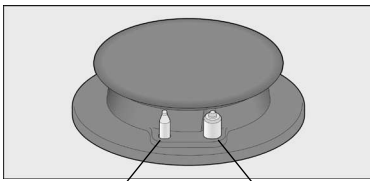

Thermoelement

Zündkerze

Ihr Kochfeld verfügt über ein elektronisches Sicherheitssystem (Thermoelement), das den Gasaustritt verhindert, wenn die Brenner versehentlich ausgehen. Um zu prüfen, ob diese Vorrichtung aktiv ist, entzünden Sie einen Brenner.

Jede Kochstelle ist gesichert! Das bedeutet für Sie: Wenn einmal eine Flamme ausgeht (z.B. durch Überkochen), dann strömt kein Gas mehr aus.

Brenner ausschalten

Wenn der Kochvorgang abgeschlossen ist, alle Schalter auf 0 drehen und das Gerät mit dem Hauptschalter ausschalten. Die Anzeige für den Hauptschalter erlischt.

Hinweis

Nach einer Betriebsdauer von 6 Stunden schaltet sich das Gerät selbsttätig aus. Drehen Sie alle Bedienknebel auf 0-Stellung, dann können Sie das Gerät wieder einschalten.

Leistungsstufen

Position	●	Bedienknebel aus
große Flamme	🔥	größte Öffnung bzw. Leistung und elektrische Zündung
kleine Flamme	🔥	kleinste Öffnung bzw. Leistung

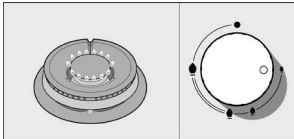
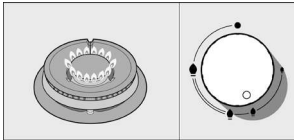
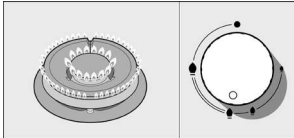
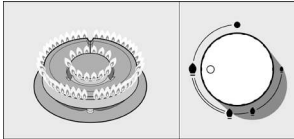
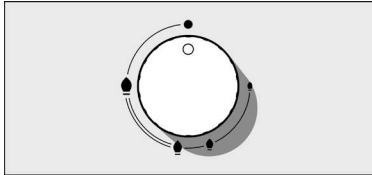

Zwischen maximaler und minimaler Position können Sie durch die stufenlosen Bedienknebel genau die Leistung einstellen, die Sie benötigen.

Die inneren und äußeren Flammen der dualen Doppelbrenner können unabhängig voneinander reguliert werden.

Die möglichen Leistungsstufen sind:

Äußere und innere Flamme auf maximaler Leistung.

Äußere Flamme auf minimaler, innere Flamme auf maximaler Leistung.

Innere Flamme auf maximaler Leistung.

Innere Flamme auf minimaler Leistung.

Betriebs- und Restwärmeanzeige

Jede Kochstelle ist mit einer Betriebs- und Restwärmeanzeige ausgestattet die leuchtet, wenn die Flamme der jeweiligen Kochstelle brennt.

Nach dem Abschalten der Kochstelle blinkt die Restwärmeanzeige, solange die abgeschaltete Kochstelle zu heiß ist um gefahrlos berührt zu werden.

Nachgenügender genügender Abkühlung erlischt die Restwärmeanzeige.

Überhitzungsschutz

Zum Schutz der Elektronik ist die Kochmulde mit einem Überhitzungsschutz ausgestattet. Dieser schaltet bei Überhitzung alle Brenner ab und die Betriebsanzeigen aller Brenner und des Hauptschalters blinken.

Drehen Sie alle Bedienknöpfe auf die 0-Stellung. Warten Sie, bis das Gerät genügend abgekühlt ist und die Betriebsanzeige des Hauptschalters erlischt. Nun können Sie das Gerät wieder wie gewohnt einschalten.

Das schnelle Blinken der Betriebsanzeigen der Brenner erlischt bzw. schaltet auf Restwärmeanzeige um (langsameres Blinken bei den Kochstellen, die in Betrieb waren).

Kindersicherung



Um die Kindersicherung zu aktivieren, schalten Sie das Gerät mit dem Hauptschalter aus, und halten Sie danach die Bedienung für die Kindersicherung einige Sekunden gedrückt, bis die Anzeige der Kindersicherung aufleuchtet. Die Kochmulde kann nun nicht eingeschaltet werden.

Um die Kindersicherung zu deaktivieren, halten Sie die Bedienung für die Kindersicherung einige Sekunden gedrückt, bis die Anzeige für den Hauptschalter aufleuchtet.

Die Kochmulde kann nun wieder wie gewohnt eingeschaltet werden.

Warnhinweise

Dieses Gerät funktioniert nicht, wenn es nicht an die Stromversorgung angeschlossen ist oder diese unterbrochen wird.

Ein leises Summen während des Betriebs der Brenner ist normal.

Während des ersten Gebrauchs ist es normal, dass Gerüche frei werden. Das stellt kein Risiko bzw. keinen Defekt dar; die Gerüche verschwinden mit der Zeit.

Einige Sekunden nach Abschalten des Brenners ist ein dumpfes Geräusch zu hören. Dies ist normal und bedeutet, dass das Sicherheitssystem deaktiviert wurde.

Achten Sie auf höchste Sauberkeit. Bei verschmutzten Zündkerzen ist die Zündung fehlerhaft. Reinigen Sie die Zündkerzen regelmäßig mit einer kleinen, nicht-metallischen Bürste. Achten Sie darauf, dass auf die Zündkerzen keine gewaltsamen Schläge ausgeübt werden.

Eine orangefarbene Flamme ist normal. Sie entsteht durch in der Luft befindlichen Staub, übergelaufene Flüssigkeiten, usw.

Wenn die Flammen des Brenners versehentlich ausgehen, drehen Sie den Bedienknopf des Brenners auf Aus und zünden Sie den Brenner für mindestens eine Minute nicht erneut an.

Geeignete Kochgefäße



Brenner	Mindest- durchmesser des Kochgefäßes	Höchst- durchmesser des Kochgefäßes
Doppelbrenner	22 cm	
Schnellbrenner	22 cm	26 cm
Normalbrenner	14 cm	20 cm
Sparbrenner	12 cm	16 cm

Wok



Der Wok ist ein aus China stammendes Kochgefäß und ähnelt einer leichten, runden und tiefen Pfanne mit Griffen und einem flachen oder runden Boden. Im Wok können Speisen auf verschiedene Weise zubereitet werden: als Gulasch, gebraten, durch langsames Garen, gegrillt und gedünstet. Man kann sagen, dass der Wok zugleich Pfanne und Kochtopf ist und dank seiner Form und Größe die Zubereitung großer Mengen erlaubt.

Im Wok verteilt sich die Hitze gleichmäßiger und sanfter. Die intensive Hitze im Wok erlaubt das raschere Garen von Speisen, wobei weniger Öl benötigt wird. Dadurch ist das Kochen mit dem Wok eine der schnellsten und gesündesten Kochmethoden. Bei der Benutzung eines Woks beachten Sie die Anweisungen des Herstellers.

Zubehör

Je nach Modell sind im Kochfeld folgende Zubehörteile inbegriffen. Diese Teile können auch beim Kundendienst erworben werden.

Zusatzrost Wok

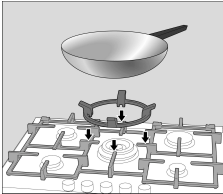

Zur ausschließlichen Benutzung auf dem Doppelbrenner und mit Kochgefäßen, die einen größeren Durchmesser als 26 cm haben (Bratpfannen, Tontöpfe, etc.), und Gefäßen mit runden Böden.

Zusatzrost

Zur ausschließlichen Benutzung auf dem Sparbrenner und mit Kochgefäßen, die einen kleineren Durchmesser als 12 cm haben.

Kaffeekocher

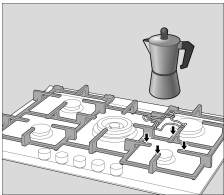

Der Hersteller übernimmt für die fehlende oder fehlerhafte Verwendung dieser Zusatzroste keine Verantwortung.

Empfehlungen zum Kochen

Brenner	Sehr stark	Stark	Mittel	Langsam
Doppelbrenner	Kochen, Garen, Braten, Bräunen, Paellas, asiatische Küche (Wok).		Aufwärmen und Warmhalten: vorbereitete Gerichte, Fertiggerichte.	
Schnellbrenner	Schnitzel, Beefsteak, Omelett, Frittiertes.		Reis, Béchamel, Ragout.	Dampfkochen: Fisch, Gemüse.
Normalbrenner	Dampfkartoffeln, frisches Gemüse, Eintopf, Nudelgerichte.		Aufwärmen und Warmhalten: zubereiteter Gerichte und Kochen feiner Gerichte.	
Sparbrenner	Kochen: Schmorgerichte, Milchreis, Karamell.		Auftauen und langsam Kochen: Hülsenfrüchte, Obst, Gefriergerichte.	Schmelzen: Butter, Schokolade, Gelatine.

Hinweise bei der Benutzung

Die folgenden Hinweise helfen Ihnen, Energie zu sparen und Schäden an Kochgefäßen zu vermeiden:

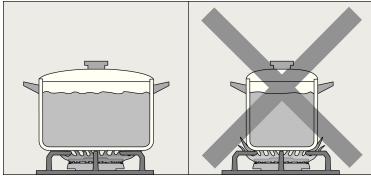

Verwenden Sie Kochgefäße geeigneter Größe für den jeweiligen Brenner.

Verwenden Sie keine kleinen Kochgeräte auf großen Brennern. Das Feuer darf die Seiten der Kochgeräte nicht erreichen.

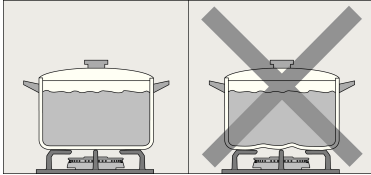

Benutzen Sie keine verformten Kochgefäße, die auf dem Kochfeld nicht stabil stehen. Die Gefäße könnten umkippen.

Benutzen Sie nur Kochgefäße mit flachem und dickem Boden.

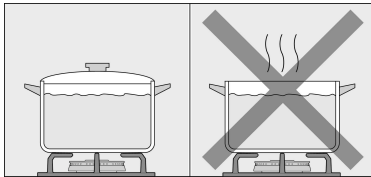

Kochen Sie nicht ohne Deckel oder mit geöffnetem Deckel, dabei geht viel Energie verloren.

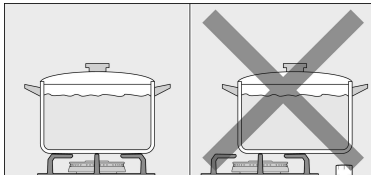

Das Kochgerät genau in die Mitte über den Brenner stellen. Andernfalls kann das Gefäß umkippen.

Stellen Sie große Töpfe nicht auf die Brenner in der Nähe der Bedienknöpfe. Diese könnten überhitzt und dadurch beschädigt werden.

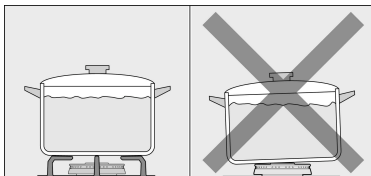

Stellen Sie die Töpfe auf die Roste, niemals direkt auf die Brenner.

Gehen Sie mit den Gefäßen, die auf dem Kochfeld stehen, sorgfältig um.

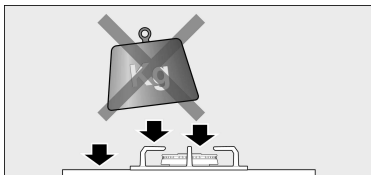

Schlagen Sie nicht auf das Kochfeld und stellen Sie keine schweren Gewichte darauf.

Achten Sie vor der Benutzung darauf, dass die Roste und Brennerdeckel richtig angebracht sind.

Reinigung und Pflege

Reinigung



Ist das Gerät einmal abgekühlt, reinigen Sie es mit einem Schwamm, Wasser und Seife.

Die Oberfläche der Brenneinzelteile nach jeder Benutzung und in kaltem Zustand reinigen. Auch die kleinsten Rückstände (überkochende Speisen, Fettspritzer, etc.) brennen sich in die Oberfläche ein und sind später schwer zu entfernen. Für eine richtige Flamme müssen die Löcher und Ritzen der Brenner sauber sein.

Das Bewegen einiger Kochgefäße kann Metallsuren auf den Rosten hinterlassen.

Säubern Sie Brenner und Roste mit Seifenwasser und einer nicht metallischen Bürste.

Alternativ können die Roste im Geschirrspüler gereinigt werden. Das vom Hersteller des Geschirrspülers empfohlene Reinigungsmittel verwenden. Bei starker Verschmutzung empfiehlt sich eine vorherige Reinigung der Roste.

Die Brennerdeckel nicht im Geschirrspüler reinigen.

Wenn die Roste Gummiauflagen haben, gehen Sie bei der Reinigung vorsichtig vor. Die Auflagen könnten sich lösen und der Rost das Kochfeld zerkratzen.

Trocknen Sie immer alle Brenner und Roste. Wassertropfen oder feuchte Zonen am Beginn des Kochvorgangs können das Email beschädigen.

Nachdem die Gasbrenner gereinigt und getrocknet sind, versichern Sie sich, dass die Deckel gut auf den Düsen platziert sind.

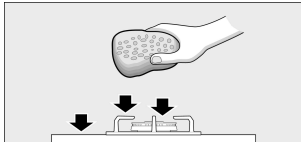

Ungeeignete Pflegemittel

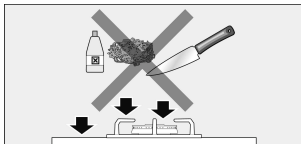

Die Kochgeräte nicht über die Glasfläche ziehen, es können Kratzer entstehen. Ebenso sollte vermieden werden, dass harte oder spitze Gegenstände auf die Glasfläche fallen. Die Ränder des Kochfelds keinen Stößen aussetzen.

Keine Dampfreiniger verwenden. Das Kochfeld kann dadurch beschädigt werden.

Keine Scheuermittel, Metallschwämme, scharfe Gegenstände, Messer oder ähnliches verwenden, um angetrocknete Essensreste vom Kochfeld zu entfernen.

Wenn das Kochfeld über eine Glas- oder Aluminiumblende verfügt, keine Messer, Schaber oder ähnliches zur Reinigung der Verbindungsstelle zum Metall verwenden.

Keine Messer, Schaber oder ähnliches zur Reinigung der Verbindungsstelle des Glases mit den Kappen der Brenner, den Metallprofilen, auf den Glasflächen oder auf dem Aluminium, falls vorhanden, verwenden.

Pflege

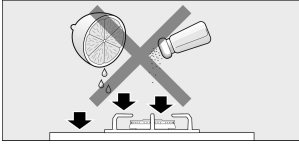

Entfernen Sie übergelaufene Flüssigkeiten sofort; Sie sparen Mühe und Zeit.

Sandkörner, die z. B. bei der Reinigung von Gemüse anfallen, zerkratzen die Glasfläche.

Karamellierter Zucker oder übergelaufene Lebensmittel mit hohem Zuckergehalt müssen sofort mittels eines Glasschabers von der Kochstelle entfernt werden.

Störungen

In einigen Fällen können aufgetretene Störungen leicht behoben werden. Bevor Sie den Kundendienst rufen, beachten Sie folgende Hinweise:

Störung	Mögliche Ursache	Lösung
Störung der allgemeinen Elektrik.	Sicherung defekt	Im Hauptsicherungskasten prüfen, ob die Sicherung defekt ist und ggf. ersetzen.
	Die automatische Sicherung oder ein Fehlerstromschutzschalter wurde ausgelöst.	Im Verteiler prüfen, ob die automatische Sicherung oder ein Fehlerstromschutzschalter durchgebrannt ist.
Die automatische Zündung funktioniert nicht.	Zwischen den Zündkerzen und den Brennern können sich Reste von Lebensmitteln oder Reinigern befinden.	Der Zwischenraum zwischen Zündkerze und Brenner muss sauber sein.
	Die Brenner sind nass.	Die Brennerdeckel sorgfältig trocknen.
	Die Brennerdeckel sind nicht richtig aufgelegt.	Überprüfen, ob die Deckel richtig aufliegen.
Ungleichmäßige Brennerflamme	Das Gerät ist nicht oder falsch geerdet oder die Erdung ist beschädigt.	Setzen Sie sich mit dem Elektroinstallateur in Verbindung.
	Die Brennerdeckel sind nicht richtig aufgelegt.	Die Brennerdeckel richtig auf den entsprechenden Brenner auflegen.
Der Gasfluss scheint nicht normal zu sein oder es tritt kein Gas aus.	Die Brennerdeckel sind nicht richtig aufgelegt.	Die Brennerdeckel richtig auf den entsprechenden Brenner auflegen.
	Die Ritzen des Brenners sind verschmutzt.	Ritzen des Brenners säubern.
In der Küche riecht es nach Gas.	Zwischengeschaltete Ventile sind geschlossen.	Die möglichen zwischengeschalteten Ventile öffnen.
	Bei Verwendung einer Gasflasche überprüfen, dass diese nicht leer ist.	Gasflasche austauschen.
In der Küche riecht es nach Gas.	Ein Gashahn ist offen.	Gashähne schließen.
	Schlechter Anschluss der Gasflasche.	Anschluss der Gasflasche auf Dichtheit prüfen.
	Mögliches Gasleck.	Den Gashahn schließen, den Bereich lüften und sofort einen für die Überprüfung und Zertifizierung der Installation autorisierten Fachmann benachrichtigen. Das Gerät nicht benutzen, bis sichergestellt ist, dass es kein Gasleck an der Installation oder dem Gerät gibt.
Der Brenner schaltet sich sofort nach Loslassen des Bedienknebels aus.	Ein Gashahn ist offen.	Gashähne schließen.
	Schlechter Anschluss der Gasflasche.	Anschluss der Gasflasche auf Dichtheit prüfen.
Der Brenner schaltet sich sofort nach Loslassen des Bedienknebels aus.	Sie haben den Bedienknebel nicht genügend lange gedrückt.	Sobald der Brenner gezündet hat, den Bedienknebel noch einige Sekunden gedrückt halten.
	Die Ritzen des Brenners sind verschmutzt.	Ritzen des Brenners säubern.
Die Kontrollleuchte der Kindersicherung geht an.	Die Stromversorgung ist nach einer Unterbrechung oder nach einem Spannungsabfall wiederhergestellt.	Deaktivieren Sie die Kindersicherung (siehe S. 26). Falls das Problem wiederholt auftritt, setzen Sie sich mit dem Kundendienst in Verbindung.

Funktionsanzeigen und Fehlermeldungen

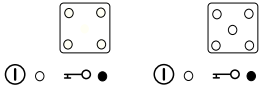
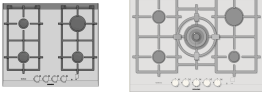

Die Kindersicherung ist eingeschaltet.

Den Hauptschalter für 4 Sekunden gedrückt halten, um das Gerät zu aktivieren.

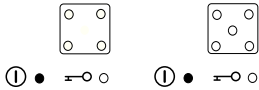

Die Anzeige für den Hauptschalter leuchtet auf.

Das Gerät ist funktionsbereit.

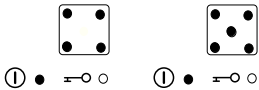

Die Anzeige für den Hauptschalter und die anderen Funktionsanzeigen leuchten auf.

Alle Brenner sind in Betrieb oder noch heiß.

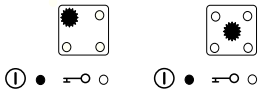

Die Anzeige für den Hauptschalter leuchtet auf, die Funktionsanzeige eines Brenners blinkt.

Der Brenner konnte nicht wieder gezündet werden (verschmutzt, Speisereste, Brennerteile liegen nicht richtig auf, starke Zugluft).

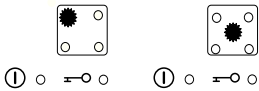

Die Anzeige für den Hauptschalter ist aus, die Funktionsanzeige eines Brenners blinkt.

Bedienfehler: Der Bedienknebel ist offen und der Hauptschalter oder die Sicherheitsabschätzung wurden vorher nicht betätigt. Das Gerät ist länger als sechs Stunden in Betrieb.

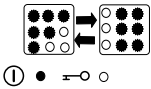

Die Anzeige für den Hauptschalter leuchtet auf und die anderen Funktionsanzeigen blinken nacheinander.

Schutz gegen Überhitzung. Alle Bedienknebel auf Position 0 drehen und das Gerät abkühlen lassen, bis die Funktionsanzeigen ausgehen oder die Restwärmeanzeige erscheint.

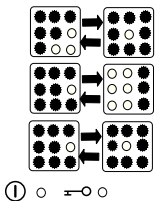

Die Anzeige für den Hauptschalter ist aus, alle anderen Funktionsanzeigen blinken nacheinander.

Elektronischer Fehler: Alle Bedienknebel auf Position 0 stellen und das Gerät neu einschalten (Hauptschalter drücken). Falls das Gerät weiter blinkt, Kundendienst anrufen.

Technischer Kundendienst

Wenn Sie unseren Technischen Kundendienst anrufen, halten Sie bitte die Erzeugnisnummer (E-Nr.) und die Fertigungsnummer (FD) des Gerätes bereit. Diese Information entnehmen Sie dem Typenschild, das unter dem Kochfeld angebracht ist, und dem Etikett in der Bedienungsanweisung.

Garantiebedingungen

Die Garantiebedingungen werden von unserer Vertretung im Land des Gerätekaufs festgelegt. Detaillierte Informationen erhalten Sie in den Verkaufsstellen. Um die Garantie in Anspruch nehmen zu können, müssen Sie den Kaufbeleg für das Gerät vorweisen.
Wir behalten uns das Recht auf Änderungen vor.

Verpackung und Altgeräte

Wenn sich auf dem Typenschild des Gerätes das Symbol  befindet, beachten Sie folgende Hinweise.

Umweltschonende Entsorgung

Packen Sie das Gerät aus und gehen Sie bei der Beseitigung der Verpackung respektvoll mit der Umwelt um.

Dieses Gerät entspricht der Europäischen Richtlinie 2002/96/CE über Elektro- und Elektronik-Altgeräte, gleich WEEE (waste electrical and electronic equipment).

Table des matières

Indications de sécurité	37
Votre nouvel appareil	39
Brûleurs	40
Pour allumer un brûleur	41
Système de sécurité	41
Pour éteindre un brûleur	41
Niveaux de chauffe	42
Indicateur de service et de chaleur résiduelle	42
Sécurité contre une surchauffe	43
Sécurité-enfants	43
Avertissements	43
Récipients appropriés	44
Récipient wok	44
Accessoires	45
Grille supplémentaire wok	45
Grille supplémentaire cafetière	45
Conseils pour cuisiner	45
Avertissements d'utilisation	46
Nettoyage et entretien	47
Nettoyage	47
Produits inappropriés	47
Maintenance	48
Anomalies	49
Indications de fonctionnement et messages d'erreurs □ □ □ □ □ □ □ □ □ □ □ □ □ □ □ □	50
Service Technique	51
Conditions de garantie	51
Emballage et appareils usagés	51
Élimination des résidus de manière écologique	51

Cher client,

Nous vous félicitons de votre choix et vous remercions de la confiance en nous dont vous faites preuve. Cet appareil pratique, moderne et fonctionnel est fabriqué avec des matériaux de première qualité, qui ont été soumis à de stricts contrôles de qualité pendant tout le processus de fabrication, et méticuleusement testés pour répondre à tous les besoins d'une cuisson parfaite.

Ne retirez l'appareil de son emballage protecteur qu'au moment de son encastrement.

Veuillez lire attentivement ces instructions avant de procéder à l'installation ou à l'utilisation de l'appareil. L'information qu'elles contiennent est fondamentale au fonctionnement correct et, essentiellement, à votre sécurité.

L'emballage de votre appareil a été fabriqué avec les matériaux strictement nécessaires pour garantir une protection efficace pendant le transport.

Ces matériels sont entièrement recyclables, ce qui réduit l'impact sur l'environnement. Nous vous encourageons à contribuer également à la conservation de l'environnement, en suivant les conseils ci-dessous :

- mettez au rebut l'emballage dans le conteneur de recyclage approprié,
- avant de vous défaire d'un appareil usagé, mettez-le hors d'état.

Consultez votre administration locale pour connaître l'adresse du centre de collecte de matériels recyclables le plus près de chez vous et apportez-le à ce site,

- ne jetez pas l'huile usagée dans l'évier. Conservez-la dans un récipient fermé et remettez-le à un point de collecte ou, le cas échéant, dans un conteneur de poubelle (qui sera remis à un dépotoir contrôlé ; il ne s'agit sans doute pas de la meilleure solution, mais nous évitons la contamination de l'eau).

IMPORTANT :

Si, contrairement à nos attentes, l'appareil présente un dommage ou ne respecte pas les exigences de qualité prévues, veuillez nous l'indiquer dans les plus brefs délais. Pour que la garantie soit valide, l'appareil ne devra pas avoir été manipulé, ni soumis à une mauvaise utilisation.

Indications de sécurité

Lisez attentivement ces instructions. Ce n'est qu'à cette condition que vous pourrez utiliser votre appareil efficacement et en toute sécurité. Conservez la notice d'utilisation et d'installation, et remettez-la avec l'appareil si celui-ci change de propriétaire.

Le fabricant est exempt de toute responsabilité si les instructions de cette notice ne sont pas respectées.

Les images de cette notice sont proposées à titre indicatif. Ne retirez l'appareil de son emballage protecteur qu'au moment de son encastrement.

Si vous observez que l'appareil est endommagé, ne le branchez pas. Contactez notre Service Technique.

Cet appareil correspond à la classe 3, selon la norme EN 30-1-1 pour les appareils à gaz : appareil encastré dans un meuble.

Cet appareil doit être utilisé uniquement dans des endroits suffisamment ventilés.

Tous les travaux d'installation, de connexion, de réglage et d'adaptation à un autre type de gaz doivent être réalisés par un technicien agréé qui doit respecter les normes et la législation applicables, ainsi que les prescriptions des sociétés locales fournisseuses d'électricité et de gaz. Les dispositions applicables quant à la ventilation seront attentivement respectées. Il est recommandé de faire appel au Service Technique pour l'adaptation à un autre type de gaz.

Assurez-vous que l'installation de votre plaque de cuisson est réalisée dans le respect de la notice de montage.

En sortie d'usine, cet appareil est adapté au type de gaz indiqué sur la plaque signalétique. S'il était nécessaire de le changer, veuillez consulter la notice de montage.

Cet appareil n'a été conçu que pour un usage domestique ; son usage commercial ou professionnel n'est en aucun cas permis. Cet appareil ne peut pas être installé dans des yachts ou des caravanes. La garantie ne sera valable que si l'usage pour lequel il a été conçu a été respecté.

N'utilisez l'appareil que pour cuisiner, jamais comme chauffage.

Cet appareil n'est pas conçu pour un fonctionnement avec une minuterie externe ou une commande à distance.

Ne laissez pas l'appareil sans surveillance pendant son fonctionnement.

Cet appareil peut être utilisée par des enfants âgés de plus de 8 ans et par des personnes ayant des capacités physiques, sensorielles ou mentales restreintes ou ayant un manque d'expérience ou de connaissances, s'ils sont surveillés ou si une personne les a instruits de la manipulation de l'appareil en toute sécurité et s'ils ont compris les dangers qui en résultent.

Les enfants ne doivent pas jouer avec l'appareil. Le nettoyage et l'entretien incombant à l'utilisateur ne doivent pas être effectués par des enfants sans surveillance. L'accumulation de gaz non brûlés dans un lieu fermé pourrait provoquer une déflagration. Lisez attentivement les instructions et les avertissements concernant le fonctionnement des brûleurs à gaz.

Les foyers et leurs alentours deviennent chauds. Ne pas toucher les surfaces chaudes. Eloigner les enfants âgés de moins de 8 ans.

Les foyers deviennent très chauds. Ne jamais poser des objets inflammables sur la table de cuisson. Ne pas conserver des objets sur la table de cuisson.

Ne stockez pas et n'utilisez pas de produits chimiques corrosifs, de vapeurs, de matériels inflammables, ni de produits non alimentaires sous cet appareil, ni à proximité. Les graisses et les huiles surchauffées s'enflamment facilement. Restez toujours à proximité si vous chauffez des graisses ou des huiles. Si elles s'enflamment, n'éteignez pas le feu avec de l'eau. Risque de brûlures ! Couvrez le récipient avec un couvercle hermétique pour étouffer le feu puis éteignez la zone de cuisson.

Les récipients qui seraient abîmés, dont la taille ne serait pas adaptée, qui dépasseraient de la plaque de cuisson ou qui seraient mal placés, pourraient occasionner des lésions graves. Respectez les conseils et les avertissements concernant les récipients de cuisson.

L'utilisation d'un appareil de cuisson à gaz produit de la chaleur, de l'humidité et émet des produits de combustion dans la pièce où il est installé. Assurez-vous que la cuisine soit bien ventilée, en particulier lorsque la plaque de cuisson est en fonctionnement : laissez les orifices de ventilation naturelle ouverts ou installez un dispositif de ventilation mécanique (hotte aspirante).

Lorsque l'utilisation de l'appareil est intense et prolongée, une ventilation complémentaire ou plus efficace peut être nécessaire : ouvrez une fenêtre ou augmentez la puissance de la ventilation mécanique.

Ne placez pas l'appareil dans des courants d'air. Les brûleurs pourraient s'éteindre.

N'utilisez pas de machines de nettoyage à vapeur sur la plaque de cuisson. Risque d'électrocution !

En cas d'incident, débranchez l'alimentation d'électricité et de gaz de l'appareil. Pour la réparation, contactez notre Service Technique.

Ne manipulez pas l'intérieur de l'appareil. Si nécessaire, contactez notre Service Technique.

Si l'un des boutons de commande est bloqué, ne forcez pas. Contactez immédiatement le Service Technique pour qu'il procède à sa réparation ou à son remplacement.

Les fêlures et cassures dans le verre peuvent occasionner des chocs électriques. Couper le fusible dans la boîte à fusibles. Appeler le service après-vente.

Votre nouvel appareil

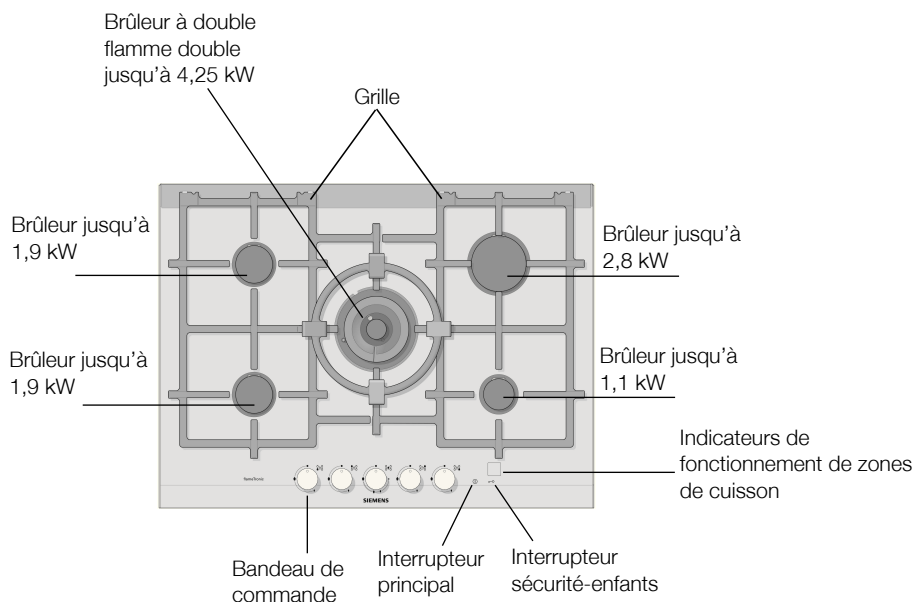
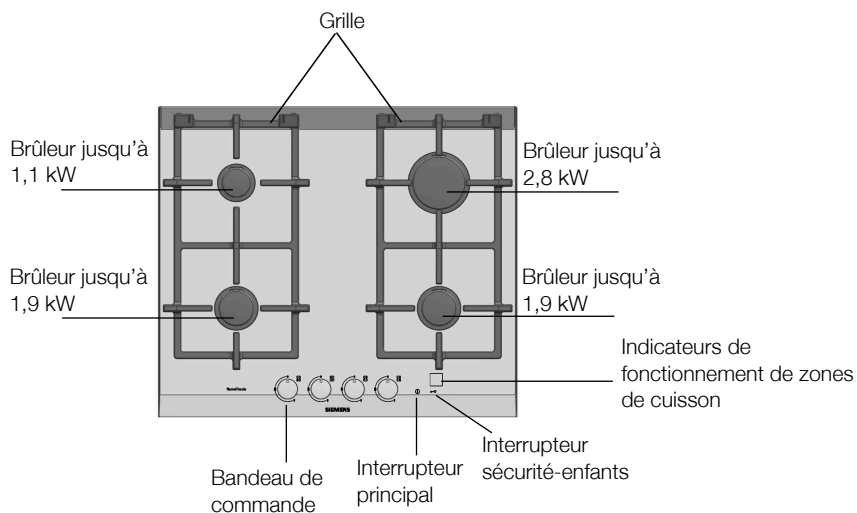

Brûleurs à gaz

Fonctionnement

L'appareil est livré réglé d'usine; ainsi, lors de sa première connexion, la sécurité-enfants s'active automatiquement. Pour désactiver la sécurité-enfants, maintenez enfoncé pendant quelques secondes l'interrupteur "Sécurité-enfants", jusqu'à ce que s'éclaire l'indicateur de l'interrupteur principal. La table de cuisson est alors prête à être utilisée.

En cas de coupure de courant ou de chute de tension, la sécurité-enfants s'activera automatiquement en reconnectant l'appareil.

Chaque commande de mise en marche indique le brûleur qu'elle contrôle. Fig. 1.

Pour un fonctionnement correct de l'appareil, il est indispensable de s'assurer que les grilles et toutes les pièces des brûleurs sont correctement mises en place. Fig. 2-3-4.

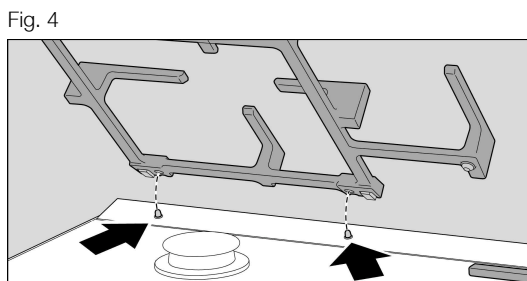
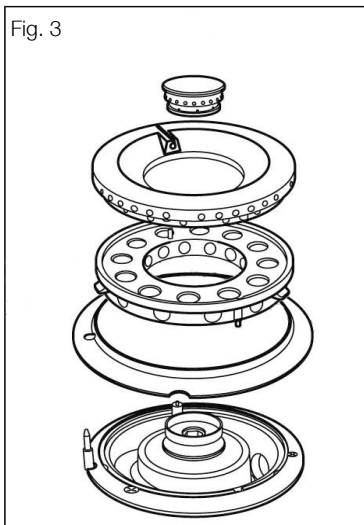
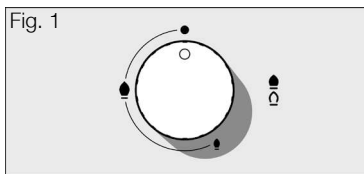

Pour allumer un brûleur

Connectez l'appareil au moyen de l'interrupteur principal, l'indicateur d'interrupteur principal s'allumera. Tournez ensuite la commande correspondant au brûleur choisi vers la gauche (dans le sens inverse des aiguilles d'une montre) jusqu'à la position souhaitée. La flamme s'allumera automatiquement et l'indicateur de la zone de cuisson correspondant s'allumera.

Si vous avez appuyé sur l'interrupteur principal, sans allumer un brûleur, l'appareil s'éteint automatiquement au bout de 3 minutes.

Si le brûleur s'éteint lors du fonctionnement (p.ex. par un courant d'air), l'appareil rallume automatiquement de foyer.

Si le rallumage échoue (p.ex. par le débordement de liquide sur le brûleur), l'arrivée de gaz pour ce brûleur sera coupée et l'indicateur de foyer de ce brûleur clignote. Tournez la manette de commande sur 0 et vérifiez à l'aide du tableau à la page 50 si vous pouvez remédier à la cause.

Système de sécurité

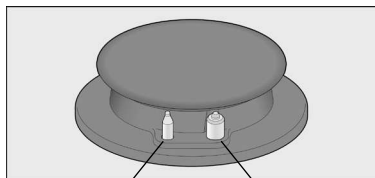

Thermocouple

Bougie

Votre table de cuisson dispose d'un système de sécurité électronique (thermocouple) qui empêche le passage de gaz si les brûleurs s'éteignent accidentellement. Pour garantir que ce dispositif est activé, allumez le brûleur normalement.

Chaque foyer est protégé ! Pour vous, cela signifie : si la flamme venait à s'éteindre (p.ex. par débordement de liquide), le gaz cesse d'affluer par le brûleur.



Pour éteindre un brûleur

Indication

A la fin de la cuisson, tournez toutes les commandes jusqu'à la position 0 puis déconnectez l'appareil au moyen de l'interrupteur principal. L'indicateur de l'interrupteur principal s'éteint.

L'appareil s'éteint automatiquement après une durée de fonctionnement de 6 heures. Réglez toutes les manettes de commande sur la position 0, ensuite vous pouvez rallumer l'appareil.

Niveaux de chauffe

Position	●	Commande fermée
Flamme grande		Ouverture ou capacité maximums et connexion électrique
Flamme petite		Ouverture ou capacité minimums

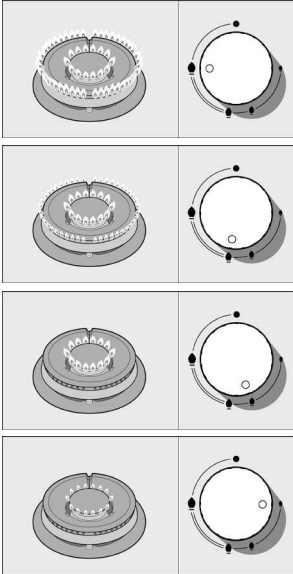
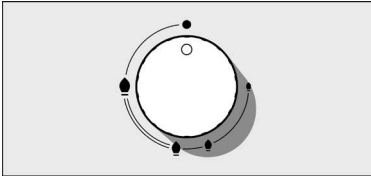

Les commandes progressives vous permettent de régler la puissance dont vous avez besoin entre les niveaux maximum et minimum.

Dans le cas des brûleurs à double flamme doubles, les flammes intérieure et extérieure peuvent être réglées de manière indépendante.

Les niveaux de chauffe possibles sont :

Flamme extérieure et intérieure à la puissance maximum.

Flamme extérieure à puissance minimum, flamme intérieure à puissance maximum.

Flamme intérieure à puissance maximum.

Flamme intérieure à puissance minimum.

Indicateur de service et de chaleur résiduelle

Chaque zone de cuisson est équipée d'un indicateur de service et de chaleur résiduelle qui est allumé lorsque la flamme de la zone de cuisson est allumée.

Après avoir éteint la zone de cuisson, l'indicateur de chaleur résiduelle clignote tant que le foyer éteint est trop chaud pour pouvoir le toucher sans danger.
L'indicateur de chaleur résiduelle s'éteint après le refroidissement suffisant du foyer.

Sécurité contre une surchauffe

Pour protéger l'électronique, la table de cuisson est équipée d'une sécurité contre une surchauffe. Cette sécurité éteint tous les brûleurs en cas de surchauffe et les indicateurs de service de tous les brûleurs et de l'interrupteur principal clignotent.

Réglez toutes les manettes de commande sur la position 0. Attendez que l'appareil ait suffisamment refroidi et que l'indicateur de service s'éteigne. Maintenant vous pouvez remettre l'appareil en service comme à l'habitude.

Remarque: Le clignotement rapide des indicateurs de service des brûleurs s'éteint ou bien commute sur affichage de la chaleur résiduelle.

Sécurité-enfants



Pour activer la sécurité-enfants, déconnectez l'appareil au moyen de l'interrupteur principal et, après, maintenez enfoncée la sécurité-enfants quelques secondes jusqu'à ce que l'indicateur de la sécurité-enfants s'éclaire. Maintenant, la table de cuisson ne peut pas être mise en service.

Pour désactiver la sécurité-enfants, maintenez enfoncée la sécurité-enfants quelques secondes jusqu'à ce que l'indicateur de l'interrupteur principal s'éclaire.

Maintenant, la table de cuisson peut être remise en service comme à l'habitude.

Avertissements

Cet appareil ne fonctionnera pas s'il n'est pas branché au réseau électrique ou si l'alimentation électrique est interrompue.

Pendant le fonctionnement du brûleur, il est normal d'entendre un léger sifflement.

Lors des premières utilisations, le dégagement d'odeurs est normal et ne présente aucun risque, ni un mauvais fonctionnement : elles disparaîtront peu à peu.

Quelques secondes après avoir éteint le brûleur, un son est émis (coup sec). Il ne s'agit pas d'une anomalie, ceci signifie que la sécurité a été désactivée.

Conservez le brûleur le plus propre possible. Si les bougies sont sales, l'allumage sera défectueux. Nettoyez-les régulièrement à l'aide d'une petite brosse non métallique. N'oubliez pas que les bougies ne doivent pas recevoir d'impacts violents.

Une flamme de couleur orange est normale. Ceci est dû à la présence de poussière dans l'atmosphère, de liquides déversés, etc.

S'il se produit une extinction accidentelle des flammes du brûleur, éteignez les brûleurs et attendez au moins 1 minute avant de les rallumer.

Récipients appropriés



Brûleurs	Diamètre minimum du récipient	Diamètre maximum du récipient
Brûleur à double flamme	22 cm	
Brûleur rapide	22 cm	26 cm
Brûleur Semi-rapide	14 cm	20 cm
Brûleur auxiliaire	12 cm	16 cm

Récipient wok



Le wok est un ustensile de cuisine originaire de Chine, c'est une espèce de poêle légère, ronde, profonde, avec des poignées et une base plane ou concave.

Dans le wok, les aliments peuvent être préparés de plusieurs manières : étuvés, frits, à feu doux, au grill, mais également à la vapeur. On peut dire que le wok fait à la fois office de poêle et de casserole, et grâce à sa forme et à sa taille, il permet de cuisiner des ingrédients assez grands.

Dans le wok, la chaleur est distribuée de manière plus uniforme et douce, la chaleur intense qu'il accumule permet aux aliments de cuire en moins de temps et, en outre, il requiert moins d'huile parce qu'il s'agit de l'une des méthodes de cuisson les plus rapides et saines. Quand vous utilisez un récipient wok, suivez les instructions du fabricant.

Accessoires

Selon le modèle, la table de cuisson peut inclure les accessoires suivants. Ceux-ci peuvent également être achetés auprès du Service technique.

Grille supplémentaire wok

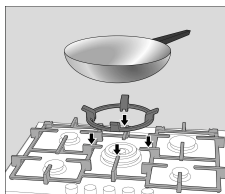

À utiliser exclusivement sur le brûleur à double flamme avec des récipients de diamètre supérieur à 26 cm (grils, casseroles en terre, etc.) et avec des récipients à base concave.

Grille supplémentaire cafetière

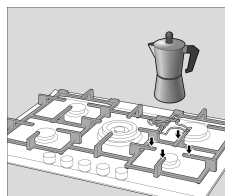

À utiliser exclusivement sur le brûleur auxiliaire avec des récipients d'un diamètre inférieur à 12 cm.

Le fabricant se dégage de toute responsabilité si ces grilles supplémentaires ne sont pas utilisées ou sont utilisées de manière incorrecte.

Conseils pour cuisiner

Brûleurs	Très fort	Fort	Moyen	Lent
Brûleur à double flamme	Bouillir, cuire, rôtir, dorer, paellas, cuisine asiatique (Wok).		Réchauffer et maintenir au chaud : plats cuisinés.	
Brûleur rapide	Escalope, bifteck, omelette, fritures.		Riz, béchamel, ragoût.	Cuisson à la vapeur : poisson, légumes.
Brûleur Semi-rapide	Pommes de terre vapeur, légumes frais, potages, pâtes.		Réchauffer et maintenir des plats cuisinés et faire des ragoûts délicats.	
Auxiliaire	Faire cuire : ragoûts, riz au lait, caramel.		Décongeler et cuire à feu doux : légumes secs, fruits, produits congelés.	Faire fondre : beurre, chocolat, gélatine.

Avertissements d'utilisation

Les conseils suivants vous aideront à économiser de l'énergie et à éviter d'endommager les récipients :

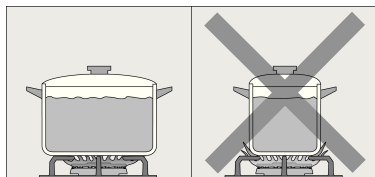

Utilisez des récipients de la taille appropriée à chaque brûleur.

N'utilisez pas de petits récipients sur des grands brûleurs. La flamme ne doit pas toucher les bords du récipient.

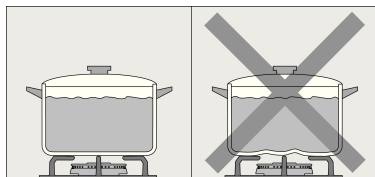

N'utilisez pas de récipients déformés, ayant tendance à être instables sur la plaque de cuisson. Les récipients pourraient se renverser.

N'utilisez que des récipients à base plane et épaisse.

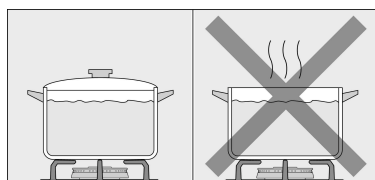

Ne cuisinez pas sans couvercle ou s'il est décentré, ainsi une partie de l'énergie est perdue.

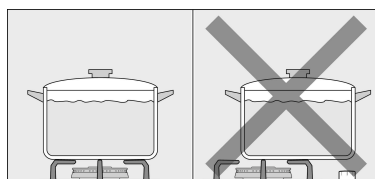

Placez le récipient bien. Si cela n'est pas le cas, il risquera de se renverser.

Ne placez pas les récipients grands sur les brûleurs situés près des commandes. Elles peuvent s'endommager en raison de l'excès de chaleur.

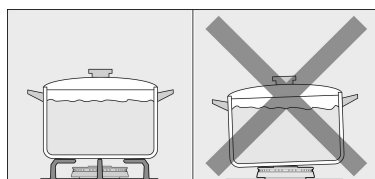

Placez les récipients sur les grilles, jamais directement sur le brûleur.

Manipulez soigneusement les récipients sur la table de cuisson.

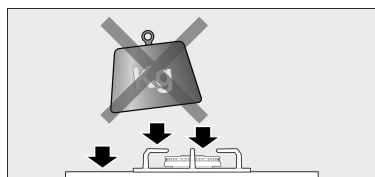

Ne cognez pas la table de cuisson et n'y posez pas d'objets lourds.

Veillez à ce que les grilles et les couvercles des brûleurs soient bien placés avant leur utilisation.

Nettoyage et entretien

Nettoyage

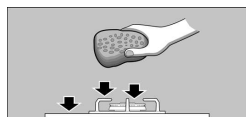

Quand l'appareil a refroidi, nettoyez-le avec une éponge, de l'eau et du savon.

Après chaque utilisation, nettoyez la surface des différents éléments du brûleur quand il a refroidi. Si des restes sont laissés (aliments recuits, gouttes de graisse, etc.), même s'ils sont très petits, ils s'incrusteront dans la surface et seront plus difficiles à éliminer par la suite. Les trous et les rainures doivent être propres afin que la flamme soit correcte.

Le frottement de certains récipients peut laisser des traces métalliques sur les grilles.

Lavez les brûleurs et les grilles à l'eau savonneuse et frottez-les à l'aide d'une brosse non métallique.

Alternativement, les grilles peuvent être placées au lave-vaisselle. Utilisez le détergent recommandé par le fabricant du lave-vaisselle. Si les grilles sont trop sales, il est recommandé de les nettoyer au préalable.

Ne placez pas les couvercles des brûleurs au lave-vaisselle.

Si les grilles disposent de chevilles en caoutchouc, faites très attention en les nettoyant. Les chevilles peuvent se détacher et la grille peut rayer la table de cuisson.

Séchez toujours complètement les brûleurs et les grilles. La présence de gouttes d'eau ou de zones humides au début de la cuisson peut détériorer l'émail.

Après le nettoyage et le séchage des brûleurs, veillez à ce que les couvercles soient bien placés sur le diffuseur.

Produits inappropriés



Ne faites pas glisser les récipients sur le verre car ils pourraient les rayer. Évitez aussi les chutes d'objets durs ou tranchants sur le verre. Ne frappez pas la table sur aucun de ses angles.

N'utilisez pas de machines de nettoyage à vapeur. Cela pourrait endommager la table de cuisson.

N'utilisez jamais de produits abrasifs, lavettes en acier, objets tranchants, couteaux, etc., pour retirer les restes d'aliments ayant durci sur la plaque de cuisson.

Si la plaque de cuisson possède un panneau en verre ou en aluminium, n'utilisez pas de couteau, de racleur ou objet similaire pour nettoyer l'union avec le métal.

N'utilisez pas de couteaux, de racloirs ou d'objets similaires pour nettoyer l'union entre le verre et les caches des brûleurs, les panneaux métalliques ni sur les panneaux en verre ou aluminium, le cas échéant.

Maintenance

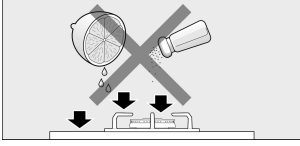

Nettoyez à l'instant les liquides déversés, vous éviterez ainsi des efforts superflus.

Les grains de sable, par exemple ce qui proviennent du nettoyage des légumes ou des fruits, peuvent rayer la surface de la plaque en verre.

Le sucre fondu renversé ou les aliments avec une importante teneur en sucre doit immédiatement être éliminé de la zone de cuisson à l'aide du racloir à verre.

Anomalies

Parfois, les anomalies détectées peuvent être facilement résolues. Avant d'appeler le Service Technique, prenez en considération les conseils suivants :

Anomalie	Cause probable	Solution
Le fonctionnement électrique général est en panne.	Fusible défectueux.	Vérifiez dans le boîtier général des fusibles si un fusible n'est pas grillé et remplacez-le.
	L'interrupteur magnétothermique ou un interrupteur différentiel s'est déclenché.	Vérifiez dans le tableau de distribution électrique si l'interrupteur magnétothermique ou un interrupteur différentiel s'est déclenché.
L'allumage automatique ne fonctionne pas.	Il peut y avoir des résidus d'aliments ou de nettoyant entre les bougies et les brûleurs.	L'espace entre la bougie et le brûleur doit être propre.
	Les brûleurs sont mouillés.	Séchez soigneusement les couvercles du brûleur.
	Les couvercles du brûleur sont mal placés.	Vérifiez que les couvercles sont bien placés.
	L'appareil n'est pas raccordé à la terre, est mal raccordé à la terre, ou la prise de terre est défectueuse.	Contactez votre électricien.
La flamme du brûleur n'est pas uniforme.	Les pièces du brûleur sont mal placées.	Placez correctement les pièces sur le brûleur correspondant.
	Les rainures du brûleur sont sales.	Nettoyez les rainures du brûleur.
Le flux de gaz ne paraît pas normal ou aucun gaz ne sort.	L'arrivée de gaz est fermée par des robinets intermédiaires.	Ouvrez les éventuels robinets intermédiaires.
	Si le gaz provient d'une bouteille, vérifiez qu'elle n'est pas vide.	Changez la bouteille.
Il y a une odeur de gaz dans la cuisine.	Un robinet de gaz est ouvert.	Fermez les robinets de gaz.
	Mauvais raccord de la bouteille.	Vérifiez que le raccord est hermétique.
	Fuite de gaz éventuelle.	Fermez l'arrivée générale du gaz, aérez l'enceinte et prévenez immédiatement un technicien d'installation agréé, afin qu'il vérifie et qu'il atteste du bon fonctionnement de l'installation. Ne pas utiliser l'appareil jusqu'à ce que l'absence de fuite de gaz dans l'installation ou l'appareil ait été vérifiée.
Le brûleur s'éteint immédiatement après avoir relâché le bouton de commande.	Le bouton de commande n'a pas été enfoncé assez longtemps.	Une fois le brûleur allumé, maintenez le bouton de commande enfoncé pendant quelques secondes supplémentaires.
	Les rainures du brûleur sont sales.	Nettoyez les rainures du brûleur.
Le voyant de la sécurité-enfant s'éclaire.	Le courant a été rétabli après une coupure électrique ou une chute de tension.	Désactivez la sécurité-enfants (v. page 43). Si le problème persiste, contactez le Service Technique.

Indications de fonctionnement et messages d'erreurs

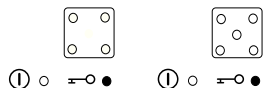
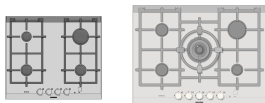

La sécurité-enfants est activée.

Appuyez 4 secondes sur l'interrupteur pour activer l'appareil.

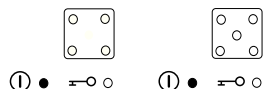

L'indicateur de l'interrupteur principal s'éclaire.

L'appareil est prêt à être utilisé.

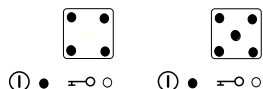

L'indicateur de l'interrupteur principal et les autres indicateurs de fonctionnement s'éclairent.

Tous les brûleurs sont en fonctionnement ou sont encore chauds.

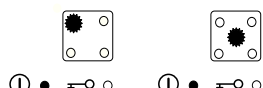

L'indicateur de l'interrupteur principal s'éclaire, l'indicateur de fonctionnement d'un brûleur clignote.

Le brûleur n'a pas pu se rallumer (saleté, restes d'aliments, les parties du brûleur ne sont pas correctement placées, fort courant d'air).

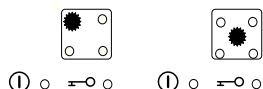

L'indicateur de l'interrupteur principal est éteint, l'indicateur de fonctionnement d'un brûleur clignote.

Erreur de manipulation, bouton de commande de contrôle ouvert sans avoir actionné avant l'interrupteur principal ou l'arrêt de sécurité. Appareil en fonctionnement pendant plus de six heures.

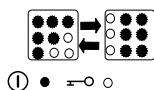

L'indicateur de l'interrupteur principal s'éclaire et les autres indicateurs de fonctionnement clignotent successivement.

Protection contre la surchauffe, tournez tous les boutons de commande jusqu'à la position 0, laissez refroidir l'appareil jusqu'à ce que les indicateurs de fonctionnement s'éteignent ou que s'éclaire l'indicateur de chaleur résiduelle.

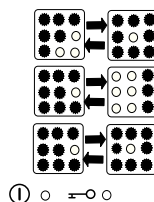

L'indicateur de l'interrupteur principal éteint, tous les indicateurs de fonctionnement clignotent successivement.

Erreur électronique : tournez tous les boutons de commande de contrôle sur la position 0, réinitialisez l'appareil (appuyez sur l'interrupteur principal). Si l'appareil continue de clignoter, appelez le service clientèle.

Service Technique

Si vous faites appel à notre Service Technique, vous devez communiquer le numéro de produit (E-Nr.) ainsi que le numéro de fabrication (FD) de l'appareil. Cette information figure sur la plaque signalétique située sur la partie inférieure de la table de cuisson, et sur l'étiquette du manuel d'utilisation.

Conditions de garantie

Les conditions de garantie applicables sont celles établies par la représentation de notre entreprise dans le pays où l'achat a été effectué. Il est possible d'obtenir des informations détaillées dans les points de vente. Il est nécessaire de présenter le bon d'achat pour bénéficier de la garantie.
Tout droit de modification réservé.

Emballage et appareils usagés

Si la plaque signalétique de l'appareil contient le symbole  , tenez compte des indications suivantes.

Élimination des résidus de manière écologique

Déballez l'appareil et débarrassez-vous de l'emballage de manière écologique.

Cet appareil est conforme à la Directive Européenne 2002/96/CE concernant les appareils électriques et électroniques, identifiée WEEE (waste electrical and electronic equipment).

Indice

Indicazioni di sicurezza	54
Il suo nuovo apparecchio	56
Bruciatori	57
Accedere un bruciatore	58
Sistema di sicurezza	58
Spegnere un bruciatore	58
Livelli di potenza	59
Display di esercizio e di calore residuo	59
Dispositivo di antisurriscaldamento	60
Sicurezza bambino	60
Avvertenze	60
Recipienti adeguati.....	61
Recipiente wok	61
Accessori	62
Griglia supplementare wok.....	62
Griglia supplementare caffettiera.....	62
Consigli per la cottura.....	62
Avvertenze per l'uso	63
Pulizia e manutenzione	64
Pulizia	64
Prodotti inadeguati	64
Manutenzione	65
Anomalie	66
Spie di funzionamento e messaggi di errore	67
Servizio di assistenza tecnica	68
Condizioni di garanzia	68
Imballaggio e apparecchi usati	68
Smaltimento dei rifiuti nel rispetto dell'ambiente.....	68

Gentile cliente:

Ci complimentiamo per la sua scelta e la ringraziamo per la fiducia che ci ha dimostrato. Questo pratico apparecchio, moderno e funzionale, è fabbricato con materiali di prima qualità, sottoposto a rigorosi controlli durante tutto il processo produttivo e collaudato con cura affinché possa soddisfare tutte le sue esigenze per una perfetta cottura.

Non estrarre l'apparecchio dall'imballaggio di protezione fino al momento dell'installazione.

Prima di procedere alla installazione o all'uso dell'apparecchio, leggere le istruzioni. Le informazioni qui contenute sono fondamentali per il corretto funzionamento dell'apparecchio e, soprattutto, per la sua sicurezza.

L'imballaggio è costituito dagli elementi strettamente necessari a garantire una efficace protezione durante il trasporto. I materiali di imballaggio sono totalmente riciclabili e ridotto, quindi, è il loro impatto ambientale. La invitiamo a contribuire alla salvaguardia dell'ambiente tenendo conto anche dei seguenti consigli:

- smaltire gli elementi dell'imballaggio nei corrispondenti contenitori di riciclaggio,

- prima di consegnare il vecchio elettrodomestico alla piattaforma di raccolta, renderlo inutilizzabile. Presso i competenti uffici locali, informarsi sul più vicino centro di raccolta di materiali riciclabili per conferire il proprio apparecchio,

- non buttare l'olio usato nel lavandino. Conservarlo in un recipiente chiuso e consegnarlo a un centro di raccolta o, se questo non fosse possibile, gettarlo nella spazzatura (in tal modo, verrà smaltito in una discarica controllata; pur non trattandosi della migliore soluzione, si evita in questo modo la contaminazione dell'acqua).

IMPORTANTE:

Se, contrariamente alle nostre aspettative, l'apparecchio presentasse qualche difetto o non rispondesse alle esigenze di qualità previste, le chiediamo di comunicarcelo al più presto. Perché la garanzia sia valida, l'apparecchio non deve essere manomesso o usato impropriamente.

Indicazioni di sicurezza

Leggere attentamente le presenti istruzioni. Ciò le consentirà di manipolare e usare l'apparecchio in modo sicuro ed efficace. Conservare le istruzioni per l'uso e l'installazione e lasciarle sempre a corredo dell'apparecchio in caso di nuovo proprietario.

Il costruttore declina ogni responsabilità in caso di mancata osservanza delle disposizioni del presente manuale.

Le immagini rappresentate in queste istruzioni hanno carattere orientativo.

Non estrarre l'apparecchio dall'imballaggio di protezione fino al momento dell'installazione.

Se l'apparecchio risulta danneggiato, non collegarlo all'alimentazione. Contattare il nostro Servizio Tecnico. Questo apparecchio rientra nella classe 3 della norma EN 30-1-1 per gli apparecchi a gas: apparecchio incassato in un mobile.

L'apparecchio deve essere utilizzato solo in luoghi sufficientemente ventilati.

Tutte le operazioni di installazione, connessione, regolazione e adattamento ad altri tipi di gas devono essere effettuate da un tecnico di installazione autorizzato, nel rispetto della normativa e della legislazione applicabili, nonché delle prescrizioni delle società locali di fornitura di gas ed elettricità. Fare particolare attenzione alle disposizioni applicabili in materia di ventilazione.

Per l'adattamento ad altri tipi di gas, si consiglia di rivolgersi al nostro servizio tecnico.

Per l'installazione del nuovo piano di cottura, attenersi strettamente alle istruzioni di montaggio.

Questo apparecchio viene predisposto in fabbrica per il tipo di gas indicato sulla targa identificativa. Se fosse necessario modificarlo, consultare le istruzioni di montaggio.

Questo apparecchio è stato concepito esclusivamente per uso domestico, non è consentito l'uso a scopi commerciali o professionali. Questo apparecchio non può essere installato in yacht o camper. La garanzia ha validità solo in caso venga rispettato l'utilizzo per cui è stato concepito.

Utilizzare l'apparecchio solo per cucinare e non quale fonte di riscaldamento.

Questo apparecchio non è da utilizzare con un timer esterno o un telecomando separato.

Non lasciare l'apparecchio incustodito quando è in funzione.

Il presente apparecchio può essere utilizzato dai bambini di età superiore a 8 anni e da persone con capacità fisiche, mentali e sensoriali ridotte o sprovviste delle conoscenze adeguate, solo se assistiti, se sono state fornite loro le informazioni necessarie per un utilizzo

sicuro e se hanno compreso appieno i pericoli derivanti da un impiego errato.

I bambini non devono utilizzare l'apparecchio come un giocattolo. I bambini non devono né pulire né utilizzare l'apparecchio senza un'adeguata assistenza da parte di un adulto.

L'accumulo di gas incombusto in un locale chiuso comporta pericolo di deflagrazione. Leggere attentamente le istruzioni e le avvertenze relative al funzionamento dei bruciatori a gas.

Le zone di cottura e le superfici vicine si surriscaldano molto. Non toccare mai le superfici ad alta temperatura. Tenere lontano i bambini al di sotto degli 8 anni.

Le zone di cottura si surriscaldano molto. Non appoggiare mai oggetti infiammabili sul piano di cottura. Non appoggiare alcun oggetto sul piano di cottura.

Non conservare e non utilizzare, sotto questo elettrodomestico e nelle sue vicinanze, prodotti chimici corrosivi, sostanze che generano vapori, materiali infiammabili o prodotti non alimentari.

Grassi o olio surriscaldati possono infiammarsi facilmente. Non allontanarsi mentre si riscaldano olio e grassi. In caso di incendio, non tentare di spegnere le fiamme con l'acqua. Pericolo di ustioni! Coprire il recipiente per soffocare il fuoco e scollegare la zona di cottura.

I recipienti danneggiati, di dimensioni inadeguate, che eccedano i bordi del piano di cottura o siano mal posizionati possono causare lesioni gravi. Seguire le avvertenze e i consigli relativi ai recipienti da cucina.

L'uso di un apparecchio di cottura a gas genera calore, umidità e prodotti di combustione nel locale in cui è installato. Ventilare bene la cucina, specialmente quando il piano di cottura è in funzione: mantenere libere le aperture di ventilazione naturale oppure installare un dispositivo di ventilazione meccanica (cappa aspirante).

L'uso intenso e prolungato dell'apparecchio può richiedere una ventilazione complementare o più efficace: aprire una finestra o incrementare la potenza della ventilazione meccanica.

Non esporre l'apparecchio a correnti d'aria. I bruciatori potrebbero spegnersi.

Non utilizzare apparecchi di pulizia a vapore sul piano di cottura. Pericolo di folgorazione!

In caso di guasto, chiudere il gas e scollegare l'alimentazione elettrica. Per procedere a eventuali riparazioni, contattare il nostro Servizio Tecnico.

Non manomettere l'interno dell'apparecchio. In caso di necessità, contattare il nostro Servizio Tecnico.

Non forzare le manopole se risultasse impossibile ruotarle. Chiamare immediatamente il Servizio Tecnico affinché proceda alla riparazione o alla sostituzione.

Le fessurazioni o le rotture del vetro comportano il rischio di folgorazione. Disconnettere il fusibile dalla scatola dei fusibili. Contattare il servizio di assistenza tecnica.

Il suo nuovo apparecchio

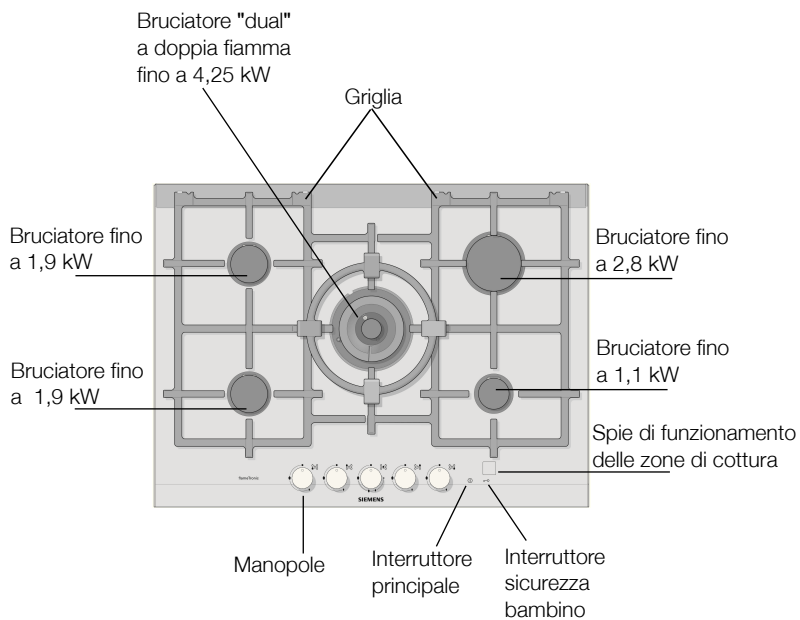
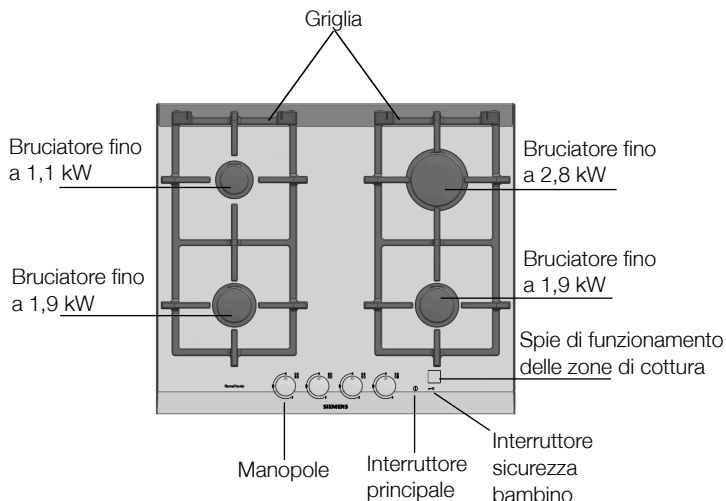

Bruciatori a gas

Funzionamento

L'apparecchio viene regolato in fabbrica affinché al primo utilizzo venga attivata la sicurezza bambino. Per disattivarla, mantenere premuto l'interruttore "Sicurezza bambino" per alcuni secondi, fino a quando si illumina l'indicatore dell'interruttore principale. Il piano cottura è quindi pronto per essere usato.

In caso di interruzione dell'alimentazione o calo di tensione, la sicurezza bambino si attiverà automaticamente alla riaccensione dell'apparecchio.

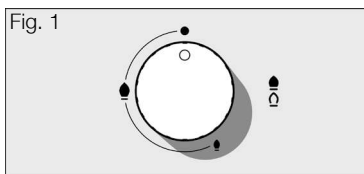

Su ogni manopola, è indicato il bruciatore che controlla. Fig. 1

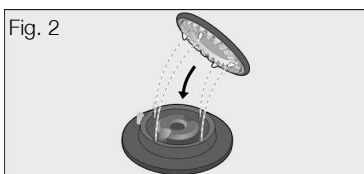

Per un corretto funzionamento dell'apparecchio, è indispensabile verificare che le griglie e tutti gli elementi dei bruciatori siano collocati correttamente. Fig. 2-3-4.

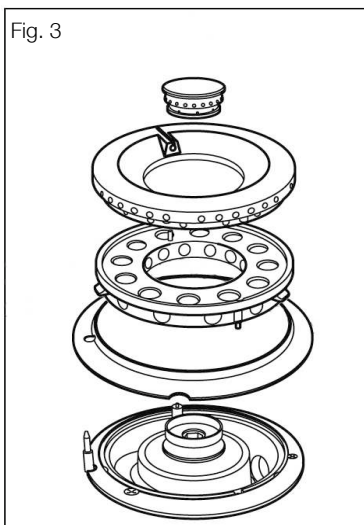
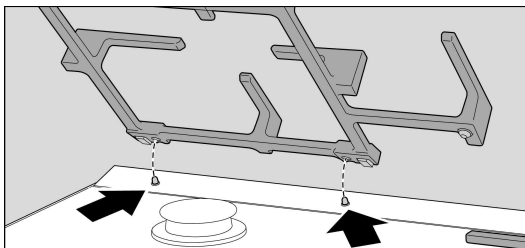

Fig. 4



Accedere un bruciatore

Collegare l'apparecchio mediante l'interruttore principale, la spia di quest'ultimo si accenderà. Successivamente, girare la manopola corrispondente al bruciatore scelto verso sinistra (in senso antiorario) fino alla posizione desiderata. La fiamma si accenderà automaticamente e la spia della zona cottura corrispondente si illuminerà. Tenendo premuto l'interruttore principale senza tuttavia accendere alcun fornello, l'apparecchio si disattiva automaticamente dopo 3 minuti. Se il fornello si spegne (per esempio a causa di una corrente d'aria), l'apparecchio riattiva automaticamente la zona di cottura. Qualora questa riaccensione non abbia successo (per esempio per la presenza di cibo traboccato sul fornello), l'alimentazione del gas verso questo fornello viene interrotta e il display corrispondente lampeggia. Ruotare il traversino del rubinetto sullo 0 e controllare se è possibile eliminare l'anomalia servendosi della tabella a pagina 67.

Sistema di sicurezza

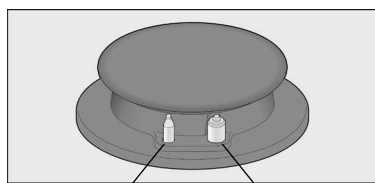

Termocoppia

Candela

Il piano di cottura dispone di un sistema di sicurezza elettronico (termocoppia) che impedisce il passaggio del gas in caso di spegnimento accidentale dei bruciatori. Per verificare che questo dispositivo sia attivo, accendere il bruciatore normalmente.

Tutte le zone di cottura sono dotate di sicurezza! In altri termini, quando una fiamma si spegne (per esempio a causa del traboccamento del cibo), si interrompe anche l'alimentazione del gas.



Spegnere un bruciatore

Una volta terminata la cottura, girare tutte le manopole fino alla posizione 0 disinserire l'apparecchio mediante l'interruttore principale. La spia di quest'ultimo si spegnerà.

Indicazione

Dopo 6 ore di funzionamento, l'apparecchio si disattiva automaticamente. Ruotare tutti i rubinetti sulla posizione 0. Solo in questo modo è infatti possibile riattivare nuovamente l'apparecchio.

Livelli di potenza

- Posizione ● Manopola chiusa
- Fiamma grande  Apertura o capacità massima e accensione elettrica
- Fiamma piccola  Apertura o capacità minima

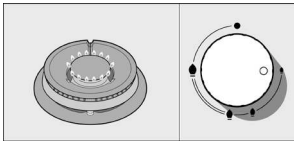
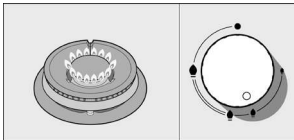
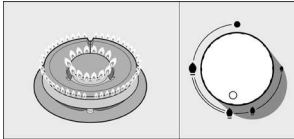
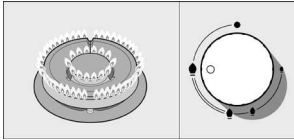
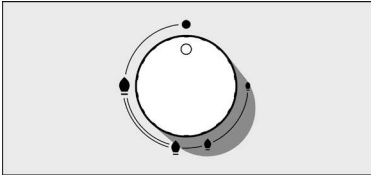

Le manopole progressive permettono di regolare la potenza tra i livelli massimo e minimo.

Nei bruciatori "dual" a doppia fiamma, la fiamma interna e quella esterna possono essere regolate in modo indipendente.

I livelli di potenza sono i seguenti:

Fiamma esterna e fiamma interna alla massima potenza.

Fiamma esterna alla minima potenza, fiamma interna alla massima potenza.

Fiamma interna alla massima potenza.

Fiamma interna alla minima potenza.

Display di esercizio e di calore residuo

Tutte le zone di cottura sono dotate di un display di esercizio e di calore residuo, il quale si illumina quando si accende la fiamma corrispondente. In seguito alla disattivazione della zona di cottura, il display del calore residuo lampeggia fintantoché la zona di cottura disattivata resta calda e quindi un pericolo in caso di contatto. Dopo che essa si sia sufficientemente raffreddata, il display del calore residuo si spegne.

Dispositivo di antisurriscaldamento

Ai fini della protezione del sistema elettronico, la cucina è dotata di un dispositivo di antisurriscaldamento. In caso di surriscaldamento, quest'ultimo disattiva tutti i fornelli e i display di esercizio di tutti i fornelli e dell'interruttore principale lampeggiano. Ruotare tutti i rubinetti sulla posizione 0. Attendere che l'apparecchio si raffreddi a sufficienza e che il display di esercizio dell'interruttore principale si spenga. Adesso è possibile attivare nuovamente l'apparecchio come d'abitudine. I display di esercizio del bruciatore smettono di lampeggiare velocemente o si passa alla visualizzazione del display del calore residuo

Sicurezza bambino



Per attivare la sicurezza bambino, disinserire l'apparecchio mediante l'interruttore principale e, dopo, mantenere premuto il relativo pulsante per alcuni secondi, fino a quando si accende la spia corrispondente. La cucina non può quindi essere accesa.

Per disattivare la sicurezza bambino, mantenere premuto il relativo pulsante per alcuni secondi, fino a quando si accende la spia dell'interruttore principale. E' ora possibile accendere la cucina come d'abitudine.

Avvertenze

Questo apparecchio non funziona se non è collegato alla rete elettrica o in caso di interruzione dell'alimentazione elettrica.

Durante il funzionamento, è normale che il bruciatore emetta un lieve sibilo.

È normale che l'apparecchio nuovo, quando utilizzato le prime volte, sprigioni degli odori; questo fenomeno non è indice di rischi o di anomalie di funzionamento ed è destinato a scomparire.

Qualche secondo dopo lo spegnimento del bruciatore, viene emesso un suono (colpo secco). Non si tratta di un'anomalia, significa solo che la sicurezza si è disattivata.

Mantenere la massima pulizia. Se le candele sono sporche l'accensione risulterà difettosa. Pulirle periodicamente con una piccola spazzola non metallica. Ricordare che le candele non devono subire colpi violenti.

Una fiamma di color arancione è normale. Questo colore si deve alla presenza di polvere nell'ambiente, a liquidi versati, ecc.

In caso di spegnimento accidentale delle fiamme del bruciatore, chiudere la manopola del bruciatore e non cercare di riaccenderlo per almeno 1 minuto.

Recipienti adeguati



Bruciatore	Diametro minimo del recipiente	Diametro massimo del recipiente
Bruciatore a doppia fiamma	22 cm	
Bruciatore rapido	22 cm	26 cm
Bruciatore semirapido	14 cm	20 cm
Bruciatore ausiliare	12 cm	16 cm

Recipiente wok



Il wok è un utensile da cucina originario della Cina, un tipo di padella leggera, rotonda e profonda, con manici e base piatta o concava.

Nel wok, è possibile cuocere gli alimenti in vari modi: stufati, fritti, a fuoco lento, alla griglia, oltre che al vapore. Il wok può sostituire sia la padella sia la pentola e, grazie alla sua forma e alle sue dimensioni, permette di cuocere anche alimenti di dimensioni piuttosto elevate.

Nel wok, il calore viene distribuito in modo più uniforme e meno aggressivo, il calore intenso che accumula consente di cuocere in meno tempo e, inoltre, richiede meno olio; si tratta, quindi, di uno dei metodi di cottura più rapidi e salutari. Quando si usa un recipiente wok, seguire le istruzioni del costruttore.

Accessori

Secondo il modello, il piano di cottura può includere i seguenti accessori. Questi accessori possono essere acquistati anche presso il Servizio Tecnico.

Griglia supplementare wok

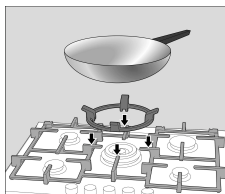

Da utilizzare esclusivamente sul bruciatore a doppia fiamma con recipienti di diametro superiore a 26 cm (piastre, casseruole di terracotta, ecc.) e con recipienti a base concava.

Griglia supplementare caffettiera

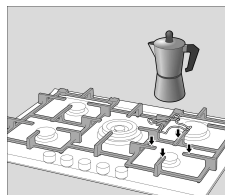

Da utilizzare esclusivamente sul bruciatore ausiliario con recipienti di diametro inferiore a 12 cm.

Il costruttore declina ogni responsabilità se non si utilizzano o si utilizzano scorrettamente queste griglie supplementari.

Consigli per la cottura

Bruciatore	Molto forte Forte	Medio	Lento
Bruciatore a doppia fiamma	Bollire, cuocere, arrostitire, dorare, paella, cucina asiatica (wok).	Riscaldare e mantenere caldi: piatti pronti, piatti cucinati.	
Bruciatore rapido	Scaloppina, bistecca, frittata, frittiture.	Riso, besciamella, ragù.	Cottura al vapore: pesce, verdure.
Bruciatore semirapido	Patate al vapore, verdure fresche, minestre, paste.	Riscaldare e mantenere i piatti cucinati e stufati delicati.	
Bruciatore ausiliare	Cuocere: stufati, 'riso al latte', crème caramel.	Scongellare e cuocere lentamente: legumi, frutta, prodotti congelati.	Fare fondere: burro, cioccolato, gelatina.

Avvertenze per l'uso

I seguenti consigli consentono di risparmiare energia e di evitare danni ai recipienti:

Utilizzare recipienti di dimensioni adeguate a ogni bruciatore.

Non usare recipienti piccoli su bruciatori grandi. La fiamma non deve toccare i lati del recipiente.

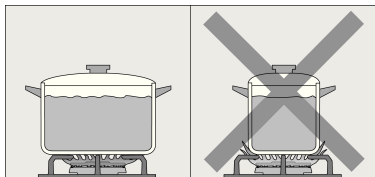

Evitare recipienti deformati che non risultino perfettamente stabili sul piano di cottura. I recipienti potrebbero capovolgersi.

Utilizzare solo recipienti con base piana e spessa.

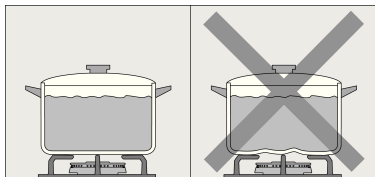

Non cucinare senza coperchio o con lo stesso spostato, si spreca una parte dell' energia.

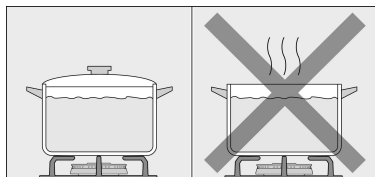

Collocare il recipiente al centro del bruciatore. In caso contrario, lo stesso potrebbe ribaltarsi.

Non collocare i recipienti grandi sui bruciatori vicini alle manopole. Queste possono subire danni a causa dell'eccessiva temperatura.

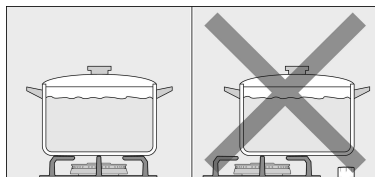

Collocare i recipienti sopra le griglie, mai direttamente sul bruciatore.

Manipolare i recipienti sul piano cottura con attenzione.

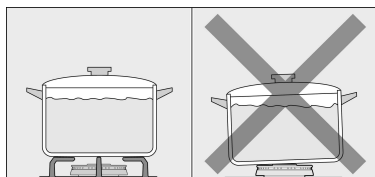

Fare attenzione a non urtare il piano di cottura e non collocare sullo stesso pesi eccessivi.

Assicurarsi che le griglie e i coperchi dei bruciatori siano ben collocati prima di usarli.

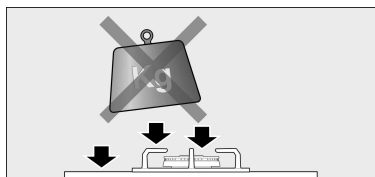

Pulizia e manutenzione

Pulizia

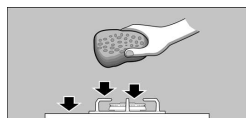

Una volta raffreddato l'apparecchio, pulirlo con una spugna, acqua e sapone.

Dopo ogni uso, pulire la superficie dei rispettivi elementi del bruciatore quando si è raffreddato. Se si lasciano residui (alimenti ricotti, gocce di grasso, ecc.), per piccoli che siano, si incrosteranno sulla superficie e saranno più difficili da eliminare. Per avere la giusta fiamma, è necessario che i fori e le fessure siano puliti.

Il movimento di qualche recipiente potrebbe lasciare resti metallici sulle griglie.

Pulire i bruciatori e le griglie con acqua e sapone e strofinare con una spazzola non metallica.

In alternativa, le griglie si possono mettere in lavastoviglie. Utilizzare soluzioni detergenti raccomandate dal fabbricante della lavastoviglie. Si raccomanda lavare previamente le griglie se lo sporco dovesse essere eccessivo.

Non mettere i coperchi dei bruciatori in lavastoviglie.

Se le griglie sono dotate di piedini di gomma, fare attenzione durante le operazioni di pulizia. I piedini possono staccarsi e la griglia può rigare il piano di cottura.

Asciugare sempre e completamente i bruciatori e le griglie. La presenza di gocce d'acqua o di zone umide all'inizio della cottura può deteriorare lo smalto.

Dopo aver pulito e asciugato i bruciatori, assicurarsi che i coperchi siano ben collocati sul diffusore.

Prodotti inadeguati



Non fare scorrere i recipienti sul vetro, per evitare di graffiarlo. Analogamente, fare in modo che non cadano oggetti duri o appuntiti sul vetro. Non colpire il piano cottura su nessuno dei suoi spigoli.

Non utilizzare apparecchi di pulizia a vapore. Il piano di cottura potrebbe danneggiarsi.

Non utilizzare mai prodotti abrasivi, pagliette di acciaio, oggetti taglienti, coltelli, ecc. per staccare residui di cibo induriti dal piano di cottura.

Se il piano di cottura è dotato di una lastra di vetro o alluminio, non usare coltelli, raschietti o utensili simili per pulire la giuntura con il metallo.

Non utilizzare coltelli, raschietti o simili per pulire la lastra di vetro con gli elementi decorativi dei bruciatori, i profili metallici o i pannelli di vetro e alluminio, se presenti.

Manutenzione

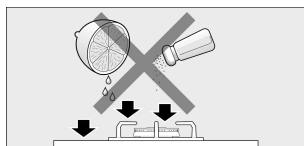

Per risparmiare sforzi inutili, pulire immediatamente i liquidi che fuoriescono.

I granelli di terra che escono dagli ortaggi e dalle verdure quando si puliscono, per esempio, graffiano la superficie del vetro.

Lo zucchero fuso o gli alimenti ad elevato contenuto di zucchero fuoriusciti dalla pentola, dovranno essere eliminati immediatamente dalla zona cottura con l'ausilio del raschietto per vetro.

Anomalie

Alcune volte, eventuali problemi possono essere risolti facilmente. Prima di chiamare il Servizio Tecnico, effettuare i seguenti controlli:

Anomalia	Possibile causa	Soluzione
Guasto elettrico generale.	Fusibile difettoso.	Controllare il fusibile nella scatola generale dei fusibili e, all'occorrenza, sostituirlo.
	È possibile che sia saltato l'interruttore automatico o un differenziale.	Nel quadro elettrico generale, controllare se è saltato l'interruttore automatico o un differenziale.
L'accensione automatica non funziona.	È possibile che vi siano residui di cibo o di prodotti di pulizia fra le candele e i bruciatori.	Lo spazio tra la candela e il bruciatore deve essere pulito.
	I bruciatori sono bagnati.	Asciugare con cura i coperchi dei bruciatori.
	I coperchi dei bruciatori sono collocati in modo non corretto.	Verificare che i coperchi dei bruciatori siano ben collocati.
	L'apparecchio non è collegato a terra, non è collegato correttamente o la presa di terra è difettosa.	Contattare l'installatore elettrico.
La fiamma del bruciatore non è uniforme.	Gli elementi del bruciatore sono mal collocati.	Sistemare i pezzi in maniera corretta sul bruciatore corrispondente.
	Le fessure del bruciatore sono sporche.	Pulire le fessure del bruciatore.
Il flusso di gas sembra anomalo o il gas non fuoriesce.	Il passaggio del gas è chiuso da chiavi intermedie.	Aprire le eventuali chiavi intermedie.
	Se il gas proviene da una bombola, verificare che non sia vuota.	Cambiare la bombola.
Nella cucina c'è odore di gas.	Qualche rubinetto è aperto.	Chiudere i rubinetti.
	Il raccordo di collegamento della bombola non è serrato correttamente.	Verificare che il raccordo sia in perfette condizioni.
	Possibile perdita di gas.	Chiudere il rubinetto generale del gas, aerare il locale e contattare immediatamente un tecnico autorizzato per la revisione e la certificazione dell'impianto. Prima dell'uso controllare che non ci siano perdite di gas nell'impianto o nell'apparecchio.
Il bruciatore si spegne immediatamente quando si rilascia la manopola.	La manopola non è stata premuta per il tempo sufficiente.	Una volta acceso il bruciatore, tenere premuta la manopola qualche secondo in più.
	Le fessure del bruciatore sono sporche.	Pulire le fessure del bruciatore.
La spia della sicurezza bambino si accende.	È stata ripristinata la corrente dopo un'interruzione dell'alimentazione o un calo di tensione.	Disattivare la sicurezza bambino (v. pag. 60). Se il problema persiste, contattare il Servizio Tecnico.

Spie di funzionamento e messaggi di errore

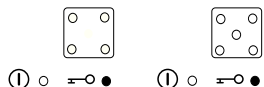
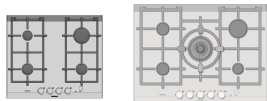

La sicurezza bambino è attivata.

Premere l'interruttore per attivare l'apparecchio per 4 secondi.

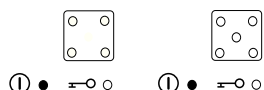

La spia dell'interruttore principale si accende.

L'apparecchio è pronto a essere utilizzato.

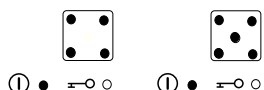

La spia dell'interruttore principale e le altre spie di funzionamento si accendono.

Tutti i bruciatori sono in funzione o ancora caldi.

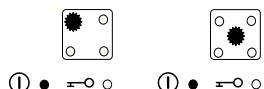

La spia dell'interruttore principale si accende, la spia di funzionamento di un bruciatore lampeggia.

Impossibile riaccendere il bruciatore (sporczia, residui di cibo, elementi del bruciatore non posizionati correttamente, forte corrente d'aria).

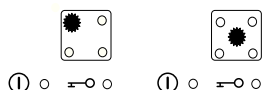

Spia dell'interruttore principale spenta, spia di funzionamento di un bruciatore lampeggiante.

Errore di manipolazione, manopola azionata senza aver acceso previamente l'interruttore principale o arresto di sicurezza. Apparecchio in funzione per più di sei ore.

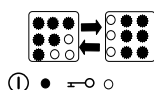

La spia dell'interruttore principale si accende e, successivamente, le altre spie di funzionamento lampeggiano.

Protezione contro il surriscaldamento, portare tutte le manopole in posizione 0, lasciar raffreddare l'apparecchio fino allo spegnimento delle spie di funzionamento o all'accensione della spia del calore residuale.

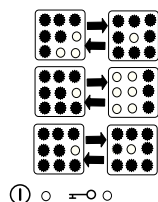

Spia dell'interruttore principale spenta. Successivamente, tutte le spie di funzionamento lampeggiano.

Errore elettronico: portare tutte le manopole in posizione 0 e resettare l'apparecchio (premere l'interruttore principale). Se l'apparecchio continua a lampeggiare, rivolgersi al Servizio Tecnico.

Servizio di assistenza tecnica

In caso di richiesta di intervento della nostra Assistenza Tecnica, fornire il codice prodotto (E-Nr.) e il codice di fabbricazione (FD) dell'apparecchio. Queste informazioni sono riportate nella targa identificativa, situata nella parte inferiore del piano cottura e sull'etichetta del manuale d'uso.

Condizioni di garanzia

Le condizioni di garanzia applicabili sono quelle stabilite dalla rappresentanza della nostra azienda nel paese in cui è stato effettuato l'acquisto. Informazioni dettagliate sono disponibili presso i punti vendita. È necessario presentare lo scontrino fiscale per usufruire della garanzia. L'azienda si riserva il diritto di apportare modifiche.

Imballaggio e apparecchi usati

Se, sulla targa identificativa dell'apparecchio, è presente il simbolo , tener conto delle seguenti indicazioni.

Smaltimento dei rifiuti nel rispetto dell'ambiente

Disimballare l'apparecchio e smaltire l'imballaggio nel rispetto dell'ambiente.

Il presente apparecchio risulta conforme alla Direttiva europea 2002/96/CE in materia di apparecchi elettrici ed elettronici identificata come WEEE (waste electrical and electronic equipment).

Contenido

Indicaciones de seguridad	71
Su nuevo aparato	73
Quemadores	74
Encender un quemador	75
Sistema de seguridad	75
Apagar un quemador	75
Niveles de potencia	76
Indicador de funcionamiento residual	76
Protección contra sobrecalentamientos	77
Seguro para niños	77
Advertencias	77
Recipientes apropiados	78
Recipiente wok	78
Accesorios	79
Parrilla supletoria wok	79
Parrilla supletoria cafetera	79
Consejos de cocinado	79
Advertencias de uso	80
Limpieza y mantenimiento	81
Limpieza	81
Productos inadecuados	81
Mantenimiento	82
Anomalías	83
Indicaciones de funcionamiento y mensajes de fallos □ □ □ □ □ □ □ □ □ □ □ □ □ □ □ □ □ □	84
Servicio de asistencia técnica	85
Condiciones de garantía	85
Embalaje y aparatos usados	85
Eliminación de residuos respetuosa con el medio ambiente	85

Estimado cliente:

Lo felicitamos por su elección y le agradecemos la confianza depositada en nosotros. Este práctico aparato, moderno y funcional está fabricado con materiales de primera calidad, los cuales han sido sometidos a unos estrictos controles de calidad durante todo el proceso de fabricación, y meticulosamente ensayados para que pueda satisfacer todas sus exigencias de una perfecta cocción.

No saque el aparato del embalaje protector, hasta el momento del encastre.

Le rogamos lea las instrucciones antes de proceder a la instalación ó al uso del aparato. La información que contienen es fundamental para un correcto funcionamiento y, lo que es más importante, para su seguridad.

El embalaje de su aparato se ha fabricado con los materiales estrictamente necesarios para garantizar una protección eficaz durante el transporte.

Estos materiales son totalmente reciclables, reduciendo así el impacto medioambiental. Le invitamos a contribuir también en la conservación del medio ambiente, siguiendo los siguientes consejos:

- deposite el embalaje en el contenedor de reciclaje adecuado,
- antes de deshacerse de un aparato desechado, inútilcelo. Consulte en su administración local la dirección del centro recolector de materiales reciclables más próximo y entregue allí su aparato,
- no tire el aceite usado por el fregadero. Guárdelo en un recipiente cerrado y entréguelo en un punto de recogida o, en su defecto, en un contenedor de basura (acabará en un vertedero controlado; probablemente, no es la mejor solución, pero evitamos la contaminación del agua).

IMPORTANTE:

Si contrariamente a nuestras expectativas, el aparato presentara algún daño ó no cumpliera con sus exigencias de calidad previstas, le rogamos nos lo haga saber lo antes posible. Para que la garantía tenga validez, el aparato no deberá haber sido manipulado, ni sometido a un mal uso.

Indicaciones de seguridad

Lea atentamente estas instrucciones. Solo entonces podrá manejar su aparato de manera efectiva y segura. Conserve las instrucciones de uso e instalación y entréguelas con el aparato si este cambia de dueño.

El fabricante queda exento de toda responsabilidad si no se cumplen las disposiciones de este manual.

Las imágenes representadas en estas instrucciones tienen carácter orientativo.

No saque el aparato del embalaje protector hasta el momento del encastre.

Si observa algún daño en el aparato, no lo conecte. Póngase en contacto con nuestro Servicio Técnico.

Este aparato corresponde a la clase 3, según la norma EN 30-1-1 para aparatos a gas: aparato encastrado en un mueble.

Este aparato se debe utilizar únicamente en lugares suficientemente ventilados.

Todos los trabajos de instalación, conexión, regulación y adaptación a otros tipos de gas deben ser efectuados por un técnico de instalación autorizado, respetando toda la normativa y legislación aplicables y las prescripciones de las compañías locales proveedoras de gas y electricidad. Se pondrá especial atención a las disposiciones aplicables en cuanto a la ventilación.

Se recomienda llamar a nuestro Servicio Técnico para la adaptación a otros tipos de gas.

Antes de instalar su nueva placa de cocción asegúrese de que la instalación se realiza siguiendo las instrucciones de montaje.

Este aparato sale de fábrica adaptado al tipo de gas que indica la placa de características. Si fuera necesario cambiarlo, consulte las instrucciones de montaje.

Este aparato ha sido diseñado solo para uso doméstico, no estando permitido su uso comercial o profesional.

Este aparato no puede ser instalado en yates o caravanas. La garantía únicamente tendrá validez en caso de que se respete el uso para el que fue diseñado. Utilice el aparato únicamente para cocinar, nunca como calefacción.

Este aparato no está previsto para el funcionamiento con un reloj temporizador externo o un mando a distancia.

Durante el funcionamiento, el aparato no debe dejarse sin vigilancia.

Este aparato puede ser utilizado por niños a partir de 8 años y personas que presenten limitaciones en sus facultades físicas, sensoriales o psíquicas o que carezcan de experiencia y conocimientos si son supervisados o han sido instruidos respecto al uso seguro del aparato y son conscientes de los peligros que conlleva su uso.

No dejar que los niños jueguen con el aparato. La limpieza y el mantenimiento rutinario no debe encomendarse a los niños a menos que estén supervisados.

La acumulación de gas sin quemar en un recinto cerrado conlleva peligro de deflagración. Lea atentamente las instrucciones y advertencias relativas al funcionamiento de los quemadores de gas.

Las zonas de cocción y adyacentes se calientan mucho. No tocar nunca las superficies calientes. Mantener alejados a los niños menores de 8 años.

Las zonas de cocción se calientan mucho. No colocar objetos inflamables sobre la placa de cocción. No almacenar objetos sobre la placa de cocción.

No almacene ni utilice productos químicos corrosivos, vapores, materiales inflamables ni productos no alimenticios debajo de este electrodoméstico ni cerca de él.

Las grasas o aceites sobrecalentados se inflaman fácilmente. No se ausente mientras caliente grasa o aceite. Si se inflaman, no apague el fuego con agua.

¡Peligro de quemaduras! Cubra el recipiente con una tapa para sofocar el fuego y desconecte la zona de cocción.

Los recipientes que presenten daños, tengan un tamaño inadecuado, rebasen los bordes de la placa de cocción o estén mal situados pueden provocar lesiones graves. Observe los consejos y advertencias relativos a los recipientes de cocinado.

El uso de un aparato de cocción a gas produce calor, humedad y productos de combustión en el local donde está instalado. Asegure una buena ventilación de la cocina, especialmente mientras la placa de cocción esté en funcionamiento: mantenga abiertos los orificios de ventilación natural o instale un dispositivo de ventilación mecánica (campana extractora).

La utilización intensa y prolongada del aparato puede necesitar una ventilación complementaria o más eficaz: abra una ventana o aumente la potencia de la ventilación mecánica.

No someta el aparato a corrientes de aire. Los quemadores podrían apagarse.

No utilice máquinas de limpieza a vapor para limpiar el aparato. ¡Peligro de electrocución!

En caso de avería, corte la alimentación eléctrica y de gas del aparato. Para la reparación, llame a nuestro Servicio Técnico.

No manipule el interior del aparato. Si fuera necesario, llame a nuestro Servicio Técnico.

Si alguno de los mandos no se puede girar, no lo fuerce. Llame inmediatamente al Servicio Técnico, para que proceda a su reparación o sustitución.

Las fisuras o roturas en el cristal conllevan riesgo de electrocución. Desconecte el fusible de la caja de fusibles. Avise al Servicio de Asistencia Técnica.

Su nuevo aparato

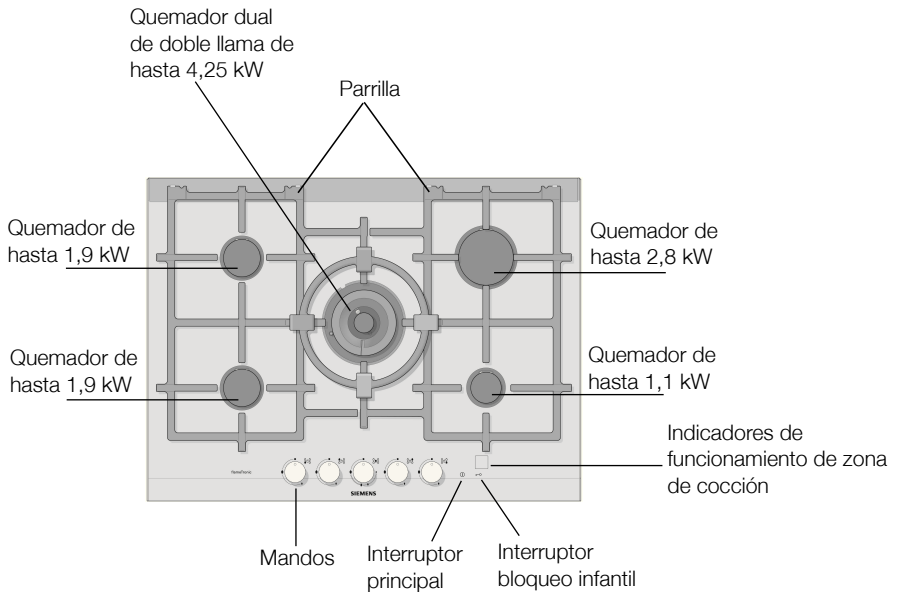
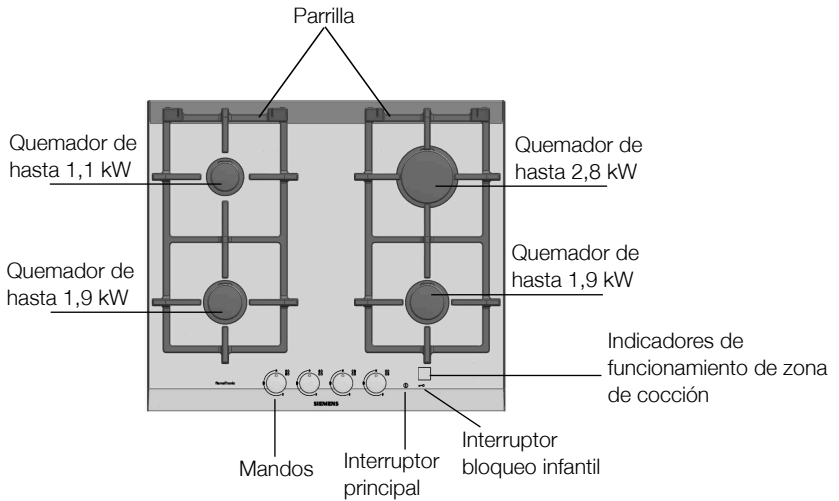

Quemadores de gas

Funcionamiento

El aparato viene ajustado de fábrica para que la primera vez que lo conecte se active automáticamente el seguro para niños. Para desactivar el seguro para niños, mantenga presionado el interruptor "Bloqueo infantil" durante unos segundos, hasta que se ilumine el indicador de interruptor principal. Después la encimera ya está lista para su uso. En caso de corte en el suministro eléctrico o bajado de tensión, el seguro para niños se activará automáticamente al volver a encender el aparato.

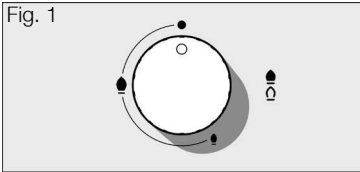

Cada mando de accionamiento tiene señalado el quemador que controla. Fig. 1.

Para un correcto funcionamiento del aparato es imprescindible asegurarse de que las parrillas y todas las piezas de los quemadores estén bien colocadas. Fig. 2-3-4.

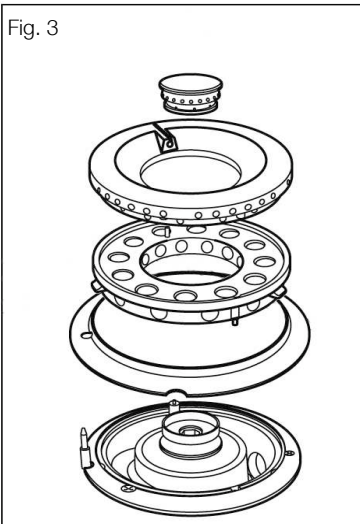
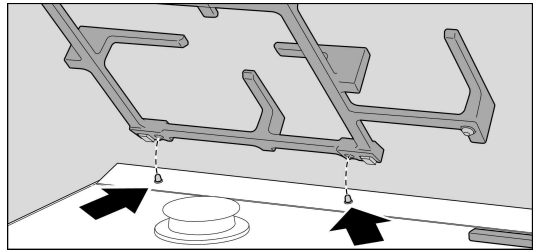

Fig. 4



Encender un quemador

Conectar el aparato mediante el interruptor principal, el indicador de interruptor principal se encenderá. A continuación, girar el mando correspondiente al quemador elegido hacia la izquierda (en sentido contrario a las agujas del reloj) hasta la posición deseada. La llama se encenderá automáticamente y el indicador de zona de cocción se iluminará.

Si al presionar el interruptor principal no logra encender ningún quemador, el aparato se apaga automáticamente transcurridos tres minutos. En caso de apagarse el quemador durante el funcionamiento (p. ej. debido a la corriente de aire), el aparato enciende automáticamente la zona de cocción.

Si el reencendido no se realiza con éxito(p. ej. debido a restos de comida en el quemador), el suministro de gas a este quemador queda interrumpido y el indicador de la zona de cocción del quemador parpadea. Girar el mando de control hasta 0 y comprobar si es posible solucionar el fallo mediante la tabla de la página 84.

Sistema de seguridad

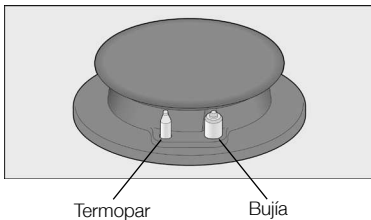

Su placa de cocción dispone de un sistema de seguridad electrónico (termopar), que impide el paso de gas si los quemadores se apagan accidentalmente. Para garantizar que este dispositivo esté activo, encienda el quemador con normalidad.

¡Todas las zonas de cocción tienen un dispositivo seguridad! Es decir, si se extingue una llama (p. ej. debido al derrame de un líquido), se corta el suministro de gas al quemador.



Apagar un quemador

Una vez finalizada la cocción, girar todos los mandos hasta la posición 0 y desconectar el aparato mediante el interruptor principal. El indicador principal se apaga.

Indicación

Transcurridas seis horas de funcionamiento, el aparato se apaga automáticamente. Colocar todos los mandos en la posición 0; el aparato ya se puede volver a encender.

Niveles de potencia

- Posición ● Mando cerrado
- Llama grande  Apertura o capacidad máximas y encendido eléctrico
- Llama pequeña  Apertura o capacidad mínima

Los mandos progresivos le permiten regular la potencia que necesite entre los niveles máximo y mínimo.

En el caso de los quemadores de doble llama duales, las llamas interior y exterior se pueden regular de forma independiente.

Los niveles de potencia posibles son:

Llama exterior e interior a la máxima potencia.

Llama exterior a la mínima potencia, llama interior a la máxima potencia.

Llama interior a la máxima potencia.

Llama interior a la mínima potencia.

Indicador de funcionamiento residual

Todas las zonas de cocción cuentan con un indicador de funcionamiento y de calor residual que se ilumina al encenderse la llama de la zona de cocción correspondiente.

Una vez desconectadas las zonas de cocción, el indicador de calor residual permanece iluminado mientras la temperatura sea demasiado elevada.

Una vez que las zonas de cocción se han enfriado, el indicador se apaga.

Protección contra sobrecalentamiento

La encimera está equipada con un sistema de protección contra un posible sobrecalentamiento para proteger así la instalación electrónica del aparato.

Gire todos los mandos de control a la posición 0. Espere hasta que el aparato se haya enfriado lo suficiente y se apague la indicación de funcionamiento del interruptor principal. Ahora puede volver a conectar el aparato normalmente. El parpadeo veloz de las indicaciones de funcionamiento del quemador se apagan o se conmutan a la indicación de calor residual

Seguro para niños



Para activar el seguro para niños, apague la placa de cocción con el interruptor principal y a continuación, mantenga presionado el bloqueo infantil durante unos segundos hasta que se ilumine el indicador del bloqueo infantil. Ahora no se puede conectar la placa de cocción.

Para desactivar el seguro para niños, mantenga presionado el bloqueo infantil durante unos segundos hasta que se ilumine el indicador del interruptor principal. Ahora ya se puede conectar la placa de cocción como de costumbre.

Advertencias

Este aparato no funcionará si no está conectado a la red eléctrica o se interrumpe el suministro eléctrico.

Durante el funcionamiento del quemador, es normal que se escuche un leve silbido.

En los primeros usos es normal que se desprendan olores, esto no supone ningún riesgo ni mal funcionamiento, irán desapareciendo.

Unos segundos después del apagado del quemador se producirá un sonido (golpe seco). No es ninguna anomalía, eso significa que la seguridad se ha desactivado.

Mantenga la máxima limpieza. Si las bujías están sucias el encendido será defectuoso. Límpielas periódicamente con un cepillo no metálico pequeño. Tenga en cuenta que las bujías no deben sufrir impactos violentos.

Una llama de color naranja es normal. Se debe a la presencia de polvo en el ambiente, líquidos derramados, etc.

En el caso de una extinción accidental de las llamas del quemador, cierre el mando de accionamiento del quemador y no intente reencenderlo durante por lo menos 1 minuto.

Recipientes apropiados



Quemador	Diámetro mínimo del recipiente	Diámetro máximo del recipiente
Quemador de doble llama	22 cm	
Quemador rápido	22 cm	26 cm
Quemador semi-rápido	14 cm	20 cm
Quemador auxiliar	12 cm	16 cm

Recipiente wok



El wok es un utensilio de cocina originario de China, es una especie de sartén ligera, redonda, profunda, con asas y con base plana o cóncava. En el wok, los alimentos se pueden preparar de variadas formas: estofados, fritos, a fuego lento, al grill, además de al vapor. Se puede decir que el wok hace las veces de sartén y de olla, y gracias a su forma y tamaño, permite cocinar ingredientes de bastante tamaño. En el wok, el calor se distribuye de manera más uniforme y suave, el calor intenso que acumula permite que los alimentos se cocinen en menos tiempo, y además requiere menos aceite, por lo que es uno de los métodos de cocción más rápidos y saludables. Cuando utilice un recipiente wok, siga las instrucciones del fabricante.

Accesorios

Según modelo, la placa de cocción puede incluir los siguientes accesorios. Éstos también se pueden adquirir en el Servicio Técnico.

Parrilla supletoria wok

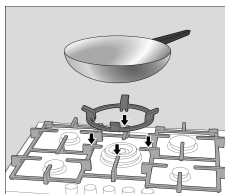

Para utilizar exclusivamente en el quemador de doble llama con recipientes de diámetro mayor de 26 cm (planchas de asado, cazuelas de barro, etc.) y con recipientes de base cóncava.

Parrilla supletoria cafetera

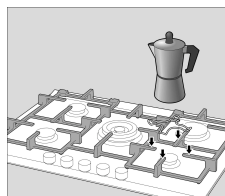

Para utilizar exclusivamente en el quemador auxiliar con recipientes de diámetro inferior a 12 cm.

El fabricante no asume responsabilidad si no se utilizan o se utilizan incorrectamente estas parrillas supletorias.

Consejos de cocinado

Quemador	Muy fuerte	Fuerte	Medio	Lento
Quemador de doble llama	Hervir, cocer, asar, dorar, paellas, comida asiática (wok).		Recalentar y mantener calientes: platos preparados, platos cocinados.	
Quemador rápido	Escalope, bistec, tortilla, frituras.		Arroz, bechamel, ragú.	Cocción al vapor: pescado, verduras.
Quemador semi-rápido	Patatas al vapor, verduras frescas, potajes, pastas.		Recalentar y mantener calientes: platos cocinados y hacer guisos delicados.	
Quemador auxiliar	Cocer: guisos, arroz con leche, caramelo.		Descongelar y cocer despacio: legumbres, frutas, productos congelados.	Hacer/fundir: mantequilla, chocolate, gelatina.

Advertencias de uso

Los siguientes consejos le ayudarán a ahorrar energía y a evitar daños en los recipientes:

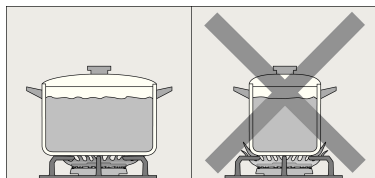

Utilice recipientes de tamaño apropiado a cada quemador.
No utilice recipientes pequeños en quemadores grandes. La llama no debe tocar los laterales del recipiente.

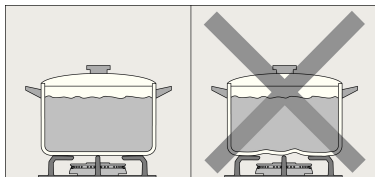

No utilice recipientes deformados que se muestren inestables sobre la placa de cocción. Los recipientes podrían volcar.

Utilice sólo recipientes de base plana y gruesa.

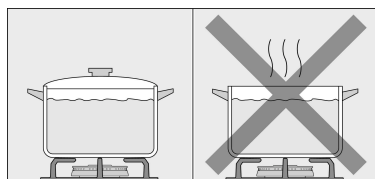

No cocine sin tapa o con ésta desplazada, se desperdicia parte de la energía.

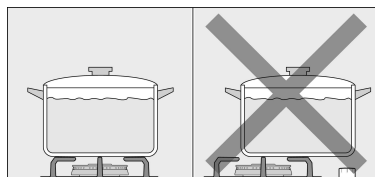

Coloque el recipiente bien centrado sobre el quemador. En caso contrario podría volcar.

No coloque los recipientes grandes en los quemadores cercanos a los mandos. Éstos pueden resultar dañados debido al exceso de temperatura.

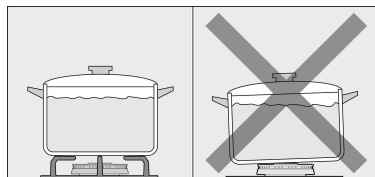

Coloque los recipientes sobre las parrillas, nunca directamente sobre el quemador.

Maneje los recipientes con cuidado sobre la placa de cocción.

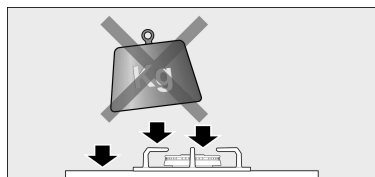

No golpee la placa de cocción ni coloque sobre ella pesos excesivos.

Asegúrese de que las parrillas y tapas de los quemadores estén bien colocados antes de su uso.

Limpeza y mantenimiento

Limpeza

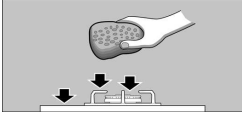

Una vez frío el aparato, límpielo con una esponja, agua y jabón.

Después de cada uso, limpie la superficie de los respectivos elementos del quemador una vez que se haya enfriado. Si se dejan restos (alimentos recocidos, gotas de grasa, etc.), por poco que sea, se incrustarán en la superficie y serán luego más difíciles de eliminar. Es necesario que los agujeros y ranuras estén limpios para que la llama sea correcta.

El movimiento de algunos recipientes puede dejar restos metálicos sobre las parrillas.

Limpie los quemadores y las parrillas con agua jabonosa y frótelos con un cepillo no metálico.

Como alternativa, las parrillas se pueden introducir en el lavavajillas. Utilice el detergente recomendado por el fabricante del lavavajillas. Si la suciedad es excesiva, es recomendable una limpieza previa de las parrillas.

No introducir las tapas de los quemadores en el lavavajillas.

Si las parrillas disponen de tacos de goma, tenga cuidado al limpiarlas. Los tacos pueden soltarse y la parrilla puede rayar la placa de cocción.

Seque completamente los quemadores y las parrillas siempre. La presencia de gotas de agua o zonas húmedas al comienzo de la cocción puede deteriorar el esmalte.

Después de la limpieza y secado de los quemadores, asegúrese de que las tapas estén bien colocadas sobre el difusor.

Productos inadecuados



No deslice sobre el vidrio los recipientes, ya que puede rayarlo. Asimismo, evite caídas de objetos duros o puntiagudos sobre el cristal. No golpee la placa de cocción por ninguno de sus cantos.

No utilice máquinas de limpieza a vapor. Podría dañar la placa de cocción.

No utilice nunca productos abrasivos, estropajos de acero, objetos cortantes, cuchillos, etc. para quitar restos de comida endurecidos de la placa de cocción.

Si la placa de cocción posee un panel de cristal o de aluminio, no utilice un cuchillo, rasqueta o similar para limpiar la unión con el metal.

No utilice cuchillos, rasquetas o similar para limpiar la unión del cristal con los embellecedores de los quemadores, perfiles metálicos ni en los paneles de cristal o aluminio si hubiere.

Mantenimiento

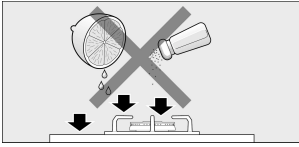

Limpie al instante los líquidos que se derramen, se ahorrará esfuerzos innecesarios.

Los granos de arena, por ejemplo procedentes de la limpieza de hortalizas y verduras, rayan la superficie del cristal.

El azúcar fundido o los alimentos con elevado contenido de azúcar que se hubiera derramado, deberán eliminarse inmediatamente de la zona de cocción con ayuda de la rasqueta de vidrio.

Anomalías

En ocasiones, las anomalías detectadas se pueden solucionar fácilmente. Antes de llamar al Servicio Técnico tenga en cuenta los siguientes consejos:

Anomalía	Posible causa	Solución
El funcionamiento eléctrico general está averiado.	Fusible defectuoso.	Comprobar en la caja general de fusibles si el fusible está averiado y cambiarlo.
	El automático o un diferencial ha saltado.	Comprobar en el cuadro general de mando si ha saltado el automático o un diferencial.
El encendido automático no funciona.	Pueden existir residuos de alimentos o de limpieza entre las bujías y los quemadores.	El espacio entre la bujía y el quemador debe estar limpio.
	Los quemadores están mojados.	Secar cuidadosamente las tapas del quemador.
	Las tapas del quemador están mal colocadas.	Comprobar que las tapas están bien colocadas.
	El aparato no está conectado a tierra, está mal conectado o la toma de tierra es defectuosa.	Póngase en contacto con el instalador eléctrico.
La llama del quemador no es uniforme.	Las piezas del quemador están mal colocadas.	Colocar correctamente las piezas sobre el quemador correspondiente.
	Las ranuras del quemador están sucias.	Limpiar las ranuras del quemador.
El flujo de gas no parece normal o no sale gas.	El paso de gas está cerrado por llaves intermedias.	Abrir las posibles llaves intermedias.
	Si el gas proviene de una bombona, comprobar que no está vacía.	Cambiar la bombona.
Hay olor a gas en la cocina.	Algún grifo está abierto.	Cerrar los grifos.
	Mal acoplamiento de la bombona.	Comprobar que el acoplamiento es perfecto.
	Posible fuga de gas.	Cerrar la llave general de gas, ventilar el recinto y avisar inmediatamente a un técnico de instalación autorizado para la revisión y certificación de la instalación. No utilizar el aparato hasta asegurarse de que no existe ninguna fuga de gas en la instalación o el aparato.
El quemador se apaga inmediatamente después de soltar el mado.	No ha mantenido el mando presionado el tiempo suficiente.	Una vez encendido el quemador, mantener el mando presionado unos segundos más.
	Las ranuras del quemador están sucias.	Limpiar las ranuras del quemador.
Se enciende el piloto de seguro para niños.	Se ha restablecido la corriente tras un corte del suministro eléctrico o de una bajada de tensión.	Desactive el seguro para niños (ver pág. 77). Si el problema se repite póngase en contacto con el servicio técnico.

Indicaciones de funcionamiento y mensajes de fallos

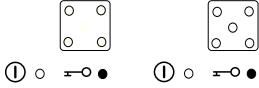
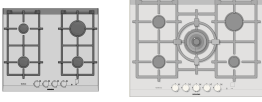

El bloqueo infantil está activado.

Presione 4 segundos el interruptor para activar el aparato.

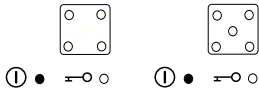

El indicador del interruptor principal se ilumina.

El aparato está listo para el servicio.

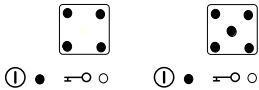

El indicador del interruptor principal y los otros indicadores de funcionamiento se iluminan.

Todos los quemadores están en funcionamiento ó están aún calientes.

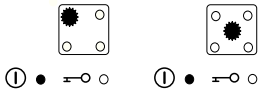

El indicador del interruptor principal se ilumina, el indicador de funcionamiento de un quemador parpadea.

El quemador no ha podido volverse a encender (sucio, restos de comida, las partes del quemador no están colocadas correctamente, fuerte corriente de aire).

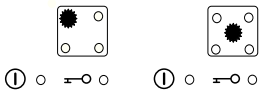

Indicador del interruptor principal apagado, el indicador de funcionamiento de un quemador parpadea.

Error de manejo, mando de control abierto sin haber accionado antes el interruptor principal o la parada de seguridad. Aparato en funcionamiento durante más de seis horas.

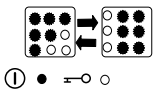

El indicador del interruptor principal se ilumina y los otros indicadores de funcionamiento parpadean sucesivamente.

Protección contra sobrecalentamiento girar todos los mandos hasta la posición 0, dejar enfriar el aparato hasta que los indicadores de funcionamiento se apaguen o se ilumine el indicador de calor residual.

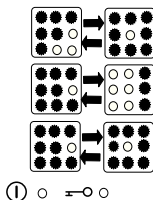

Indicador del interruptor principal apagado, todos los indicadores de funcionamiento parpadean sucesivamente.

Error electrónico: gire todos los mandos de control a la posición 0, reiniciar el aparato (pulsar el interruptor principal). Si el aparato sigue parpadeando, llame al servicio de atención al cliente.

Servicio de asistencia técnica

Si se solicita nuestro Servicio Técnico, se debe facilitar el número de producto (E-Nr.) y el número de fabricación (FD) del aparato. Esta información figura en la placa de características, situada en la parte inferior de la placa de cocción, y en la etiqueta del manual de uso.

Condiciones de garantía

Las condiciones de garantía aplicables son las establecidas por la representación de nuestra empresa en el país donde se haya efectuado la compra. Puede solicitarse información detallada en los puntos de venta. Es necesario presentar el justificante de compra para hacer uso de la garantía. Reservado el derecho de modificaciones.

Embalaje y aparatos usados

Si en la placa de características del aparato aparece el símbolo , tenga en cuenta las siguientes indicaciones.

Eliminación de residuos respetuosa con el medio ambiente

Desenvuelva el aparato y deshágase del embalaje de manera respetuosa con el medio ambiente.

Este aparato cumple con la directiva europea 2002/96/CE sobre aparatos eléctricos y electrónicos identificada como WEEE (waste electrical and electronic equipment).

CONTEÚDO

Indicações de segurança	88
O seu novo aparelho	90
Queimadores	91
Para encender um queimador	92
Sistema de segurança	92
Apagar um queimador	92
Níveis de potência	93
Indicação de funcionamento e de calor residual	93
Dispositivo de protecção contra sobreaquecimento	94
Segurança para crianças	94
Advertências	94
Recipientes apropriados	95
Recipiente wok	95
Acessórios	96
Grelha suplente para wok	96
Grelha suplente para cafeteira	96
Conselhos úteis de cozedura	96
Conselhos de uso	97
Limpeza e manutenção	98
Limpeza	98
Produtos inadequados	98
Manutenção	99
Anomalias	100
Indicações de funcionamento e mensagens de erro.....	101
Serviço de assistência técnica	102
Condições de garantia	102
Embalagem e aparelhos usados	102
Eliminação de resíduos não poluente	102

Estimado cliente:

Felicitemo-lo pela sua preferência e agradecemos-lhe a confiança depositada em nós. Este prático, moderno e funcional aparelho está fabricado com materiais de primeira qualidade que foram submetidos a um rigoroso controlo de qualidade durante todo o processo de fabrico, bem como meticulosamente testados para que o produto possa satisfazer todas as exigências de uma cozedura perfeita.

Não remova o aparelho da embalagem protectora até ao momento de ser encastrado.

Pedimos que leia as instruções antes de proceder à instalação ou à utilização do aparelho. A informação contida nas instruções é fundamental para um funcionamento correcto e, ainda mais importante, para a sua segurança.

A embalagem do seu aparelho foi fabricada com os materiais estritamente necessários para garantir uma protecção eficaz durante o transporte. Estes materiais são totalmente recicláveis, sendo assim reduzido o impacto no meio ambiente. Convidamo-lo a participar também na conservação do meio ambiente, cumprindo com as seguintes recomendações:

- deposite a embalagem no contentor de reciclagem adequado,
- antes de se desfazer de qualquer aparelho, inutilize-o. Consulte, na sua Administração Local, o endereço do centro de recolha de materiais recicláveis mais próximo e entregue aí o seu aparelho,
- não verta o óleo usado no lava-louça. Guarde-o num recipiente fechado e entregue-o num centro de recolha ou, na sua falta, deposite-o num contentor de lixo orgânico (acabará por ser depositado num aterro controlado; provavelmente não é a melhor solução, mas evitamos a contaminação da água).

IMPORTANTE:

Se, contrariamente às nossas expectativas, o aparelho apresentar algum dano ou se não cumprir com as exigências de qualidade previstas, solicitamos que nos comunique o mais rápido possível. Para que o serviço de garantia seja válido, o aparelho não deverá ter sido manipulado, nem submetido a uma má utilização.

Indicações de segurança

Leia atentamente estas instruções. Só assim poderá manusear o aparelho de forma eficaz e segura. Guarde estas instruções de utilização e instalação e entregue-as juntamente com o aparelho, no caso de este vir a ser utilizado por outra pessoa.

O fabricante fica isento de qualquer tipo de responsabilidade caso não se cumpram as disposições deste manual.

As imagens apresentadas ao longo das instruções servem apenas para orientação.

Não retire o aparelho da embalagem de protecção até ao momento de ser encastrado.

Se observar algum dano no aparelho, não o ligue. Entre em contacto com o nosso Serviço de Assistência Técnica.

Este aparelho corresponde à classe 3, segundo a norma EN 30-1-1 para aparelhos a gás: aparelho encastrado num móvel.

Este aparelho deve ser apenas utilizado em locais com uma ventilação adequada.

Todos os trabalhos de instalação, ligação, regulação e adaptação a outros tipos de gás devem ser efectuados por um técnico de instalação autorizado, respeitando todas as regulamentações e legislação aplicáveis, bem como o estipulado pelas empresas locais fornecedoras de gás e electricidade. Deve prestar particular atenção às disposições aplicáveis relativamente à ventilação.

Recomenda-se chamar o nosso Serviço de Assistência Técnica para a adaptação a outros tipos de gás.

Antes de instalar a sua nova placa de cozedura, certifique-se de que segue todas as instruções de montagem durante a instalação.

Este aparelho vem adaptado da fábrica para o tipo de gás indicado na placa de características. Caso seja necessário alterar o tipo de gás, consulte as instruções de montagem.

Este aparelho foi unicamente concebido para utilização doméstica, não podendo, por isso, ser utilizado para fins comerciais ou profissionais. Este aparelho não pode ser instalado em iates ou caravanas. A garantia apenas será válida caso o aparelho seja utilizado correctamente e para os fins a que se destina.

Utilize o aparelho unicamente para cozinhar, nunca como aparelho de aquecimento.

Este aparelho não foi previsto para ser utilizado com um temporizador externo ou um telecomando externo.

Não deixe o aparelho a funcionar sem vigilância.

Este aparelho não pode ser utilizado por crianças com mais de 8 anos e pessoas com capacidades físicas, sensoriais ou mentais reduzidas ou que não disponham de experiência suficiente, excepto sob vigilância ou sob instruções específicas de utilização segura do aparelho, e desde que entendam os perigos resultantes da

mesma.

Não deixe que as crianças brinquem com o aparelho. Não permita a limpeza e manutenção do aparelho pelo utilizador a crianças sem vigilância.

A acumulação do gás que não é queimado, num espaço fechado, pode causar deflagração. Leia atentamente as instruções e advertências relativas ao funcionamento dos queimadores a gás.

As zonas de cozinhar e adjacentes ficam muito quentes.

Nunca toque nas superfícies quentes. Mantenha as crianças com menos de 8 anos afastadas.

As zonas de cozinhar ficam muito quentes. Nunca coloque objectos inflamáveis sobre a placa de cozinhar.

Não guarde objectos sobre a placa de cozinhar.

Não armazene nem utilize produtos químicos corrosivos, vapores, materiais inflamáveis ou produtos não alimentares por baixo deste electrodoméstico, nem perto dele.

As gorduras ou óleos sobreaquecidos são facilmente inflamáveis. Não se ausente enquanto estiver a aquecer gorduras ou óleos. Se se inflamarem, não apague o fogo com água. Perigo de queimaduras! Cubra o recipiente com uma tampa para apagar o fogo e desligue a zona de cozedura.

Os recipientes danificados, com um tamanho inadequado, que ultrapassem as margens da placa de cozedura ou que estejam mal posicionados podem provocar graves lesões. Tenha em consideração os conselhos e advertências relativos aos recipientes para cozinhados.

A utilização de um aparelho de cozedura a gás produz calor, humidade e produtos de combustão no local onde está instalado. Garanta uma boa ventilação na cozinha, especialmente enquanto a placa de cozedura estiver em funcionamento: mantenha as aberturas de ventilação natural abertas ou instale um dispositivo de ventilação mecânica (campânula com exaustor).

A utilização intensa e prolongada do aparelho pode requerer uma ventilação complementar ou mais eficaz: abra uma janela ou aumente a potência da ventilação mecânica.

Não exponha o aparelho a correntes de ar. Os queimadores poderiam apagar-se.

Não utilize máquinas de limpeza a vapor na placa de cozedura. Perigo de electrocussão!

Em caso de avaria, corte a alimentação eléctrica e o fornecimento de gás do aparelho. Para proceder à reparação, recorra ao nosso Serviço de Assistência Técnica.

Não manipule o interior do aparelho. Se tal for necessário, recorra ao nosso Serviço de Assistência Técnica.

Se algum dos comandos não rodar, não o force.

Contacte imediatamente o Serviço de Assistência Técnica para proceder à reparação ou substituição.

Se o vidro apresentar fissuras ou estiver partido, pode provocar electrocussão. Desligue o fusível da caixa de fusíveis. Contacte o Serviço de Assistência Técnica.

O seu novo aparelho

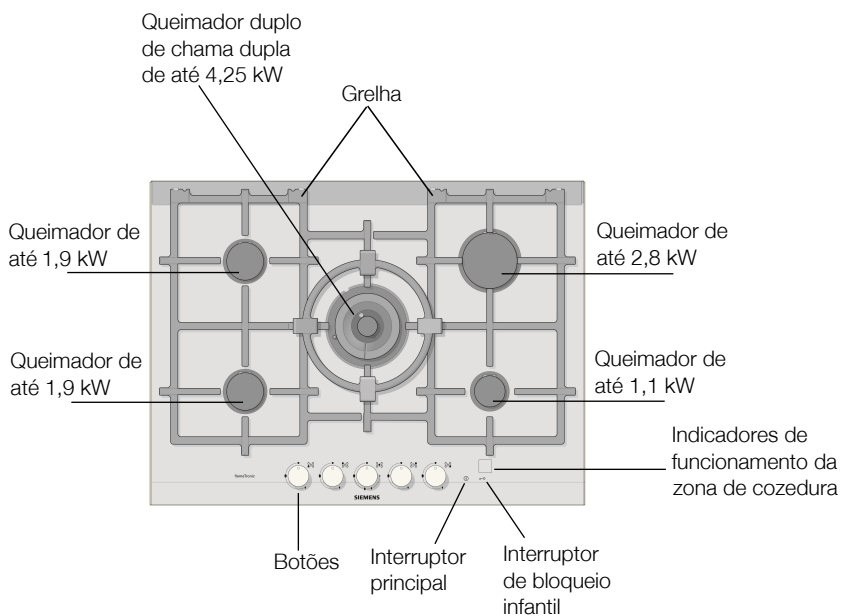
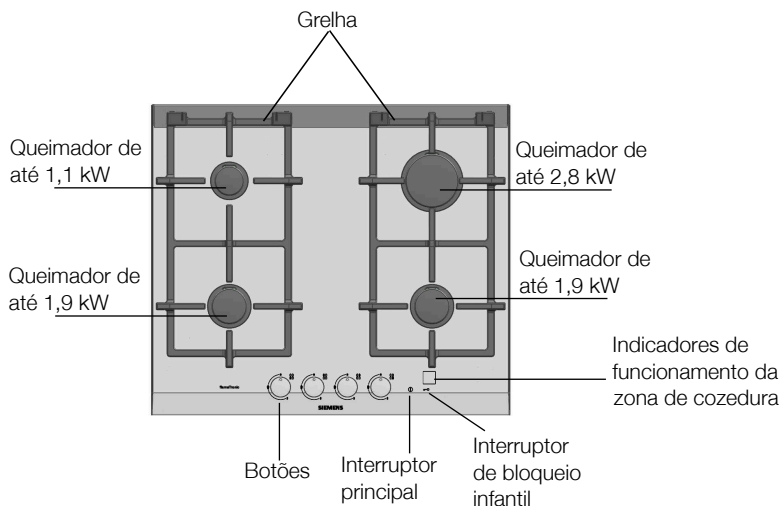

Queimadores a gás

Funcionamento

O aparelho vem ajustado de fábrica de forma que, ao ser conectado pela primeira vez, a segurança para crianças se active automaticamente. Para desactivar a segurança para crianças, mantenha premido o interruptor de "Bloqueio infantil" durante alguns segundos, até que o indicador do interruptor principal se ilumine. De seguida, a placa de cozedura está pronta a ser utilizada.

No caso de haver uma falha de corrente ou uma queda de tensão, a segurança para crianças activar-se-á automaticamente ao voltar a ligar o aparelho.

Fig. 1

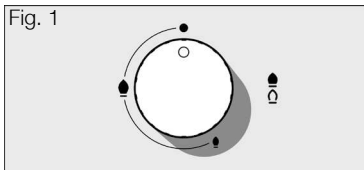

Cada botão de accionamento mostra o queimador que controla. Fig. 1.

Fig. 2



Para um funcionamento correcto do aparelho é imprescindível que se assegure de que as grelhas e todas as peças dos queimadores estão bem colocadas. Fig. 2-3-4.

Fig. 3

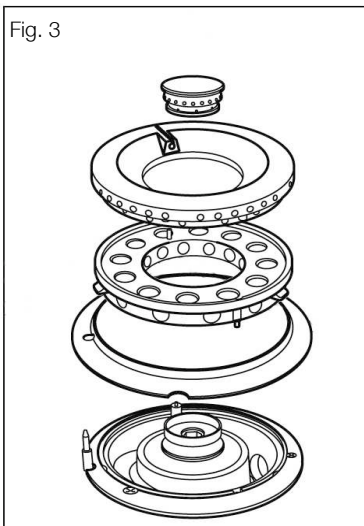
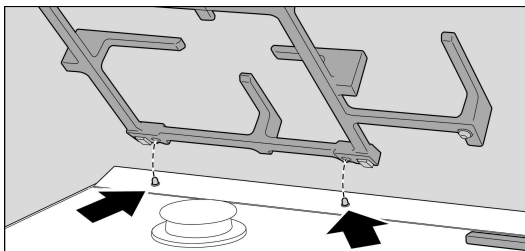

Fig. 4



Para acender um queimador

Ligue o aparelho através do interruptor principal; o indicador do interruptor principal acende-se. Depois, rode o interruptor correspondente ao queimador escolhido para a esquerda (no sentido contrário ao dos ponteiros do relógio) até à posição pretendida.

A chama acende-se automaticamente bem como o indicador da zona de cozedura correspondente. Se se tiver premido o interruptor principal, sem, contudo, acender um queimador, o aparelho desliga-se automaticamente ao fim de 3 minutos. Se o queimador se apagar durante o funcionamento (por ex., devido a uma corrente de ar), o aparelho acende este queimador automaticamente de novo.

Se não for possível reacender o queimador (por ex., por se encontrar comida arrufada no queimador), a alimentação de gás para este queimador é interrompida e a indicação deste queimador começa a piscar. Rodar o manípulo de regulação para 0 e verificar se é possível eliminar a causa do problema com o auxílio da tabela da página 101.

Sistema de segurança

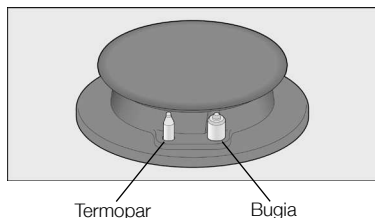

A sua placa de cozedura dispõe de um sistema de segurança electrónico (termopar) que impede a passagem do gás se os queimadores se apagarem acidentalmente. Para garantir que este dispositivo esteja activo, acenda o queimador normalmente.

Todos os queimadores estão providos de um sistema de segurança! Significa isto que se a chama se apagar (por ex., por ter arrufado comida), a alimentação de gás é cortada.



Para apagar um queimador

Depois de terminada a cozedura, rode todos os interruptores até à posição 0 e desligue o aparelho a través do interruptor principal. O indicador do interruptor principal apaga-se.

Indicação

Após uma operação de 6 horas, o aparelho desliga-se automaticamente. Rodar todos os manípulos de regulação para a posição 0 de seguida pode ligar-se de novo o aparelho.

Níveis de potência

- Posição ● Botão na posição de apagado
- Chama grande  Abertura ou capacidade de máximas e acendimento eléctrico
- Chama pequena  Abertura ou capacidade de mínima

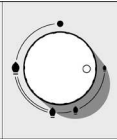
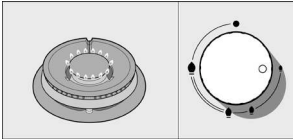
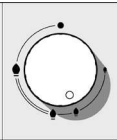
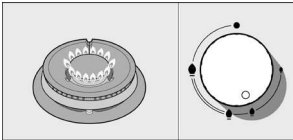
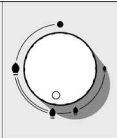
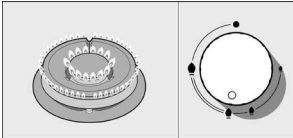
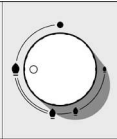
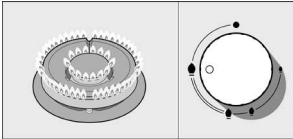
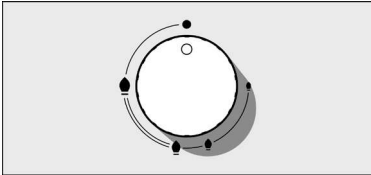

Os botões progressivos permitem regular a potência que necessitar entre os níveis máximo e mínimo.

No caso de queimadores duplos de chama dupla, as chamas interna e externa podem-se reguladas de forma independente.

Os níveis de potência possíveis são:

Chama externa e interna na potência máxima.

Chama externa na potência mínima, chama interna na potência máxima.

Chama interna na potência máxima.

Chama interna na potência mínima.

Indicação de funcionamento e de calor residual

Cada queimador está equipado com uma indicação de funcionamento e de calor residual, a qual acende quando o respectivo queimador está aceso. Quando o queimador é desligado a Indicação de calor residual ficará piscando enquanto o queimador estiver demasiado quente para poder ser tocado sem risco de queimaduras. Quando o queimador tiver arrefecido o suficiente, a indicação de calor residual se apagará.

Dispositivo de protecção contra sobreaquecimento

Para protecção do sistema electrónico, a placa de cozinhar está equipada com um dispositivo de protecção contra sobreaquecimento. Em caso de sobreaquecimento, este desliga todos os queimadores, começando a piscar as indicações de funcionamento de todos os queimadores e do interruptor principal.

Rodar todos os manípulos de regulação para a posição 0. Esperar até que o aparelho arrefeça o suficiente e a indicação de funcionamento do interruptor principal se apague. O aparelho pode ser ligado normalmente.

As indicações de funcionamento param de piscar rapidamente ou passam a indicação de calor residual.

Segurança para crianças



Para activar a segurança para crianças, desligue o aparelho a través do interruptor principal e, a continuação, mantenha premido o bloqueio infantil durante uns segundos até que o indicador do bloqueio infantil se ilumine. A placa de cozinhar deixa de poder ser ligada.

Para desactivar a segurança para crianças, mantenha premido o bloqueio infantil, durante alguns segundos, até que o indicador do interruptor principal se ilumine. A placa de cozinhar pode ser ligada normalmente.

Advertências

Este equipamento não funcionará se não estiver ligado à corrente eléctrica ou caso haja um corte no fornecimento eléctrico.

Durante o funcionamento do queimador é normal que se emita um assobio.

Nas primeiras utilizações é normal que se desprendam odores, tal não significa qualquer risco, nem um mau funcionamento, os odores vão desaparecendo.

Alguns segundos depois de se apagar o queimador, emitir-se-á um som (som seco). Tal não é sinónimo de avaria, significa apenas que a segurança está desactivada.

Mantenha a limpeza máxima. Se as bugias estiverem sujas o acendimento será defeituoso. Limpe-as periodicamente com uma escova pequena não metálica. Tenha em atenção que as bugias não devem sofrer impactos violentos.

Uma chama de cor laranja é normal. Deve-se à presença de pó no meio ambiente, líquidos derramados, etc.

No caso de uma extinção accidental das chamas do queimador, coloque o comando de accionamento do queimador na posição de desligado e não tente reacender o queimador durante, pelo menos, 1 minuto.

Recipientes apropriados



Queimador	Diâmetro mínimo do recipiente	Diâmetro máximo do recipiente
Queimador de dupla chama	22 cm	
Queimador rápido	22 cm	26 cm
Queimador semi-rápido	14 cm	20 cm
Queimador auxiliar	12 cm	16 cm

Recipiente wok



O wok é um utensílio de cozinha originário da China, é uma espécie de sertã leve, redonda, profunda, com asas e com a base plana ou côncava.

No wok os alimentos podem ser preparados de várias formas: estufados, fritos, a fogo lento, grill e ainda ao vapor. Pode-se dizer que o wok substitui a sertã e a panela e, graças à sua forma e tamanho, permite cozinhar ingredientes de grande volume.

No wok, o calor distribui-se de forma mais uniforme e suave, o calor intenso que acumula permite que os alimentos se cozinhem em menos tempo e, além disso, requer menos óleo, daí ser um dos métodos de cozedura mais rápidos e saudáveis. Sempre que utilizar um recipiente wok, siga as instruções do fabricante.

Acessórios

Segundo o modelo, a placa de cozedura pode incluir os seguintes acessórios. Estes também podem ser adquiridos junto do Serviço técnico.

Grelha suplente para wok

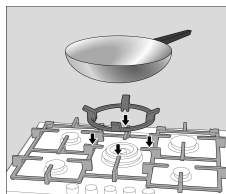

Para utilizar exclusivamente no queimador de dupla chama, com recipientes de diâmetro superior a 26 cm (recipientes para assados, caçarolas de barro, etc.) e com recipientes de base côncava.

Grelha suplente para cafeteira

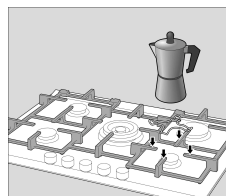

Para utilizar exclusivamente no queimador auxiliar com recipientes de diâmetro inferior a 12 cm.

O fabricante não assume qualquer responsabilidade se as grelhas suplentes não forem utilizadas ou se forem utilizadas incorrectamente.

Conselhos úteis de cozedura

Queimador	Muito forte Forte	Médio	Lento
Queimador de dupla chama	Ferver, cozer, assar, dourar, arroz, comida asiática (Wok).	Reaquecer e manter quentes: Pratos preparados, pratos cozinhados.	
Queimador Rápido	Escalope, bife, omeleta, frituras.	Arroz, bechamel, ensopados.	Cozedura ao vapor: Peixes, hortaliças.
Queimador semi-rápido	Batatas ao vapor, hortaliças frescas, sopas consistentes, massas.	Reaquecer e manter pratos cozidos e preparar iguarias delicadas.	
Queimador auxiliar	Cozer: refogados, arroz com leite, caramelo.	Descongelar e cozer lentamente: Legumes, frutas, produtos congelados.	Fazer/Derreter: Manteiga, chocolate, gelatina.

Conselhos de uso

Os seguintes conselhos ajudá-lo-ão a poupar energia e a evitar danos nos recipientes:

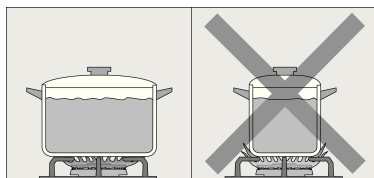

Utilize recipientes de tamanho adequado a cada queimador.

Não use recipientes pequenos em queimadores grandes. A chama não deve tocar os laterais do recipiente.

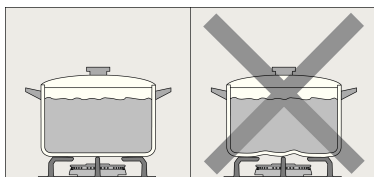

Não utilize recipientes deformados que não fiquem estáveis sobre a placa de cozedura. Os recipientes poderiam virar-se.

Utilize apenas recipientes de base plana e grossa.

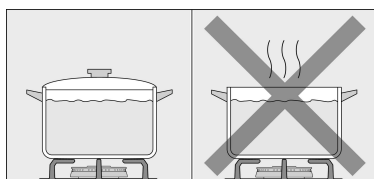

Não cozinhe sem tampa ou com esta deslocada, desperdiça-se parte da energia.

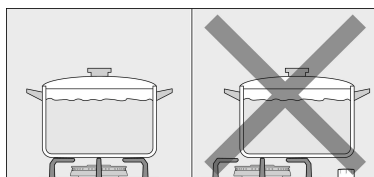

Coloque o recipiente bem centrado sobre o queimador. Caso contrário, o recipiente poderá virar-se.

Não coloque os recipientes grandes sobre os queimadores próximos dos botões. Estes podem ficar danificados devido ao excesso de temperatura.

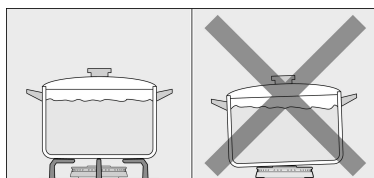

Coloque os recipientes sobre as grelhas, nunca directamente sobre o queimador.

Manuseie os recipientes com cuidado sobre a placa de cozedura.

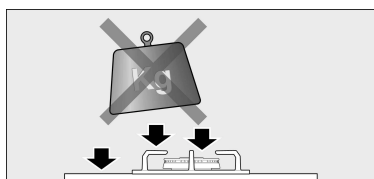

Não golpee a placa de cozedura, nem coloque pesos excessivos sobre a mesma.

Assegure-se de que as grelhas e as tampas dos queimadores estão bem colocados antes de as usar.

Limpeza e manutenção

Limpeza

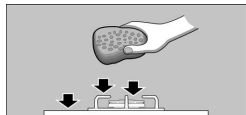

Deixe o aparelho arrefecer e limpe-o com uma esponja, água e sabão.

Depois de cada utilização, limpar a superfície dos respectivos elementos do queimador assim que o mesmo tiver arrefecido. Se se deixarem restos (alimentos recozidos, gotas de gordura, etc.), por mínimos que sejam, estes irão ficar pegados à superfície e logo mais difíceis de remover. É necessário que os furos e as ranhuras estejam limpos para que a chama se forme correctamente.

O movimento de alguns recipientes pode deixar restos metálicos sobre as grelhas.

Limpe os queimadores e as grelhas com água e sabão e esfregue-os com uma escova não metálica.

Como alternativa, as grelhas podem lavar-se na máquina de lavar loiça. Utilize o detergente recomendado pelo fabricante da máquina de lavar loiça. Em caso de sujidade excessiva, recomenda-se a limpeza prévia das grelhas.

Não introduzir as tampas dos queimadores na máquina de lavar loiça.

Se as grelhas tiverem bases de borracha, tenha cuidado ao limpá-las. As bases podem soltar-se e a grelha pode riscar a placa de cozedura.

Seque sempre os queimadores e as grelhas completamente. A presença de gotas de água, ou zonas húmidas, no início da cozedura pode deteriorar o esmalte.

Depois da limpeza e secagem dos queimadores, verifique se as tampas estão bem colocadas sobre o difusor.

Produtos inadequados



Não deslize os recipientes sobre o vidro, já que poderia riscar-se. Evite também quedas de objectos duros ou pontiagudos sobre o vidro. Não golpee as esquinas da placa de cozedura.

Não utilize máquinas de limpeza a vapor. Poderá danificar a placa de cozedura.

Nunca utilize produtos abrasivos, esfregões de aço, objectos cortantes, facas, etc. para remover restos de comida endurecidos da placa de cozedura.

Se a placa de cozedura estiver equipada com um painel de vidro ou de alumínio, não utilize facas, raspadores ou utensílios similares para limpar a união com o metal.

Não utilize facas, raspadores ou utensílios similares para limpar a união do vidro com as tampas dos queimadores, os perfis metálicos, nem os painéis de vidro ou alumínio, se existentes.

Manutenção

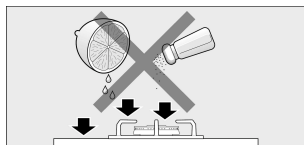

Limpe imediatamente os líquidos que se derramarem, poupar-se-ão esforços desnecessários.

Os grãos de areia, como podem ser os procedentes da limpeza de verduras e hortaliças, riscam a superfície do vidro.

O açúcar e qualquer alimento com alto teor em açúcar que se tenha derramado sobre a placa deve ser eliminado imediatamente da zona de cozedura com um raspador especial para vidro.

Anomalias

Por vezes as anomalias detectadas podem ser facilmente solucionadas. Antes de chamar o Serviço técnico tenha em conta os seguintes conselhos:

Anomalia	Causa possível	Solução
O funcionamento eléctrico geral está avariado.	Fusível defeituoso.	Verificar o fusível na caixa geral de fusíveis e substituir, caso esteja avariado.
	O interruptor termomagnético ou diferencial disparou.	Verificar se o interruptor termomagnético ou diferencial disparou, no quadro de distribuição de energia.
O acendimento automático não funciona.	Podem existir restos de alimentos ou de produtos de limpeza entre as bugias e os queimadores.	Este espaço, entre a bugia e o queimador, deve estar limpo.
	Os queimadores estão molhados.	Secar cuidadosamente as tampas do queimador.
	As tampas do queimador estão mal colocadas.	Certificar-se de que as tampas estão bem colocadas.
	O aparelho não está ligado à terra, está mal ligado ou a tomada de terra está defeituosa.	Entrar em contacto com o instalador eléctrico.
A chama do queimador não é uniforme.	As peças do queimador estão mal colocadas.	Colocar correctamente as peças sobre o queimador correspondente.
	As ranhuras do queimador estão sujas.	Limpar as ranhuras do queimador.
O fluxo de gás não parece normal ou não sai gás.	A passagem de gás está fechada por chaves intermédias.	Abrir as possíveis chaves intermédias.
	Se o gás for fornecido por uma botija, verificar se esta não está vazia.	Substituir a botija.
Há um cheiro a gás na cozinha.	Está uma torneira aberta.	Fechar as torneiras.
	Acoplamento incorrecto da botija.	Verificar se o acoplamento está correcto.
	Possível fuga de gás.	Fechar a torneira geral de segurança, arejar o espaço onde se encontra e contactar imediatamente um técnico de instalação autorizado para fazer a revisão e certificação da instalação. Voltar a utilizar o aparelho apenas quando tiver a certeza de que não existe qualquer fuga de gás na instalação ou no próprio aparelho.
O queimador desliga-se imediatamente após soltar o comando.	O comando não foi pressionado durante tempo suficiente.	Depois de o queimador estar aceso, manter o comando pressionado durante mais uns segundos.
	As ranhuras do queimador estão sujas.	Limpar as ranhuras do queimador.
A luz piloto da segurança para crianças acende-se.	A corrente foi repostada depois de uma falha de corrente ou de uma queda de tensão.	Desactive a segurança para crianças (ver a pág. 94). Se o problema voltar a surgir, contacte o Serviço de Assistência Técnica.

Indicações de funcionamento e mensagens de erro

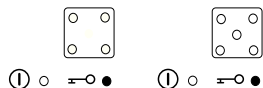
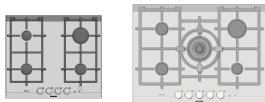

O bloqueio infantil está activado.

Pressione durante 4 segundos o interruptor para activar o aparelho.

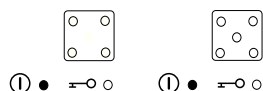

O indicador do interruptor principal ilumina-se.

O aparelho está pronto para o funcionamento.

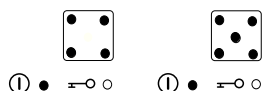

O indicador do interruptor principal e os outros indicadores de funcionamento iluminam-se.

Todos os queimadores estão em funcionamento ou ainda estão quentes.

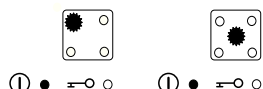

O indicador do interruptor principal ilumina-se e o indicador de funcionamento de um queimador começa a piscar.

Não se pôde voltar a ligar o queimador (sujeidade, restos de comida, as peças do queimador não estão colocadas correctamente, forte corrente de ar).

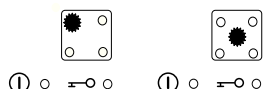

Indicador do interruptor principal desligado, indicador de funcionamento de um queimador pisca.

Erro de comando, comando de controlo aberto sem se ter accionado antes o interruptor principal ou a paragem de emergência. Aparelho em funcionamento durante mais de seis horas.

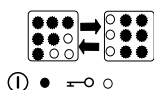

O indicador do interruptor principal ilumina-se e os outros indicadores de funcionamento piscam sucessivamente.

Protecção contra o sobreaquecimento: girar todos os comandos até à posição 0 e deixar arrefecer até que os indicadores de funcionamento se apaguem ou se ilumine o indicador de calor residual.

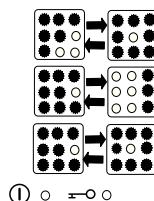

Indicador do interruptor principal desligado, todos os indicadores de funcionamento piscam sucessivamente

Erro electrónico: gire todos os comandos de controlo para a posição 0, reiniciar o aparelho (premir o interruptor principal). Se o aparelho continuar a piscar, chame o Serviço de Assistência ao Cliente.

Serviço de assistência técnica

Se se solicitar o nosso Serviço técnico, deve-se indicar o número do produto (E-Nr.) e o número de fabrico (FD) do aparelho. Esta informação consta da placa de características, situada na parte inferior da placa de cozedura e na etiqueta do manual de utilização.

Condições de garantia As condições de garantia vigentes são as estabelecidas pelo representante da nossa empresa no país onde se realizou a compra. Informações pormenorizadas podem ser obtidas nos pontos de venda. É necessário apresentar o comprovativo de compra para beneficiar do serviço de garantia. Reserva-se o direito de realizar alterações.

Embalagem e aparelhos usados

Se, na placa de características do aparelho, aparecer o símbolo  , tenha em atenção as seguintes indicações.

Eliminação de resíduos não poluente

Retire o aparelho da embalagem e desfaça-se da mesma de forma não poluente.

Este aparelho cumpre com a Directiva n.º 2002/96/CE da Europa, relativa aos aparelhos eléctricos e electrónicos, identificada como WEEE (waste electrical and electronic equipment).

INHOUD

Veiligheidsaanwijzingen	105
Uw nieuw apparaat	107
Gasbranders	108
De brander aanzetten □ □ □ □	109
Veiligheidssysteem	109
Een brander uitdoven	109
Vermogensstanden	110
Gebruiks- en restwarmte- indicatie	110
Oververhittings- beveiligings □ □ □ □ □ □ □ □ □ □ ..	111
Kinderslot □ □ □ □ □ □ □ □ □ □ □ □ □ □ □ □ □ □ □ ...□ .	111
Waarschuwingen	111
Geschikte pannen	112
Wokpan	112
Toebehoren	113
Aanvullend rooster wok	113
Aanvullend rooster koffiepot	113
Tips bij het bereiden	113
Waarschuwingen voor het gebruik	114
Reiniging en onderhoud	115
Reiniging	115
Ongeschikte producten	115
Onderhoud	115
Afwijkingen	116
Werkingsindicaties en foutberichten □ □ □ □ ..	117
Technische dienst	118
Garantievoorwaarden	118
Verpakking en gebruikte apparaten	118
Milieuvriendelijke afvalverwijdering	118

Geachte klant:

Wij feliciteren u voor uw keuze en wij danken u voor het vertrouwen dat u in ons gesteld heeft. Dit praktisch, modern en functioneel apparaat is geproduceerd met hoogwaardige materialen, die onderworpen zijn aan nauwlettende kwaliteitscontroles gedurende het hele productieproces en nauwkeurig getest om te voldoen aan al uw vereisten voor het perfect koken.

Haal het apparaat niet uit de beschermende verpakking, tot het moment van de inbouw.

Wij verzoeken u de instructies te lezen voordat u de installatie of het gebruik van het apparaat aanvat. De informatie hierin is van vitaal belang voor een correcte werking en nog belangrijker: voor uw veiligheid.

De verpakking van uw apparaat is geproduceerd met de strikt noodzakelijke materialen om een doeltreffende bescherming tijdens het transport te verzekeren. Deze materialen zijn volledig recycleerbaar, op deze wijze wordt het milieueffect verminderd. We nodigen u uit om ook bij te dragen tot het behoud van het milieu, door onderstaande tips op te volgen:

- plaats de verpakking in de geschikte recyclagebak,
- voordat u een afgedankt apparaat wegdoet, maak het onbruikbaar. Raadpleeg bij uw lokale overheid het adres van het dichtstbijzijnde verzamelcentrum van recycleerbaar materiaal en lever daar uw apparaat in,
- giet geen gebruikte olie door de gootsteen. Bewaar deze in een gesloten vat en geef deze af in een inzamelpunt of bij het ontbreken hiervan, in een vuilnisbak, (deze komt terecht op een gecontroleerde stortplaats; waarschijnlijk is dit niet de beste oplossing, maar we vermijden de waterverontreiniging).

BELANGRIJK:

Indien, in tegenstelling tot onze verwachtingen, het apparaat schade vertoont of niet voldoet aan de voorziene kwaliteitseisen, verzoeken we u om ons dit zo snel mogelijk te laten weten. Opdat de garantie geldig zou zijn, mag het apparaat niet gemanipuleerd noch onderworpen zijn aan een ongeschikt gebruik.

Veiligheidsaanwijzingen

Lees deze instructies aandachtig. Alleen dan, kan u uw apparaat doeltreffend en veilig hanteren. Bewaar de gebruiks- en installatievoorschriften en overhandig deze met het apparaat als u het aan iemand anders overdraagt. De fabrikant is vrij van elke verantwoordelijkheid, indien de beschikkingen van deze handleiding niet nageleefd worden.

De afbeeldingen die bij deze aanwijzingen staan afgedrukt zijn slechts ter oriëntatie.

Haal het apparaat niet uit de beschermende verpakking, tot het moment van de inbouw.

Indien u schade waarneemt aan het apparaat, sluit het dan niet aan. Neem contact op met onze Technische Dienst. Dit apparaat behoort tot klasse 3, volgens de norm EN 30-1-1 voor gasapparaten: apparaat ingebouwd in een meubel.

Dit apparaat mag alleen gebruikt worden in voldoende geventileerde ruimtes.

Alle werkzaamheden betreffende installatie, afstelling en aanpassing aan een ander gastype moeten worden uitgevoerd door een bekwaam installateur, waarbij alle toepasbare normen en wetgeving en de voorschriften van de lokale gas- en elektriciteitsmaatschappijen moeten worden nageleefd. Er wordt met name gelet op de voorschriften met betrekking tot ventilatie.

Voor de aanpassing aan een ander gastype raden wij aan om onze Technische Dienst te bellen.

Zorg, voordat uw nieuwe kookplaat geïnstalleerd wordt, dat de installatie uitgevoerd wordt volgens het installatievoorschrift.

Dit apparaat verlaat de fabriek, aangepast aan het soort gas dat vermeld staat op het gegevensplaatje. Indien het nodig zou zijn dit te wijzigen, raadpleeg het installatievoorschrift.

Dit apparaat is enkel ontworpen voor huishoudelijk, het commercieel of professioneel gebruik hiervan is niet toegelaten. Dit apparaat mag niet worden geïnstalleerd in jachten of caravans. De garantie zal enkel geldig zijn wanneer het gebruik nageleefd werd waarvoor deze ontworpen werd.

Gebruik het apparaat enkel om te koken, nooit als verwarming.

Dit apparaat is niet bestemd voor gebruik met een externe tijdschakelklok of een afstandbediening.

Zorg ervoor dat er tijdens het gebruik van het apparaat altijd toezicht is.

Dit apparaat kan worden gebruikt door kinderen vanaf 8 jaar en door personen met beperkte fysieke, sensorische of geestelijke vermogens of personen die gebrek aan kennis of ervaring hebben, wanneer zij onder toezicht staan of met het oog op een veilig gebruik volledig over de bediening van het apparaat zijn geïnformeerd en op de hoogte zijn van de gevaren die hieruit kunnen voortvloeien.

Kinderen mogen niet met het apparaat spelen. Kinderen mogen het toestel niet zonder toezicht schoonmaken of onderhouden.

Ophoping van onverbrand gas in een afgesloten ruimte veroorzaakt deflagratiegevaar. Lees de aanwijzingen en waarschuwingen omtrent de werking van gasbranders aandachtig door.

De kookzones en de omgeving ervan worden erg heet. Nooit de hete vlakken aanraken. Zorg ervoor dat kinderen onder de 8 jaar uit de buurt van het toestel blijven.

De kookzones worden erg heet. Nooit brandbare voorwerpen op de kookplaat leggen. Geen voorwerpen op de kookplaat leggen.

Sla geen corrosieve chemische producten, stoom, ontvlambare materialen noch niet-voedingsmiddelen op onder dit huishoudtoestel noch dichtbij.

Oververhit vet of olie vat gemakkelijk vlam. Ga niet weg terwijl u vet of olie verhit. Indien dit vlam vat, doof het vuur niet met water. Gevaar voor brandwonden! Doe een deksel op de pan om het vuur te doven en zet de kookzone uit.

Pannen die beschadigd zijn, een ongeschikte afmeting hebben, buiten de randen van de kookplaat uitkomen of niet goed geplaatst zijn kunnen ernstig letsel veroorzaken. Neem de tips en waarschuwingen omtrent pannen in acht.

Het gebruik van een gaskookapparaat veroorzaakt warmte, vocht en verbrandingsproducten in de ruimte waar het geïnstalleerd is. Zorg voor een goede ventilatie in de keuken, met name wanneer kookplaat aan staat: laat de natuurlijke ventilatieopeningen open of installeer een voorziening voor mechanische ventilatie (afzuigkap). Bij intensief en langdurig gebruik van het apparaat kan extra of doeltreffendere ventilatie nodig zijn: zet een raam open of verhoog het vermogen van de mechanische ventilatie.

Stel het apparaat niet bloot aan luchtstromen. De branders zouden kunnen uitgaan.

Gebruik geen stoomreinigers op de kookplaat. Gevaar voor elektrocutie!

Snij bij storing, de stroom- en gastoevoer van het apparaat af. Telefoon, voor de reparatie, onze Technische Dienst.

Manipuleer de binnenzijde van het apparaat niet. Telefoon, indien nodig, onze Technische Dienst.

Indien een van de knoppen niet kan worden gedraaid, forceer deze niet. Telefoon onmiddellijk de Technische Dienst, om over te gaan tot de reparatie of vervanging hiervan.

Barsten of breuken in het glas brengen gevaar voor elektrische schokken met zich mee. Schakel de zekering in de zekeringkast uit. Neem contact op met de technische dienst.

Uw nieuw apparaat

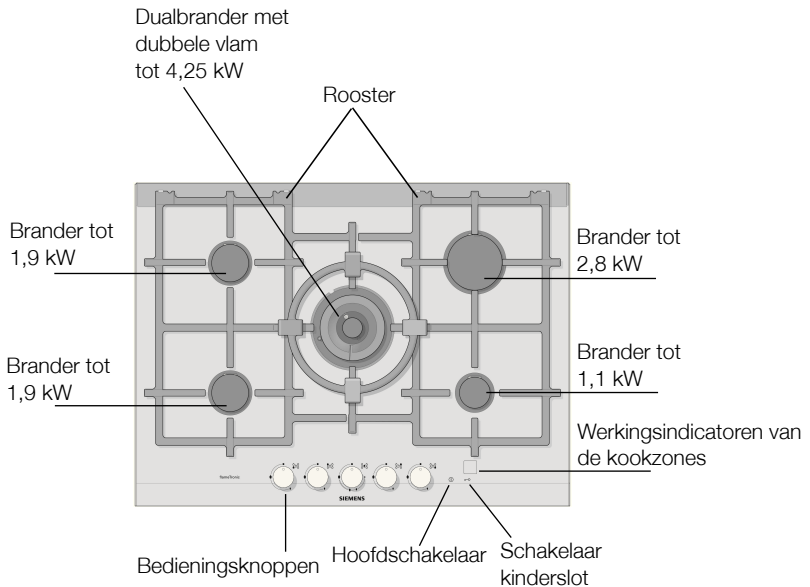
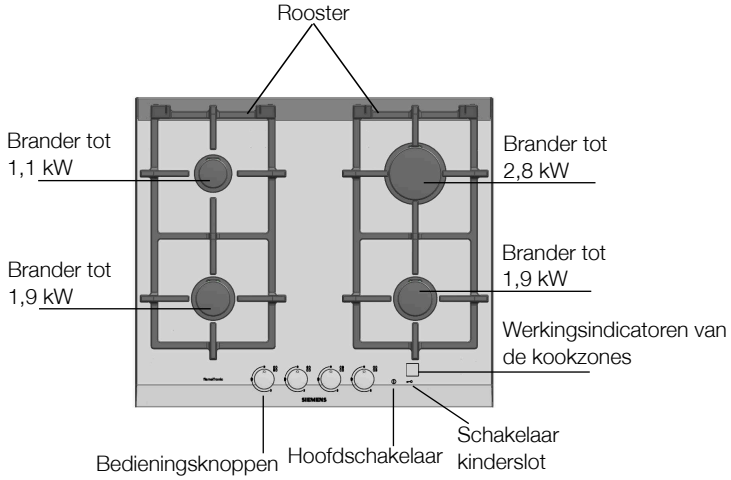

Gasbranders

Werking

Het apparaat is in productie zo ingesteld dat de eerste keer dat u dit inschakelt automatisch het kinderslot geactiveerd wordt. Om het kinderslot te deactiveren, houd de schakelaar "Kinderslot" gedurende enkele seconden ingedrukt, totdat de indicator van de hoofdschakelaar aan gaat.

Hierna is de kookplaat klaar voor gebruik. In geval van stroomuitval of spanningsval, wordt het kinderslot automatisch geactiveerd bij het opnieuw inschakelen van het apparaat.

Afb. 1

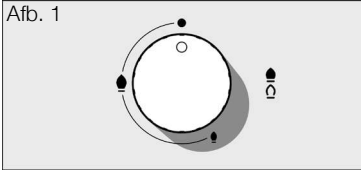

Op elke bedieningsknop staat de brander aangeduid die deze controleert. Afb. 1.

Afb. 2

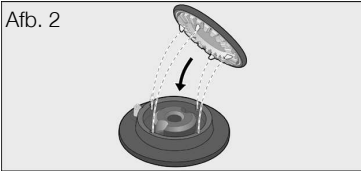

Voor een correcte werking van het apparaat is het onmisbaar te zorgen dat de roosters en alle delen van de branders juist geplaatst zijn. Afb. 2-3-4.

Afb. 3

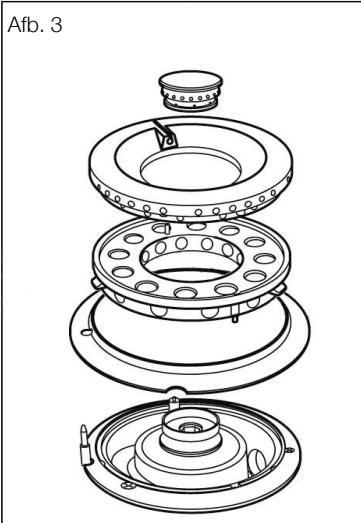

Afb. 4

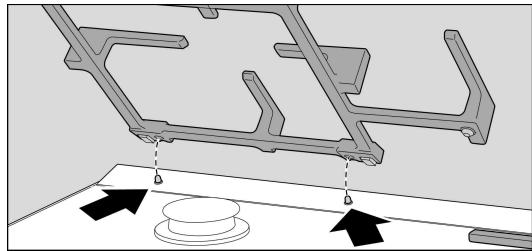

De brander aanzetten

Zet het apparaat aan met de hoofschakelaar, het indicatielampje van de hoofschakelaar gaat nu branden. Draai vervolgens de knop die overeenkomt met de gekozen brander naar links (tegen de wijzers van de klok in) tot aan de gewenste stand. De vlam gaat automatisch branden en het indicatielampje van de overeenkomstige kookzone gaat aan. Wanneer u de hoofschakelaar ingedrukt houdt maar geen brander heeft ontstoken, schakelt het apparaat na 3 minuten vanzelf uit. Wanneer de brander tijdens het gebruik uitgaat (bijv. door tocht), dan ontsteekt het apparaat van deze kookzone vanzelf opnieuw. Komt de ontsteking niet tot stand (bijv. omdat zich overgekookt voedsel op de brander bevindt), dan wordt de gastoevoer naar deze brander onderbroken en knippert de kookzone-indicatie van de brander. Draai de bedienknevel op en controleer aan de hand van de tabel op pagina 118 of u de oorzaak kunt verhelpen.

Veiligheidssysteem

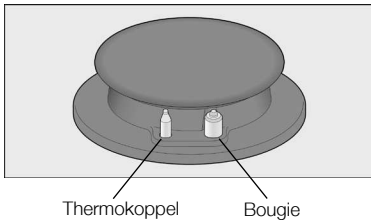

Uw kookplaat beschikt over een elektronisch veiligheidssysteem (thermokoppel), dat voorkomt dat het gas blijft stromen als de branders per ongeluk uit gaan. Om te garanderen dat deze inrichting actief is, schakel de brander gewoon in.

Alle kookzones zijn beveiligd! Dit betekent voor u dat wanneer er een vlam uitgaat (bijv. als gevolg van overkoken), de gastoevoer wordt stopgezet.

De brander uitdoven

Bent u klaar met koken, draai dan alle knoppen naar de stand 0 en zet het apparaat met de hoofschakelaar uit. Het indicatielampje van de hoofschakelaar gaat nu uit.

Aanwijzing

Na een gebruiksduur van 6 uur schakelt het apparaat vanzelf uit. Draai de bedienknevel op de 0-stand, dan kunt u het apparaat weer inschakelen.

Vermogensstanden

- Stand ● Knop gesloten
- Grote vlam 🔥 Maximale opening of capaciteit en elektrische vonkontsteking
- Kleine vlam 🔥 Minimale opening of capaciteit

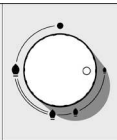
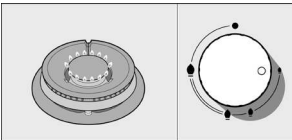
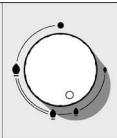
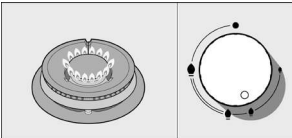
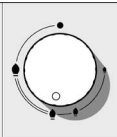
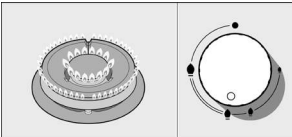
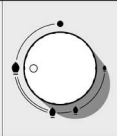
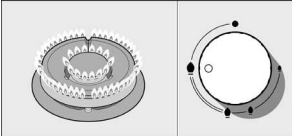
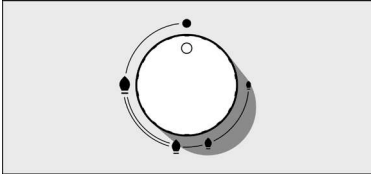

Met de progressieve knoppen kan het vermogen geregeld worden dat u nodig heeft, tussen de maximum- en de minimumstand.

In het geval van dual branders met dubbele vlam, kunnen de binnenste en buitenste vlammen afzonderlijk geregeld worden.

De mogelijke vermogensstanden zijn:

Buitenste en binnenste vlam op de maximumstand.

Buitenste vlam op de minimumstand, binnenste vlam op de maximumstand.

Binnenste vlam op de maximumstand.

Binnenste vlam op de minimumstand.

Gebruiks- en restwarmte-indicatie

Alle kookzones zijn uitgerust met een gebruiks- en restwarmte-indicatie die aan is wanneer de vlam van de betreffende kookzone brandt. Na uitschakeling van de kookzone knippert de restwarmte-indicatie zolang de uitgeschakelde kookzone te heet is om zonder risico te worden aangeraakt.

Wanneer de kookzone voldoende is afgekoeld gaat de restwarmte-indicatie uit.

Oververhittings- beveiliging

Ter bescherming van de elektronica is het kookveld uitgerust met een oververhittings- beveiliging. Deze schakelt bij oververhitting alle branders uit, waarna de gebruiksindicaties van alle branders en de hoofdschakelaar gaan knipperen. Draai alle bedieningselementen op de -stand. Wacht tot het apparaat voldoende is afgekoeld en de aan-/uitindicatie van de hoofdschakelaar uit- gaat. Nu kunt u het apparaat weer op de gebruikelijke manier inschakelen. De aan-/uitindicaties van de branders houden op met snel knipperen of er wordt over- geschakeld op de restwarmte-indicatie

Kinderslot



Om de beveiliging voor kinderen te activeren dient u het apparaat met de hoofdschakelaar uit te zetten, en enkele seconden lang op het kinderslot te drukken, totdat het controlelampje van het kinderslot gaat branden. Het kookveld kan nu niet worden ingeschakeld.

Om de beveiliging voor kinderen te deactiveren dient u enkele seconden lang op het kinderslot te drukken, totdat het controlelampje van de hoofdschakelaar gaat branden. Het kookveld kan nu weer zoals gebruikelijk worden ingeschakeld.

Waarschuwingen

Dit apparaat zal niet werken indien dit niet aangesloten is op het elektriciteitsnet of de elektriciteitsvoorziening onderbroken wordt.

Tijdens de werking van de brander is het normaal dat u een zwakke fluittoon hoort.

Bij de eerste gebruiken is het normaal dat er geuren vrijkomen, dit duidt niet op een risico of op een slechte werking; de geuren zullen langzamerhand verdwijnen.

Enkele seconden nadat de brander uitgaat, klinkt er een geluid (plof). Dit is geen afwijking, dit betekent dat de veiligheid gedeactiveerd is.

Houd zo zuiver mogelijk. Als de bougies vies zijn werkt de ontsteking niet goed. Maak deze regelmatig zuiver met een kleine niet-metalen borstel. Houd er rekening mee dat de bougies geen hevige schokken mogen ondergaan.

Een vlam met een oranje kleur is normaal. Deze is te wijten aan de aanwezigheid van stof in de omgeving, gemorste vloeistof, etc.

Mocht de vlam van de brander per ongeluk uitgaan, sluit dan de bedieningsknop van de brander en wacht ten minste 1 minuut alvorens hem weer te proberen aan te steken.

Geschikte pannen



Brander	Minimumdiameter van de pan	Maximumdiameter van de pan
Brander met dubbele vlam	22 cm	
Snelbrander	22 cm	26 cm
Half-snelle brander	14 cm	20 cm
Auxiliair	12 cm	16 cm

Wokpan



De wok is een gerei van de Chinese keuken, het is een soort lichte, ronde, diepe pan, met handvatten en met een vlakke of holronde bodem.

In de wok, kan het voedsel op gevarieerde wijze bereid worden: gestoofd, gefrituurd, op een zacht vuurtje, op de grill, en bovendien met stoom. U zou kunnen zeggen dat de wok dienst doet als koekenpan en kookpan, en dankzij haar vorm en maat, kunnen vrij grote ingrediënten bereid worden. In de wok wordt de warmte gelijkmatiger en zachter verdeeld, met de intense warmte die deze ophoopt kan het voedsel in minder tijd bereid worden en deze vereist bovendien minder olie, waardoor dit een van de snelste en gezondste kookmethodes is. Wanneer u een wokpan gebruikt, volg de instructies van de fabrikant op.

Toebehoren

Afhankelijk van het model, kan de kookplaat onderstaande toebehoren bevatten. Deze kunnen ook worden aangekocht in de Technische Dienst.

Aanvullend rooster wok

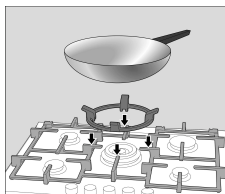

Om uitsluitend te gebruiken op de brander met dubbele vlam met pannen met een diameter groter dan 26 cm (braadplaten, kookpotten van aardewerk, enz.) en met pannen met een holronde bodem.

Aanvullend rooster koffiepot

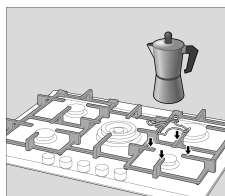

Om uitsluitend te gebruiken op de auxiliaire brander met pannen met een diameter kleiner dan 12 cm.

De fabrikant neemt geen verantwoordelijkheid op zich wanneer deze roosters niet of verkeerd gebruikt worden.

Tips bij het bereiden

Brander	Zeer hevig	Hevig	Halflangzaam	Langzaam
Brander met dubbele vlam	Koken, aan de kook brengen, braden, goudbruin bakken, paella's, Aziatisch voedsel (wok).		Opwarmen en warm houden: bereid voedsel, kant-en-klaar maaltijden.	
Snelbrander	Schnitzel, biefstuk, omelet, gefrituurde producten.		Rijst, bechamel, ragout.	Stoomkoken: Vis, groente.
Half-snelle brander	Gestoomde aardappelen, verse groentjes, soep, pastas.		Opwarmen en warm houden van bereide gerechten en het maken van verfijnde stoofgerechten.	
Auxiliair	Koken: Stoofschotels, rijstepap, karamel.		Ontdooien en langzaam koken: Peulvruchten, fruit, diepvriesproducten.	Bereiden/smelt en: Boter, chocolade, gelatine

Waarschuwingen voor het gebruik

Onderstaande tips helpen u energie te besparen en schade vermijden aan de pannen:

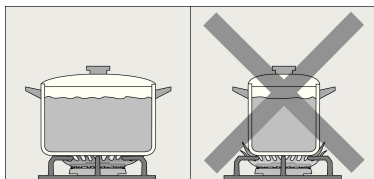

Gebruik pannen met een geschikte maat voor elke brander.

Gebruik geen kleine pannen op grote gaspitten. De vlam mag de zijkant van de pan niet raken.

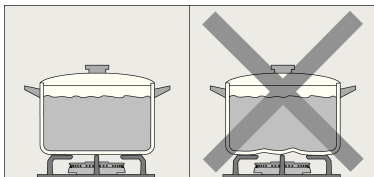

Gebruik geen vervormde pannen die onstabiel staan op de kookplaat. De pannen zouden kunnen kantelen.

Gebruik altijd pannen met een vlakke en dikke bodem.

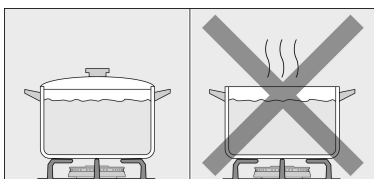

Zorg er bij het koken voor dat de deksel correct op de pan zit. Zo wordt er geen energi verspild.

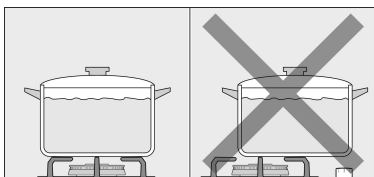

Plaats de pan op het midden van de brander. Zo niet, dan kan deze omvallen.

Plaats geen grote pannen op de branders naast de knoppen. Deze kunnen beschadigd worden wegens te hoge temperatuur.

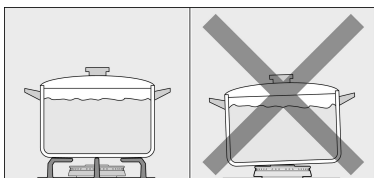

Plaats de pannen op de roosters, nooit rechtstreeks op de brander.

Hanteer de pannen voorzichtig op de kookplaat.

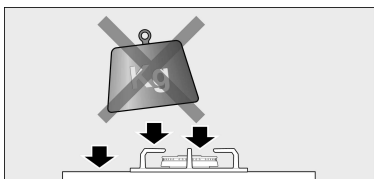

Stoot niet tegen de kookplaat aan, noch plaats hierop te hoge gewichten.

Zorg dat de roosters en de branderdeksels juist geplaatst zijn voor het gebruik.

Reiniging en onderhoud

Reiniging

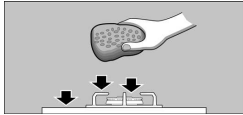

Wanneer het apparaat koud is, reinig het met een spons, water en zeep.

Reinig na elk gebruik het oppervlak van de verschillende elementen van de brander wanneer deze afgekoeld zijn.. Indien er resten op blijven (aangekoekt voedsel, vetdruppels, enz.), hoe klein ook, zetten deze zicht vast op het oppervlak en zullen deze later moeilijk te verwijderen zijn. De openingen en gleuven moeten zuiver zijn, opdat de vlam correct zou zijn.

De beweging van sommige pannen kan metaalresten achterlaten op de roosters.

Reinig de branders en de roosters met zeepsop en wrijf erover met een niet-metalen borstel.

Als alternatief mogen de roosters in de vaatwasser worden gedaan. Gebruik het vaatwasmiddel dat door de fabrikant van de vaatwasser aanbevolen wordt. Als de roosters erg vuil zijn is het raadzaam om ze van te voren schoon te maken.

Was de deksels van de brander niet in de vaatwasser.

Indien de roosters rubber voetjes hebben, wees voorzichtig bij het reinigen hiervan. De voetjes kunnen losraken en het rooster kan de kookplaat krassen.

Droog de branders en de roosters altijd volledig. De aanwezigheid van waterdruppels of vochtige zones bij de aanvang van het koken kan het email beschadigen.

Na het reinigen en drogen van de branders, zorg dat de branderdekseis juist geplaatst zijn op de vlamverdelers.

Ongeschikte producten

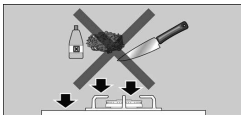

Schuif de pannen niet over het glas, aangezien er anders krassen kunnen ontstaan. Vermijd eveneens dat er harde of puntige voorwerpen op het glas vallen. Stoot niet tegen de kookplaat aan.

Gebruik geen stoomreinigers. Dit zou de kookplaat kunnen beschadigen.

Gebruik nooit schuurmiddelen, staalsponzen, snijdende voorwerpen, messen, enz. om aangekoekte voedselresten van de kookplaat te verwijderen.

Indien de kookplaat een glazen of aluminium paneel heeft, gebruik geen mes, schraper of dergelijke om de verbinding met het metaal te reinigen.

Gebruik geen messen, schrapers of dergelijke voor het reinigen van de verbinding van het glas met de sieralementen van de branders, metalen profielen noch op de glazen of aluminium panelen indien aanwezig.

Onderhoud

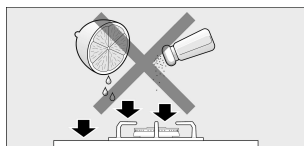

Reinig onmiddellijk gemorste vloeistof, u bespaart onnodige inspanningen.

Zandkorrels, die bijvoorbeeld afkomstig zijn van groente, kunnen krassen op het glazen oppervlak maken.

Gesmolten suiker of voedsel met een hoog suikergehalte dat gemorst wordt, moet onmiddellijk verwijderd worden van de kookzone met behulp van de schraper.

Afwijkingen

In sommige gevallen kunnen de waargenomen afwijkingen gemakkelijk verholpen worden. Houd rekening met onderstaande tips voordat u de Technische Dienst telefoneert:

Afwijking	Mogelijke oorzaak	Oplossing
De algemene elektrische werking is defect.	Defecte zekering.	Controleer in de zekeringkast of de zekering stuk is en vervang deze.
	De magnetothermische schakelaar of een differentieel is uitgeschakeld.	Controleer in het algemeen schakelbord of de magnetothermische schakelaar of een differentieel zijn uitgeschakeld.
De automatische vonkontsteking werkt niet.	Er kunnen zich etensresten of resten van reinigingsmiddelen tussen de bougies en de branders bevinden.	De ruimte tussen de bougie en de brander moet schoon zijn.
	De branders zijn nat.	Droog de branderdeksels zorgvuldig.
	De branderdeksels zijn niet juist geplaatst.	Controleer of de deksels juist geplaatst zijn.
	Het apparaat is niet geaard, niet goed aangesloten of de aardleiding is defect.	Neem contact op met de elektrische installateur.
De vlam van de brander is niet gelijkmatig.	De onderdelen van de brander zijn niet juist geplaatst.	Plaats de onderdelen op de juiste wijze op de bijbehorende brander.
	De gleuven van de brander zijn vuil.	Reinig de gleuven van de brander.
De gasstroom lijkt niet normaal of er komt geen gas uit.	De gasuitlaat is afgesloten met de tussenliggende kranen.	Zet eventuele afsluitkranen open.
	Indien het gas uit een gasfles komt, kijk of deze leeg is.	Vervang de gasfles.
Het ruikt naar gas in de keuken.	Er staat een gaskraan open.	Sluit de gaskranen.
	De gasfles is niet goed aangesloten.	Controleer of de aansluiting perfect is.
	Mogelijk gaslek.	Sluit de gaskraan, lucht de ruimte en waarschuw onmiddellijk een installatietechnicus die bevoegd is voor het controleren en certificeren van de installatie. Gebruik het apparaat niet totdat u er zeker van bent dat er geen gaslek in de installatie of in het apparaat is.
De brander gaat meteen uit als de knop wordt losgelaten.	U heeft de knop niet lang genoeg ingedrukt.	Houd de knop, na het ontvlammen van de brander, nog enkele seconden ingedrukt.
	De gleuven van de brander zijn vuil.	Reinig de gleuven van de brander.
Het lampje van het kinderslot gaat aan.	De stroom is hersteld na een stroomuitval of spanningsval.	Deactiveer het kinderslot zie blz. 111). Indien het probleem zich herhaalt, neem contact op met de technische dienst.

Werkingsindicaties en foutberichten

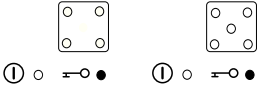
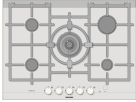

Het kinderslot is geactiveerd.

Druk 4 seconden op de schakelaar om het apparaat te activeren.

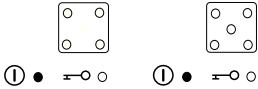

De indicator van de hoofdschakelaar gaat aan.

Het apparaat is klaar voor de service.

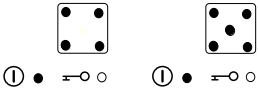

De indicator van de hoofdschakelaar en andere werkingsindicatoren gaan aan.

Alle branders werken of zijn nog warm

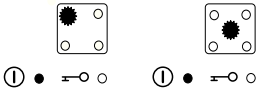

De indicator van de hoofdschakelaar gaat aan, de werkingsindicator van een brander knippert.

De brander kan niet opnieuw ingeschakeld worden (vuil, etensresten, de delen van de brander zijn niet correct geplaatst, sterke luchtstroom).

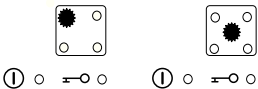

Indicator van de hoofdschakelaar uit, de werkingsindicator van een brander knippert

Bedieningsfout, controleknop open zonder dat vooraf de hoofdschakelaar of de noodstop aangestuurd werden. Apparaat werkt gedurende meer dan zes uren

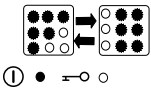

De indicator van de hoofdschakelaar gaat aan en de andere werkingsindicatoren knipperen achtereenvolgens

Bescherming tegen oververhitting, draai alle knoppen in stand 0, laat het apparaat afkoelen tot de werkingsindicatoren uitgaan of de restwarmte-indicator aangaat

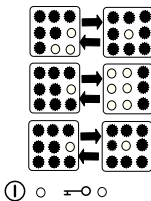

Indicator van de hoofdschakelaar uit, alle werkingsindicatoren knipperen achtereenvolgens

Elektronische fout: draai alle bedieningsknoppen in stand 0, herstart het apparaat (druk op de hoofdschakelaar). Indien het apparaat blijft knipperen, telefeoner de klantenservice.

Technische dienst

Indien onze Technische Dienst aangevraagd wordt, dient het productnummer (E-Nr.) en het fabricagenummer (FD) van het apparaat te worden verstrekt. Deze informatie staat op het gegevensplaatje, op de onderzijde van de kookplaat en op het label van de gebruiksaanwijzing.

Garantievoorwaarden

De garantievoorwaarden die van toepassing zijn, worden bepaald door de vertegenwoordiging van onze onderneming in het land waarin de aankoop uitgevoerd is. U kan gedetailleerde informatie aanvragen in onze verkooppunten. U moet het aankoopbewijs tonen om gebruik te maken van de garantie. Recht op wijzigingen voorbehouden.

Verpakking en gebruikte apparaten

Indien op het gegevensplaatje van het apparaat het symbool  staat, houdt rekening met onderstaande aanwijzingen.

Milieuvriendelijke afvalverwijdering

Pak het apparaat uit en ontdoe u van de verpakking op milieusparende wijze.

Dit apparaat voldoet aan de Europese richtlijn 2002/96/CE inzake elektrische en elektronische apparaten geïdentificeerd als WEEE (Afval van elektrische en elektronische apparaten).

İçindekiler

Güvenlik önerileri	122
Yeni cihazınız	124
Gaz Brülörleri	125
Brülörün ateşlenmesi	126
Emniyet sistemi	126
Brülörün söndürülmesi	126
Güç seviyeleri	127
İşletim ve kalan ısı göstergesi	127
Aşırı ısınma emniyeti	127
Çocuk emniyeti	128
Uyarılar.....	128
Uygun kaplar	128
Wok Kap	129
Aksesuarlar	129
Wok ızgara eki.....	130
Kahve cezvesi eki	130
Pişirme önerileri	130
Kullanım Uyarıları	130
Temizlik ve bakım	130
Temizlik	131
Uygun olmayan ürünler	132
Bakım	132
Beklenmeyen durumlar	132
Fonksiyon göstergeleri ve hata mesajları □	133
Teknik Bakım Servisi	134
Garanti koşulları	135
Ambalaj ve kullanılan gereçler	136
Çöplerinin çevreye duyarlı şekilde ortadan kaldırılması	136

Değerli müşterimiz:

Seçiminiz ve bize duyduğunuz güven için sizi kutlarız. Bu pratik, modern ve fonksiyonel cihaz, mükemmel bir pişirme için tüm beklentilerinize cevap verebilmek amacıyla bütün üretim süreci boyunca sıkı bir kalite kontrolünden geçirilmiş ve özenle test edilmiş birinci kalite malzemelerle üretilmiştir.

Ürün yerleştirilene kadar koruyucu ambalajı çıkarmayınız.

Cihazın kurulumuna başlamadan önce bu talimatları dikkatle okumanızı rica ederiz. Cihazın doğru çalışması ve daha da önemlisi sizin güvenliğiniz için temel bilgileri içermektedir.

Cihazınızın ambalajı, taşıma sırasında etkin korumayı garanti etmek açısından çok gerekli olan materyallerden üretilmiştir. Bu materyaller tamamen geri dönüşümlü olup, bu şekilde çevreye verilen zarar indirgenmektedir. Sizleri de aşağıdaki tavsiyelere uyararak çevrenin korunmasına katkıda bulunmaya davet ediyoruz:

- ambalajı uygun geri dönüşüm kutusuna atınız,
- hurda bir cihazı sökmeden önce kullanılmaz hale getiriniz. Bulduğunuz yerin belediye yönetimine, dönüşüm malzemelerinin toplandığı en yakın merkezi danışınız ve cihazınızı oraya ulaştırınız,
- Kullanılmış yağı eviyeye dökmeyiniz. Yağı kapalı bir kaba koyarak çöp toplama noktasına veya bir çöp konteynerine bırakınız (kontrollü bir çöp merkezine ulaşacaktır; bu en iyi çözüm olmayabilir ancak bu sayede suyun kirlenmesini engellemiş oluruz).

ÖNEMLİ:

Beklentilerimizin aksine cihaz herhangi bir arıza çıkarırsa veya ihtiyaçları öngörülen kalitede karşılayamazsa, lütfen en kısa sürede bizi bilgilendiriniz. Elle müdahale edilmiş veya yanlış kullanıma maruz kalmış cihazlar garanti kapsamı dışındadır.

EEE Yönetmeliğine Uygundur.

Güvenlik önerileri

Talimatları dikkatle okuyunuz. Ancak bu şekilde cihazın etkin ve güvenli kullanımı mümkün olacaktır. Kullanım ve kurulum talimatlarını saklayınız ve ürün değişimi sırasında cihaz ile birlikte teslim ediniz.

Bu kılavuzdaki kurallara uyulmadığı takdirde, üretici herhangi bir sorumluluktan muaf olacaktır.

Bu talimatlarda yer alan resimler bilgilendirme amaçlıdır. Ürün yerleştirilene kadar koruyucu ambalajı çıkarmayınız.

Cihazda herhangi bir arıza fark ettiğiniz takdirde cihazı çalıştırmayınız. Teknik Servisimiz ile irtibata geçiniz.

Bu EN 30-1-1 gazlı cihazlar normuna göre 3. sınıf bir cihazdır: mobilyaya gömme cihaz.

Bu cihaz yalnızca yeterince havalandırılan yerlerde kullanılmalıdır.

Bütün kurulum, bağlantı, ayarlama ve gaz tipine göre uyarılama işlemleri yetkili bir teknisyen tarafından, ülkedeki standartlara ve yürürlükteki kanuni yönergeler ile yerel gaz ve elektrik tedarikçisi şirketin talimatlarına uygun olarak gerçekleştirilmelidir. Havalandırma ile ilgili geçerli düzenlemelere özel bir dikkat gösterilecektir.

Diğer gaz tiplerine uyarılama gerektiğinde Teknik Servisimizi çağırmanız önerilir.

Yeni pişirme tezgahınızı kurmadan önce kurulumun montaj talimatlarına uygun gerçekleştirildiğinden emin olunuz.

Bu cihaz, fabrikadan özellikler tablosunda belirtilen gaz tipine ayarlı olarak çıkar. Gerekirse değiştiriniz, montaj talimatlarına uyunuz.

Bu cihaz evde kullanım için tasarlanmıştır, ticari veya profesyonel amaçlarla kullanılamaz. Bu cihaz yat veya karavanlara kurulamaz. Garanti sadece tasarım amacına uygun kullanılması durumunda geçerlidir.

Cihazı asla ısınma amacı ile kullanmayınız, sadece pişirme için kullanınız.

Bu cihaz harici bir zamanlayıcı veya uzaktan kumanda ile kullanılmak üzere tasarlanmamıştır.

Çalışma sırasında cihazı kontrolsüz bir şekilde bırakmayınız.

Bu cihaz 8 yaşın altındaki çocuklar ve fiziksel, algısal veya mental yeteneklerinde eksiklikler olan veya tecrübe veya bilgi eksikliği bulunan kişiler tarafından ancak, gözetim altında olmaları veya cihazın güvenli kullanımı hakkında bilgi sahibi olmaları veya olası tehlikeleri bilmeleri durumunda kullanılabilir.

Çocukların cihaz ile oynamalarına izin verilmemelidir. Temizlik ve kullanıcı bakımı işlemleri gözetim altında olmayan çocuklar tarafından yürütülmemelidir.

Kapalı bir ortamda yanma olmaksızın gaz birikimi yangın tehlikesine yol açar. Gaz brülörlerinin çalışmasıyla ilgili talimatları ve uyarıları dikkatle okuyunuz.

Ocaklar ve bunların çevreleri çok sıcak hale gelir. Sıcak yüzeylere asla dokunulmamalıdır. 8 yaşın altındaki çocuklar cihazdan uzak tutulmalıdır.

Ocaklar çok sıcak olur. Pişirme bölümünün üzerine asla yanıcı cisimler koymayınız. Pişirme bölümünün üzerine hiçbir cisim koymayınız.

Bu elektrikli ev aletinin altında ya da yakınında aşındırıcı, buharlaştırıcı kimyasal ürünler, yanıcı malzemeler, besin dışında ürünler bulundurmayınız ve kullanmayınız.

Aşırı ısınmış katı ya da sıvı yağlar kolay alev alır. Katı ya da sıvı yağlar ısınırken başından ayrılmayınız. Alev alması halinde ateşi su ile söndürmeyiniz. Yanma tehlikesi! Ateşi söndürmek için kabı bir kapakla kaplayınız ve pişirme bölümünü kapatınız.

Hasarlı, uygun olmayan boyutta, pişirme tezgahının kenarlarının dışına taşan veya kötü yerleştirilen kaplar, ciddi yaralanmalara yol açabilir. Pişirme kaplarıyla ilgili tavsiye ve uyarılara uyunuz.

Gazlı bir pişirme cihazının kullanımı, kurulu olduğu yerde ısı, nem ve yanma ürünleri üretir. Özellikle pişirme tezgahı çalışır durumdayken mutfağın iyi havalandırılmasını sağlayınız: Tüm doğal havalandırma kanallarını açık tutunuz veya mekanik bir havalandırma (havalandırma fanı) cihazı kurunuz.

Cihazın yoğun bir şekilde ve uzun süre kullanımı, tamamlayıcı veya daha etkili bir havalandırma gerektirebilir: Bir pencere açınız veya mekanik havalandırmanın gücünü artırınız.

Cihazı hava akımına maruz bırakmayınız. Brülörler sönebilir.

Pişirme tezgahları için buharlı temizleme makinelerini kullanmayınız. Elektrik çarpması tehlikesi!

Arıza olması durumunda cihazın elektrik ve gaz beslemesini kesiniz. Gerekli takdirde Teknik Servisimizi arayınız.

Cihazın iç kısmına müdahale etmeyiniz. Gerekli olduğu takdirde, Teknik Servisimizi arayınız.

Kumanda düğmelerinden biri dönmeyecek olduğunda zorlamayınız. Gereken tamirin ya da değiştirmenin yapılması için derhal teknik servisimizi arayınız.

Kristalde bulunan açıklıklar veya kırıklar elektrik çarpmasına neden olabilir. Sigorta kutusundaki sigortayı kapatınız. Müşteri hizmetlerini arayınız.

Yeni cihazınız

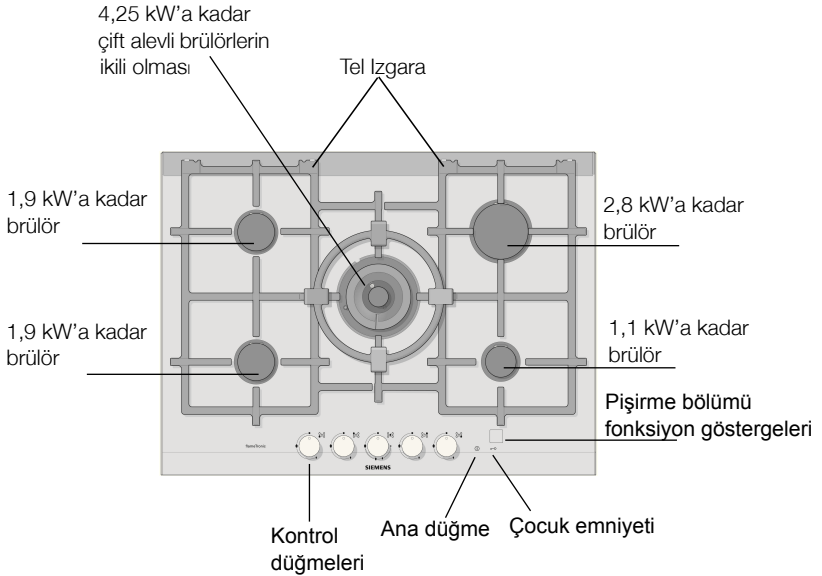
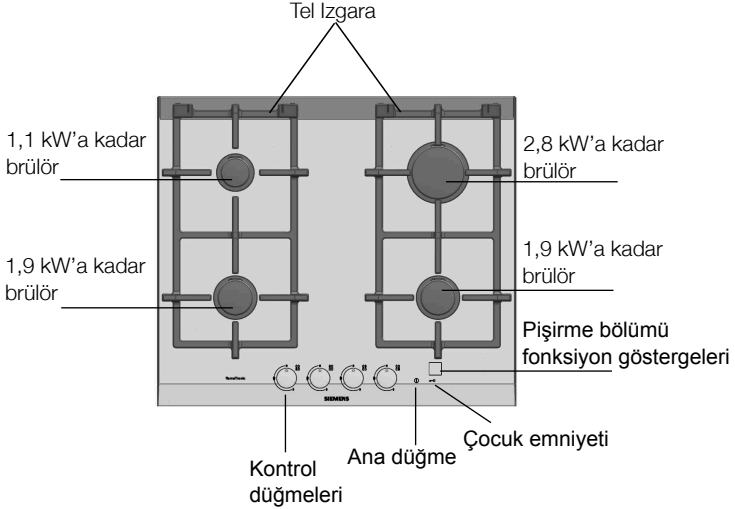

Gaz Brülörleri Hazır konumu

Cihazın fabrika ayarları, cihaz ilk kez bağlandığında çocuk emniyet sistemi otomatik olarak devreye girecek şekilde yapılmıştır. Çocuk emniyet sistemini devre dışı bırakmak için, ana düğme göstergesi yanana kadar "Çocuk emniyeti" düğmesine birkaç saniye basınız. Ardından pişirme plakası kullanımınıza hazırdır. Elektrik kesintisi ya da voltaj düşmesi durumlarında cihaz yeniden açıldığında çocuk emniyet sistemi otomatik olarak devreye girer.

Şekil 1

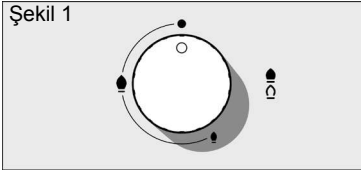

Şekil 2



Şekil 3

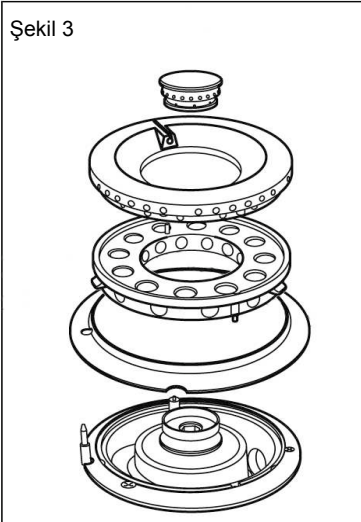

Hangi brülörü hangi kontrol düğmesini çalıştırdığını belirten göstergeler vardır. Şekil 1

Cihazın doğru çalıştırılabilmesi için ızgaraların ve tüm brülör parçalarının doğru yerleştirildiğinden emin olunmalıdır. Şekil 2 -3 -4.

Şekil 4

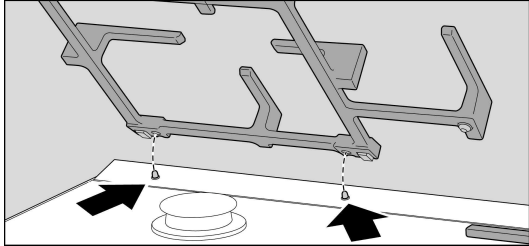

Brülörün ateşlenmesi.

Ana sviç vasıtasıyla cihaz bağlantısını gerçekleştiriniz; ana sviç göstergesi aydınlanacaktır. Ardından, ateşlemek istediğiniz brülörün kumandasını, istediğiniz oranda sola doğru (saat yönünün tersi yönde) çeviriniz. Ateşleme otomatik olarak gerçekleşecek ve ilgili pişirme bölümünün göstergesi aydınlanacaktır.

Ana şaltire bastıysanız fakat brülör yakmadıysanız cihaz 3 dakika sonra kendiliğinden kapanacaktır.

Brülör çalışma esnasında sönmüşse (örn. cereyan), cihaz bu pişirme yerini kendiliğinden tekrar açacaktır.

Tekrar yakma işlemi işe yaramadıysa (örn. brülör üzerine taşan kahve), bu brülörün gaz girişi kesilir ve brülörün pişirme yeri göstergesi yanıp söner. Kumanda dirseğini 0'a getiriniz ve sayfa 135'teki tablo doğrultusunda arıza nedenini giderip gideremeyeceğinizi kontrol ediniz.

Emniyet sistemi

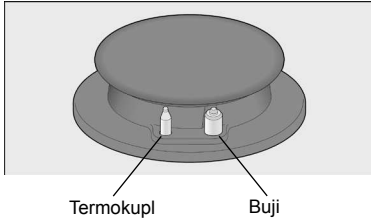

Brülörlerin yanlışlıkla sönmesi durumunda pişirme tezgahınızda gaz geçişini engelleyen elektronik bir emniyet sistemi (termopar) mevcuttur.

Bu sistemin bir emniyet sistemi (termokupl) mevcuttur. Bu sistemin kinliğini garanti etmek için kumandayı bırakmadan brülörü normal olarak.

Tüm pişirme yerleri emniyete alınmıştır! Bu uygulamanın sizin için anlamı: Bir alev söndüğünde (örn. taşma) gaz girişi kesilir.

Brülörün söndürülmesi.

Pişirme işlemi sona erdiğinde, tüm kumandaları 0 konumuna getiriniz ve ana sviç vasıtasıyla cihazın bağlantısını kesiniz. Ana sviç göstergesinin ışığı da sönecektir.

Gösterge

6 saatlik bir çalışma süresinden sonra cihaz kendiliğinden kapanacaktır. Tüm kumanda dirseklerini 0-pozisyonuna getirdikten sonra cihazı tekrar açabilirsiniz.

Güç seviyeleri

- Pozisyon ● Kapalı kumanda
- Büyük alev 🔥 Maksimum açılma veya kapasite ve elektrikli çakmak
- Tasarruflu kademe 🔥 Minimum açılma ve kapasite

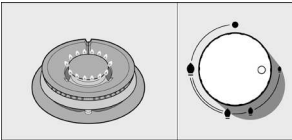
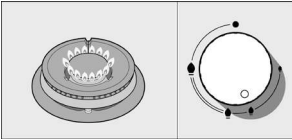
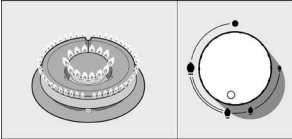
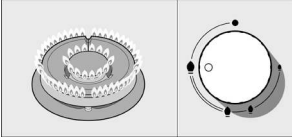
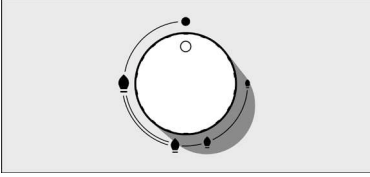

İlerleyen kumandalar gücün azami ve en düşük seviyeler arasında ayarlanmasını sağlar.

Çift alevli brülörlerin ikili olması durumunda iç ve dış alevler birbirlerinden bağımsız olarak ayarlanabilirler.

Olası güç seviyeleri:

Maksimum güçte iç ve dış alev.

Minimum güçte dış alev, maksimum güçte iç alev.

Maksimum güçte iç alev.

Minimum güçte iç alev.

İşletim ve kalan ısı göstergesi

Her pişirme alanı, ilgili pişirme alanı ateşlendiğinde yanan bir işletim ve kalan ısı göstergesi ile donatılmıştır.

Pişirme alanı kapatıldıktan sonra, kapanan pişirme alanı soğuyana ve rahatça temas edilecek duruma gelene kadar kalan ısı göstergesi yanıp söner.

Yeterli miktarda soğuduktan sonra kalan ısı göstergesi söner.

Aşırı ısınma emniyeti

Elektronüğın korunması için pişirme alanı bir aşırı ısınma emniyeti ile donatılmıştır. Bu emniyet, aşırı ısınma durumunda tüm brülörleri kapatır ve tüm brülörlere ve ana şaltlere ait işletim göstergeleri yanıp söner.

Tüm kumanda dirseklerini 0-pozisyonuna çeviriniz. Cihaz yeterli soğukluğa erişene ve ana şaltlere ait işletim göstergesi sönene kadar bekleyiniz. Artık cihazı bildiğiniz şekilde tekrar çalıştırabilirsiniz. Brülere ait işletim göstergeleri yanıp sönmeyi kesecek ve/veya kalan ısı gösterimine geçecektir (çalışır durumda olan pişirme yerlerinde yavaşça yanıp söner).

Çocuk emniyeti



Çocuk emniyetini etkinleştirmek için ocağı ana şalterden kapatınız ve daha sonra çocuk kilidi göstergesi yanana kadar çocuk kilidini birkaç saniye basılı tutunuz. Ocak bu işlemde sonra açılmayacaktır.

Çocuk emniyetini devre dışı bırakmak için ana düğme göstergesi yanana kadar çocuk emniyeti düğmesini birkaç saniye basılı tutunuz. Ocak tekrar bilinen şekilde açılacaktır.

Uyarılar

Bu cihaz elektriğe bağlı değilse veya elektrik tedariginde arıza varsa çalışmaz.

Brülör hazır konumdayken hafif bir ısıklık sesi duyulması normaldir.

İlk kullanımlarda koku gelebilir, bu herhangi bir risk ya da hatalı çalışma anlamına gelmemekle birlikte zamanla geçecektir.

Kapatıldıktan birkaç saniye sonra brülörden ses gelecektir (hafif tıkırtı). Bu herhangi bir anormallik değildir, emniyetin devre dışı olduğu anlamına gelir.

Mümkün olduğunca temiz tutunuz. Bujiler kirliyse çakmak arızalanacaktır. Düzenli olarak metal olmayan küçük bir fırça ile temizleyiniz. Bujilerin şiddetli darbelere maruz kalmamasına dikkat ediniz.

Turuncu renkli alev normaldir. Havadaki tozdan, ta sivilardan vb. kaynaklanır

Brülör alevlerinin yanlışlıkla sönmesi durumunda brülörün kumanda düğmesini kapatınız ve en az 1 dakikadan önce yeniden yakmaya çalışmayınız.

Uygun kaplar



Brülör	Kabın minimum çapı	Kabın maksimum çapı
Çift alevli brülör	22 cm	
Hızlı brülör	22 cm	26 cm
Orta-hızlı brülör	14 cm	20 cm
Yardımcı brülör	12 cm	16 cm

Wok Kap



Wok Çin orijinli bir mutfak gereci olup bir çeşit hafif, yuvarlak, derin, kulplu ve düz ya da konkav tabanlı bir tavadır.

Wok içerisinde yiyecekler çeşitli şekillerde hazırlanabilir: yahni, kızartma, hafif ateş, grill, buhar. Büyük malzemeleri pişirmeyi sağlaması açısından wok kimi zaman tava kimi zaman tencere olarak tanımlanabilir.

Wok içerisinde ısı eşit ve akıcı şekilde dağılır, içeride toplanan ısı besinlerin kısa sürede ve az yağ ile pişmesini sağlar. Bu sayede en sağlıklı ve hızlı pişirme yöntemlerini sunar. Wok kap kullanacağınız zaman üreticinin talimatlarını uygulayınız.

Aksesuarlar

Modele göre pişirme tezgâhı aşağıdaki aksesuarları içerebilir. Ayrıca bunlar Teknik Servis'ten sipariş edilebilir.

Wok ızgara eki

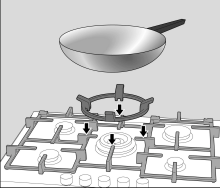

26cm'den büyük çaplı kaplarla (kulplu ızgaralar, toprak kaplar vb.) ve konkav tabanlı kaplarla çift alevli brülör ile kullanılmak üzere.

Kahve cezvesi eki

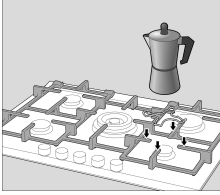

Yardımcı brülör ile 12 cm'den küçük çaplı kapların kullanımını için.

Ek ızgaraların kullanılmaması veya yanlış kullanılması durumlarında üretici sorumluluk kabul etmez.

Pişirme önerileri

Brülör	Çok güçlü Güçlü	Orta	Ağır
Çift alevli brülör	Kaynatma, ızgara, kızartma, etli ve Asya yemekleri (Wok).	Yeniden ısıtma ve yemekleri sıcak tutma: Pişirilmiş veya önceden pişirilmiş yemekler.	
Hızlı brülör	Fileto, et, omlet, kızartma.	Pirinç, beşamel sosu ve sebze yahnisi.	Buharda pişirme: Balık ve sebzeler.
Orta-hızlı brülör	Buharda papates, taze sebzeler, güveç ve pasta.	Yeniden ısıtma ve yemekleri sıcak tutma: Tencere yemekleri ve güveçte pişen yemeklerin lezzetini korur.	
Yardımcı brülör	Pişirme: Güveç, sütlaç, karamela.	Buz çözme ve yavaş pişirme: Sebze, meyve ve donmuş ürünler.	Eritme: Çikolata, tereyağı, jöle

Kullanım Uyarıları

Aşağıdaki öneriler enerji tasarrufuna ve kapların zarar görmesini önlemeye yardımcıdır:

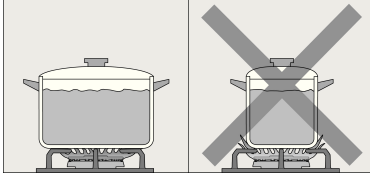

Her brülör için uygun boyutta kaplar kullanınız.

Büyük brülörlerde küçük kaplar kullanılmaz. Alevin kabın yan taraflarına dokunmaması gerekmektedir.

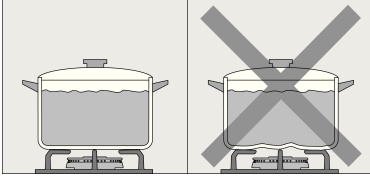

Pişirme tezgâhı üzerine dengesizlik oluşturacak biçimi bozulmuş kaplar koymayınız. Kaplar devrilebilir.

Tabanı kalın ve düz kaplar kullanınız.

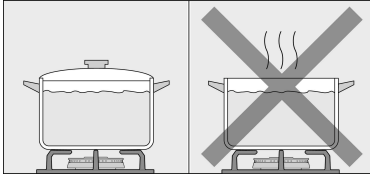

Kapaksız veya kapağı kaymış bir şekilde pişirme gerçekleştirmeyiniz, bu durumda enerji kaybı meydana gelmektedir.

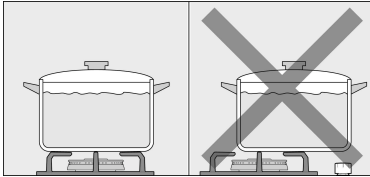

Kabı tam olarak brülör üzerinde ortalayınız, bir tarafına ağırlık vermeyiniz. Aksi durumda devrilebilir.

Büyük kapları kumandaların yakınındaki brülörlere koymayınız. Aşırı ısıdan dolayı zarara neden olabilir.

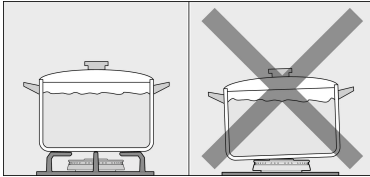

Kapları asla doğrudan brülörün üzerine değil, mutlaka ızgara üzerine yerleştiriniz.

Pişirme bölgesindeyken, kapları dikkatli bir şekilde tutunuz.

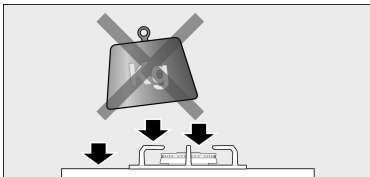

Pişirme tezgâhına darbe gelmesine engel olunuz ve üzerine ağırlık yerleştirmeyiniz.

Cihazı çalıştırmadan önce, tencere desteğinin ve brülör konumlarının doğru yerde olduğundan emin olunuz.

Temizlik ve bakım

Temizlik

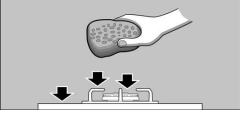

Cihaz soğuduktan sonra sünger, sabun ve su ile temizleyiniz.

Her bir kullanımdan sonra, soğumalarının ardından ilgili brülör elemanlarının yüzeyini temizleyiniz. Ne kadar az da olsa yüzey üzerinde artık (taşmış yemek, yağ damlaları v.b.) bırakılması halinde, yüzeyin üzeri kaplanacak ve sonrasında bu katmanın temizlenmesi daha zor olacaktır. Ateşin doğru yanabilmesi için delik ve olukların temiz olması gerekir.

Bazı kapların hareketi ızgaralar üzerinde metal izleri bırakabilir.

Brülörleri ve ızgaraları sabunlu su ile temizleyiniz ve metal olmayan bir fırça ile fırçalayınız.

ızgaralar lastik tıplarla yerleştirilmiş ise temizlerken dikkat ediniz. Tıplar sökülebilir ve ızgara pişirme tezgâhını çizebilir.

Ayrıca, ızgaralar bulaşık makinesinde de yıkanabilir. Bulaşık makinesi üreticisinin tavsiye ettiği deterjanı kullanınız. Aşırı kirli ise ızgarayı önceden temizlemeniz tavsiye edilir.

Brülör kapaklarını bulaşık makinesine koymayınız.

Her zaman brülörleri ve ızgaraları kurutunuz. Pişirme işleminin başında su damlaları veya nemli bölgeler emayenin bozulmasına yol açabilir.

Brülörleri temizledikten ve kuruladıktan sonra, brülör kapaklarının alev dağıtıcılarının üzerine doğru bir şekilde yerleştirildiğinden emin olunuz.

Uygun olmayan ürünler



Çizilme ihtimali yüzünden asla tavaları yüzey üzerinde kaydırmayınız. Buna ek olarak, camın üzerine sert ve sivri cisimleri düşürmemeye dikkat ediniz. Tencerenin hiçbir parçasını çarpmayınız.

Buharlı temizleme makinelerini kullanmayınız. Pişirme tezgâhı zarar görebilir.

Pişirme tezgâhı üzerinde kalan yemek artıklarını çıkarmak için asla yanıcı ürünler, tel bezler, kesici aletler, bıçak vb. kullanmayınız.

Eğer pişirme plakanızda cam bir panel varsa, metal ile birleştiği yeri temizlemek için bıçak veya benzeri şeyler kullanmayınız.

Brülör kapakları ile cam levha birleşimlerini, metalik yüzeyleri, varsa cam ya da alüminyum levhaları temizlemek için bıçak veya benzeri şeyler kullanmayınız.

Bakım

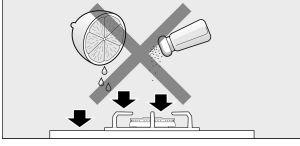

Taşan sıvıları, anında temizleyiniz, gereksiz yere güç sarfına neden olur.

Temizlenen meyvelerden ve sebzelerden gelebilecek kum tanecikleri cam yüzeyi çizebilir.

Erimiş şeker veya çok fazla şeker içeren yemekler pişirme bölgesine döküldükleri anda cam kazıma aleti ile çıkarılmalıdır.

Beklenmeyen durumlar

Beklenmeyen durumlar bazen kolaylıkla çözülebilir
Teknik Servis'i aramadan önce aşağıdaki önerileri
dikkate alınız:

Arıza	Olası neden	Çözüm
Genel elektrikli çalışma arızası.	Arızalı sigorta.	Ana sigorta kutusunu kontrol ediniz ve sigorta arızalıysa değiştiriniz.
	Devre kesici attı veya şalter indi.	Genel dağıtıcı panosunda devre kesicinin veya şalterin atıp atmadığını kontrol ediniz.
Otomatik çakmak çalışmıyor.	Bujiler ile brülörler arasında yemek veya temizleyici artığı kalmış olabilir.	Buji ve brülör arasındaki boşluk temiz olmalıdır.
	Brülörler ıslak olabilir.	Brülör kapaklarını dikkatlice kurulayınız.
	Brülör kapakları düzgün yerleştirilmemiş olabilir.	Kapakların düzgün yerleştirildiğinden emin olunuz.
	Cihaz topraklanmamış, kötü bir bağlantı yapılmış veya topraklaması hatalı.	Bir elektrik teknisyeniyle temasa geçiniz.
Brülör alevi eşit değil.	Brülör parçaları düzgün yerleştirilmemiş olabilir.	Parçaları doğru yerleştiriniz.
	Brülör boşlukları kirlidir.	Brülör boşluklarını temizleyiniz.
Gaz akışı normal gözüküyor veya gaz çıkmıyor.	Gaz geçişi gaz valfleri tarafından engellenmiş.	Tüm gaz valflerini açınız.
	Gaz, gaz tüpünden geliyorsa tüpün boş olmadığından emin olunuz.	Gaz tüpünü değiştiriniz.
Mutfakta gaz kokusu var.	Bir vana açık kalmış olabilir.	Vanaları kapatınız.
	Gaz tüpünün kötü bağlanması.	Bağlantının doğru olduğundan emin olunuz.
	Olası gaz kaçağı.	Genel gaz anahtarını kapatın, ortamı havalandırın ve kurulumu gözden geçirmesi ve onaylaması için derhal bir yetkili kurulum teknisyenine haber veriniz. Kurulumda veya cihazda hiç gaz kaçağı olmadığından emin olana kadar cihazı kullanmayınız.
Hiçbir brülörün emniyet valfi çalışmıyor.	Kumanda düğmesine yeterince uzun süre basılmamış olabilir.	Brülörü yakınız ve kumanda düğmesini birkaç saniye daha basılı tutunuz.
	Brülör boşlukları kirlidir.	Brülör boşluklarını temizleyiniz.
Çocuk emniyet pilotu açılıyor.	Elektrik kesintisi ya da voltaj düşüklüğünden dolayı elektrik akımı geri yüklenmiştir.	Çocuk emniyet sistemini devre dışı bırakınız. (bkz. sayfa 128). Sorun tekrarlandığı takdirde Teknik Servis ile irtibata geçiniz.

Fonksiyon göstergeleri ve hata mesajları

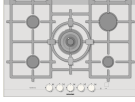

Çocuk emniyeti aktif.

Cihazı aktif konuma getirmek için düğmeye 4 saniye basınız.

Ana düğme göstergesinin ışığı yanar.

Cihaz kullanıma hazırdır.

Ana düğme göstergesi ve diğer fonksiyon göstergeleri yanar.

Bütün brülörler çalışır konumdadır veya henüz sıcaktır.

Ana düğme göstergesi yanar, brülöre ait fonksiyon göstergesi yanıp söner.

Brülör yeniden yanamamıştır (kirlî, yemek artığı var, brülör parçaları doğru yerleştirilmemiş, güçlü hava akımı var).

Ana düğme göstergesi söner, brülöre ait fonksiyon göstergesi yanıp söner.

Kullanım hatası, ana düğme aktif konuma getirilmediği veya emniyet açılmadığı halde kontrol kumandası açık. Cihaz altı saatten fazla kullanılıyor.

Ana düğme göstergesi yanar ve diğer fonksiyon göstergeleri art arda yanıp söner.

Aşırı ısınmaya karşı koruma - bütün kumandaları 0 konumuna getiriniz ve cihazı yeniden başlatınız (ana düğmeye basınız). Cihaz hala açılıp kapanıyorsa müşteri hizmetlerini arayınız.

Ana düğme göstergesi kapalıdır, bütün fonksiyon göstergeleri art arda yanıp söner.

Elektronik hata: bütün kontrol kumandalarını 0 konumuna getiriniz ve cihazı yeniden başlatınız (ana düğmeye basınız). Cihaz hala açılıp kapanıyorsa müşteri hizmetlerini arayınız.

Teknik Bakım Servisi

Teknik Servisimize ihtiyacınız varsa cihazın ürün numarasını (E-Nr.) ve üretim numarasını (FD) vermeniz gerekecektir. Bu bilgiyi piirme tezgâhının iç kısmında yer alan özel plakaların üzerinde ve kullanım kılavuzunun etiketinde bulabilirsiniz.

Garanti koşulları

Bu cihaz için uygulanan garanti koşulları,irketimizin, cihazın satın alındığı ülkedeki temsilcili tarafından belirlenir. Satı noktalarından ayrıntılı bilgi edinebilirsiniz. Garanti kullanımı için satı belgesinin bulundurulması gerekir. Her türlü deilik hakkı saklıdır.

Ambalaj ve kullanılan gereçler

Cihaza özel plakalarda iaret varsa , aardaki talimatlara dikkat ediniz.



Çöplerinin çevreye duyarlı şekilde ortadan kaldırılması

Cihazın ambalajını açınız ve ambalajı çevreye duyarlı biçimde atınız.

Bu cihaz, WEEE (elektrikli ve elektronik cihaz atıkları) olarak tanımlanan elektrikli ve elektronik cihazlar hakkındaki 2002/96/CE Avrupa yönergesi kapsamında.