

brother

Lietošanas rokasgrāmata

Šujmašīna

Product Code (Izstrādājuma kods): 888-X64/X74/X84/X67/X77/X87

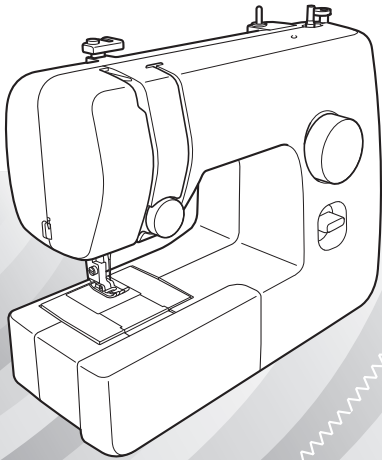

Iekams lietot šujmašīnu, noteikti izlasiet šo rokasgrāmata.
Iesakām turēt šo rokasgrāmata pa rokai turpmākām uzziņām.

SVARĪGAS DROŠĪBAS INSTRUKCIJAS

Pirms šujmašīnas lietošanas lūdzam izlasīt šīs drošības instrukcijas.

⚠ BRIESMAS!

- Lai samazinātu elektriskās strāvas trieciena risku:

1 Vienmēr atvienojiet šujmašīnu no kontaktligzdas tūlīt pēc lietošanas, veicot tīrīšanu un jebkādas šajā rokasgrāmatā norādītās apkopes procedūras, kas jāveic lietotājam, kā arī, ja šujmašīna tiek atstāta bez uzraudzības.

⚠ BRĪDINĀJUMS!

- Samaziniet apdegumu, ugunsgrēka, elektriskās strāvas trieciena, kā arī cilvēku savainošanas riskus.

2 Lai veiktu instrukciju rokasgrāmatā norādītās regulēšanas procedūras, vienmēr atvienojiet šujmašīnu no elektriskā tīkla kontaktligzdas:

- Lai atvienotu šujmašīnu, izslēdziet to, pārslēdzot strāvas slēdzi uz simbolu „O”, un pēc tam atvienojiet kontaktdakšu no elektriskā tīkla kontaktligzdas. Nevelciet aiz kabeļa.
- Šujmašīnu pievienojiet tieši elektriskā tīkla kontaktligzdai. Neizmantojiet pagarinātāja kabeli.
- Ja pārtrūkst stāvas padeve, vienmēr atvienojiet šujmašīnu no tīkla.

3 Elektriskais apdraudējums:

- Šī šujmašīna jāpievieno maiņstrāvas avotam, kura strāvas parametri atbilst šujmašīnas datu plāksnē norādītajiem parametriem. Nepievienojiet šujmašīnu līdzstrāvas avotam vai strāvas pārveidotājam. Ja nezināt, kāda veida strāvas avots jums ir pieejams, konsultējieties ar kvalificētu elektriķi.

- Šī šujmašīna ir apstiprināta lietošanai tikai pārdošanas valstī.

4 Nekad nedarbiniet šujmašīnu, ja tai ir bojāts barošanas kabelis vai kontaktdakša, ja tā nepareizi darbojas, ja tā ir nokritusi vai bojāta, kā arī, ja uz tās ir uzlijis ūdens. Lai veiktu pārbaudi, remontu, kā arī elektrisku vai mehānisku regulēšanu, nogādājiet šujmašīnu tuvākajam autorizētajam Brother izplatītājam vai servisa centram.

- Ja šujmašīnas uzglabāšanas vai ekspluatācijas laikā pamanāt kaut ko neparastu, piemēram, parādās smaka, mašīna karst, noplūk krāsa vai parādās deformācija, nekavējoties pārtrauciet lietot šujmašīnu un atvienojiet barošanas kabeli no elektriskā tīkla.
- Lai transportētu šujmašīnu, nesiet to, turot aiz roktura. Ceļot šujmašīnu aiz citām daļām, to var sabojāt, vai arī šujmašīna var nokrist un radīt ievainojumus.
- Ceļot šujmašīnu, esiet uzmanīgi un neveiciet nekādas straujas kustības, jo pretējā gadījumā var savainot muguru vai ceļgalus.

5 Nodrošiniet, lai darba zona vienmēr būtu tīra un kārtīga:

- Nekad nedarbiniet šujmašīnu, ja ir bloķētas ventilācijas atveres. Nodrošiniet, lai šujmašīnas un pedāļa ventilācijas atveres vienmēr būtu brīvas, lai tās nenosprostotu plūksnas, putekļi un vaļīgs audums.
- Nenovietojiet nekādus priekšmetus uz pedāļa.
- Neizmantojiet pagarinātāju kabelus. Šujmašīnu pievienojiet tieši elektriskā tīkla kontaktligzdai.
- Nekad nemetiet un nebāziet atverēs nekādus priekšmetus.

- Nedarbiniet šujmašīnu vietās, kur tiek izmantoti aerosolu (smidzināmi) produkti vai tiek strādāts ar skābekli.
- Nelietojiet šujmašīnu karstuma avota, piemēram, krāsns, plīts vai gludekļa tuvumā; pretējā gadījumā šujmašīna, barošanas kabelis vai šujamais apģērbs var aizdegties un izraisīt ugunsgrēku vai elektriskās strāvas triecienu.
- Nenovietojiet šo šujmašīnu uz nestabilas virsmas, piemēram, uz nestabila vai slīpa galda, jo pretējā gadījumā šujmašīna var nokrist un radīt savainojumus.

6 Īpaši uzmanīgiem jābūt šūšanas laikā:

- Vienmēr pievērsiet uzmanību adai. Neizmantojiet saliekta vai bojāta adatas.
- Netuviniet pirkstus nekādām kustīgām daļām. Īpaši uzmanīgiem jābūt zonā ap šujmašīnas adatu.
- Neieslēdziet šujmašīnu, vienlaikus nospiežot pedāli. Šujmašīna var negaidīti sākt darboties, radot savainojumus cilvēkiem un šujmašīnas bojājumus.
- Ja ir jāveic jebkādas regulēšanas procedūras adatas zonā, pārslēdziet šujmašīnas strāvas slēdzi uz simbolu „O”.
- Nelietojiet bojātu vai nepareizu adatas plāksnīti, jo tad var nolauzt adatu.
- Šujot nestumiet un nevelciet audumu un rūpīgi ievērojiet instrukcijas, šujot ar roku, lai nesaliektu un nenolauztu adatu.

7 Šī šujmašīna nav rotaļlieta:

- Esiet īpaši uzmanīgi, ja šujmašīnu izmanto bērni vai ja, to darbinot, tuvumā ir bērni.
- Plastmasas maiss, kurā šujmašīna tiek piegādāta, jāglabā bērniem nepieejamā vietā vai arī jāutilizē. Nekad neļaujiet bērniem rotaļāties ar maisu, jo pastāv nosmakšanas briesmas.
- Nelietojiet to ārpus telpām.

8 Lai nodrošinātu ilgu darbmūžu:

- Uzglabājot šo šujmašīnu, sargiet to no tiešas saules gaismas un novietojiet telpās ar paaugstinātu mitruma līmeni. Nelietojiet un neuzglabājiet šujmašīnu radiatoru, gludekļa, halogēna spuldžu un citu karstu priekšmetu tuvumā.
- Kārba tīrīšanai izmantojiet tikai neitrālas ziepes vai mazgāšanas līdzekļus. Benzols, atšķaidītājs un tīrīšanas pulveris var sabojāt kārbu un šujmašīnu; tos nekad nedrīkst izmantot.
- Iekams mainīt vai uzstādīt jebkādas šujmašīnas mezglus, piespiedējpēdiņu, adatu vai citas daļas, lai nodrošinātu pareizu uzstādīšanu, izlasiet lietošanas rokasgrāmatu.

9 Remonts un regulēšana:

- Ja ir bojāta apgaismojuma lampiņa (gaismas diode), tā jānomaina autorizētā Brother servisa centrā.
- Ja parādās darbības traucējumi vai ir nepieciešama regulēšana, vispirms izskatiet traucējummeklēšanas tabulu rokasgrāmatas beigās, lai patstāvīgi pārbaudītu un noregulētu šujmašīnu. Ja problēma turpinās, konsultējieties ar vietējo autorizēto Brother servisa centru.

Lietojiet šujmašīnu tikai paredzētajā veidā, kā aprakstīts šajā rokasgrāmatā.

Izmantojiet ražotāja ieteiktos un šajā rokasgrāmatā aprakstītos piederumus.

Šīs rokasgrāmatas saturs un izstrādājuma specifiskācija var tikt mainīti bez iepriekšēja paziņojuma.

Papildu informāciju par izstrādājumu skatiet mūsu tīmekļa vietnē: www.brother.com

SAGLABĀJIET ŠĪS INSTRUKCIJAS

Šo šujmašīnu paredzēts
izmantot tikai sadzīves
vajadzībām.

LIETOTĀJIEM VALSTĪS ĀRPUS EIROPAS SAVIENĪBAS

Šī ierīce nav paredzēta
personām (tostarp bērniem) ar
samazinātām fiziskām, maņu
vai garīgām spējām, kā arī bez
nepieciešamām zināšanām un
pieredzes, ja tās neuzrauga un
neinstruē par ierīces lietošanu
persona, kas ir atbildīga par
šādu cilvēku drošību. Bērni ir
jāuzrauga, lai nepieļautu, ka tie
rotāļas ar ierīci.

LIETOTĀJIEM EIROPAS SAVIENĪBAS VALSTĪS

Ierīci drīkst lietot bērni, sākot
no astoņu gadu vecuma, un
personas ar ierobežotām
fiziskajām, maņu vai garīgajām
spējām un personas, kurām
nav ierīces lietošanas
pieredzes vai nepieciešamo
zināšanu, ja tās tiek
uzraudzītas vai atbilstoši
instruētas par ierīces drošu
lietošanu un iespējamajām
briesmām. Bērni nedrīkst
rotāļties ar ierīci. Ierīces
tīrīšanu un lietotājam atļautās
apkopes procedūras bērni
nedrīkst veikt bez uzraudzības.

TIKAI LIETOTĀJIEM LIELBRITĀNIJĀ, ĪRIJĀ, MALTĀ UN KIPRĀ

SVARĪGI!

- Ja ir jānomaina sprauddrošinātājs, izmantojiet ASTA apstiprinātu drošinātāju atbilstoši standartam BS 1362, proti, ar  marķējumu, ar nominālu, kas norādīts uz kontaktdakšas.
- Vienmēr uzstādiet atpakaļ drošinātāja pārsegu. Nekad neizmantojiet kontaktdakšas bez drošinātāja pārsega.
- Ja pieejamā kontaktrozete nav piemērota kopā ar šo ierīci piegādātajai kontaktdakšai, sazinieties ar autorizētu Brother servisa centru, lai saņemtu atbilstošu barošanas kabeli.

SATURS

SVARĪGAS DROŠĪBAS INSTRUKCIJAS 1

1. IEPAZĪSTIET SAVU ŠŪJMAŠĪNU 5

PIEDERUMI 5

Papildu piederumi 5

GALVENĀS DAĻAS 6

Nonemams palīgļīmenis 6

ŠŪJMAŠĪNAS LIETOŠANA 7

Kontaktdakšu pievienošana 7

Strāvas padeves un šūšanas apgaismojuma

slēdzis 8

Pedālis 8

Adatas pārbaude 8

Adatas mainīšana 8

Piespiedējpediņas mainīšana 10

VADĪBAS ELEMENTI 11

Šūšanas raksta atlasē skala 11

Šūšanas rakstu veidu un dūrienu nosaukumi .. 11

Atpakaļgaitas svira 12

DIEGA IEVĒRŠANA ŠŪJMAŠĪNĀ 13

Diega uztišana uz spoles 13

Apakšējā diega ievēršana 15

Apakšējā diega ievēršana (modeļiem ar ātri

uzstādāmu spoli) 16

Augšējā diega ievēršana 17

Adatas ievērēja lietošana (modeļiem ar

adatas ievērēju) 19

Apakšējā diega izvilksana uz augšu 21

AUDUMA, DIEGA UN ADATAS

KOMBINĀCIJAS 22

2. ŠŪŠANAS PAMATI 23

Lūdžam izlasīt pirms šūšanas 23

Šūšanas uzsākšana 23

Izmēģinājuma šūšana 24

Šūšanas virziena mainīšana 24

Biezu audumu šūšana 24

Plānu audumu šūšana 25

Elastīgu audumu šūšana 25

Cilindrisku daļu sašūšana 25

Šūšana ar dubulto adatu (papildu aprīkojums) .. 25

Diega nosprieģošana 27

3. IEGULTIE DŪRIENI 29

Taisnā dūriena šuvums 29

Šūšana ar zigzaga dūrienu 29

Slēpto dūrienu šuvums 30

Malu apstrādes dūriens 31

Elastīgais šuvums 31

Šūšana ar dubulto dūrienu 32

4. POGCAURUMU ŠŪŠANA 33

Pogcauruma izveidošana 33

Pogcaurumu pielāgošana 34

5. PIEDERUMU UN PIERĪČU LIETOŠANA 35

Rāvējislēdzēja iestrādāšana 35

Krokošana 36

Aplikācijas 36

PAPILDU PIEDERUMU IZMANTOŠANA ... 37

Pogu šūšana 37

Lāpīšana 38

Slēptā dūriena pediņas lietošana 39

6. PIELIKUMS 40

APKOPE 40

Eļļošanas ierobežojumi 40

Piesardzības pasākumi saistībā ar šujmašīnas

uzglabāšanu 40

Tīrīšana 40

TRAUCĒJUMMEKLĒŠANA 42

INDEKSS 45

1 IEPAZĪSTIET SAVU ŠUJMAŠĪNU

PIEDERUMI

Mēs esam izstrādājuši šos piederumus, lai atvieglotu lielākās daļas šūšanas darbu veikšanu.

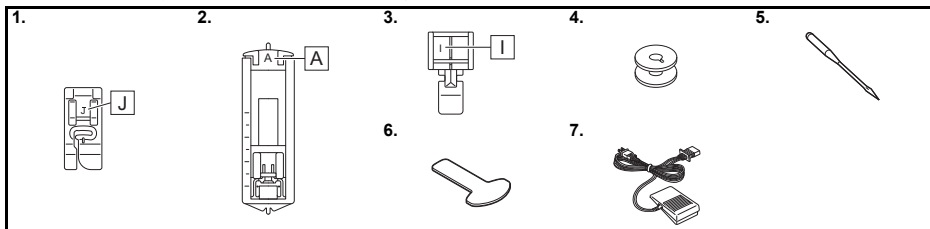

Nr.	Daļas nosaukums	Daļas kods	
		Amerika	Pārējās
1	Zīgzaga pēdiņa „J” (šujmašīnā)	XC4901-121	
2	Pogcaurumu pēdiņa „A”	X59369-321	
3	Rāvējslēdzēja pēdiņa „I”	XE9369-001	
4	Spole (viena ir šujmašīnā)	SA156	SFB: XA5539-151

Nr.	Daļas nosaukums	Daļas kods	
		Amerika	Pārējās
5	Adatu komplekts (90/14 adata)	3 gb. kompl.: XE5328-001	2 gb. kompl.: XE7064-001
6	Skrūvngriezis	XF3557-001	
7	Pedālis	Skatīt 6. lpp.	



Piezīme

- Piederumu klāsts var atšķirties atkarībā no šujmašīnas modeļa.

Papildu piederumi

Tālāk norādītie piederumi ir pieejami kā papildu piederumi, ko var iegādāties atsevišķi. Atkarībā no jūsu nopirkta modeļa šujmašīnas piegādes komplektā var būt iekļauti tālāk norādītie piederumi.

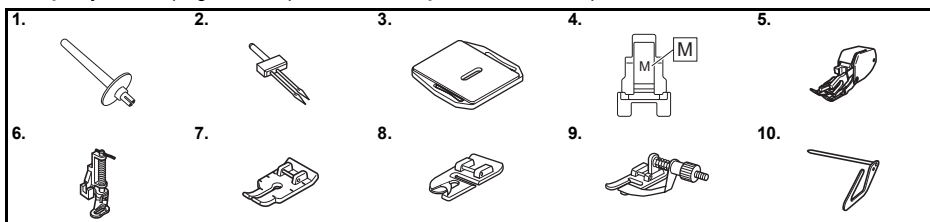

Nr.	Daļas nosaukums	Daļas kods	
		Amerika	Pārējās
1	Papildu diega spoles turētājs		XG3488-001
2	Dubultā adata (2,0/75 adata)		X57521-021
3	Lāpīšanas plāksnīte		XC6063-021
4	Pogu šūšanas pēdiņa „M”		XE2137-001
5	Augšējā transportiera pēdiņa	SA107	F034N: XC2165-002

Nr.	Daļas nosaukums	Daļas kods	
		Amerika	Pārējās
6	Stepēšanas pēdiņa	SA129	F005N: XC1948-052
7	1/4 colla stepēšanas pēdiņa	SA125	F001N: XC1944-052
8	Pēdiņa šauras malas atlocīšanai	SA127	F003N: XC1945-052
9	Slēptā dūriena pēdiņa	SA134	F018N: XC1976-052
10	Stepēšanas vadotne	SA132	F016N: XC2215-052



Piezīme

- Stepēšanas vadotni var iestiprināt augšējā transportiera pēdiņas aizmugurē esošajās atverēs vai melnā plastmasas atverē šūšanas kājas augšgalā.

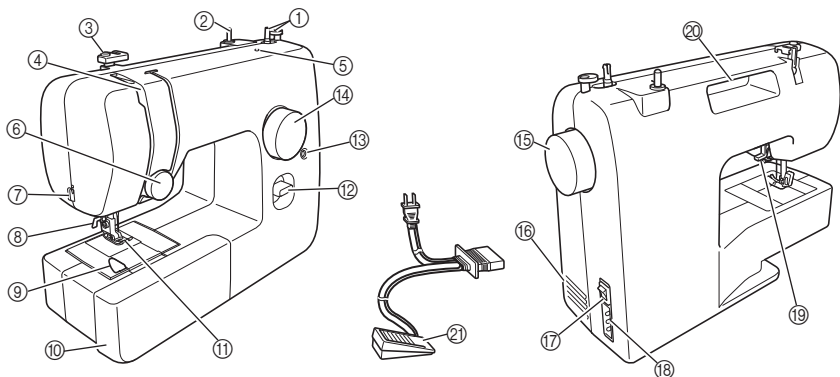

- ① **Spoles uztinējs (13. lpp.)**
Šī ierīce uztin diegu uz spoles, kas tiks izmantota apakšējam diegam.
- ② **Diega spoles turētājs (13., 17. lpp.)**
Uz turētāja tiek novietota diega spole.
- ③ **Diega vadotne (13., 17. lpp.)**
To izmanto, lai uztītu diegu uz spoles, un pēc tam izmanto diega ievēršanai šujmašīnā.
- ④ **Diega pievilcēja svira (18. lpp.)**
- ⑤ **Papildu diega spoles turētāja atvere (26. lpp.)**
Uz tās uzliek otra diega spoli šūšanai ar dubulto adatu.
- ⑥ **Augšējā diega spriegojuma regulators (27. lpp.)**
Tas kontrolē augšējā diega spriegojumu.
- ⑦ **Diega nogriezējs (24. lpp.)**
Izvadiet diegus caur diega nogriezēju, lai tos nogrieztu.
- ⑧ **Adatas diega ievērējs (19. lpp.)**
(Pieejams tikai noteiktiem modeļiem.)
- ⑨ **Ātri uzstādāma spole (16., 21. lpp.)**
(Pieejams tikai noteiktiem modeļiem.)
- ⑩ **Noņemams palīglīmenis ar piederumu kārbu (6. lpp.)**
- ⑪ **Piespiedējpediņa (10. lpp.)**
- ⑫ **Atpakaļgaitas svira (12. lpp.)**
Nospiediet šo sviru, lai šūtu pretējā virzienā.
- ⑬ **Pogcauruma precīzas ieregulēšanas skrūve (34. lpp.)**
- ⑭ **Šūšanas raksta atlases skala (11. lpp.)**
Groziet skalu vienā vai otrā virzienā, lai izvēlētos vajadzīgo dūrienu.
- ⑮ **Spararats**
Izmanto, lai ar roku paceltu vai nolaistu adatu.
- ⑯ **Gaisa ventilācijas atveres**
Gaisa ventilācijas atvere ļauj cirkulēt ap motoru esošajam gaisam. Neaizsedziet gaisa ventilācijas atveri, kad šujmašīna tiek lietota.
- ⑰ **Strāvas padeves un šūšanas apgaismojuma slēdzis (8. lpp.)**
Jūs varat ieslēgt un izslēgt strāvas padevi un šūšanas apgaismojumu.

- ⑱ **Pedāļa kontaktspraudnis/kontaktlīdza (7. lpp.)**
Šeit iesprauž pedāļa kontaktspraudni un pievieno šujmašīnu barošanas strāvas padevei.
- ⑲ **Piespiedējpediņas svira (17. lpp.)**
Izmanto, lai paceltu vai nolaistu piespiedējpediņu.
- ⑳ **Rokturis**
Transportējot šujmašīnu, nesiet to, turot aiz rokturu.
- ㉑ **Pedālis (8. lpp.)**
Izmanto, lai kontrolētu šūšanas ātrumu un sāktu un apturētu šūšanu.

Pedālis:

Modelis KD-1902 reģioniem ar 110–120 V elektrisko tīklu

KD-1902 reģioniem ar 110–127 V elektrisko tīklu (tikai Brazīlijā)

Modelis KD-2902 reģioniem ar 220–240 V elektrisko tīklu

Pedāļa daļas kods atšķiras atkarībā no valsts vai reģiona. Sazinieties ar jūsu reģiona Brother izplatītāju vai tuvāko autorizēto Brother servisa centru.

Noņemams palīglīmenis

Noņemamajā palīglīmenī esošajā nodalījumā var uzglabāt piederumus.

- ① **Bīdīet noņemamo palīglīmeni pa kreisi, lai to atvērtu.**

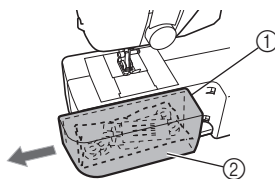

- ① Noņemams palīglīmenis
- ② Uzglabāšanas nodalījums

ŠUJMAŠĪNAS LIETOŠANA

⚠ BRĪDINĀJUMS!

- Kā strāvas avotu izmantojiet tikai standarta elektrisko tīklu. Citu strāvas avotu izmantošana var izraisīt ugunsgrēku, elektriskās strāvas triecienu vai šujmašīnas bojājumus.
- Pārlicinieties, ka barošanas kabeļa kontaktdakša ir stingri ievietota elektriskā tīkla kontaktligzdā, bet strāvas padeves kontaktspraudnis ir stingri iesprausts šujmašīnā. Pretējā gadījumā var izcelties ugunsgrēks vai notikt elektriskās strāvas trieciens.
- Nepievienojiet barošanas kabeļa kontaktdakšu elektriskā tīkla kontaktrozetei, ja tā ir sliktā stāvoklī.
- Izslēdziet strāvas padevi un atvienojiet kontaktdakšu šādos gadījumos:
 - Ja atstājat šujmašīnu bez uzraudzības
 - Kad šujmašīna vairs netiek izmantota
 - Ja lietošanas laikā notiek strāvas padeves pārtrauce
 - Ja šujmašīna nedarbojas pareizi sliktā savienojuma dēļ vai tādēļ, ka ir atvienota
 - Negaisa laikā

⚠ UZMANĪBU!

- Izmantojiet tikai šujmašīnas piegādes komplektā iekļauto barošanas kabeli.
- Nelietojiet pagarinātāju kabelus un adapterus daudzām kontaktligzdām, pie kurām ir pievienotas daudzas citas ierīces. Tas var izraisīt aizdegšanos vai elektriskās strāvas triecienu.
- Nepieskarieties kontaktdakšai ar slapjām rokām. Tā rezultātā var notikt elektriskās strāvas trieciens.
- Atvienojot šujmašīnu no elektriskā tīkla, vispirms izslēdziet strāvas padevi. Ierīci no kontaktligzdas vienmēr atvienojiet, turot aiz kontaktdakšas. Raujot aiz barošanas kabeļa, var sabojāt kabeli vai notikt aizdegšanās vai elektriskās strāvas trieciens.
- Nepieļaujiet, ka barošanas kabelis tiek graizīts, bojāts, pārveidots, varmācīgi locīts, vilkts, savērts vai sasiets kūlī. Nelieciet uz barošanas kabeļa smagus priekšmetus. Nepakļaujiet barošanas kabeli karstuma iedarbībai. Tas viss var sabojāt kabeli un izraisīt aizdegšanos vai elektriskās strāvas triecienu. Ja kabelis vai kontaktdakša ir bojāti, iekams turpināt lietošanu, nogādājiet šujmašīnu autorizētā Brother servisa centrā remonta veikšanai.
- Atvienojiet barošanas kabeli no elektriskā tīkla, ja šujmašīna ilgāku laiku netiks lietota. Pretējā gadījumā var izcelties ugunsgrēks.

Kontaktdakšu pievienošana

- 1 Pievienojiet šujmašīnai pedāli.
- 2 Pievienojiet barošanas kabeļa kontaktdakšu sienas kontaktam.

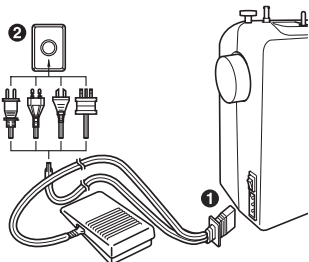

Piezīme

- Ja, šujmašīnai darbojoties, notiek strāvas padeves pārtrauce, izslēdziet strāvas padevi un atvienojiet barošanas kabeli no kontaktligzdas. No jauna ieslēdzot šujmašīnu, ievērojiet vajadzīgo procedūru, lai pareizi darbinātu šujmašīnu.

Strāvas padeves un šūšanas apgaismojuma slēdzis

Šis slēdzis ieslēdz un izslēdz strāvas padevi un šūšanas apgaismojumu.

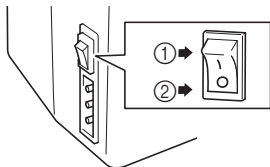

- ① Ieslēdz (pret „I” simbolu)
- ② Izslēdz (pret „O” simbolu)

! UZMANĪBU!

- Neieslēdziet šujmašīnu, vienlaikus nospiežot pedāli. Šujmašīna var negaidīti sākt darboties, radot savainojumus cilvēkiem un šujmašīnas bojājumus.

Pedālis

Pedāli nospiežot mazliet, šujmašīna darbosies ar mazu ātrumu. Nospiežot vairāk, šujmašīnas ātrums palielināsies. Noņemot kāju no pedāļa, šujmašīna apstāsies.

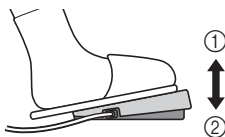

- ① Lēnāk
- ② Ātrāk

Ja šujmašīna netiek izmantota, pārliecinieties, ka uz pedāļa nekā nav novietots.

! UZMANĪBU!

- Neļaujiet ap pedāli krāties putekļiem un auduma atgriezumiem. To pieļaujot, var izcelties ugunsgrēks vai notikt elektriskās strāvas trieciens.

Adatas pārbaude

Lai nodrošinātu vienmērīgu šūšanu, šujamadatā vienmēr jābūt taisnai un asai.



■ Pareiza adatas pārbaude

Novietojiet adatu ar plakano pusi uz līdzenas virsmas. Apskatiet adatu no virspuses un no sāniem. Saliekta adatas utilizējiet drošā veidā.

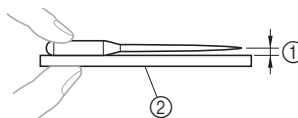

- ① Paralēls intervāls
- ② Līdzena virsma (spoles nodalījuma vāks, stikls utt.)

Adatas mainīšana

! UZMANĪBU!

- Iekams mainīt adatu, vienmēr izslēdziet šujmašīnu. Pretējā gadījumā, nejauši nospiežot pedāli, šujmašīna var sākt šūt, radot savainojumus.
- Izmantojiet tikai sadzīves šujmašīnām paredzētās adatas. Citas adatas var saliekties vai nolūzt un radīt savainojumus.
- Nekad nešujiet ar saliektu adatu. Saliekta adata var nolūzt un radīt savainojumus.

- 1 Izslēdziet šujmašīnu.
- 2 Paceliet adatu, pagriežot spararatu uz sevi (pretpulksteniski), lai uz spararata esošā atzīme būtu pavērsta augšup.
- 3 Nolaidiet piespiedējpēdiņas sviru.

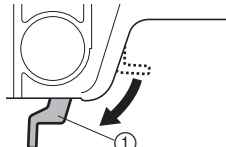

- ① Piespiedējpēdiņas svira

! UZMANĪBU!

- Iekams mainīt adatu, palieciet zem piespiedējpediņas audumu vai papīru, lai neļautu adai iekrist adatas plāksnītes atverē.

- 4** Turiet adatu ar kreiso roku un ar skrūvgriezi grieziet adatas apskavas skrūvi pretpulksteniski, lai izņemtu adatu.

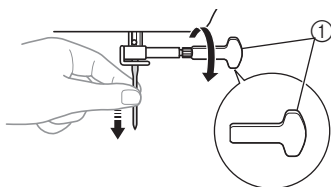

- ① Izmantojiet skrūvgriezi
- Atskrūvējot vai pievelkot adatas apskavas skrūvi nelietojiet pārmērīgu spēku, jo pretējā gadījumā var sabojāt noteiktas šujmašīnas daļas.

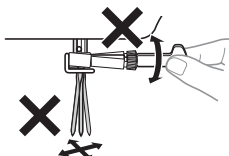

- 5** Pavērsiet adatu ar plakano pusi uz šujmašīnas aizmuguri un ievietojiet adatu, līdz tā atduras pret adatas atduri. Pēc tam ar skrūvgriezi pievelciet adatas apskavu.

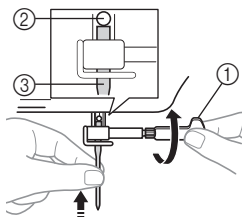

- ① Izmantojiet skrūvgriezi
② Adatas atduris
③ Adata

Tādā pašā veidā ievietojiet dubulto adatu.

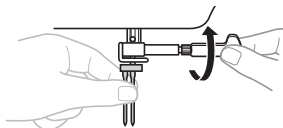

! UZMANĪBU!

- Noteikti ievietojiet adatu, līdz tā saskaras ar atduri, un cieši pievelciet adatas apskavas skrūvi ar skrūvgriezi, jo pretējā gadījumā var nolauzt adatu vai sabojāt šujmašīnu.

Piespiedējpēdiņas mainīšana

! UZMANĪBU!

- Iekams mainīt piespiedējpēdiņu, vienmēr izslēdziet šujmašīnu. Ja strāvas padeve būs atstāta ieslēgta, uzliekot kāju uz pedāļa, šujmašīna var sākt darboties un jūs savainot.
- Vienmēr izmantojiet izvēlētajam dūriena veidam atbilstošu piespiedējpēdiņu. Ja tiek izmantota nepareiza piespiedējpēdiņa, adata var atsisties pret piespiedējpēdiņu, saliekties, nolūzt un savainot šuvēju.
- Izmantojiet tikai izmantošanai ar šo šujmašīnu paredzētu piespiedējpēdiņu. Citu piespiedējpēdiņu izmantošana var izraisīt negadījumu vai savainojumu.

Jums var nākties mainīt piespiedējpēdiņu atkarībā no tā, ko un kā vēlaties šūt.

- 1 Izslēdziet šujmašīnu.
Paceliet piespiedējpēdiņas sviru.
- 2 Paceliet adatu, pagriežot sparratu uz sevi (pretpulksteniski), lai uz sparrata esošā atzīme būtu pavērsta augšup.
- 3

Noņemiet piespiedējpēdiņu, pavelkot to vertikāli uz leju.

Nospiediet melno pogu piespiedējpēdiņas turētāja aizmugurē, lai atbrīvotu piespiedējpēdiņu.

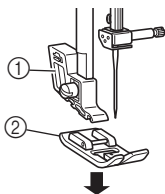

- 1 Piespiedējpēdiņas turētājs
- 2 Piespiedējpēdiņa

vai

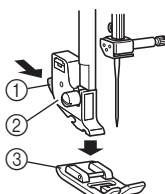

- 1 Melnā poga
- 2 Piespiedējpēdiņas turētājs
- 3 Piespiedējpēdiņa



Piezīme

- Piespiedējpēdiņas atbrīvošanas metode var atšķirties atkarībā no piespiedējpēdiņas turētāja veida.

- 4 Nolieciet citu piespiedējpēdiņu uz adatas plāksnītes tā, lai piespiedējpēdiņas stienis būtu uz vienas līnijas ar kājā esošo rievu.
- 5 Nolaidiet piespiedējpēdiņas sviru un nostipriniet piespiedējpēdiņu uz kājas. Ja piespiedējpēdiņa ir pareizā vietā, stienim ir jāfiksējas ar sadzirdamu skaņu.

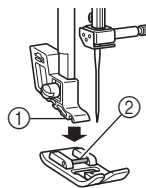

- 1 Kāja
- 2 Stienis

■ Piespiedējpēdiņas uzstādīšanas orientācija

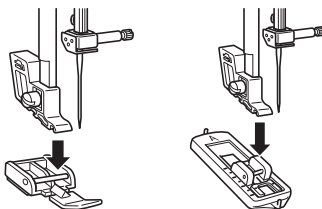

! UZMANĪBU!

- Ja piespiedējpēdiņa nav pareizi orientēta, adata var atsisties pret piespiedējpēdiņu, kas var saliekt vai nolauzt adatu un radīt ievainojumus.

VADĪBAS ELEMENTI

Šūšanas raksta atlasē skala



UZMANĪBU!

- Lietojot šūšanas raksta atlasē skalu, paceliet adatu, griežot spararatu uz sevi (pretpulksteniski), lai atzīme uz spararata būtu pavērsta augšup. Ja tad, kad tiek grozīta šūšanas raksta atlasēšanas skala, adata ir apakšējā stāvoklī, var sabojāt adatu, piespiedējpediņu vai audumu.

Lai izvēlētos dūrienu, vienkārši pagrieziet šūšanas raksta atlasē skalu kādā virzienā.

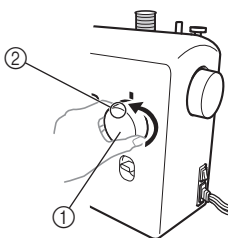

- ① Šūšanas raksta atlasē skala
- ② Izvēlētais šūšanas raksta numurs

Šūšanas rakstu veidu un dūrienu nosaukumi

	2	3	4	5	6	7
	9	10	11	12	13	14
15	16	17				

*1: Dūrieni Nr. 15–17 ir pieejami tikai noteiktiem modeļiem.

Šūšanas raksts	Iepriekšiestatītais garums (mm (collas))	Atsauces lpp.
Dūriena nosaukums	Iepriekšiestatītais platums (mm (collas))	
	0,5 (1/32)	33
4 SOĻU AUTOMĀTISKAIS POGCAURUMS	5 (3/16)	
	0,7 (1/32)	29, 36, 37, 39
ZIGZAGA DŪRIENS	1,8 (1/8)	
	1,5 (1/16)	29, 36, 37, 39
ZIGZAGA DŪRIENS	3,3 (3/16)	
	2 (1/16)	29, 36, 37, 39
ZIGZAGA DŪRIENS	5 (3/16)	
	0,5 (1/32)	29, 36
ZIGZAGA (ATLASA) DŪRIENS	5 (3/16)	
	1,6 (1/16)	29, 38
TAISNAIS DŪRIENS (adata centra stāvoklī)	—	
	1,8 (1/8)	29, 38
TAISNAIS DŪRIENS (adata centra stāvoklī)	—	
	2 (1/16)	29, 38
TAISNAIS DŪRIENS (adata centra stāvoklī)	—	

Šūšanas raksts	Iepriekšiestatītais garums (mm (collas))	Atsauces lpp.
Dūriena nosaukums	Iepriekšiestatītais platums (mm (collas))	
9 —	3 (1/8)	29, 35, 36, 38, 39
TAISNAIS DŪRIENS (adats centra stāvoklī)	—	
10 —	4 (3/16)	29, 38
TAISNAIS DŪRIENS (adats centra stāvoklī)	—	
11 —	2,5 (3/32)	29, 36, 38
TAISNAIS DŪRIENS (adats kreisajā stāvoklī)	—	
12 —	2 (1/16)	30, 39
SLĒPTAIS DŪRIENS	5 (3/16)	
13 —	1 (1/16)	31
ELASTĪGAIS DŪRIENS	5 (3/16)	
14 —	2 (1/16)	30, 39
ELASTĪGAIS SLĒPTAIS DŪRIENS	5 (3/16)	
15 —	2 (1/16)	31
MALU APSTRĀDES DŪRIENS	5 (3/16)	
16 —	1,2 (1/16)	32
DUBULTAIS DŪRIENS	5 (3/16)	
17 —	1,2 (1/16)	32
SAVIENOJUMA DŪRIENS	5 (3/16)	

Atpakaļgaitas svira

Jūs varat izmantot reverso šūšanu atkāpēm un šuvju pastiprināšanai.

Lai šūtu atpakaļgaitā, nospiediet atpakaļgaitas sviru, cik vien tālu iespējams, un, turot to šādā stāvoklī, viegli nospiediet pedāli. Lai šūtu uz priekšu, palaidiet atpakaļgaitas sviru. Mašīna tad šūs uz priekšu. Atpakaļgaitas dūrienu garums ir fiksēts uz 2 mm (1/16 colla).

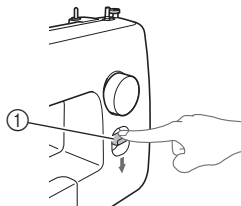

① Atpakaļgaitas svira

DIEGA IEVĒRŠANA ŠUJMAŠĪNĀ

Diega uztīšana uz spoles

! UZMANĪBU!

- Mēs esam izstrādājuši spoli, kas tiek izmantota šajā šujmašīnā. Ja izmantosiet spoles no citiem modeļiem, šujmašīna nedarbosies pareizi. Izmantojiet tikai spoles, kas piegādātas kopā ar šo šujmašīnu vai tāda paša tipa spoles (daļas kods: SA156, SFB: XA5539-151). Citu spoļu izmantošana var radīt šujmašīnas bojājumus. SA156 ir 15. klases tipa spole.

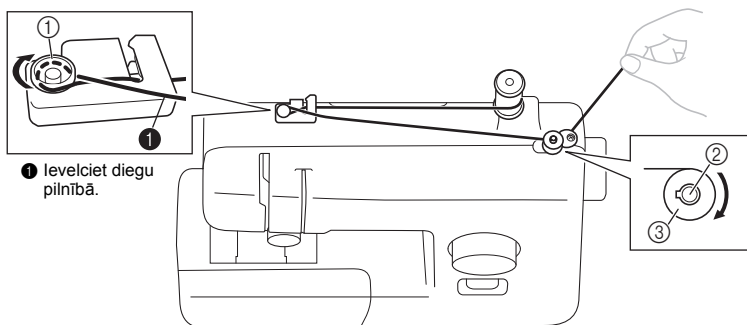
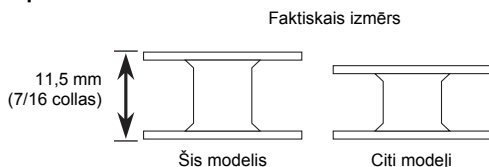

① Iepriekšējās nosprīgošanas disks

② Spoles uztinēja vārpsta

③ Spole

- 1** Izvelciet aukā diega spoles turētāju un uzbāziet diega spoli uz šī turētāja.

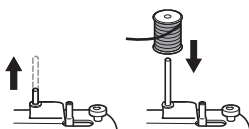

- 2** Turot diegu no spoles labajā rokā, velciet diegu uz sevi, un ievadiet to diega vadotnes gropē. Pēc tam aplieciet diegu ap iepriekšējās nosprīgošanas disku un pilnībā ievelciet diegu.

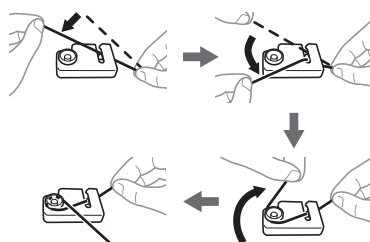
**! UZMANĪBU!**

- Ja diega spole ir nepareizā vietā vai tā ir uzstādīta nepareizi, diegs var samudžināties ap diega spoles turētāju.

- 3** Izvadiet diega galu cauri spoles sānos esošajai atverei no spoles iekšpuses.

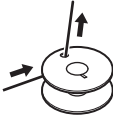

- 4** Uzlieciet spoli uz uztinēja vārpstas un bīdiet spoles uztinēja vārpstu pa labi. Grieziet spoli ar roku pulksteniski, līdz izvīrzījums ieslīd spoles robā.

- Noteikti izvelciet ārā no spoles atveres 7 līdz 10 cm (3-4 collas) garu diega galu.

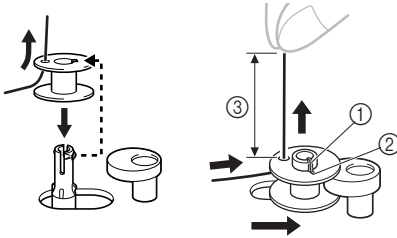

- ① Izvīrzījums
- ② Robs
- ③ 7-10 cm (3-4 collas)

! UZMANĪBU!

- Nostiepiet diegu un turiet diega galu taisni uz augšu. Ja diegs ir par īsu, nav nostiepts vai tiek turēts slīpi, diegam aptīnīties ap spoli, var tikt radīti ievainojumi.

- 5** Ieslēdziet šujmašīnu.

! UZMANĪBU!

- Neieslēdziet šujmašīnu, vienlaikus nospiežot pedāli. Šujmašīna var negaidīti sākt darboties, radot savainojumus cilvēkiem un šujmašīnas bojājumus.

- 6** Turot diega galu, viegli nospiediet pedāli, lai spolei uzlītu vairākus diega tinumus. Pēc tam apturiet šujmašīnu.

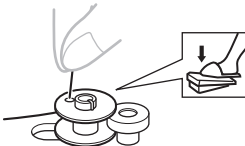

- 7** Lieko diega daļu nogrieziet virs spoles.

- Atstājiet 1 cm (1/2 colla) diega ārā no atveres spoles sānos.

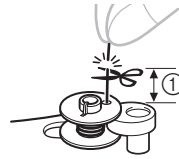

- ① 1 cm (1/2 colla)

! UZMANĪBU!

- Stingri ievērojiet instrukcijas. Ja pirms spoles uztīšanas liekā diega daļa netiks pilnībā nogriezta, kad palicis neliels diega daudzums, tas var aptīties ap spoli un var nolauzt adatu.

- 8** Nospiediet pedāli, lai sāktu.

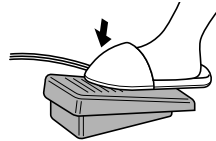

- 9** Kad spole ir pilna un sāk griezties lēni, noņemiet kāju no pedāja.

- 10** Nogrieziet diegu, aizbīdi spoles uztinēja vārpstu pa kreisi un noņemiet spoli.

☀ Piezīme

- Kad pēc diega uztīšanas uz spoles šujmašīna tiek palaista vai pagriezta ar roku aiz spararata, atskanēs klikšķoša skaņa — tas nenorāda uz darbības traucējumiem.
- Laikā, kad spoles uztinēja vārpsta ir aizbīdīta pa labi, adatas stienis nekustās.

! UZMANĪBU!

- Ja spole nav uzlīta pareizi, diegs var atslābt, un tikt nolauzta adata.

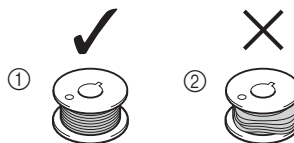

- ① Vienmērīgs tinums
- ② Slikts tinums

Apakšējā diega ievēršana

Uzstādiēt spoli ar uzlītu diegu.

- Plašāk par ātri uzstādāmo spoli skatiet 16. lappusē.

! UZMANĪBU!

- Pārliecinieties, ka diega ievēršanas laikā šujmašīna ir izslēgta. Ja nejauši uzkāpsiet uz pedāļa un mašīna sāks šūt, jūs var gūt savainojumus.

1 Iekams ievērt apakšējo diegu, sagatavojiet pareizi uzlītu spoli.

- Sīkāk par spoles uzlīšanu skatiet 13. lappusē.

2 Paceliet adatu, pagriežot spararatu uz sevi (pretpulksteniski), un paceliet piespiedējpedāļa sviru.

3 Noņemiet spoles nodalījuma vāku, to pabīdot un paceļot uz sevi.

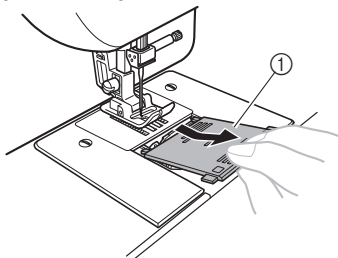

① Spoles nodalījuma vāks

4 Ievietojiet spoli tā, lai diegs iznāktu laukā bultiņas norādītajā virzienā.

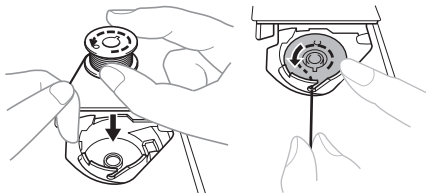

! UZMANĪBU!

- Pārliecinieties, ka spole ir ievietota tā, lai diegs tiktu izlīts pareizajā virzienā. Ja spole tiek izlīta nepareizā virzienā, diegs var tikt nepareizi nosprīgots un var tikt nolauzta adata.

5 Turiet diega galu, stumiet spoli ar pirkstu un pēc tam izvadiet diegu cauri šķēlumam, kā parādīts attēlā.

- Ja diegs nav pareizi izvērsts caur spoles korpusa sprīgojuma regulēšanas atsperi, tas var tikt nepareizi nosprīgots.

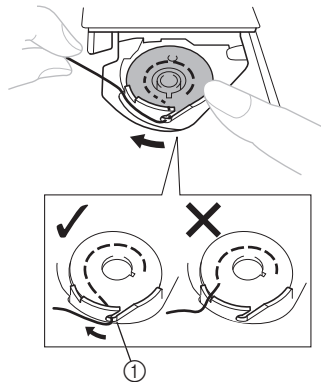

① Sprīgojuma regulēšanas atsperē

6 Uzlieciet spoles nodalījuma vāku. Ievietojiet vāka izvīzījumu spoles kuģīša nodalījuma gropē un stumiet, lai to aizvērtu.

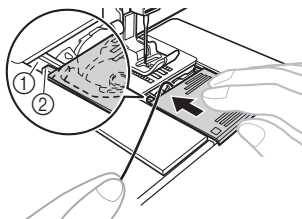

① Gropē
② Izvīzījums

- Pārliecinieties, ka diega gals iznāk no vāka virzienā uz šujmašīnas aizmuguri (skatīt ilustrāciju).
- Iekams sākt šūšanu, ievietiet apakšējo diegu. Skatīt sadaļu „Apakšējā diega izvilksana uz augšu” 21. lappusē pēc augšējā diega ievēršanas.

Apakšējā diega ievēršana (modeļiem ar ātri uzstādāmu spoli)

Uzstādiet spoli ar uzlītu diegu.
Šī funkcija pieejama tikai noteiktiem modeļiem.

- 1** Izpildiet **1.** līdz **4.** darbību, kas aprakstītas sadaļā „Apakšējā diega ievēršana” 15. lappusē.
- 2** Viegli pieturot spoli ar labo roku, kā parādīts ilustrācijā, izveriet diegu cauri šķēlumam (**1** un **2**). Pēc tam velciet diegu uz sevi, lai to nogrieztu ar griezēju (**3**).

- Šajā brīdī pārbaudiet, vai spole viegli griežas pretpulksteniski.

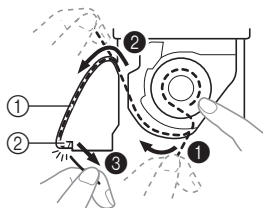

- 1** Šķelums
- 2** Griezējs (Nogrieziet diegu ar griezēju.)

Piezīme

- Ja diegs nav pareizi izvērts caur spoles korpusa spriegojuma regulēšanas atsperi, tas var tikt nepareizi nospriegots.

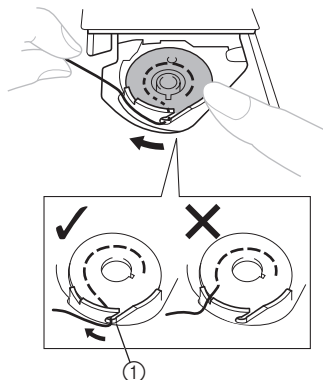

- 1** Spriegojuma regulēšanas atsperē

- 3** Uzlieciet spoles nodalījuma vāku. Ievietojiet vāka izvīrējumu kuģīša nodalījuma gropē un stumiet, lai to aizvērtu.

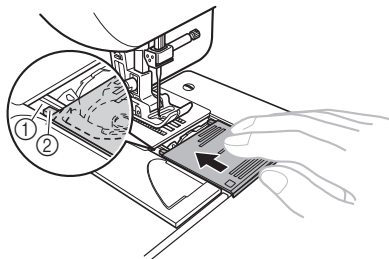

- 1** Grope
- 2** Izvīrējums

- Kad ir ievērts apakšējais un augšējais diegs, sāciet šūt. Šujot krokas vai iešuves, apakšējo diegu var ar roku pavilkt uz augšu, lai daļa diega paliktu pāri. Darbību aprakstu skatiet sadaļā „Apakšējā diega izvilkšana uz augšu” (21. lpp.).

Augšējā diega ievēršana

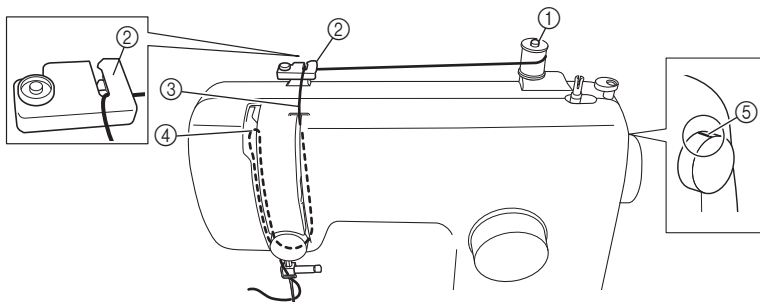

- ① Diega spoles turētājs
- ② Diega vadotne (aizmugurējā)
- ③ Diega vadotne (priekšējā)

- ④ Diega pievilcēja svira
- ⑤ Atzīme uz spararata

! UZMANĪBU!

- Ieverot augšējo diegu, rūpīgi ievērojiet instrukcijas. Ja augšējais diegs nav ievērts pareizi, diegs var samudžināties vai arī var saliekt un nolauzt adatu.
- Nekad neizmantojiet 20. vai mazāka numura diegu.
- Adatu un diegu izmantojiet pareizā kombinācijā. Plašāk par adatu un diegu pareizām kombinācijām skatiet sadaļā „AUDUMA, DIEGA UN ADATAS KOMBINĀCIJAS” 22. lappusē.

1 Izslēdziet šujmašīnu.

2 Paceliet piespiedējpēdiņas sviru.

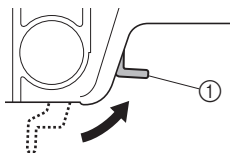

- ① Piespiedējpēdiņas svira

3 Paceliet adatu, pagriežot spararatu uz sevi (pretpulksteniski), lai uz spararata esošā atzīme būtu pāvērstā augšup.

- Ja adata nav pareizi pacelta, šujmašīnai nevar pareizi ievērt diegu.

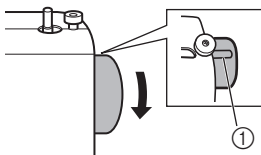

- ① Atzīme uz spararata

4 Izvelciet laukā diega spoles turētāju un uzbāziet diega spoli uz šī turētāja.

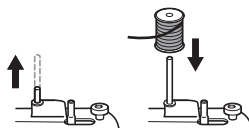

! UZMANĪBU!

- Ja diega spole ir nepareizā vietā, vai tā ir uzstādīta nepareizi, diegs var samudžināties ap diega spoles turētāju un var tikt nolauzta adata.

5 Turot diegu no spoles labajā rokā, velciet diegu uz sevi, un ievadiet to diega vadotnes gropē.

- Pārliecieties, ka atspere gropē satver diegu.

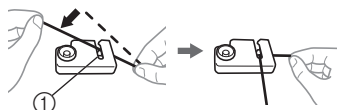

① Atspere

6 Izvadiet augšējo diegu, kā parādīts nākamajā ilustrācijā.

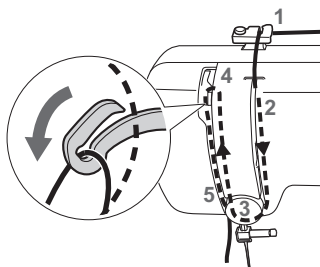

7 Pārliecieties, ka diegs ir izvērts caur diega pievilcēja sviru virzienā no labās puses uz kreiso, kā parādīts nākamajā ilustrācijā.

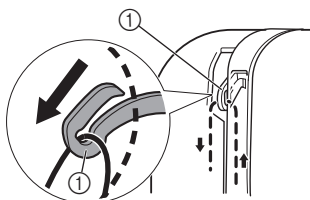

① Diega pievilcēja svira



Informācija

- Ja diega pievilcēja svira ir nolaista, augšējo diegu nevar aptīt ap diega pievilcēja sviru. Noteikti paceliet adatu, pagriežot spararatu uz sevi (pretpulksteniski), lai uz spararata esošā atzīme būtu pavērsta augšup.

8 Aizkabiniet diegu aiz vadotnes, kas atrodas virs adatas.

- Diegu var viegli aizkabināt aiz adatas stieņa diega vadotnes, turot diegu ar kreiso roku un pēc tam to padodot ar labo roku.

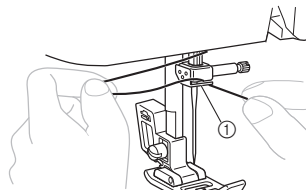

① Adatas stieņa diega vadotne

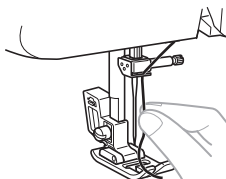

9 Ieviet diegu adatā no priekšpusē uz aizmuguri, atstājot apmēram 5 cm (2 collas) garu galu.

- Ja jūsu šujmašīna ir aprīkota ar adatas diega ievēvēju, tad diega ievēršanai adatā izmantojiet diega ievēvēju (skatīt nākamo sadaļu).

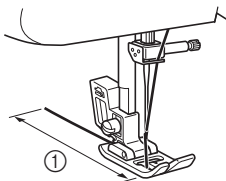

① 5 cm (2 collas)



Piezīme

- Iekams ievēvēt augšējo diegu, noteikti paceliet piespiedējpediņas sviru un diega pievilcēja sviru.
- Ja diegs tiks ievēvēts nepareizi, tas var radīt šūšanas problēmas.

Adatas ievērēja lietošana (modeļiem ar adatas ievērēju)

Šī funkcija pieejama tikai noteiktiem modeļiem.

⚠ UZMANĪBU!

- Adatas diega ievērēju var izmantot ar sadzīves šujmašīnas adatu izmēriem no 75/11 līdz 100/16. Tomēr adatas diega ievērēju nevar izmantot sadzīves šujmašīnas adatas izmēram 65/9. Adatas diega ievērēju nevar izmantot arī speciālo diegu, piemēram, caurspīdīgu neilona diegu vai metālisku diegu, ievēršanai.
- 130/120 numura un biežākiem diegiem adatas diega ievērēju nevar izmantot.
- Adatas diega ievērēju nevar izmantot ar spārnu adatām un dubultajām adatām.
- Ja adatas diega ievērēju nevar izmantot, skatiet sadaļu „Augšējā diega ievēršana” 17. lappusē.

- 1 Iekams lietot adatas diega ievērēju, izpildiet 1. līdz 3. darbību, kas aprakstītas sadaļā „Augšējā diega ievēršana” 17. lappusē.
- 2 Nolaidiet piespiedējpēdiņas sviru.
- 3 Pārliecinieties, ka atzīme uz sparrata ir pavērsta augšup, kā parādīts ilustrācijā.

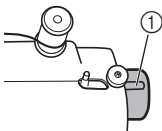

1 Atzīme uz sparrata

- 4 Nolaižot adatas diega ievērēja sviru, uzkabiniet diegu uz vadotnes.

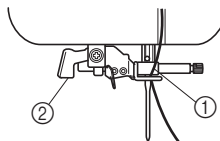

- 1 Adatas turētājs
- 2 Adatas diega ievērēja svira

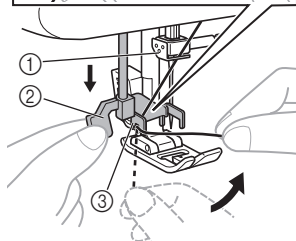
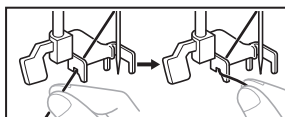

- 1 Adatas turētājs
- 2 Adatas diega ievērēja svira
- 3 Vadotne

- 5 Velciet lejup adatas diega ievērēja sviru, cik vien iespējams, un pēc tam pagrieziet sviru pret šujmašīnas aizmuguri (prom no sevis). Pārliecinieties, ka āķītis iziet caur adatas aci un satver diegu.

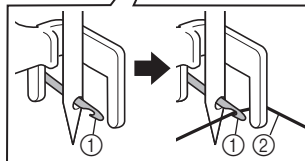
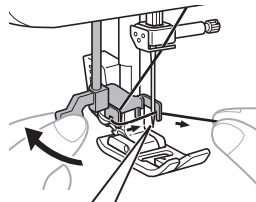

- 1 Āķītis
- 2 Diegs

- Turiet diegu priekšā adatai, lai nodrošinātu, ka āķītis to satver.

- 6** Viegli turot diegu, pagrieziet adatas diega ievērēja sviru uz šujmašīnas priekšpusi (pret sevi). Āķītis izvilks diegu cauri adai.

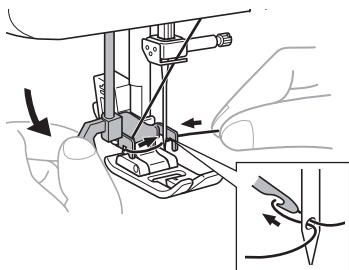

- 7** Paceliet adatas diega ievēršanas sviru.

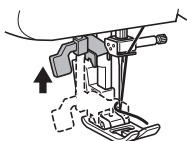

- 8** Izvelciet caur adatas aci izvilktā diega cilpu virzienā uz mašīnas aizmuguri.

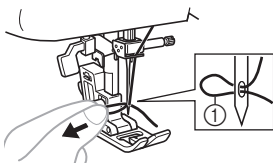

① Diega cilpa



UZMANĪBU!

- Esiet uzmanīgi un nevelciet diegu ar spēku, lai nesaliektu adatu.
- Ja diegs nav izvērsts caur adatas aci, sāciet no jauna no **6**. darbības.

- 9** Paceliet piespiedējpēdiņas sviru.

- 10** Izvelciet diega galu zem piespiedējpēdiņas un pavelciet diegu apmēram 5 cm (2 collas) uz šujmašīnas aizmuguri.

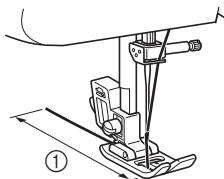

① 5 cm (2 collas)



Piezīme

- Ja diegs tiks ievērts nepareizi, tas var radīt šūšanas problēmas.

Apakšējā diega izvilšana uz augšu

- 1** Viegli turot augšējā diega galu, lēnām ar roku griežiet sparātu uz sevi (pretpulksteniski), lai nolaistu un pēc tam paceltu adatu.

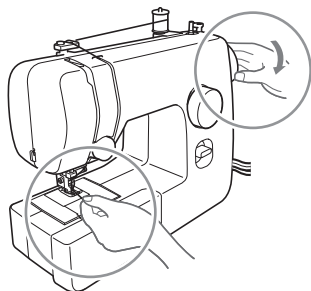

- 2** Velciet augšējo diegu, lai izceltu apakšējo diegu.

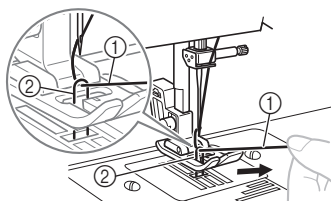

- ① Augšējais diegs
- ② Apakšējais diegs

- 3** Pavelciet abus diegus apmēram par 10 cm (4 collas) un nolieciet tos zem piespiedējpēdiņas virzienā uz šujmašīnas aizmuguri.

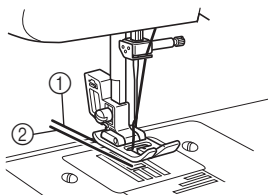

- ① Augšējais diegs
- ② Apakšējais diegs

Modeļiem ar ātri uzstādāmu spoli

Jūs varat sākt šūšanu uzreiz, nepaceļot spoles diegu.

Šujot krokas vai iešuves, apakšējo diegu var ar roku pavilkt uz augšu, lai daļa diega paliktu pāri. Iekams pacelt apakšējo diegu, ievietojiet spoli atpakaļ spoles nodalījumā.

- 1** Noņemiet spoles nodalījuma vāku un ievietojiet spoli.
- 2** Izvadiet diegu gar šķēlumu bultiņas norādītajā virzienā un atstājiet to nenogrieztu.

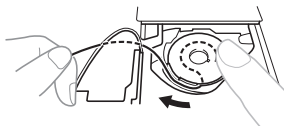

- Spoles vākam ir jāpaliek noņemtam.

- 3** Paceliet apakšējo diegu, kā aprakstīts iepriekš 1. līdz 3. darbībā.
- 4** Uzlieciet spoles nodalījuma vāku.

AUDUMA, DIEGA UN ADATAS KOMBINĀCIJAS

1

Auduma tips/lietojums		Diegs		Adatas izmērs
		Tips	Izmērs	
Vidēji smagi audumi	Rievots audums	Kokvilnas diegs	60–90	75/11–90/14
	Tafts	Sintētiskais diegs		
	Flanelis, gabardīns	Zīda diegs	50	
Plāni audumi	Batists	Kokvilnas diegs	60–90	65/9–75/11
	Zoržets	Sintētiskais diegs		
	Kleitu audums, atlase	Zīda diegs	50	
Biezi audumi	Džinsu audums	Kokvilnas diegs	30	100/16
			50	
	Velvets	Sintētiskais diegs	50–60	90/14–100/16
Tvīds	Zīda diegs			
Elastīgi audumi	Džersijs	Adīšanas diegi	50–60	Adata ar noapaļotu smaili 75/11–90/14 (zelta krāsa)
	Trikotāža			
Viegli irstoši audumi		Kokvilnas diegs	50–90	65/9–90/14
		Sintētiskais diegs		
		Zīda diegs	50	
Šūšanai pa virspusi		Sintētiskais diegs	30	100/16
		Zīda diegs	50–60	75/11–90/14



Piezīme

- Nekad neizmantojiet 20. vai mazāka numura diegu. Tas var izraisīt šujmašīnas darbības traucējumus.



Informācija

- Jo mazāks ir diega numurs, jo biežāks ir diegs; bet — jo lielāks ir adatas numurs, jo resnāka ir adata.

■ Adata ar noapaļotu smaili

Adatas ar noapaļotu smaili izmantojiet elastīgiem audumiem vai audumiem, kurus šujot viegli iespējams izlaist dūrienus.

■ Caurspīdīgs neilona diegs

Izmantojiet adatas ar izmēriem 90/14 līdz 100/16 neatkarīgi no auduma un diega.



UZMANĪBU!

- Noteikti ievērojiet tabulā norādītās adatu, diegu un audumu kombinācijas. Izmantojot nepareizu kombināciju, piemēram, šujot smagu audumu (piemēram, džinsu audumu) ar mazu adatu (izmēri 65/9–75/11), var saliekt vai nolauzt adatu. Nepareiza kombinācija var būt nelīdzenas šuves iemesls, audums var sākt krokoties, vai arī šujmašīna var izlaist dūrienus.

2 ŠŪŠANAS PAMATI

Lūdzam izlasīt pirms šūšanas

! UZMANĪBU!

- Lai izvairītos no ievainojumiem, šujmašīnas lietošanas laikā uzmanīgi vērojiet adatu. Netuviniet rokas kustīgām daļām.
- Šūšanas laikā nestiepiet un nevelciet audumu, jo pretējā gadījumā var sabojāt adatu un savainoties.
- Nelietojiet saliektas vai nolauztas adatas, jo pretējā gadījumā var savainoties.
- Uzmanieties, lai adata šūšanas laikā nesistos pret sadiegšanas kniepatatām un citiem priekšmetiem. Adata var nolūzt un savainot jūs.
- Vienmēr izmantojiet pareizo piespiedējpēdiņu. Ja tiek izmantota nepareiza piespiedējpēdiņa, adata var atsities pret piespiedējpēdiņu un saliekties vai nolūzt, radot ievainojumus.
- Grozot spararatu ar roku, vienmēr to grieziet uz sevi (pretpulksteniski). Griežot to pretējā virzienā, var samudzināt diegu un sabojāt adatu vai audumu, kā arī savainoties.
- Nesāciet šūšanu, ja zem piespiedējpēdiņas nav palikts audums, jo pretējā gadījumā var sabojāt piespiedējpēdiņu.

Šūšanas uzsākšana

- 1 Ieslēdziet šujmašīnu.



! UZMANĪBU!

- Neieslēdziet šujmašīnu, vienlaikus nospiežot pedāli. Šujmašīna var negaidīti sākt darboties, radot savainojumus cilvēkiem un šujmašīnas bojājumus.

- 2 Paceliet adatu, pagriežot spararatu uz sevi (pretpulksteniski), lai uz spararata esošā atzīme būtu pavērsta augšup.
- 3 Pagrieziet šūšanas rakstu skalu, lai atlasītu dūrienu (skatīt 11. lpp.).
- 4 Nomainiet piespiedējpēdiņu (skatīt 10. lpp.).

- 5 Paceliet piespiedējpēdiņas sviru.

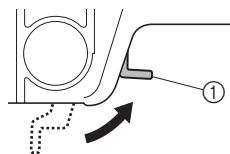

① Piespiedējpēdiņas svira

- 6 Palieciet zem piespiedējpēdiņas audumu, izvelciet diega galu zem piespiedējpēdiņas un pavelciet diegu apmēram 5 cm (2 collas) uz šujmašīnas aizmuguri.

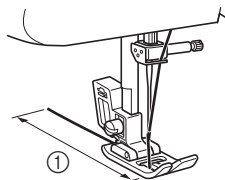

① 5 cm (2 collas)

- 7** Ar kreiso roku turiet diega galu un audumu, ar labo roku griežiet sparratu uz sevi (pretpulksteniski), lai nolaistu adatu šūšanas sākumpunktā.

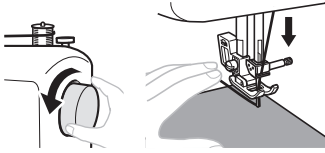

- 8** Nolaidiet piespiedējpediņas sviru.

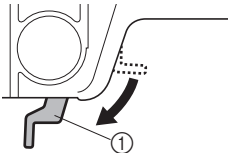

① Piespiedējpediņas svira

- 9** Lēnām nospiediet pedāli.

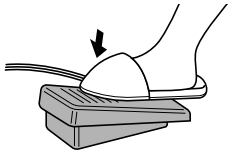

► Mašīna sāk šūt.

- 10** Noņemiet kāju no pedāļa.

► Mašīna pārtrauc šūt.

- Jūs varat izmantot šūšanu atpakaļgaitā, lai nospiežot šūšanas sviru, atkāptos un pastiprinātu šuves. Sīkāk par to skatiet sadaļā „Atpakaļgaitas svira” 12. lappusē.

- 11** Paceliet adatu, pagriežot sparratu uz sevi (pretpulksteniski).

- 12** Paceliet piespiedējpediņas sviru.

- 13** Velciet audumu uz šujmašīnas kreiso pusi, pēc tam izvelciet diegus caur diegu nogriezēju un nogrieziet tos.

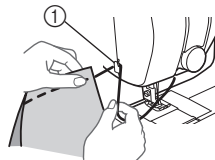

① Diega nogriezējs

Izmēģinājuma šūšana

Veiciet šuvumu ar izmēģinājumu audumu. Izmantojiet tāda pašu auduma gabalu un diegu, kas tiks izmantots jūsu projektā, un pārbaudiet diega spriegojumu, dūriena garumu un platumu.

Šūšanas virziena mainīšana

Apturiet šujmašīnu tā, lai adata paliktu audumā tajā punktā, kurā vēlaties mainīt šūšanas virzienu, un paceliet piespiedējpediņas sviru. Izmantojot adatu kā asi, pagrieziet audumu, nolaidiet piespiedējpediņas sviru, un turpiniet šūšanu.

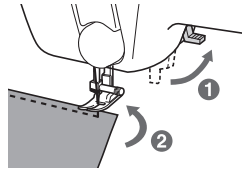

Biezu audumu šūšana

- Ja audumu nevar palikt zem piespiedējpediņas

Ja audumu nevar viegli palikt zem piespiedējpediņas, paceliet piespiedējpediņas sviru vēl augstāk, lai paceltu piespiedējpediņu visaugstākajā stāvoklī.

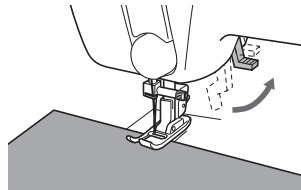

⚠ UZMANĪBU!

- Ja tiek šūts audums, kura biezums ir vairāk nekā 6 mm (15/64 collas), vai audums tiek stumts ar pārāk lielu spēku, adata var saliekties vai nolūzt.

Plānu audumu šūšana

Šujot plānus audumus, dūrieni var kļūt nelīdzeni vai arī audums var tikt padots nepareizi. Ja tas notiek, palieciet zem auduma plānu papīru vai stabilizējošu materiālu un šujiet to kopā ar audumu. Kad esat pabeiguši šūšanu, noplēsiet lieko papīru.

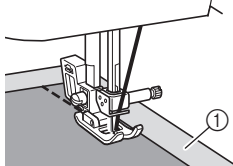

① Stabilizējošs materiāls vai papīrs

Elastīgu audumu šūšana

Vispirms sadiedziet kopā auduma gabalus un šujiet, nenostiepjot audumu.

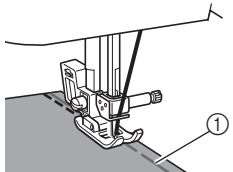

① Sadiegšana

Cilindrisku daļu sašūšana

Lai atvieglotu cilindrisku daļu šūšanu, piemēram, aproces, piedurkņu atlokus, bikšu staras vai grūti aizsniedzamas vietas, noņemiet noņemamo palīgļīmeni.

- 1 **Bīdīet noņemamo palīgļīmeni pa kreisi, lai to noņemtu.**

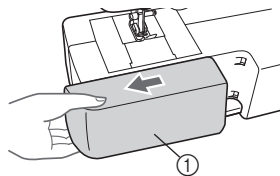

① Noņemams palīgļīmenis

- Kad ir noņemts noņemamais palīgļīmenis, ir iespējams šūt, izmantojot piedurkņu platformu.



Piezīme

- Kad esat pabeiguši šūšanu, izmantojot piedurkņu platformu, uzstādiat noņemamo palīgļīmeni atpakaļ sākotnējā stāvoklī.

- 2 **Uzstumiet daļu, kuru vēlaties šūt uz cīņņa un šujiet to no augšpuses.**

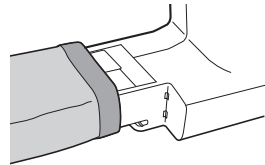

Šūšana ar dubulto adatu (papildu aprīkojums)

Mēs esam izstrādājuši jūsu šujmašīnu tā, ka varat šūt ar šo adatu un diviem augšējiem diegiem. Jūs varat izmantot vienādas krāsas diegus vai dažādu krāsu diegus, lai šūtu ar dekoratīviem dūrieniem.



Dubultā adata



Papildu diega spoles turētājs

! UZMANĪBU!

- **Izmantojiet tikai šai šujmašīnai paredzētas dubultās adatas (daļas kods: X57521-021:2,0/75, platums 2 mm). Citas adatas var nolūzt un sabojāt mašīnu.**
- **Pārliecinieties, ka adata nesitas pret piespiedējpēdiņu.**
- **Nešujiet ar saliektām adatām. Adata var nolūzt un jūs savainot.**

■ Dubultās adatas piestiprināšana

Iestipriniet dubulto adatu tādā pat veidā kā vienkāršo adatu (skatīt 8.–9. lpp.). Adatas plakanajai pusei jābūt pavērstai uz aizmuguri, bet noapaļotajai pusei jābūt pavērstai pret jums.

■ Papildu diega spoles turētāja uzstādīšana

Ievietojiet papildu diega spoles turētāju šujmašīnas virspusē esošajā atverē. Uzlieciet otro spoli uz papildus diega spoles turētāja.

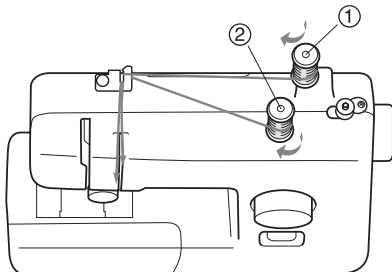

- ① Pirmā spole
- ② Otrā spole

■ Diegu ievēršana dubultā adatā

Katrā adatā diegs ir jāiever atsevišķi.



Piezīme

Ar diega ievērēju aprīkoti modeļi

- Diegu ievēršanai dubultā adatā nevar izmantot diega ievērēju. Tā vietā diegi dubultā adatā ir jāiever ar roku virzienā no priekšas uz aizmuguri. Lietojot diegu ievērēju, var sabojāt šujmašīnu.

1 Paņemiet pirmās spoles diegu un izvadiet to pa šujmašīnu uz adatas stieņa diega vadotni.

Diega ievēršanas ceļš pa šujmašīnu uz adatas stieņa diega vadotni ir tieši tāds pats kā parasti ieverot diegu šujmašīnā (ar vienu adatu). Sīkāk par to skatiet 18. lappusē.

2 Ievietiet diegu kreisajā adatā no priekšpusēs uz aizmuguri.

3 Paņemiet otrās spoles diegu un izvadiet to pa šujmašīnu uz diega pievilcēja sviru.

Diega ievēršanas ceļš pa šujmašīnu uz diega pievilcēja sviru ir tieši tāds pats kā parasti ieverot diegu šujmašīnā (ar vienu adatu). Sīkāk par to skatiet 18. lappusē.

4 Ievietiet diegu labajā adatā no priekšpusēs uz aizmuguri.

Neizvadiet šo diegu uz diega vadotni aiz adatas stieņa.

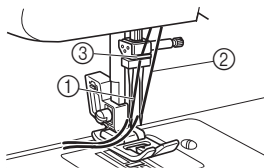

- ① Kreisās adatas diegs iet caur adatas stieņa diega vadotni.
- ② Labās adatas diegs iet gar adatas stieņa diega vadotnes priekšpusi.
- ③ Adatas stieņa diega vadotne

5 Uzstādiet zigzaga pēdiņu „J”.

Plašāk par piespiedējpediņas mainīšanu skatiet sadaļā „Piespiedējpediņas mainīšana” 10. lappusē.



UZMANĪBU!

- Lai izmantotu dubulto adatu, noteikti uzstādiet zigzaga pēdiņu „J”, jo pretējā gadījumā var tikt nolauzta adata vai bojāta šujmašīna.

6 Ieslēdziet šujmašīnu.



UZMANĪBU!

- Neieslēdziet šujmašīnu, vienlaikus nospiežot pedāli. Šujmašīna var negaidīti sākt darboties, radot savainojumus cilvēkiem un šujmašīnas bojājumus.

7 Atlasiet dūrienu.

UZMANĪBU!

- Kad ir atlasīts dūriens, lēnām grieziet sparratu uz sevi (pretpulksteniski) un pārbaudiet, vai adata nesaskaras ar piespiedējpēdiņu. Ja adata sitas pret piespiedējpēdiņu, adatu var saliekt vai nolauzt.
- Dubulto adatu drīkst lietot tikai ar taisno dūrienu (adatas centra stāvoklī) un ar zigzaga dūrienu (platums 1,5 mm (1/16 colla)). Nelietojiet dubulto adatu ar citiem dūrieniem.

8 Sāciet šūt.

- Plašāk par šūšanas uzsākšanu skatiet sadaļā „Šūšanas uzsākšana” 23. lappusē.
- ▶ Paraleli viena otrai tiek šūtas divas dūrienu līnijas.



UZMANĪBU!

- Lai mainītu šūšanas virzienu, noteikti izceliet adatu no auduma, pēc tam paceliet piespiedējpēdiņas sviru un pagrieziet audumu. Pretējā gadījumā pastāv iespēja nolauzt adatu vai sabojāt šujmašīnu.

Diega nospriegošana

Diega spriegums ietekmē šuvju dūrienu kvalitāti. Ja tiek nomainīts audums vai diegs, to var būt nepieciešams noregulēt.

Informācija

- Iekams sākt šūt, iesakām izmēģināt šuvumu, izmantojot auduma atgriezumu.

Pareizs spriegums

Pareizs spriegums ir svarīgs, jo pārāk liels vai pārāk mazs spriegums pasliktinās šuvju kvalitāti vai izraisīs auduma krokošanos.

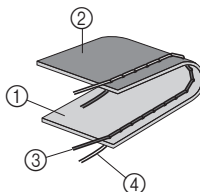

- ① Auduma virspuse
- ② Auduma apakšpuse
- ③ Augšējais diegs
- ④ Apakšējais diegs

Pārāk stingrs augšējā diega spriegums

Auduma virspusē parādīsies cilpas.

Piezīme

- Ja spoles diegs ir nepareizi ievērts šujmašīnā, augšējais diegs var būt pārāk stingri nostiepts. Šādā gadījumā skatiet sadaļu „Apakšējā diega ievērsana” 15. lappusē un no jauna izvietiet spoles diegu pa šujmašīnu.

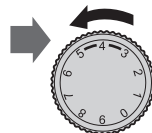
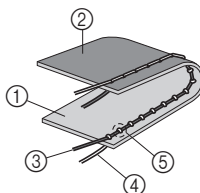

- ① Auduma virspuse
- ② Auduma apakšpuse
- ③ Augšējais diegs
- ④ Apakšējais diegs
- ⑤ Auduma virspusē parādās cilpas

Risinājums

Samaziniet spriegumu, pagriežot augšējo sprieguma regulēšanas skalu uz mazāku skaitli.

■ Augšējais diegs ir pārāk vaļīgs

Auduma apakšpusē parādās cilpas.



Piezīme

- Ja augšējais diegs ir nepareizi ievērts šujmašīnā, augšējais diegs var būt pārāk vaļīgs. Šādā gadījumā skatiet sadaļu „Augšējā diega ievērsana” 17. lappusē un no jauna ievēriet augšējo diegu šujmašīnā.

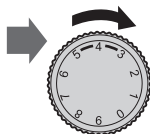
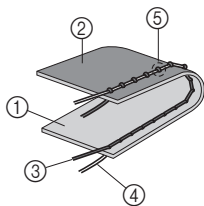

- ① Auduma virspuse
- ② Auduma apakšpuse
- ③ Augšējais diegs
- ④ Apakšējais diegs
- ⑤ Auduma apakšpusē parādās cilpas

Risinājums

Palieliniet spriegojumu, pagriežot augšējo sprieguma regulēšanas skalu uz lielāku skaitli.

3 IEGULTIE DŪRIENI

Taisnā dūriena šuvums

Taisnos dūrienus izmanto vienkāršo šuvju šūšanai.

Dūriena nosaukums	Šūšanas raksts	Dūriena garums [mm (collas)]
Taisnais dūriens (adata centra stāvoklī)	6	1,6 (1/16)
Taisnais dūriens (adata centra stāvoklī)	7	1,8 (1/8)
Taisnais dūriens (adata centra stāvoklī)	8	2 (1/16)
Taisnais dūriens (adata centra stāvoklī)	9	3 (1/8)
Taisnais dūriens (adata centra stāvoklī)	10	4 (3/16)
Taisnais dūriens (adata kreisajā stāvoklī)	11	2,5 (3/32)

Šūšana pa virspusi un elastīgu materiālu šūšana

Taisnos dūrienus var izmantot šūšanai pa virspusi un vieglu audumu šūšanai.

Šūšana ar zigzaga dūrienu

Dūriena nosaukums	Šūšanas raksts	Dūriena garums [mm (collas)]	Dūriena platums [mm (collas)]
Zigzaga dūriens	2	0,7 (1/32)	1,8 (1/8)
Zigzaga dūriens	3	1,5 (1/16)	3,3 (3/16)
Zigzaga dūriens	4	2 (1/16)	5 (3/16)
Zigzaga (atlasa) dūriens	5	0,5 (1/32)	5 (3/16)

Zigzaga dūriens

Pagrieziet šūšanas raksta atlasas skalu uz zigzaga dūrienu un sāciet šūt.

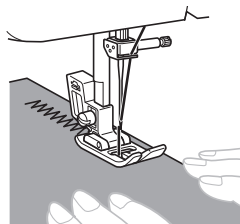

Iesakām zigzaga šuvi uzsākt un nobeigt ar taisno dūrienu. (Tas darbojas kā pastiprinoša šuve.)



Zigzaga (atlasa) dūriens

Jūs varat izmantot zigzaga (atlasa) dūrienu dekoratīvām šuvēm.

Šujot ar zigzaga (atlasa) dūrienu, izmantojiet nedaudz mazāk nospriegotu augšējo diegu, lai izveidotu skaistākas šuves.

Izmantojot šūšanas raksta atlasas skalu, zigzaga (atlasa) dūrienam (5. numurs) var iestatīt vienu no trim dūriena garumiem. Vidējais iestatījums ir standarta dūriena garuma iestatījums.

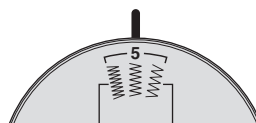

- Lai šūtu ar īsāku dūrienu, pagrieziet šūšanas raksta atlasas skalu uz zigzaga (atlasa) dūriena (5. numurs) kreiso iestatījumu.
- Lai šūtu ar garāku dūrienu, pagrieziet šūšanas raksta atlasas skalu uz zigzaga (atlasa) dūriena (5. numurs) labo iestatījumu.

Slēpto dūrienu šuvums

Dūriena nosaukums	Šūšanas raksts	Dūriena garums [mm (collas)]	Dūriena platums [mm (collas)]
Slēptais dūriens	12 Λ-Λ-Λ-Λ	2 (1/16)	5 (3/16)
Elastīgais slēptais dūriens	14 Λ-Λ-Λ-Λ	2 (1/16)	5 (3/16)



Informācija

- Ja cilindrisku detaļu izmērs ir par mazu, lai tās uzvilktu uz cīļņa, vai arī tās garums ir par mazu, audums netiks padots un vēlamais rezultāts var netikt sasniegts.

1 Apgrīziet svārkus vai bikses otrādi.

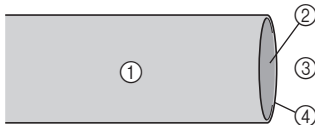

- Auduma kreisā puse
- Auduma labā puse
- Apakšpuse
- Auduma mala

2 Atlokiet audumu gar vēlamo apakšmalas malu un piespiediet.

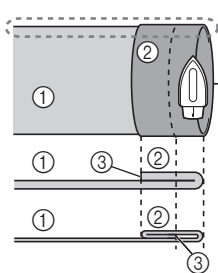

- Auduma kreisā puse
- Auduma labā puse
- Auduma mala
- Apakšmalas vēlamā mala

<Biezs audums>

<Normāls audums>

<... skats no sāniem>

3 Ar krītu atzīmējiet audumu aptuveni 5 mm (3/16 collas) no auduma malas un sadiedziet to.

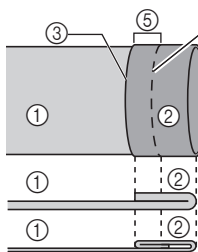

- Auduma kreisā puse
- Auduma labā puse
- Auduma mala
- Sadiegšanas dūriens
- 5 mm (3/16 collas)
- Apakšmalas vēlamā mala

<Biezs audums>

<Normāls audums>

<Skats no sāniem>

4 Atlokiet audumu gar sadiegšanas līniju atpakaļ uz iekšpusi.

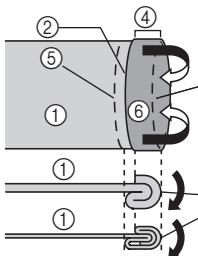

- Auduma kreisā puse
- Auduma mala
- Sadiegšana
- 5 mm (3/16 collas)
- Apakšmalas vēlamā mala
- Auduma labā puse
- Sadiegšanas punkts

<Biezs audums>

<Normāls audums>

<Skats no sāniem>

5 Atlokiet auduma malu un novietojiet audumu ar kreiso pusi uz augšu.

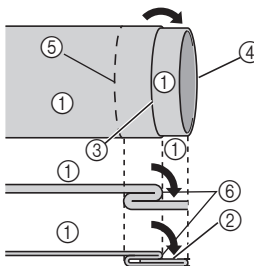

- Auduma kreisā puse
- Auduma labā puse
- Sadiegšana
- Auduma mala
- Apakšmalas vēlamā mala
- Sadiegšanas punkts

<Biezs audums>

<Normāls audums>

<Skats no sāniem>

6 Noņemiet noņemamo palīglīmeni un radiet iespēju šūšanai, izmantojot piedurkņu platformu.

- Plašāk par piedurkņu platformas šūšanas pozīciju skatiet sadaļā „Cilindrisku daļu sašūšana” (25. lpp.).

- 7** Uzstūmiet daļu, kuru vēlaties šūt, uz cilņa, pārļiecinieties, ka audums tiek padots pareizi, un sāciet šūt.

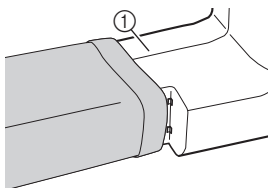

① Cilnis

- 8** Kad ir atlasīts dūriens, lēnām griežiet sparratu uz sevi (pretpulksteniski), līdz adata ir pārvietota no labās puses uz kreiso.

- 9** Novietojiet audumu zem piespiedējpediņas un noregulējiet audumu tā, lai adata, nonākot dūriena kreisajā galā, nedaudz skartu malas locījumu.

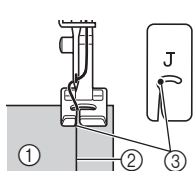

① Auduma kreisā puse
② Malas locījums
③ Adata nolaišanās punkts

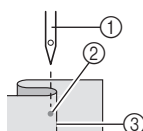

① Adata
② Adata nolaišanās punkts
③ Malas locījums

- 10** Nolaidiet piespiedējpediņas sviru.

- 11** Šūjiet ar mazu ātrumu, turot audumu ar rokām, tā, lai adata nedaudz skartu malas locījumu.

- 12** Izņemiet sadiegšanas šuvumu un pagrieziet audumu ar labo pusi uz augšu.

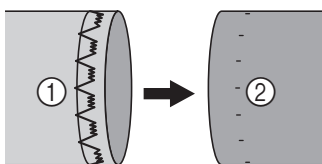

① Auduma kreisā puse ② Auduma labā puse

Malu apstrādes dūriens

Dūriena nosaukums	Šūšanas raksts	Dūriena garums [mm (collas)]	Dūriena platums [mm (collas)]
Malu apstrādes dūriens	15 	2 (1/16)	5 (3/16)

* Dūriens Nr. 15 ir pieejams tikai noteiktiem modeļiem.

- 1** Pālieciet audumu zem piespiedējpediņas tā, lai šuves līnija (vai bultiņas smailes punkts) būtu apmēram 3 mm (1/8 colla) pa kreisi no piespiedējpediņas centra līnijas.

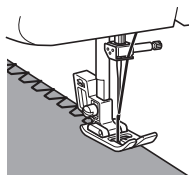

- Ja šuves pļelaide ir platāka par šūšanas rakstu, pēc sašūšanas nogrieziet lieko audumu.

Elastīgais šuvums

Dūriena nosaukums	Šūšanas raksts	Dūriena garums [mm (collas)]	Dūriena platums [mm (collas)]
Elastīgais dūriens	13 	1 (1/16)	5 (3/16)

Elastīgo dūrienu jūs varat izmantot lāpīšanai, kā arī elastīgu audumu šūšanai un audumu savienošanai. Katrs no tiem ir paskaidrots tālāk.

■ Lāpšana

1 Paliieciet pastiprinošo audumu zem vietas, kuru vēlaties lāpīt.

- Nostipriniet pastiprinošo audumu ar kniepatatām.

2 Šujiet pa plīsuma līniju, izmantojot elastīgo dūrienu, kā parādīts attēlā.



■ Elastīgu materiālu šūšana

1 Ar kniepatatām piestipriniet elastīgo lenti auduma kreisajā pusē.

2 Šujot nostiepiet elastīgo materiālu piespiedējpediņas priekšā un aizmugurē.

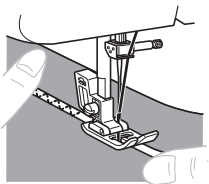

■ Auduma savienošana

Jūs varat izmantot elastīgo dūrienu, lai savienotu kopā divus auduma gabalus, un tas ir ļoti efektīvs dūriens, šujot adītus audumus. Ja izmantojat neilona diegu, šuvums nebūs redzams.

1 Salieciet kopā divu auduma gabalu malas un centrējiet tās zem piespiedējpediņas.

2 Sašujiet tos kopā, izmantojot elastīgo dūrienu. Pārliecinieties, ka abu audumu malas ir cieši kopā.

- Izmantojiet kniepatatas, lai saturētu cieši kopā abu audumu malas.

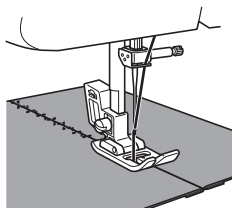

Šūšana ar dubulto dūrienu

Dūriena nosaukums	Šūšanas raksts	Dūriena garums [mm (collas)]	Dūriena platums [mm (collas)]
Dubultais dūriens	16 	1,2 (1/16)	5 (3/16)
Savienojuma dūriens	17 	1,2 (1/16)	5 (3/16)

* Dūrieni Nr. 16–17 ir pieejami tikai noteiktiem modeļiem.

Šos dūrienus izmanto divu auduma gabalu savienošanai, piemēram, lai izgatavotu lupatu segas.

Piemērs: lupatu sega sašūta ar dubulto dūrienu

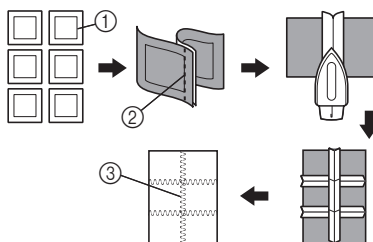

- ① Vēlamā šuve
- ② Taisnais dūriens
- ③ Dubultais dūriens

4 POGCAURUMU ŠŪŠANA

! UZMANĪBU!

- Iekams nomainīt piespiedējpēdiņu, vienmēr izslēdziet šujmašīnu. Pretējā gadījumā, nejauši nospiežot pedāli, šujmašīna var sākt šūt, radot savainojumus.

Pogcauruma izveidošana

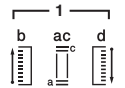
Šūšanas raksts	Dūriena garums [mm (collas)]	Dūriena platums [mm (collas)]	Pēdiņa
	0,5 (1/32)	5 (3/16)	Pogcaurumu pēdiņa „A”

Informācija

- Iekams ķerties pie īsta apgērba, iesakām pavigrināties pogcaurumu izveidošanā, izmantojot auduma atgriezumus.
- Izgatavojot pogcaurumus mīkstos audumos, palieciet zem auduma stabilizējošu materiālu.

- 1 Ar drēbnieka krītu uz auduma atzīmējiet pogcauruma vietu un garumu.

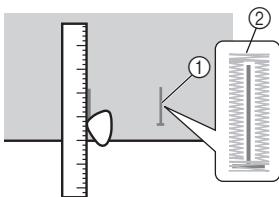

- 1 Atzīmes uz auduma
- 2 Pogcaurumu šūšana

- 2 Uzdāriet pogcaurumu pēdiņu un spiediet rāmi atpakaļ, līdz tas atdurās ar plastmasas ieliktni pret rāmja priekšpusi.

! UZMANĪBU!



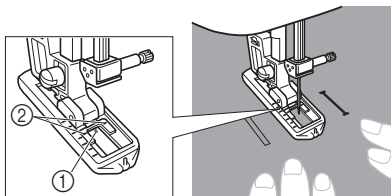

- Ja piespiedējpēdiņa nav pareizi orientēta, adata var atsīties pret piespiedējpēdiņas centra un savietojiet ar divām līnijām uz piespiedējpēdiņas.





- 3 Vispirms ir jāsašuj priekšējā aizzīme. Novietojiet joslas aizzīmi zem piespiedējpēdiņas centra un savietojiet ar divām līnijām uz piespiedējpēdiņas.



- 1 Krīta atzīmes priekšpuse
- 2 Sarkanās līnijas

■ Pogcauruma izveidošana

Darbība	Šūšanas sekcija	Šūšanas raksts
1. darbība (priekšējā aizzīme)		
1. Iestādiet šūšanas raksta atlasītāju uz „a”.		
2. Nolaidiet piespiedējpēdiņu un veiciet 5–6 dūrienus.		
3. Apturiet šujmašīnu, kad adata atrodas dūrienu kreisajā pusē un paceliet adatu no materiāla.		
2. darbība (kreisā puse)		
1. Iestādiet šūšanas raksta atlasītāju uz „b”.		
2. Nošujiet drēbnieka krīta atzīmes garumu.		
3. Apturiet šujmašīnu, kad adata atrodas dūriena kreisajā pusē un paceliet adatu.		

Darbība	Šūšanas sekcija	Šūšanas raksts
3. darbība (aizmugures aizzīme)		
1. Pagrieziet šūšanas raksta atlasītāju uz „c” (tas pats stāvoklis kā 1. darbībā). 2. Veiciet 5–6 dūrienus. 3. Apturiet šujmašīnu, kad adata atrodas dūriena labajā pusē un paceliet adatu no materiāla.		
4. darbība (labā puse)		
1. Iestatiet šūšanas raksta atlasītāju uz „d”. 2. Šujiet labo pusi, līdz adata sasniedz 1. darbībā nošūtos dūrienus.		

■ Šūvuma nostiprināšana un pogcauruma izgriešana

- 1 Lai nostiprinātu šūvumu, pagrieziet materiālu par 90 grādiem pretpulksteniski un šujiet taisniem dūrieniem līdz pogcauruma priekšējās atzīmes beigām.
- 2 Noņemiet materiālu no šujmašīnas. Lai nepārgrieztu šūvuma diegus, iesakām abos pogcauruma galos izdurt šķērsām kniepadatas.
- 3 Izmantojot šuvju ārdītāju, izgrieziet pogcauruma vidū atveri. Uzmaniēties, lai nepārgrieztu nevienu dūrienu.

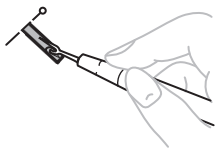

! UZMANĪBU!

- Rīkojoties ar šuvju ārdītāju, lai atgrieztu pogcaurumus, neturiet rokas vai pirkstus šuvju ārdītāja ceļā. Šuvju ārdītājs var paslīdēt, un jūs varat savainoties.

Pogcaurumu pielāgošana

Ja šūvums pogcauruma abās pusēs nav vienāds, varat veikt tālāk aprakstītos pielāgojumus.

- 1 Pēc tam, kad ir nošūta pogcauruma kreisā puse, šujiet labo pusi un vērojiet materiāla padevi.



① Labā puse

- 2 Ja kreisā puse, salīdzinot ar labo pusi, ir pārāk vaļīga vai pārāk blīva, noregulējiet pogcauruma precīzas ieregulēšanas skrūvi, kā aprakstīts nākamajās sadaļās.

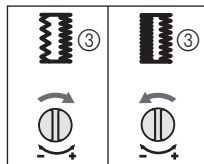
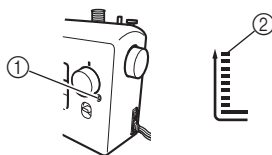

- ① Pogcauruma precīzas ieregulēšanas skrūve
- ② Kreisā puse
- ③ Pogcauruma izskats

Ja kreisā puse ir pārāk vaļīga, pagrieziet pogcauruma precīzas ieregulēšanas skrūvi ar lielu skrūvgriezi „-” virzienā.

Ja kreisā puse ir pārāk cieša, pagrieziet pogcauruma precīzas ieregulēšanas skrūvi ar lielu skrūvgriezi „+” virzienā.

- Šī regulēšana ļauj panākt, ka abas pogcauruma puses ir vienādas.

4

5 PIEDERUMU UN PIERĪČU LIETOŠANA

! UZMANĪBU!

- Iekams nomainīt piespiedējpēdiņu, vienmēr izslēdziet šujmašīnu. Pretējā gadījumā, nejauši nospiežot pedāli, šujmašīna var sākt šūt, radot savainojumus.

Rāvējslēdzēja iestrādāšana

Dūriena nosaukums	Šūšanas raksts	Dūriena garums [mm (collas)]	Pēdiņa
Taisnais dūriens (adata centra stāvoklī)	9	3 (1/8)	Rāvējslēdzēja pēdiņa „1”

Jūs varat izmantot rāvējslēdzēja pēdiņu „1”, lai šūtu dažādu veidu rāvējslēdzējus, un jūs varat viegli tos novietot pa labi vai pa kreisi no adatas. Šujot rāvējslēdzēju labajā pusē, piestipriniet kāju pie rāvējslēdzēja pēdiņas kreisās tapas. Šujot rāvējslēdzēju kreisajā pusē, piestipriniet kāju pie rāvējslēdzēja pēdiņas labās tapas.

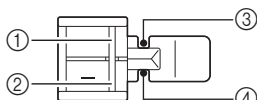

- 1 Labā tapa šūšanai, ja rāvējslēdzējs atrodas kreisajā pusē
- 2 Kreisā tapa šūšanai, ja rāvējslēdzējs atrodas labajā pusē
- 3 Adata nolaišanas punkts šūšanai, rāvējslēdzējam esot kreisajā pusē
- 4 Adata nolaišanas punkts šūšanai, rāvējslēdzējam esot labajā pusē

1 Sagatavojiet audumu ar rāvējslēdzēju, kas sadiegti no auduma kreisās puses.

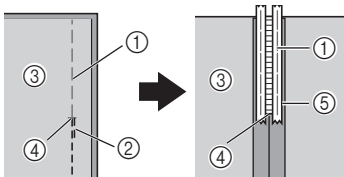

- 1 Sadieģšanas dūriens
- 2 Atpakalgaitas dūrieni
- 3 Auduma kreisā puse
- 4 Rāvējslēdzēja atvēršanas beigu punkts
- 5 Rāvējslēdzējs

2 Izslēdziet šujmašīnu. Pievienojiet rāvējslēdzēja pēdiņu „1”.

! UZMANĪBU!

- Iekams sāk šūt, grieziet spararatu uz sevi (pretpulksteniski) un pārbaudiet, vai adata nesaskaras ar rāvējslēdzēja pēdiņu. Citu dūriena atlasīšana liks adai sisties pret piespiedējpēdiņu; tā nolūzīs un var jūs savainot.

3 Ieslēdziet šujmašīnu.

! UZMANĪBU!

- Neieslēdziet šujmašīnu, vienlaikus nospiežot pedāli. Šujmašīna var negaidīti sākt darboties, radot savainojumus cilvēkiem un šujmašīnas bojājumus.

4 Audumam esot pavērstam ar labo pusi uz augšu, turpiniet šūt, rāvējslēdzējam atrodoties pa labi no piespiedējpēdiņas.

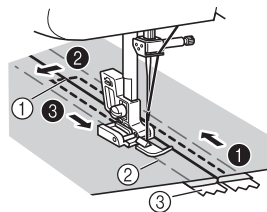

- 1 Rāvējslēdzēja atvēršanas beigu punkts
- 2 Sadieģšanas dūriens
- 3 Rāvējslēdzējs

- Šujiet secībā no 1 uz 3.

⚠ UZMANĪBU!

- Šūšanas laikā nodrošiniet, lai adata nesistos pret rāvējslēdzēju. Adatai atstoties pret rāvējslēdzēju, tā var nolūzt un jūs savainot.

- 5** Kad esat pabeiguši šūšanu, izvelciet sadiegšanas diegu.

Krokošana

Dūriena nosaukums	Šūšanas raksts	Dūriena garums [mm (collas)]
Taisnais dūriens (adata centra stāvoklī)	9	3 (1/8)
Taisnais dūriens (adata kreisajā stāvoklī)	11	2,5 (3/32)

- Atslābiniet augšējā diega spriegojumu tā, lai apakšējais diegs būtu materiāla apakšpusē.
- Šujiet vienu rindu (vai daudzas rindas) ar taisniem dūrieniem.
- Velciet apakšējos diegus, lai sakrokotu materiālu.

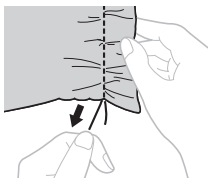

Aplikācijas

Dūriena nosaukums	Šūšanas raksts	Dūriena garums [mm (collas)]	Dūriena platums [mm (collas)]
Zigzaga dūriens	2	0,7 (1/32)	1,8 (1/8)
Zigzaga dūriens	3	1,5 (1/16)	3,3 (3/16)
Zigzaga dūriens	4	2 (1/16)	5 (3/16)
Zigzaga (atlasa) dūriens	5	0,5 (1/32)	5 (3/16)

Jūs varat izveidot aplikāciju, izgriežot dažādus auduma fragmentus, izveidojot no tiem formu un uzliekot kā dekorējumu.

- Piedieziet izgrieztu formu pie auduma.



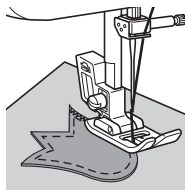

- Uzmanīgi apšujiet formu pa malu ar zigzaga dūrienu.



5

PAPILDU PIEDERUMU IZMANTOŠANA

Pogu šūšana

Dūriena nosaukums	Šūšanas raksts	Dūriena garums [mm (collas)]	Dūriena platums [mm (collas)]	Pēdiņa	Citi
Zigzaga dūriens	2 	0,7 (1/32)	1,8 (1/8)	Pogu šūšanas pēdiņa „M”	Lāpīšanas plāksnīte
Zigzaga dūriens	3 	1,5 (1/16)	3,3 (3/16)	Pogu šūšanas pēdiņa „M”	Lāpīšanas plāksnīte
Zigzaga dūriens	4 	2 (1/16)	5 (3/16)	Pogu šūšanas pēdiņa „M”	Lāpīšanas plāksnīte

- 1** Izmēriet attālumu starp pogas caurumiem un iestatiet šūšanas raksta atlasīšanas skalu uz vēlamā platuma zigzaga dūrienu.

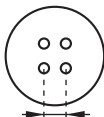

- 2** Izslēdziet šujmašīnu.
- 3** Nomainiet pēdiņu uz pogu šūšanas pēdiņu „M”.
- 4** Uz adatas plāksnītes novietojiet lāpīšanas plāksnīti.

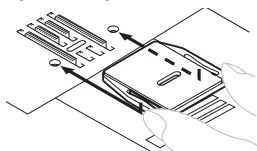

- 5** Ieslēdziet šujmašīnu.

 **UZMANĪBU!**

- Neieslēdziet šujmašīnu, vienlaikus nospiežot pedāli. Šujmašīna var negaidīti sākt darboties, radot savainojumus cilvēkiem un šujmašīnas bojājumus.

- 6** Ievietojiet pogu starp pēdiņu un audumu un pārliecinieties, ka adata ieiet caurumos, neatsitoties pret pogu. Ja tā atsitas pret pogu, skatiet **1** darbības aprakstu.

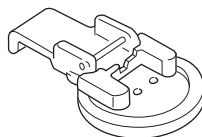

- 7** Ar lēnu ātrumu izpildiet apmēram 10 dūrienus.

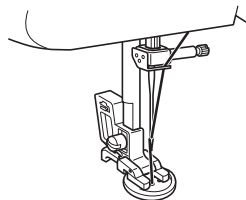
 **UZMANĪBU!**

- Šūšanas laikā nodrošiniet, lai adata nesistos pret pogu. Adata var nolūzt un savainot jūs.

- 8** Velciet augšējo diegu pie šuvuma beigām uz auduma kreiso pusi un pēc tam satiniet to ar spoles diegu.
- Ar šķērēm nogrieziet augšējo diegu un spoles diegu pie šuvuma sākuma.

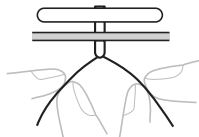

Lāpīšana

Dūriena nosaukums	Šūšanas raksts	Dūriena garums [mm (collas)]	Citi
Taisnais dūriens (adata centra stāvoklī)	6	1,6 (1/16)	Lāpīšanas plāksnīte
Taisnais dūriens (adata centra stāvoklī)	7	1,8 (1/8)	Lāpīšanas plāksnīte
Taisnais dūriens (adata centra stāvoklī)	8	2 (1/16)	Lāpīšanas plāksnīte
Taisnais dūriens (adata centra stāvoklī)	9	3 (1/8)	Lāpīšanas plāksnīte
Taisnais dūriens (adata centra stāvoklī)	10	4 (3/16)	Lāpīšanas plāksnīte
Taisnais dūriens (adata kreisajā stāvoklī)	11	2,5 (3/32)	Lāpīšanas plāksnīte

- 1 Izslēdziet šujmašīnu. Novietojiet lāpīšanas plāksnīti uz adatu plāksnītes un ieslēdziet šujmašīnu.

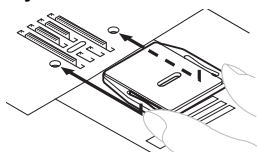

- 2 Noņemiet gan piespiedējpēdiņu, gan piespiedējpēdiņas turētāja mezglu un pēc tam nolaidiet piespiedējpēdiņas sviru.
- 3 Novietojiet daļu, kuru vēlaties lāpīt, zem piespiedējpēdiņas kopā ar nostiprinošu audumu.
- 4 Ieslēdziet šujmašīnu.

⚠ UZMANĪBU!

- Neieslēdziet šujmašīnu, vienlaikus nospiežot pedāli. Šujmašīna var negaidīti sākt darboties, radot savainojumus cilvēkiem un šujmašīnas bojājumus.

- 5 Sāciet šūt, pārmaiņus maigi velkot šuvumu prom no sevis un tad atkal velkot to uz sevi.



Piezīme

- Šujiet, vienlaikus turot audumu nostieptu, lai tas nenokristu.

- 6 Atkārtojiet šo kustību, līdz lāpāmā sekcija ir aizpildīta ar paralēlām dūrienu līnijām.

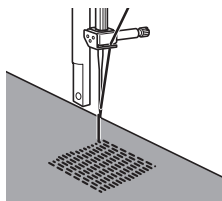

Slēptā dūriena pēdiņas lietošana

Dūriena nosaukums	Šūšanas raksts	Dūriena garums [mm (collas)]	Dūriena platums [mm (collas)]
Zigzaga dūriens	2	0,7 (1/32)	1,8 (1/8)
Zigzaga dūriens	3	1,5 (1/16)	3,3 (3/16)
Zigzaga dūriens	4	2 (1/16)	5 (3/16)
Taisnais dūriens (adata centra stāvoklī)	9	3 (1/8)	—
Slēptais dūriens	12	2 (1/16)	5 (3/16)
Elastīgais slēptais dūriens	14	2 (1/16)	5 (3/16)

Šī pēdiņa ir paredzēta ne tikai šūšanai ar elastīgo slēpto dūrienu, bet arī auduma malu un šuvju apšūšanai.

Malu apšūšana

- 1 Izslēdziet šujmašīnu.
- 2 Piestipriniet slēptā dūriena pēdiņu. Ieslēdziet šujmašīnu.

UZMANĪBU!

- Neieslēdziet šujmašīnu, vienlaikus nospiežot pedāli. Šujmašīna var negaidīti sākt darboties, radot savainojumus cilvēkiem un šujmašīnas bojājumus.

- 3 Pozicionējiet adatu tādā attālumā, kādā vēlaties, lai dūriens būtu no auduma malas, un nolaidiet adatu šajā stāvoklī.
- 4 Griežiet pēdiņas vadotnes skrūvi un uzmanīgi regulējiet, lai virzītu audumu.

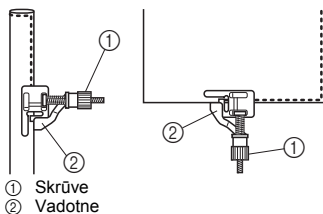

Šuvju šūšana

- 1 Izslēdziet šujmašīnu.
- 2 Piestipriniet slēptā dūriena pēdiņu. Ieslēdziet šujmašīnu.

UZMANĪBU!

- Neieslēdziet šujmašīnu, vienlaikus nospiežot pedāli. Šujmašīna var negaidīti sākt darboties, radot savainojumus cilvēkiem un šujmašīnas bojājumus.

- 3 Iestatiet šūšanas raksta skalu uz taisno dūrienu (adata centra stāvoklī). Savietojiet pēdiņas vadotni ar adatas pozīciju.
- 4 Iestatiet šūšanas raksta atlasē skalu uz vēlamā platuma zigzaga dūrienu.
- 5 Novietojiet audumu zem pēdiņas tā, lai pēdiņas vadotne būtu izlīdzināta starp abām audumu malām.
- 6 Nolaidiet piespiedējpēdiņu un sāciet šūt.

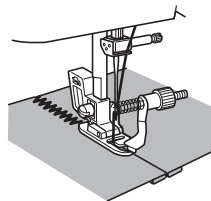

Šūšana ar elastīgo slēpto dūrienu

Šujot ar elastīgo slēpto dūrienu, izmantojot slēptā dūriena pēdiņu, griežiet skrūvi, lai regulētu ielocītās malas vadotni.

- Sīkāk par šūšanu ar slēpto dūrienu skatiet 30. lappusē.

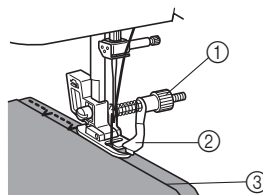

- 1 Skrūve
- 2 Vadotne
- 3 Neredzamās šuves locījums

6 ▶ PIELIKUMS

APKOPE

Elļošanas ierobežojumi

Lai šujmašīnu nesabojātu, to nedrīkst elļot lietotājs. Šujmašīna ir izgatavota ar iestrādātu eļļas daudzumu, kas nepieciešams, lai nodrošinātu pareizu darbību, tādējādi padarot periodisku elļošanu nevajadzīgu.

Ja rodas problēmas, piemēram, kļūst grūti pagriezt sparratu vai ir dzirdams neraksturīgs troksnis, nekavējoties pārtrauciet lietot šujmašīnu un sazinieties ar jūsu autorizēto Brother servisa centru vai tuvāko autorizēto Brother servisa centru.

Piesardzības pasākumi saistībā ar šujmašīnas uzglabāšanu

Neuzglabāiet šujmašīnu nevienā no tālāk minētajām vietām, citādi šujmašīna var tikt bojāta, piemēram, kondensācijas izraisītas rūsēšanas rezultātā.

- Vietas, kas pakļautas ļoti augstas temperatūras iedarbībai
- Vietas, kas pakļautas ļoti zemas temperatūras iedarbībai
- Vietas, kas pakļautas lielām temperatūras izmaiņām
- Vietas, kas pakļautas liela mitruma vai tvaika iedarbībai
- Uguns, sildītāja vai gaisa kondicioniera tuvumā
- Zem klajas debess vai tiešos saules staros
- Vietas, kas pakļautas ļoti putekļainas vai eļļainas vides iedarbībai



Piezīme

- Lai pagarinātu šujmašīnas darbību, periodiski to ieslēdziet un lietojiet. Šujmašīnas ilgstoša uzglabāšana, to nedarbinot, var pasliktināt tās efektivitāti.

Tīrīšana

⚠ UZMANĪBU!

- Pirms tīrīšanas noteikti atvienojiet šujmašīnu no elektriskā tīkla, jo pretējā gadījumā jūs riskējat saņemt elektriskās strāvas triecienu vai tikt savainoti.

- 1 Izslēdziet šujmašīnu un atvienojiet barošanas kabeli no elektriskā tīkla.
- 2 Paceliet adatu un piespiedējpēdīņu.
- 3 Atslābiniet piespiedējpēdīņas skrūvi un adatas apskavas skrūvi, lai noņemtu piespiedējpēdīņas turētāju un adatu.

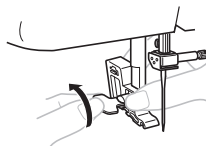

- 4 Izskrūvējiet ar skrūvgriezi abas skrūves. Paceliet adatas plāksnīti, kā parādīts ilustrācijā, un bīdīet plāksnīti pa kreisi, lai to noņemtu.

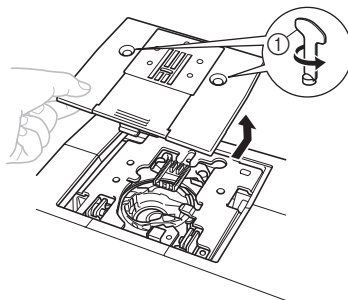

- 1 Izmantojiet skrūvgriezi

6

- 5** Satveriet spoles korpusu un izceliet to ārā virzienā pa kreisi.

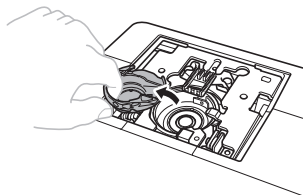

- 6** Izmantojiet birsti vai putekļu sūcēju, lai iztīrītu putekļus no spoles kuģīša un apkārtnes.

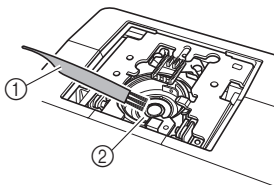

- ① Tīrīšanas birste
② Kuģītis

- Neelļojiet spoles korpusu!

- 7** Ievietojiet spoles korpusu tā, lai ▲ atzīme uz spoles korpusa būtu savietota ar ● atzīmi uz šujmašīnas, kā parādīts tālāk.

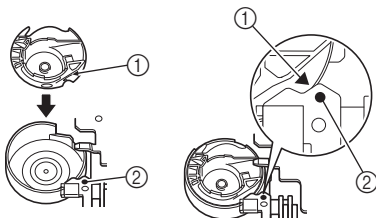

- Savietojiet ▲ un ● atzīmes.

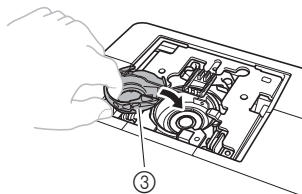

- ① ▲ atzīme
② ● atzīme
③ Spoles korpuss

- Iekams uzstādīt spoles korpusu, pārlicinieties, ka norādītie punkti ir savietoti.

- 8** Uzstādiat adatas plāksnīti un pievelciat skrūves.

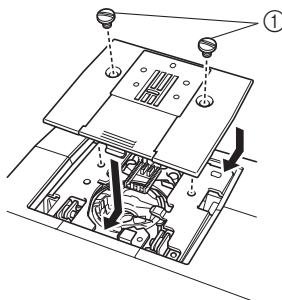

- ① Skrūves

- Pārlicinieties, ka adatas plāksnīte ir uzstādīta droši.

! UZMANĪBU!

- Nekad neizmantojiet saskrāpētu spoles korpusu; pretējā gadījumā augšējais diegs var samudžināties, var nolauzt adatu vai arī var pasliktnāties šūšanas veiktspēja. Lai iegādātos jaunu spoles korpusu (daļas kods: XE9326-001), sazinieties ar jums tuvāko autorizēto Brother servisa centru.
- Pārlicinieties, ka spole pareizi sader ar korpusu; pretējā gadījumā var nolauzt adatu.

TRAUCĒJUMMEKLĒŠANA

Ja šujmašīna pārtrauc darboties pareizi, iekams vērsties servisā, pārbaudiet tālāk aprakstītās problēmas. Lielāko daļu problēmu jūs varat novērst patstāvīgi. Ja ir vajadzīga papildu palīdzība, Brother risinājumu centrs piedāvā jaunāko bieži uzdoto jautājumu un atbilžu krājumu un traucējumu meklēšanas un novēršanas padomus. Apmeklējiet mūs tīmekļa vietnē „<http://support.brother.com>”. Ja problēma turpinās, sazinieties ar jūsu Brother izplatītāju vai tuvāko autorizēto Brother servisa centru.

Simptoms	Iespējamais iemesls	Novēršana	Lpp.
Šujmašīna nedarbojas.	Ir izslēgts galvenais strāvas padeves slēdzis.	Ieslēdziet galveno strāvas padeves slēdzi.	8
	Spoles uztinēja vārpsta ir aizstumta pa labi.	Pārvietojiet spoles uztinēja vārpstu pa kreisi.	14
	Pedālis tiek lietots nepareizi.	Lietojiet pedāli pareizi.	8
Nevar noņemt audumu, kas tiek šūts ar šujmašīnu.	Zem adatas plāksnītes ir samudžinājies diegs.	Paceliet audumu, pārgrieziet diegu zem tā un izfriet kuģīti.	40
Nolauzta adata.	Adata ir nepareizi uzstādīta.	Uzstādiet adatu pareizi.	8
	Ir vaļīga adatas apskavas skrūve.	Cieši pievelciet skrūvi ar skrūvgriezi.	9
	Adata ir saliekta vai trula.	Nomainiet adatu.	8
	Augšējais diegs ir nepareizi ievērts.	Sakārtojiet augšējo diegu.	17
	Tiek izmantota nepareiza auduma, diega un adatas kombinācija.	Izvēlieties auduma veidam atbilstošu diegu un adatu.	22
	Piespiedējpēdīņa, kuru izmantojat, nav piemērota dūriena veidam, ar kuru vēlaties šūt.	Uzstādiet piespiedējpēdīņu, kas atbilst dūriena veidam, ar kuru vēlaties šūt.	–
	Augšējais diegs ir pārāk stingri nospriegots.	Atslābiniet augšējā diega spriegojumu.	27
	Audums tiek vilkts pārāk stipri.	Virziet audumu viegli.	–
	Spoles nav pareizi uzstādīta.	Uzstādiet spoli pareizi.	17
	Laukums ap adatas plāksnītes atveri vai piespiedējpēdīņu ir saskrābāts.	Nomainiet adatas plāksnīti. Sazinieties ar mazumtirgotāju vai tuvāko autorizēto Brother servisa centru.	–
	Spoles korpuss ir saskrāpēts.	Nomainiet spoles korpusu. Sazinieties ar mazumtirgotāju vai tuvāko autorizēto Brother servisa centru.	–
Jūs izmantojat spoli, kas nav paredzēta šai šujmašīnai.	Izmantojiet spoli, kas paredzēta šai šujmašīnai.	13	
Pārtrūcis augšējais diegs.	Augšējais diegs nav pareizi ievērts šujmašīnā. (Piemēram, spole nav uzstādīta pareizi, vai diegs ir iznācis laukā no vadotnes virs adatas.)	Sakārtojiet augšējo diegu.	17
	Diegs ir samudžinājies vai samezgliojies.	Atbrīvojiet diegu no mezgliem un samezgliojumiem.	–
	Adata nav piemērota izmantotajam diegam.	Izvēlieties dūriena veidam atbilstošu adatu.	22
	▼ Augšējais diegs ir pārāk stingri nospriegots.	Atslābiniet augšējā diega spriegojumu.	27

Simptoms	Iespējamais iemesls	Novēršana	Lpp.
Pārtrūcis augšējais diegs.	Adata ir saliekta vai trula.	Nomainiet adatu.	8
	Adata ir nepareizi uzstādīta.	Uzstādi adatu pareizi.	8
	Laukums ap adatas plāksnītes atveri vai piespiedējpēdiņu ir saskrābāts.	Nomainiet adatas plāksnīti. Sazinieties ar mazumtirgotāju vai tuvāko autorizēto Brother servisa centru.	–
	Spoles korpus ir saskrāpēts vai uz tā ir atskarpe.	Nomainiet spoles korpusu. Sazinieties ar mazumtirgotāju vai tuvāko autorizēto Brother servisa centru.	–
	Jūs izmantojat spoli, kas nav paredzēta šai šujmašīnai.	Izmantojiet spoli, kas paredzēta šai šujmašīnai.	13
Apakšējais diegs ir samudžināts vai pārtrūcis.	Diegs nav pareizi uztīts uz spoles.	Uztiniet spoli pareizi.	13
	Spole ir saskrāpēta vai negriežas vienmērīgi.	Nomainiet spoli.	–
	Diegs ir samudžinājies.	Aizvāciet samezgloto diegu un izfīriet kuģīti.	40
	Jūs izmantojat spoli, kas nav paredzēta šai šujmašīnai.	Izmantojiet spoli, kas paredzēta šai šujmašīnai.	13
	Spole uzstādīta nepareizi.	Pareizi ieveriet spoles diegu.	15
Nepareizi nospriegots diegs.	Augšējais diegs nav pareizi ievērts šujmašīnā.	Sakārtojiet augšējo diegu.	17
	Diegs nav pareizi uztīts uz spoles.	Uztiniet spoli pareizi.	13
	Jūs izmantojat audumam, kas tiek šūts, neatbilstošu diega un adatas kombināciju.	Izvēlieties auduma veidam atbilstošu diegu un adatu.	22
	Piespiedējpēdiņas turētājs nav uzstādīts pareizi.	Uzstādi piespiedējpēdiņas turētāju pareizi.	–
	Nepareizi nospriegots diegs.	Noregulējiet augšējā diega spriegojumu.	27
	Jūs izmantojat spoli, kas nav paredzēta šai šujmašīnai.	Izmantojiet spoli, kas paredzēta šai šujmašīnai.	13
	Spole uzstādīta nepareizi.	Pareizi ieveriet spoles diegu.	15
Audums ir sakrunkojies.	Nav pareizi ievērts augšējais diegs, vai nav pareizi uzstādīta spole.	Ieveriet pareizi augšējo diegu un pareizi uztiniet spolē diegu.	13-21
	Spole nav pareizi uzstādīta.	Uzstādi spoli pareizi.	17
	Jūs neizmantojat pareizo auduma, diega un adatas kombināciju.	Izvēlieties auduma veidam atbilstošu diegu un adatu.	22
	Adata ir saliekta vai trula.	Nomainiet adatu.	8
	Šujot plānu audumu, audums netiek padots pareizi.	Palieciet zem auduma stabilizējošu materiālu.	25
	Piespiedējpēdiņa, kuru izmantojat, nav piemērota dūriena veidam, ar kuru vēlaties šūt.	Uzstādi piespiedējpēdiņu, kas atbilst dūriena veidam, ar kuru vēlaties šūt.	35
	Nepareizi nospriegots diegs.	Noregulējiet augšējā diega spriegojumu.	27

Simptoms	Iespējamais iemesls	Novēršana	Lpp.
Tiek izlaisti dūrieni.	Augšējais diegs nav pareizi ievērts šujmašīnā.	Sakārtojiet augšējo diegu.	17
	Tiek izmantota nepareiza auduma, diega un adatas kombinācija.	Izvēlieties auduma veidam atbilstošu diegu un adatu.	22
	Adata ir saliekta vai trula.	Nomainiet adatu.	8
	Adata ir nepareizi uzstādīta.	Uzstādiet adatu pareizi.	8
	Zem adatas plāksnītes vai spoles korpusā ir sakrājušies putekļi.	Noņemiet adatas plāksnīti un notīriet plāksnīti un spoles korpusu.	40
Nevar izmantot adatas ievērēju.	Adata nav pacelta pareizā stāvoklī.	Paceliet adatu, pagriežot spararatu uz sevi (pretpulksteniski), lai uz spararata esošā atzīme būtu pavērta augšup.	19
	Adata nav ievietota pareizi.	Ievietojiet adatu pareizi.	8
Šuve netiek šūta pareizi.	Piespiedējpēdiņa, kuru izmantojat, nav piemērota izmantotajam dūriena veidam.	Uzstādiet piespiedējpēdiņu, kas atbilst dūriena veidam, ar kuru vēlaties šūt.	–
	Nepareizi nospriegots diegs.	Noregulējiet augšējā diega spriegojumu.	27
	Diegs ir samudžinājies.	Noņemiet samezgloto diegu. Ja diegs ir samudžinājies spoles korpusā, iztīriet spoles korpusu.	40
Nedarbojas auduma padeve.	Uz adatas plāksnītes ir uzstādīta lāpīšanas plāksnīte.	Noņemiet lāpīšanas plāksnīti.	–
	Tiek izmantota nepareiza auduma, diega un adatas kombinācija.	Izvēlieties auduma veidam atbilstošu diegu un adatu.	22
	Diegs ir samezglējies, piemēram, kuģītī.	Izņemiet samezgloto diegu. Ja diegs ir samudžinājies spoles kuģītī, iztīriet to.	40
	Piespiedējpēdiņa, kuru izmantojat, nav piemērota dūriena veidam, ar kuru vēlaties šūt.	Uzstādiet piespiedējpēdiņu, kas atbilst dūriena veidam, ar kuru vēlaties šūt.	35

INDEKSS

Skaitļi	
4 soļu automātiskais pogcaurums	33
A	
Adata	
kombinācijas ar audumu un diegu	22
mainīšana	8
pārbaude	8
Adatas diega ievērējs	19
Apakšējā diega ievēršana	15
Apakšējā diega izvilšana uz augšu	21
Apkope	40
Aplikācijas	36
Atpakalgotais svira	12
Ātri uzstādāma spole	16, 21
Auduma, diega un adatas kombinācijas	22
Augšējā diega ievēršana	17
Augšējā spriegojuma regulēšanas skala	27
D	
Diega ievēršana	
apakšējais	15, 16
augšējais	17
Diega nogriezējs	24
Diega nospriegošana	27
Diega spoles turētājs	13, 17
Dubultā adata	
ievietošana	9, 25
šūšana	25
Dūrieni	
iegultie	29
nosaukumi	11
E	
Elastīgais šuvums	31
G	
Gaismas slēdzis	8
Galvenās daļas	6
K	
Kontaktdakšu pievienošana	7
Krokošana	36
Kuģīša tīrīšana	40
L	
Lāpīšana	38
Lāpīšanas plāksnīte	37, 38
M	
Malu apstrādes dūriens	31
N	
Noņemams palīgīmenis	6
P	
Pedālis	8
Piederumi	5
papildu	5, 37
Piedurkņu platformas izmantošana	25
Piespiedējpēdiņas mainīšana	10
Pogcauruma precīzas ieregulēšanas skrūve	34
Pogcaurums	
izveidošana	33
pielāgošana	34
Pogu šūšana	37
R	
Rāvējslēdzēja iestrādāšana	35
S	
Slēptā dūriena pēdiņa	39
Slēpto dūrienu šuvums	30
Spararats	17
Spoles uztišana	13
Štrāvas padeve	8
Šūšana ar dubulto dūrienu	32
Šūšana ar zigzaga dūrienu	29
Šūšanas raksta atlases skala	11
Šūšanas raksti	11
T	
Taisnā dūriena šuvums	29
Tīrīšana	40
Traucējummeklēšana	42

Lūdzam apmeklēt tīmekļa vietni <http://support.brother.com>, kur saņemsiet atbalstu izstrādājuma lietošanai, kā arī atbildes uz bieži uzdotiem jautājumiem (FAQ).