

# HEINNER

## STAND BLENDER

Model: HBL-1000RED



- Stand blender
- Max power: 1000W
- Color: black with stainless steel base

Thank you for choosing this product!

## I. INTRODUCTION

***Please read this instruction manual carefully before using it and keep it for later information***

This manual is conceived for offering you all of the necessary info regarding installation, using and maintenance of the machine. For a correctly and safely use of the machine, please, read this manual before installation and using.

## II. PACKAGE CONTENTS



- **Stand blender**
- **Instruction Manual**
- **Warranty card**

### III. PRODUCT DESCRIPTION

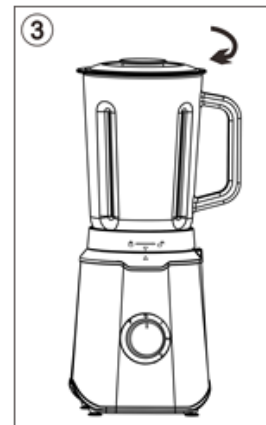
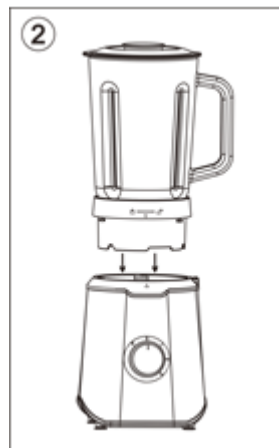

- 1. Measuring cup
- 2. Lid
- 3. Glass bowl
- 4. Blade
- 5. Glass bowl holder

- 6. Body
- 7. Led indicator light
- 8. Start knob
- 9. Rubber feet

#### IV. SAFETY MEASURES

When using electrical appliances, to reduce the risk of fire, electric shock, and/or injury to persons, basic safety precautions should always be followed, including the following: You should respect the following safety warnings:

**WARNING:** the blades of the knife are extremely sharp. Handle them with caution.

1. Read all instructions carefully.
2. To protect against electric shock, do not place cord, plug or appliance in water or other liquid.
3. Close supervision is necessary when any appliance is used by or near children.
4. This appliance is not intended for use by persons (including children) with reduced physical, sensory or mental capabilities, or lack of experience and knowledge, unless instructions concerning use of the appliance by a person responsible for their safety.
5. Unplug from outlet when not in use and before cleaning.
6. Do not operate any appliance with a damaged cord or plug, in case of appliance malfunctions or if the appliance has been damaged in any manner.
7. The use of accessory attachments not recommended by manufacturer may cause malfunctions.
8. Do not use outdoors.
9. Do not let cord hang over edge of table or counter, or touch hot surfaces.
10. Do not place the appliance on or near hot gas or electric burner, or in a heated oven.
11. This product has been designed for domestic use only. Any commercial use, inappropriate use or failure to comply with the instructions, the manufacturer accepts no responsibility and guarantee is no more valid.
12. Do not use your food processor if any part is broken.
13. Do not put the appliance, the power cord or the plug into water or any other liquid.
14. Make sure that the cover is securely locked in place before operating the appliance.
15. Never place ingredients in the container by hand and while the appliance is in use. Always use the food pusher.
16. The blade and discs are sharp. Handle carefully. Store out of reach of children.
17. If the power cord or the plug are damaged, do not use your appliance.
18. For your own safety, please use only the original accessories and spare parts which are suitable for your appliance.
19. Never remove the lid until the knife has stopped completely.
20. This appliance is designed to process small quantities. Do not exceed the quantities indicated in these instructions for use.

21. Do not use this appliance to mix glutinous food or substance.
22. Do not use appliance for other than intended use.
23. For your safety, this appliance conforms to the appliance standards, regulations and directives of Low Voltage, Electromagnetic Compatibility, Environment, etc.

## V. USING THE APPLIANCE

Before first use, clean the various parts of the appliance.

Notes:

- The start knob allows you to use 3 speeds:
  - \* speed 1 (slow): rotate to position 1
  - \* speed 2 (medium): rotate to position 2
  - \* speed 3 (fast): rotate to position 3
  - \* Pulse function.

### **Mincing and Blending**

- Pour in the ingredients and cover the glass bowl (Fig. 1), and then place the bowl into the host (Fig. 2) and turn clockwise (Fig. 3). Lift the glass bowl to check it is locking whether or not.
- Plug in the appliance and rotate the start knob to which speed you need.
- At the end of preparation, rotate the start knob to position 0, unplug the appliance and wait until the blades come to a complete stop.
- Remove the glass bowl and take off the lid, then pour out the ingredients.

### **Baby Food**

To mix or blend cooked food:

- Chop the food into small pieces, add some broth (meat or vegetables) and mix the ingredients with pulses. To blend the mixed food, rotate the start knob till you reach the desired result.

### **For fruit preserves:**

- Chop the fruits into small pieces, add some milk, water or juice and mix the ingredients with pulses. To blend the fruits, rotate the start knob till you reach the desired result.

## VI. CAUTION

**CAUTION:** Maximum time of processing should not exceed 10 second continuous use. In order to achieve below processing times, use the appliance with pulses and intermediate 10 second pauses.

**CAUTION:** Do not operate the unit when empty.

**CAUTION:** Do not put hot ingredients inot the bowl. Before food preparation, allow food to cool down a few minutes.

**CAUTION:** Before you eat or serve blended food, please always check for ingredients that might have not been blended adequately.

**GENERAL:**

**For better results: please make sure that the quantity of ingredients fully covers the blade while chopping solid food.**

## VII. CLEANING AND CLEANING

- Always unplug the appliance first.
- Only use a damp sponge to clean the motor unit. Never place it in water, or under running water.
- The bowl, the blade and the lid can all be cleaned in the dishwasher (upper basket).

## VIII. TECHNICAL FICHE

Rated voltage	220-240 V
Rated frequency	50/60Hz
Max power	1000W

**Environment friendly disposal**

You can help protect the environment!

Please remember to respect the local regulations: hand in the non-working electrical equipment's to an appropriate waste disposal center.



**HEINNER** is a registered trademark of **Network One Distribution SRL**. Other brands and product names are trademarks or registered trademarks of their respective holders.

No part of the specifications may be reproduced in any form or by any means or used to make any derivative such as translation, transformation, or adaptation without permission from NETWORK ONE DISTRIBUTION.

Copyright © 2013 Network One Distribution. All rights reserved.

[www.heinner.com](http://www.heinner.com), <http://www.nod.ro>

<http://www.heinner.com>, <http://www.nod.ro>



This product is in conformity with norms and standards of European Community

Importer: **Network One Distribution**

Marcel Iancu Street, no 3-5, Bucharest, Romania

Tel: +40 21 211 18 56, [www.heinner.com](http://www.heinner.com), [www.nod.ro](http://www.nod.ro)

# HEINNER

**BLENDER DE MASĂ**  
**Model: HBL-1000RED**



- Blender de masă
- Putere maxima: 1000 W
- Culoare: negru cu baza din inox

Vă mulțumim pentru alegerea acestui produs!

## I. INTRODUCERE

***Înainte de a utiliza acest aparat, citiți cu atenție manualul de instrucțiuni și păstrați-l pentru consultări ulterioare.***

Acest manual este conceput pentru a vă oferi toate instrucțiunile necesare referitoare la instalarea, utilizarea și întreținerea aparatului. Pentru utilizarea corectă și în siguranță a aparatului, vă rugăm să citiți cu atenție acest manual de instrucțiuni, înainte de instalare și utilizare.

## II. CONȚINUTUL PACHETULUI DUMNEAVOASTRĂ



- Blender de masă
- Manual de instrucțiuni
- Certificat de garanție

### III. DESCRIEREA PRODUSULUI

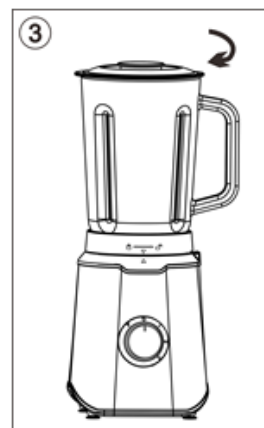
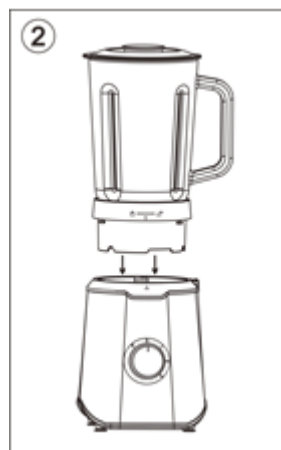

- |                                      |                          |
|--------------------------------------|--------------------------|
| 1. Pahar gradat                      | 6. Baza aparatului       |
| 2. Capac                             | 7. Indicator LED         |
| 3. Recipient din sticlă              | 8. Buton de pornire      |
| 4. Cuțitul blenderului               | 9. Picioruse din cauciuc |
| 5. Suportul recipientului din sticlă |                          |

#### IV. MĂSURI DE SIGURANȚĂ

Atunci când utilizați aparate electrocasnice, în vederea reducerii riscurilor de incendiu, electrocutare și/sau rănire, este necesar să respectați câteva măsuri de precauție de bază, inclusiv următoarele măsuri de siguranță:

Vă rugăm să țineți seama de următoarele avertismente privind siguranța:

AVERTISMENT: Lamele cuțitului sunt foarte ascuțite. Manevrați-le cu atenție.

1. Citiți cu atenție toate instrucțiunile.
2. Pentru a vă proteja împotriva electrocutării, nu introduceți cablul, ștecărul sau aparatul în apă sau alte lichide.
3. Atunci când aparatele electrocasnice sunt utilizate de către copii sau în preajma acestora, este necesară o supraveghere atentă.
4. Aparatul nu este destinat utilizării de către persoane (inclusiv copii) care au capacități fizice, senzoriale sau mentale reduse, sau cărora le lipsesc experiența și cunoștințele necesare, decât dacă sunt supravegheate sau au fost instruite cu privire la utilizarea aparatului de către o persoană care răspunde de siguranța acestora.
5. Deconectați aparatul de la sursa de alimentare atunci când acesta nu este în uz și înainte de curățare.
6. Nu utilizați niciun aparat electrocasnic cu ștecărul sau cablul de alimentare deteriorate, dacă prezintă defecțiuni sau dacă a fost avariat.
7. Utilizarea accesoriilor nerecomandate de către producătorul aparatului poate provoca defecțiuni.
8. Nu utilizați aparatul în aer liber.
9. Nu lăsați cablul electric să atârne pe marginea mesei, nici să intre în contact cu suprafețe fierbinți.
10. Nu puneți aparatul pe sau lângă un arzător cu gaz sau electric; nu puneți aparatul într-un cuptor încălzit.
11. Acest aparat este destinat numai uzului casnic. În caz de utilizare comercială, necorespunzătoare sau fără respectarea prezentelor instrucțiuni, producătorul nu își asumă nicio răspundere, iar garanția își pierde valabilitatea.
12. Nu utilizați aparatul dacă oricare dintre componentele acestuia sunt deteriorate.
13. Nu introduceți aparatul, cablul de alimentare sau ștecărul în apă sau în alte lichide.
14. Asigurați-vă că ați fixat bine capacul înainte de a utiliza aparatul.
15. Nu introduceți ingrediente în recipient cu mâna sau în timp ce aparatul este în funcțiune. Folosiți întotdeauna dispozitivul de împingere.
16. Lama și discurile sunt ascuțite. Manevrați-le cu grijă. Nu depozitați aceste componente la îndemâna copiilor.
17. În cazul în care cablu de alimentare sau ștecărul prezintă deteriorări, nu utilizați aparatul.
18. Pentru siguranța dumneavoastră, vă rugăm să utilizați numai accesorii și piese de schimb originale, potrivite pentru aparatul dumneavoastră.
19. Nu scoateți capacul înainte de oprirea cuțitului.
20. Acest aparat este destinat procesării cantităților mici de ingrediente. Nu depășiți cantitățile indicate în cadrul prezentelor instrucțiuni de utilizare.

21. Nu utilizați acest aparat pentru procesarea alimentelor sau substanțelor cleioase.
22. Nu utilizați aparatul în alt scop decât cel pentru care a fost proiectat.
23. Pentru siguranța dumneavoastră, acest aparat este în conformitate cu standardele, reglementările și directivele cu privire la joasa tensiune, compatibilitatea electromagnetică, mediul înconjurător etc.

## V. UTILIZAREA APARATULUI

Înainte de prima utilizare, curățați componentele aparatului.

Note:

- Butonul de pornire vă permite să utilizați 3 viteze ale aparatului:
  - \* viteza 1 (redușă): rotiți butonul la poziția 1
  - \* viteza 2 (medie): rotiți butonul la poziția 2
  - \* viteza 3 (ridicată): rotiți butonul la poziția 3
- \* Funcția „Pulse”.

### **Tocare și amestecare**

- Introduceți ingredientele în recipientul din sticlă și închideți capacul (Fig. 1), apoi puneți recipientul în suportul acestuia (Fig. 2) și rotiți-l în sensul acelor de ceasornic (Fig. 3). Încercați să ridicați recipientul pentru a vă asigura că acesta este bine fixat.
- Conectați ștecărul la sursa de alimentare și rotiți butonul de pornire la poziția dorită.
- La finalul procesării, rotiți butonul de pornire la poziția 0, deconectați ștecărul de la sursa de alimentare și așteptați până la oprirea cuțitului.
- Scoateți recipientul din suportul acestuia și vărsați ingredientele din recipient.

### **Procesarea alimentelor pentru bebeluși**

Pentru amestecarea sau omogenizarea alimentelor gătite:

- Tocați alimentele în bucăți mici, adăugați supă (de carne sau legume) și amestecați ingredientele prin acționări scurte ale butonului de pornire. Pentru omogenizarea alimentelor, rotiți butonul de pornire într-o poziție care să vă permită obținerea rezultatelor dorite.

### **Pentru conserve din fructe:**

- Tocați fructele în bucăți mici, adăugați puțin lapte, apă sau suc, apoi amestecați ingredientele prin acționări scurte ale butonului de pornire. Pentru omogenizarea fructelor, rotiți butonul de pornire într-o poziție care să vă permită obținerea rezultatelor dorite.

## VI. ATENȚIE

**ATENȚIE:** Durata maximă de procesare continuă nu trebuie să depășească 10 secunde. Pentru a obține durate de procesare corespunzătoare, utilizați aparatul prin acționări scurte ale butonului de pornire și pauze intermediare de 10 secunde.

**ATENȚIE:** Nu utilizați aparatul fără ingrediente.

**ATENȚIE:** Nu introduceți în recipient ingrediente fierbinți. Înainte de procesarea ingredientelor, lăsați-le să se răcească timp de câteva minute.

**ATENȚIE:** Înainte de a consuma sau de a servi alimentele procesate, vă rugăm să vă asigurați că ingredientele au fost omogenizate corespunzător.

### **GENERALITĂȚI:**

**Pentru obținerea unor rezultate optime, vă rugăm să vă asigurați că ingredientele acoperă complet cuțitul blenderului atunci când doriți să procesați alimente solide.**

## VII. CURĂȚARE ȘI ÎNTREȚINERE

- Înainte de curățare, deconectați aparatul de la sursa de alimentare.
- Pentru curățarea unității motorului, utilizați numai un burete umed. Nu puneți unitatea motorului în apă sau sub jet de apă.
- Recipientul, lamele și capacul pot fi curățate în mașina de spălat vase (în compartimentul superior).

## VIII. FIȘĂ TEHNICĂ

<b>Tensiune nominală:</b>	<b>220-240 V</b>
<b>Frecvență nominală</b>	<b>50/60Hz</b>
<b>Putere maxima</b>	<b>1000 W</b>



**HEINNER** este marcă înregistrată a companiei **Network One Distribution SRL**. Celelalte branduri și denumirile produselor sunt mărci de comerț sau mărci de comerț înregistrate ale respectivilor deținători.

Nicio parte a specificațiilor nu poate fi reprodusă sub nicio formă și prin niciun mijloc, nici utilizată pentru obținerea unor derivate precum traduceri, transformări sau adaptări, fără consimțământul prealabil al companiei NETWORK ONE DISTRIBUTION.

Copyright © 2013 Network One Distribution. Toate drepturile rezervate.

[www.heinner.com](http://www.heinner.com), <http://www.nod.ro>

<http://www.heinner.com>, <http://www.nod.ro>



Acest produs este proiectat și realizat în conformitate cu standardele și normele Comunității Europene.



### INFORMATII PRIVIND DESEURI DE ECHIPAMENTE ELECTRICE SI ELECTRONICE (DEEE)

Deseurile de echipamente electrice si electronice (DEEE) pot contine substante periculoase ce au un impact negativ asupra mediului si sanatatii umane, in cazul in care nu sunt colectate separat.

Acest produs este conform cu Directiva UE DEEE (2012/19/UE) si este marcat cu un simbol de clasificare a deșeurilor de echipamente electrice și electronice (DEEE), reprezentat grafic in imaginea alaturata.



Aceasta pictograma indica faptul ca DEEE nu trebuie amestecate cu deseurile menajere si ca ele fac obiectul unei colectari separate.

Avand in vedere prevederile OUG 195/2005 – referitoare la protectia mediului si O.U.G. 5/2015 privind deseurile de echipamente electrice si electronice, va recomandam sa aveti in vedere urmatoarele:

- Materialele si componentele folosite la constructia acestui produs sunt materiale de înaltă calitate, care pot fi refolosite și reciclate.
- Nu aruncați produsul împreună cu gunoiul menajer sau cu alte gunoaie la sfârșitul duratei de exploatare.
- Transportați-l la centrul de colectare pentru reciclarea echipamentelor electrice și electronice unde va fi preluat in mod gratuit.
- Va rugam sa luați legătura cu autoritățile locale pentru detalii despre aceste centre de colectare organizate de operatorii economici autorizati pentru colectarea DEEE.

Conformitatea cu directiva RoHS: Produsul pe care l-ați cumpărat este conform cu Directiva RoHS UE (2011/65/UE). Nu conține materialele dăunătoare și interzise specificate în Directivă.

**Va multumim ca participati alaturi de noi la protejarea mediului si a sanatatii umane!**

Importator: **Network One Distribution**

Str. Marcel Iancu, nr. 3-5, București, România

Tel: +40 21 211 18 56, [www.heinner.com](http://www.heinner.com), [www.nod.ro](http://www.nod.ro)

# HEINNER

**НАСТОЛЕН БЛЕНДЕР**

**Model: HBL-1000RED**



- Настолен блендер
- Максимална мощност: 1000 W
- Цвят: черен с украса от инокс

Благодарим Ви, че избрахте този продукт!

## I. ВЪВЕДЕНИЕ

*Преди да използвате този уред прочетете внимателно този наръчник с инструкции и пазете го за бъдещи справки.*

Този наръчник е проектиран, за да Ви предостави всички необходими инструкции относно инсталирането, използването и поддържането на уреда. Преди инсталиране и използване на уреда, с цел правилна и безопасна употреба на уреда, Ви молим да прочетете внимателно този наръчник с инструкции.

## II. СЪДЪРЖАНИЕ НА ВАШИЯ КОМПЛЕКТ

- **Настолен блендер**
- **Наръчник с инструкции**
- **Сертификат за гаранция**



### III. ОПИСАНИЕ НА ПРОДУКТА

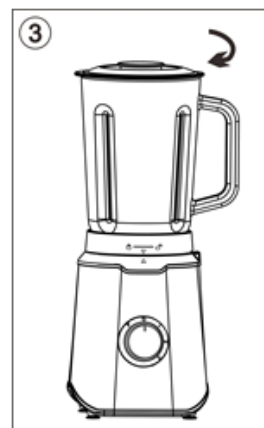
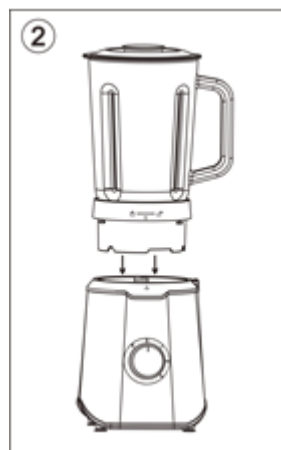
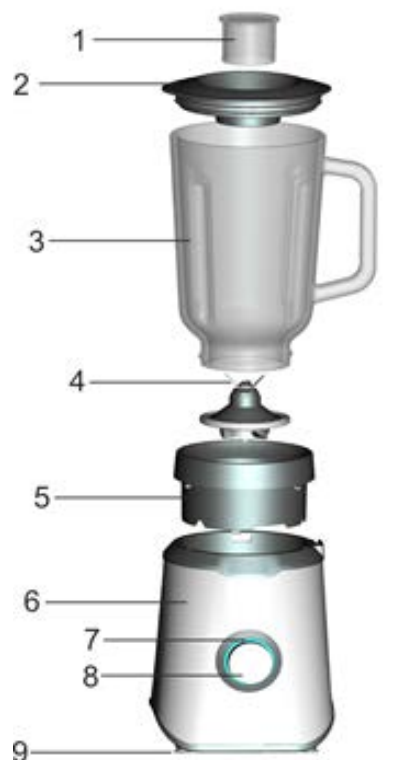

1. Измервателна чаша
2. Капак
3. Стъклен съд
4. Нож на блендера
5. Поставка за стъкления съд

6. Корпус на уреда
7. Светодиоден индикатор
8. Бутон за включване
9. Гумени крачета

#### IV. МЕРКИ ЗА БЕЗОПАСНОСТ

Когато използвате домакински електроуреди, с оглед намаляване на рисковете от пожар, токов удар и/или нараняване, е необходимо да спазвате няколко основни предпазни мерки, включително следните мерки за безопасност:

Моля вземете под внимание следните предупреждения относно безопасността:

**ПРЕДУПРЕЖДЕНИЕ:** Остриетата на ножа са много остри. Боравяйте внимателно с тях.

1. Прочетете внимателно всички инструкции.
2. За да се защитите от токов удар, не поставяйте кабела, щепсела или уреда във вода или други течности.
3. Тогава, когато се използват електроуреди от страна на деца или в близост до тях, е необходим внимателен надзор.
4. Уредът не е предназначен за използване от лица (включително деца) с намалени физически, сетивни или умствени проблеми, или с липса на опит и познания, освен ако са под наблюдение или са получили указания по отношение на използването на уреда от лице, което е отговорно за тяхната безопасност.
5. Изключвайте уреда от източника за захранване с електроенергия тогава, когато не се използва и преди почистване.
6. Не използвайте никакви електроуреди с повреден щепсел или захранващ кабел, ако има дефекти или ако е повреден.
7. Използването на аксесоари, които не се препоръчват от производителя на уреда, може да причини повреда.
8. Не използвайте уреда на открито.
9. Не оставяйте електрическия кабел да виси над ръба на масата или да контактува с горещи повърхности.
10. Не поставяйте уреда върху или до газова горелка или електрически котлон; не поставяйте уреда в нагрята фурна.
11. Този уред е предназначен само за домашна употреба. При търговска или несъответстваща употреба, или без спазване на настоящите инструкции, производителят не поема никаква отговорност и гаранцията ще се анулира.
12. Не използвайте уреда, ако някоя от неговите компоненти са повредени.
13. Не потапяйте уреда, захранващия кабел или щепсела във вода или други течности.
14. Уверете се, че сте фиксирали добре капака преди да започнете да използвате уреда.
15. Не поставяйте ръчно съставки в съда или докато уредът работи. Винаги използвайте устройството за натискане.
16. Ножът и дисковете са остри. Боравяйте внимателно с тях. Съхранявайте тези компоненти на места далеч от достъп на деца.
17. Ако захранващият кабел или щепселът има повреди, не използвайте уреда.
18. За Ваша безопасност моля използвайте само оригинални аксесоари и резервни части, които са подходящи за Вашия уред.
19. Не изваждайте капака преди спиране на въртенето на ножа.
20. Този уред е предназначен за обработка на малки количества съставки. Не надвишавайте количествата, които са посочени в настоящите инструкции за употреба.

21. Не използвайте този уред за обработка на лепкави храни или вещества.
22. Не използвайте уреда за цел, различна от тази, за която е проектиран.
23. За Вашата безопасност този уред отговаря на стандартите, регламентите и директивите относно ниското напрежение, електромагнитната съвместимост, околната среда и др.

## V. ИЗПОЛЗВАНЕ НА УРЕДА

Преди първата употреба почистете компонентите на уреда.

Забележки:

- Бутонът за включване Ви позволява да използвате 3 скорости на уреда:
  - \* скорост 1 (ниска): завъртете бутон до позиция 1
  - \* скорост 2 (средна): завъртете бутон до позиция 2
  - \* скорост 3 (висока): завъртете бутон до позиция 3
  - \* Функция "Pulse".

### Накълцване и смесване

- Поставете съставките в стъкления съд и затворете капака (Фиг. 1), след това сложете съда върху неговата поставка (Фиг. 2) и завъртете го в посока на часовниковите стрелки (Фиг. 3). Опитайте да вдигнете съда, за да се уверите, че е добре фиксиран.
- Свържете щепсела към източника за захранване с електроенергия и завъртете бутона за включване до желаната позиция.
- В края на обработката, завъртете бутона за включване до позиция 0, изключете щепсела от източника за захранване с електроенергия и изчакайте докато спре въртенето на ножа.
- Извадете съда от неговата поставка и излейте съставките от съда.

### Обработка на храни за бебета

За смесване или хомогенизиране на готвени храни:

- Нарежете храните на малки парченца, добавете супа (от месо или зеленчуци) и разбъркайте съставките чрез кратки натискания на бутона за включване. С цел хомогенизиране на храни, завъртете бутона за включване до позиция, която да Ви позволи получаване на желаните резултати.

### За консерви от плодове:

- Нарежете плодовете на малки парченца, добавете малко прясно мляко, вода или сок, след това разбъркайте съставките чрез кратки натискания на бутона за включване. С цел хомогенизиране на плодове, завъртете бутона за включване до позиция, която да Ви позволи получаване на желаните резултати.

## VI. ВНИМАНИЕ!

**ВНИМАНИЕ!** Максималното време за продължителна обработка не трябва да надвишава 10 секунди. За получаване на съответстващи времена за обработка използвайте уреда чрез кратки натискания на бутона за включване и междинни паузи от 10 секунди.

**ВНИМАНИЕ!** Не използвайте уреда без съставки.

**ВНИМАНИЕ!** Не поставяйте горещи съставки в съда. преди обработка на съставките оставете ги да изстинат по време на няколко минути.

**ВНИМАНИЕ!** Преди да консумирате или сервирате обработените храни, моля уверете се, че съставките са хомогенизирани по съответстващ начин.

### ОБЩИ ПОНЯТИЯ:

С цел получаване на оптимални резултати, моля уверете се, че съставките покриват изцяло ножа на блендера тогава, когато желаете до обработвате твърди храни.

## VII. ПОЧИСТВАНЕ И ПОДДРЪЖКА

- Преди почистване изключете уреда от източника за захранване с електроенергия.
- За почистване на корпуса на мотора използвайте само влажна гъба. Не поставяйте корпуса на мотора във вода или под водна струя.
- Съдът, остриетата и капакът могат да се почистват в съдомиялна машина (в горното отделение).

## VIII. ТЕХНИЧЕСКИ ДАННИ

Номинално напрежение:	220-240 V
Номинална честота	50/60Hz
Максимална мощност	1000 W

**Изхвърляне на отпадъците по начин, отговорен за околната среда**

Можете да помогнете за опазването на околната среда!

Моля спазвайте местните разпоредби: Предайте нефункциониращото електрическо оборудване на център за събиране на отпадъци от електрическо оборудване.



**HEINNER** е регистрирана марка на компанията **Network One Distribution SRL**. Останалите търговски марки и наименованията на продуктите са търговски марки или регистрирани търговски марки на съответните им притежатели.

Нито една част от спецификациите не може да бъде възпроизведена под каквато и да е форма или средство, или използвана за получаване на производни като преводи, трансформации или адаптации, без предварителното съгласие на компанията NETWORK ONE DISTRIBUTION.

Copyright © 2013 Network One Distribution. Всички права запазени.

[www.heinner.com](http://www.heinner.com), <http://www.nod.ro>

<http://www.heinner.com>, <http://www.nod.ro>



Този продукт е проектиран и произведен в съответствие със стандартите и нормите на Европейската общност.

Вносител: **Network One Distribution**

ул. Марчел Янку № 3-5, Букурещ, Румъния

Tel: +40 21 211 18 56, [www.heinner.com](http://www.heinner.com), [www.nod.ro](http://www.nod.ro)

# HEINNER

**ASZTALI TURMIXGÉP**

**Modell: HBL-1000RED**



- Asztali turmixgép
- Maximális teljesítmény: 1000 W
- Szín: fekete inox betétekkel

Köszönjük, hogy ezt a terméket választotta!

## I. BEVEZETÉS

***A készülék használata előtt olvassa el figyelmesen a használati kézikönyvet, és őrizze meg későbbi tanulmányozásra.***

A leírás célja, hogy megadja az összes szükséges utasítást a gép telepítésére, használatára és karbantartására. A készülék helyes és biztonságos használata érdekében, kérjük, olvassa el a használati útmutatót, a gép használata előtt.

## II. AZ ÖN CSOMAGJÁNAK TARTALMA



- **Asztali turmixgép**
- **Használati útmutató**
- **Garancialevél**

### III. A TERMÉK LEÍRÁSA

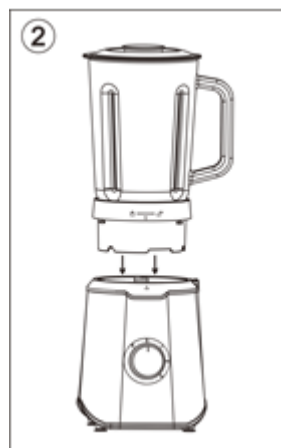

1. Mérőpohár beosztásokkal
2. Fedél
3. Üvegedény
4. Turmix darabolókése
5. Üvegedény alapja

6. Gép teste
7. LED kijelző
8. Indítógomb
9. Gumi tartólábak

#### IV. BIZTONSÁGI INTÉZKEDÉSEK

Elektromos háztartási gépek használata esetén tűz keletkezésének, áramütés kockázatának és a személyi sérülések elkerülésének érdekében kötelező néhány biztonsági előírást betartani, beleértve az alábbi elővigyázatossági intézkedéseket is: Kérjük, vegye figyelembe az alábbi biztonságra vonatkozó figyelmeztetéseket:

**FIGYELMEZTETÉS:** A kés pengéi nagyon élesek. Kellő óvatossággal használja ezeket.

1. Olvasson el figyelmesen minden utasítást.
2. Az áramütés elleni védelem érdekében ne helyezze a huzalt, a dugaszt vagy a készüléket vízbe vagy más folyadékba.
3. A háztartási készülékek gyermekek általi vagy azok közelében történő használata esetén figyelmes felügyelet szükséges.
4. A készülék nem használható csökkent értelmi, érzékszervi, vagy fizikai képességű személyek által (gyermeket is beleértve), vagy olyanok által, akik nem rendelkeznek a kellő mennyiségű tudással és tapasztalattal, csak felügyelet mellett, vagy ha a felügyeletért és a biztonságukért felelős személy megtanította őket a helyes használatra.
5. Nem használat esetén és tisztítás előtt áramtalanítsa a készüléket.
6. Ne használjon semmilyen háztartási készüléket megrongálódott, meghibásodott vagy sérült dugasszal vagy tápvezetékekkel.
7. A készülék gyártója által nem ajánlott tartozékok használata meghibásodást okozhat.
8. Ne használja a készüléket szabad levegőn.
9. Ne engedje a villamos berendezés tápkábelét az asztal széléről lelógni vagy forró felületekkel érintkezni.
10. Ne helyezze a készüléket gáz vagy elektromos berendezésre vagy azok közelébe; ne helyezze a készüléket meleg kemencébe.
11. A készülék csak háztartási használatra gyártott. Nem megfelelő vagy a jelen utasításokat nem betartó kereskedelmi használat esetén a gyártó nem vállal semmilyen felelősséget, és a szavatossági kötelezettség elveszti érvényességét.
12. Ne használja a készüléket, ha bármelyik alkotóeleme meghibásodott.
13. Ne helyezze a készüléket, a tápvezetéket vagy a dugaszt vízbe vagy más folyadékba.
14. A készülék használata előtt győződjön meg arról, hogy jól rögzítette a fedelet.
15. Ne helyezzen hozzávalókat az edénybe kézzel vagy a készülék üzemelése közben. Használja mindig a nyomóeszközt.
16. A penge és a korongok élesek. Bánjon velük óvatosan. Ne tárolja ezeket az alkotóelemeket gyermekek által elérhető helyen.
17. Ne használja a készüléket meghibásodott tápvezetékekkel vagy dugasszal.
18. Az Ön biztonsága érdekében kérjük, hogy csak az ön készülékéhez megfelelő eredeti tartozékokat és cserealkatrészeket használjon.
19. Ne emelje le a készülék fedelét a kés megállása előtt.
20. A készülék kismennyiségű adalékanyagok feldolgozására alkalmas. Ne haladja meg a jelen használati utasításokban előírt mennyiségeket.

21. Ne használja a készüléket ragacsos élelmiszerek vagy massa feldolgozására.
22. Ne használja a készüléket a gyártási céltól eltérő célra.
23. Az Ön biztonsága érdekében a készülék megfelel az alacsony feszültségre, az elektromágneses összeférhetőségre, a környezetre stb. vonatkozó szabványoknak, rendelkezéseknek és követelményeknek.

## V. A KÉSZÜLÉK HASZNÁLATA

A berendezés első használata előtt tisztítsa meg annak alkatrészeit.

Megjegyzések:

- A berendezés indítógombja 3 sebességfokozatot tesz elérhetővé:
  - \* 1 sebességfokozat (alacsony): fordítsa el az állítógombot az 1 állásba
  - \* 2 sebességfokozat (közepes): fordítsa el az állítógombot az 2 állásba
  - \* 3 sebességfokozat (magas): fordítsa el az állítógombot az 3 állásba
- \* „Pulzáló” Funkció.

### Darabolás és keverés

- Helyezze az összetevőket az üvegedénybe és zárja le annak fedelét (1. ábra), tegye az edényt az alapjára (2. ábra), forgassa el az óramutató járásával megegyező irányba (3. ábra). Próbálja meg kiemelni az edényt, meggyőződve arról, hogy az stabilan áll.
- Csatlakoztassa a dugaszt az aljzatba és fordítsa el az indítógombot az óhajtott állásba.
- A művelet végén fordítsa el az indítógombot a 0 állásba, húzza ki a dugaszt a hálózati aljzattól és várja meg, amíg a kések forgása teljesen leáll.
- Emelje ki az edényt az alapjából és az elkészült végterméket öntse ki az edényből.

### Bébiételek elkészítése

A főtt élelmiszerek összekeveréséhez és egységesítéséhez:

- Vágja az élelmiszereket apró darabokra, adjon hozzá levest (hús vagy zöldség), és az indítógomb rövid ideig tartó megnyomásaival keverje össze az adalékanyagokat. Az ételek egyenletes elkeverése érdekében olyan sebességtartományba állítsa be a berendezés forgási sebességét, mely lehetővé teszi az óhajtott végeredmény elérését.

### Gyümölcskonzervek előállítása:

- Vágja a gyümölcsöket apró darabokra, adjon hozzá kevés tejet, vizet vagy gyümölcslevet, majd az indítógomb rövid ideig tartó megnyomásával keverje össze az adalékanyagokat. Gyümölcspépek homogenizálása érdekében olyan sebességtartományba állítsa be a berendezés forgási sebességét, mely lehetővé teszi az óhajtott végeredmény elérését.

## VI. FIGYELEM!

**FIGYELEM!** A folytatólagos feldolgozás legnagyobb időtartama nem haladhatja meg a 10 másodpercet. A megfelelő feldolgozási időtartamok elérése érdekében használja a készüléket az indítógomb rövid ideig tartó megnyomásaival és 10 másodperces köztes szünetekkel.

**FIGYELEM!** Ne használja a készüléket adalékanyagok nélkül.

**FIGYELEM!** Ne helyezzen az edénybe forró adalékanyagokat. Az adalékanyagok feldolgozása előtt, hagyja pár percig hűlni azokat.

**FIGYELEM!** A feldolgozott élelmiszerek fogyasztása vagy felszolgálása előtt kérjük, győződjön meg arról, hogy az adalékanyagok megfelelően egységesítődtek.

### JÓ TANÁCS:

Optimális végeredmény elérése érdekében, kérjük, bizonyosodjon meg arról, hogy a szilárd állagú összetevők ellepik a turmix pengéit.

## VII. TISZTÍTÁS ÉS KARBANTARTÁS

- Tisztítás előtt csatlakoztassa le a készüléket a tápforrásról.
- A motoregység tisztítására csak egy nedves szivacsot használjon. Ne helyezze a motoregységet vízbe vagy vízszugár alá.
- Az edényt, a pengéket és a fedőlapot mosogatógépben is tisztíthatja (a felső rekeszben).

## VIII. MŰSZAKI ADATLAP

Névleges feszültség:	220-240 V
Névleges frekvencia	50/60Hz
Maximális teljesítmény	1000 W

**A hulladékok környezetfelelős eltávolítása**

Segíthet a környezet védelmében!

Kérjük, tartsa be a helyi rendelkezéseket: a nem működő elektromos berendezéseket a használt elektromos hulladékokat gyűjtő központba szolgáltatassa be.



**A HEINNER a Network One Distribution SRL(KFT) társaság által bejegyzett védjegy. A többi márkajelzés és a termékek megnevezése kereskedelmi vagy az illető birtoklók által bejegyzett márkanevek.**

A leírtak egyetlen része sem használható fel semmilyen formában, még lefordított, átalakított változatban sem, a NETWORK ONE DISTRIBUTION előzetes beleegyezése nélkül.

Copyright © 2013 Network One Distribution. Minden jog fenntartva.

[www.heinner.com](http://www.heinner.com), <http://www.nod.ro>

<http://www.heinner.com>, <http://www.nod.ro>



A terméket az Európai Közösség előírásainak és jogszabályainak megfelelően tervezték és gyártották.

Importőr: **Network One Distribution**

Marcel Iancu utca, 3-5 szám, Bukarest (București), Románia

Tel: +40 21 211 18 56, [www.heinner.com](http://www.heinner.com), [www.nod.ro](http://www.nod.ro)