

ИНСТРУКЦИЯ ПО ЭКСПЛУАТАЦИИ

напольных весов SCARLETT SC-218

Описание.

1. ЖК-дисплей.
2. Корпус.

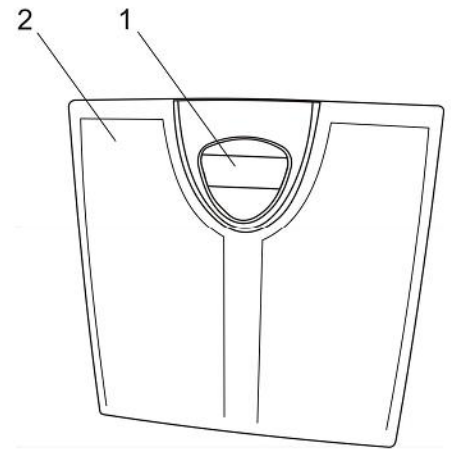

Важные меры безопасности.

- Перед использованием весов внимательно прочитайте данную инструкцию.
- Не роняйте устройство и не стучите по нему.
- Держите прибор вдали от источников высокой температуры.
- Протирайте весы влажной тканью.
- Используйте прибор только в бытовых условиях.
- Не смазывайте внутренние механизмы весов.
- Не подвергайте весы ударным нагрузкам.
- Не перегружайте весы.
- Запрещается самостоятельно ремонтировать весы. По вопросам технического обслуживания обращайтесь в авторизованные сервисные центры.
- Не допускайте попадания жидкости внутрь корпуса весов. Данное устройство не является водонепроницаемым.
- другими жидкостями, чтобы избежать нарушения правильности показаний весов.
- Храните прибор в недоступных для детей местах. Не разрешайте детям использовать прибор в качестве игрушки.
- **ВНИМАНИЕ!** Упаковочный материал (пленка, пенопласт и т. д.) может представлять опасность для детей. Опасность удушья! Храните упаковку в недоступном для детей месте.

СОХРАНИТЕ ЭТУ ИНСТРУКЦИЮ, ИСПОЛЬЗУЙТЕ ЕЕ В ДАЛЬНЕЙШЕМ В КАЧЕСТВЕ СПРАВОЧНОГО МАТЕРИАЛА.

Рекомендации.

- Проводите взвешивания в одно и то же время суток.
- После приема пищи должно пройти 2-3 часа.
- После интенсивных физических упражнений должно пройти около 10-12 часов.

Перед первым использованием.

- Выньте весы из упаковки.
- Откройте крышку батарейного отсека и убедитесь, что батарейка типа 6F22 9 V установлена правильно.
- Для включения весов нажмите ногой на правый нижний угол прибора.
- Подождите несколько секунд, пока на дисплее не загорится «0.0».
- Весы готовы к работе.

Эксплуатация.

- Встаньте на весы. Во время взвешивания ни к чему не прислоняйтесь, стойте прямо.
- Во время взвешивания стойте неподвижно, чтобы показания стабилизировались.

Автоматическое отключение.

Без нагрузки весы автоматически выключатся через 8 секунд

Замена элементов питания.

Замените элементы питания, когда на дисплее появятся символы «Lo».



Если весы не используются продолжительное время, извлеките элементы питания из батарейного отсека.

Примечание: сообщение «Err» на ЖК-дисплее указывает на чрезмерно большой вес, помещенный на весы. Срочно уберите груз с весов, чтобы предотвратить их повреждение.



Если весы работают неправильно, попробуйте отключить питание; для этого выньте батарейки. Через некоторое время установите батарейки на место и включите весы.

Уход.

- Протирайте весы влажной тканью.
- Запрещается использовать абразивные средства или растворители.
- Не допускайте контакта с водой либо другими жидкостями, так как это может повлиять на точность измерения или привести к выходу весов из строя.
- Следите за тем, чтобы во время хранения на весах не было никаких предметов.
- Храните весы в сухом прохладном месте.

Технические характеристики.

Элементы питания: 1 батарея 6F22 9 V

Максимально допустимый вес: 120кг

Цена деления: 100г

Производитель оставляет за собой право изменять характеристики приборов без предварительного уведомления.

Срок службы прибора не менее 3-х лет.

С. Данное изделие соответствует всем требуемым европейским и российским стандартам безопасности и гигиены.