

封面示意图
成品尺寸：182*130mm

图纸提供单位 北京石头世纪科技股份有限公司

材质工艺要求

材质：金东太空梭 105g 哑粉，骑钉
成品尺寸：182*130mm
页数：164P
参考色：PANTONE Cool Gray 11 C
PANTONE 185 C
尺寸偏差：±1.5mm
印刷偏差：±1.0mm

备注

印刷内容含料号二维码

项目名称 Halberd (CE 版) 说明书

料号 4.03.0743

版本号 V6.0

设计时间 2022.09.29

平面设计师 许戈

包装工程师 谭定一

比例 1:1 单位 mm

历史版本

版本号: V2.0 修改点: 英文定稿 修改人: 许戈	版本号: V3.0 修改点: B3 更新 修改人: 许戈	版本号: V4.0 修改点: P05 增加文案 修改人: 许戈	版本号: V5.0 修改点: P5 等文案修改 修改人: 许戈	版本号: V6.0 修改点: 线稿图更新 修改人: 许戈
版本号: 修改点: 修改人:	版本号: 修改点: 修改人:	版本号: 修改点: 修改人:	版本号: 修改点: 修改人:	版本号: 修改点: 修改人:

Roborock Dyad Pro

Wet and Dry Vacuum Cleaner User Manual

Read this manual carefully before using this product and store it properly for future reference.



English 004

Français 023

Deutsch 043

Italiano 063

Español 083

Polski 103

Norsk 123

Svenska 143

Contents

- 005 Safety Information
- 007 Product Introduction
- 008 Product Installation
- 009 Connecting to the App
- 010 Instructions for Use
- 015 Routine Maintenance
- 019 Basic Parameters
- 020 Common Issues
- 021 EU Declaration of Conformity
- 021 WEEE Information
- 021 Warranty Information

Safety Information

Usage Restrictions

- Do not use this vacuum outdoor or in any commercial or industrial environments. It is intended for home use only.
- Do not store the vacuum anywhere in a car to avoid high or low temperatures affecting its battery life.
- Do not use the vacuum in environments with high humidity, or temperatures above 40°C or below 4°C.
- Use the maintenance brush carefully to avoid injury. Keep out of reach of children.
- Children should be supervised to ensure that they do not play with the appliance.
- This appliance is not intended for use by persons (including children) with reduced physical, sensory or mental capabilities, or lack of experience and knowledge, unless they have been given supervision or instruction concerning use of the appliance by a person responsible for their safety (CB).
- This appliance can be used by children aged from 8 years and above and persons with reduced physical, sensory or mental capabilities or lack of experience and knowledge if they have been given supervision or instruction concerning use of the appliance in a safe way and understand the hazards involved. Children shall not play with the appliance. Cleaning and user maintenance shall not be made by children without supervision (EU).
- To satisfy RF exposure requirements, a separation distance of 20 cm or more should be maintained between this device and persons during device operation. To ensure compliance, operations at closer than this distance is not recommended.
- The antenna used for this transmitter must not be co-located in conjunction with any other antenna or transmitter.
- Keep hair, loose clothing, fingers, and all parts of body away from openings and moving parts.
- Keep limbs and pets away from the rotating brush heads to avoid injury.
- Do not touch the power supply, nor operate the product with wet hands to prevent injuries.
- Do not vacuum any burning or smoking substances (such as non-extinguished cigarette butts).
- Do not vacuum any hard or pointy objects (such as building materials, glass, and nails).
- This product is only to be used in areas below 3,000 meters above sea level.

Safety Information

Battery and Charging

WARNING

- Do not charge non-rechargeable batteries.
- This product contains batteries that are only replaceable by skilled persons.
- This product can only be charged using a YJS060P-3001900G, E060-1P300190VE or E060-1P300190VA power supply provided with the product.
- Do not use any third-party batteries, power adapters or docks.
- To reduce the risk of injury from moving parts, keep the power off before servicing.
- Do not immerse. Use only on carpet moistened by cleaning process.
- Do not disassemble, repair or modify the battery, power adapter or the dock.
- Do not charge the vacuum or install the dock near heat sources or in humid areas (such as radiators or bathrooms).
- Do not wipe the adapter or the dock with a wet cloth, nor touch them with wet hands.
- If the power cord is damaged or broken, immediately stop use and contact after-sales service.
- If the vacuum is not going to be used for an extended period of time, fully charge it, unplug its power supply, and place it in a cool and dry place.
- Make sure that you recharge it once every three months to avoid the battery to over-discharge.

Transportation

- It is recommended to transport the vacuum in its original packaging.

Note

- Rinse the filter at least once a month with tap water. For details please refer to Maintenance.

Product Introduction

Vacuum Cleaner

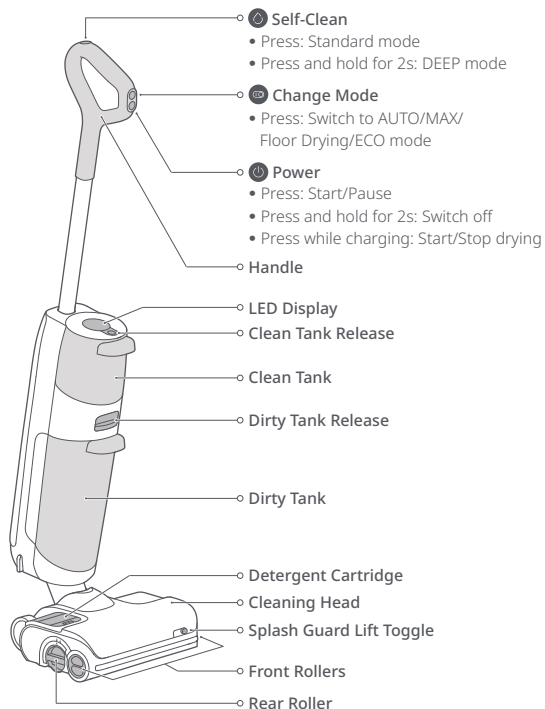

Accessories

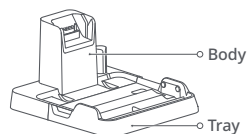

Drying & Charging Dock



Maintenance Brush



Power Supply

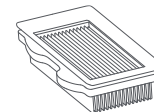

Filter

Screen Functions



Product Installation

Setting Up the Vacuum Cleaner

1. Insert the handle into the vacuum body until it clicks in place. The power button should face forward.
2. To remove the handle, remove the clean tank and then gently pull the handle while pressing the release button on the vacuum body.

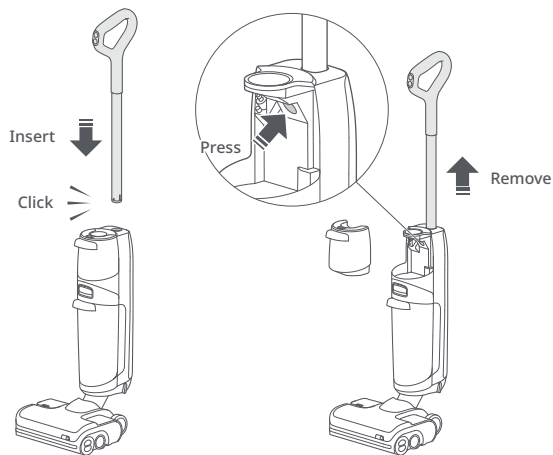

Charging Dock Installation

1. Align the charging dock tray with the charging dock body, press down, making sure they are firmly secured.

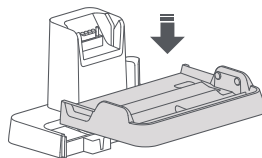

2. Connect the power supply into the bottom of the charging dock and plug it in. Power cable can exit from either side.

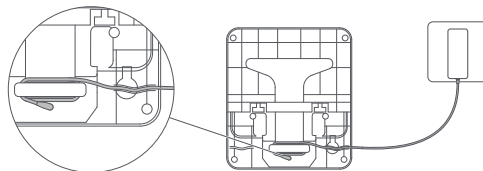

3. To disassemble the charging dock, grasp the side handles of the tray and pull upward.

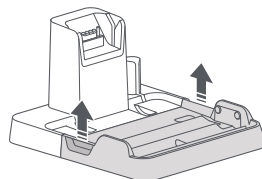



Connecting to the App

1. Download the App.

Search "Roborock" in the App Store or Google Play or scan the QR code below to download and install the app.



2. Reset WiFi.

- Keep the machine upright and press  to light up the screen and enter standby mode.
- Press and hold  and  until you hear the "Resetting WiFi" voice alert. The reset is complete when the WiFi indicator flashes slowly. The vacuum cleaner will then wait for a connection.

Press and hold the buttons simultaneously



WiFi Indicator

- Off: WiFi disabled
- Flashing slowly: Waiting for connection
- Flashing quickly: Connecting
- Steady on: WiFi connected

Note: If the mobile phone fails to connect to the vacuum cleaner because your router configuration has changed or you forget your password or for any other reasons, reset WiFi and add your device again.

3. Add the Device.

On the Roborock App, tap "+" on the home page, and add the device as instructed in the app.

Notes:

- The actual process may vary due to ongoing app updates. Follow the instructions provided in the app.
- Only 2.4 GHz WiFi is supported.
- If the vacuum cleaner waits more than half an hour for a connection, WiFi will be automatically disabled. If you want to reconnect, reset the WiFi before proceeding.

Instructions for Use

Filling the Clean Tank

1. Push the Clean Tank Release and remove the tank.
2. Open the plug, fill it with tap water, and then close it tightly. The water level should not exceed the MAX line.

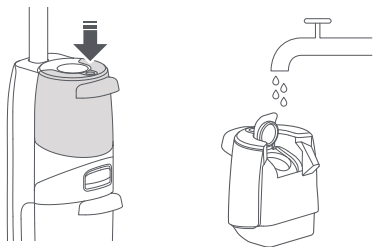

3. Reinstall the Clean Tank bottom first then push forward to secure it in place.



Note: To avoid deforming the Clean Tank, only use cold water.

Adding Detergent

1. Push the detergent cartridge release button and remove the cartridge.

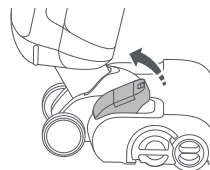

2. Open the detergent cartridge, fill it with detergent, and then close it tightly.



3. Reinstall the detergent cartridge.

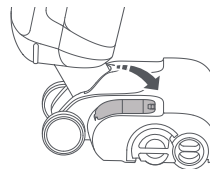

Notes:

- The detergent cartridge requires refilling after about 20 tanks of clean water.
- Remove the detergent cartridge if it is deemed unnecessary.
- To prevent corrosion or damage, only use detergent recommended by Roborock.

Instructions for Use

Locking and Unlocking

Tap the side of the cleaning head without the detergent cartridge, and push the handle to lock the cleaning head or pull the handle to unlock the cleaning head.

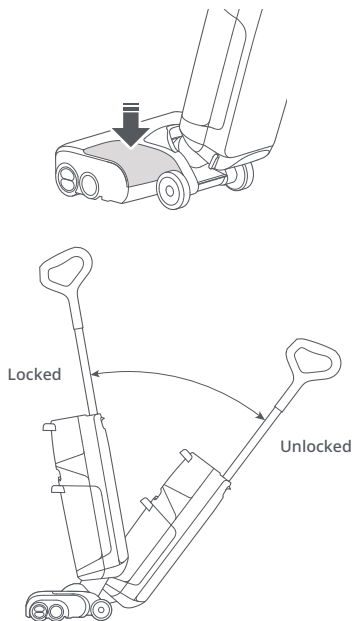

Starting the Vacuum Cleaner

Unlock the cleaning head, tilt the body and press the power button to start the vacuum cleaner.

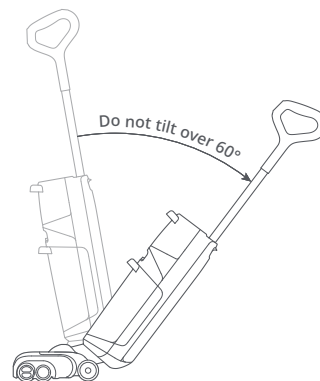

Caution: In order to prevent dirty water from leaking out, do not lay the body flat or tilt it over 60° when dirty tank in place.

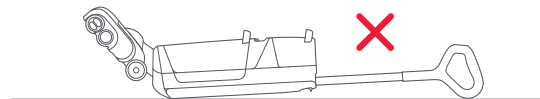

Notes:

- The cleaning head does not work when locked. Unlock it first.
- The power button cannot be used when the vacuum cleaner is charging.

Instructions for Use

Switching Modes

Press the change mode button to switch to AUTO, MAX, Floor Drying or ECO mode. The screen will display the icon for the current mode.



Notes:

- Floor Drying mode is for removing clean water from wet environments such as bathrooms. It should not be used when water depth exceeds 10mm (0.4in).
- Floor Drying mode is limited to one minute. After which, AUTO mode will resume.

Adjusting the Splash Guard

You can adjust the splash guard using the lift toggle. You can raise it to collect large pieces of waste on the floor and lower it to prevent the cleaning head from getting stuck when there are many objects on the floor.

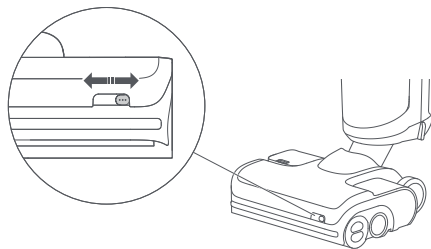

Standby and Power Off

1. When the vacuum cleaner is operating, press the power button to pause it and enter standby mode.
2. In standby mode, you can lock the cleaning head and place the vacuum cleaner upright on the floor.
3. Lock the cleaning head and press and hold the power button for 2 seconds to turn off the vacuum cleaner. If the vacuum cleaner is left idle for 5 minutes in standby mode, it will automatically turn off.

Note: You can modify the settings in the app to enable automatically resume operation after unlocking the cleaning head.

Instructions for Use

Adding and Emptying Water

When the dirty tank is full or the clean tank is empty during use, the vacuum cleaner will provide audio and visual alerts. Add water into the clean tank or empty the dirty tank before continuing.

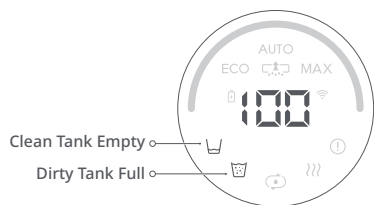

Emptying the Dirty Tank

1. Push the dirty tank release and remove the tank.
2. Hold the handle firmly with one hand, and gently lift out the cover.

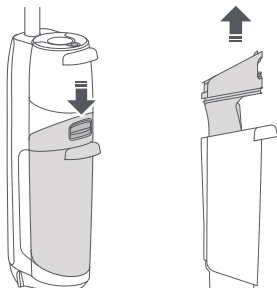

3. Pour out the dirty water. If there is any solid dirt in the tank, filter it using the filter at the bottom of the cover.

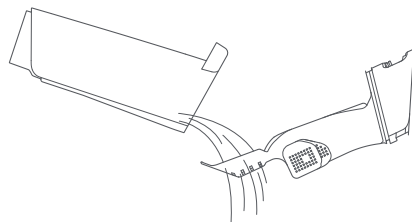

4. Reinstall the cover, tilt the dirty tank, install the bottom in place, and then gently push it inward to secure it in place.

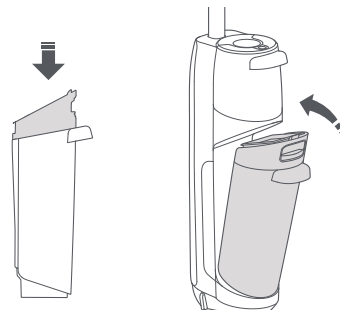

Instructions for Use

Charging and Self-Cleaning

1. Lock the cleaning head, and place the vacuum cleaner onto the charging dock. The voice alert "Charging" indicates that the vacuum cleaner is charging.
2. Press the Self-Clean button to start standard self-cleaning. Press and hold the clean button for 2 seconds to switch to DEEP self-cleaning mode.
3. After self-cleaning finishes, empty the dirty tank to prevent odor.



Notes:

- The product is equipped with a built-in high-performance lithium-ion rechargeable battery pack. To maintain battery performance, keep the product charged for normal use.
- Always place the vacuum cleaner on the charging dock after use to prevent water stains.

Drying

Drying starts automatically after self-cleaning is completed. To manually start or stop drying, press the power button on the docked vacuum cleaner.

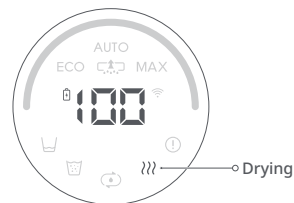

Voice Alert Settings

Connect to the app to adjust the volume of voice alerts, change voice alerts language or turn off voice alerts.

Routine Maintenance

To maintain optimal performance of the product, refer to the following table for routine maintenance.

Parts	Maintenance Frequency	Replacement Frequency
Roller	2-4 weeks	6-12 months
Filter	1 month	6-12 months
Cleaning head and dirty water pipe	1 month	N/A
Dirty tank	1 month	N/A
Dirty water level sensor	1 month	N/A
Charging dock tray	As needed	N/A
Charging contact	1 month	N/A

Product Maintenance

If this product is left unused for a prolonged period of time, fully charge it and unplug it before storing it in a cool and dry place. Do not place the product in humid locations or under direct sunlight. Charge it at least once every 3 months to avoid overdischarge.

Cleaning the Body

Wipe and clean the body with a soft and dry cloth. Before cleaning, unplug the power supply and keep the vacuum cleaner off.

Cleaning the Dirty Tank and Filter

1. Take out the dirty tank, pull out the cover, and open the water level sensors. Clean the parts with the provided maintenance brush, rinse them with cold water, and then snap the water level sensors back in place.

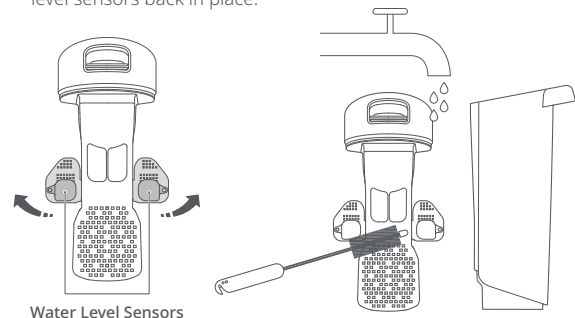

Routine Maintenance

2. Take out the filter from dirty water tank cover and remove any trash attached to the filter. If the filter is dirty, rinse it with cold water and then shake off the residual water.

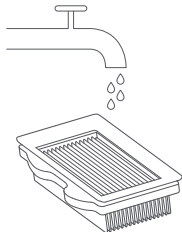

3. Allow up to 24 hours for all parts drying and install them back in place.

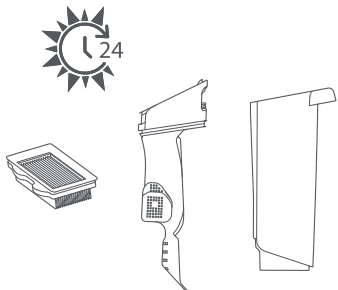

Notes:

- Use a second filter if necessary.
- Do not touch the filter with your hands, brushes, or sharp objects to avoid damage to the filter.

Cleaning the Rollers

1. Remove the vacuum cleaner from the charging dock, switch it off.
2. Place the vacuum on a hard and flat floor and lock the cleaning head.
3. Rotate the rear roller cover to the unlock position, and pull the rear roller outward.

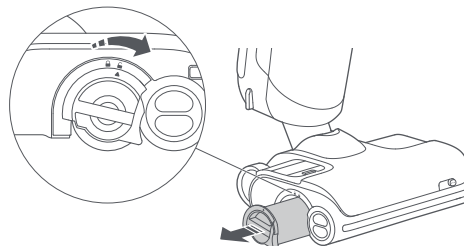

4. Pinch the left and right front rollers with both hands, and pull them outward.

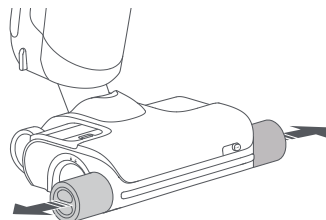

Routine Maintenance

5. Cut off any hair entangled on the rollers and remove any debris using the provided maintenance brush.

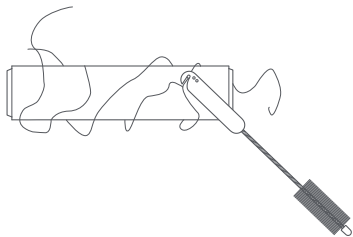

Note: Use the maintenance brush carefully to avoid injury.

6. Insert the rear roller from the side, and then rotate the rear roller cover from the unlock position to the lock position until it clicks in place.

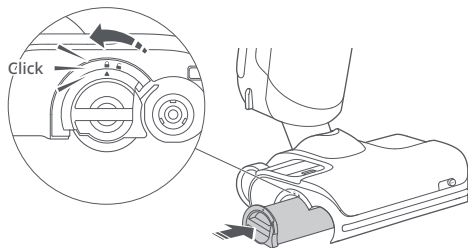

7. To install the front rollers, marked red and blue, on the correct sides of the head. Pinch them with both hands and align them with the front roller shaft. Push inward to install properly.

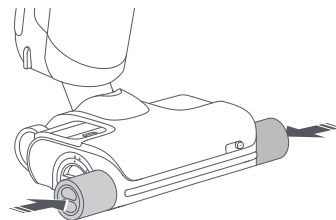
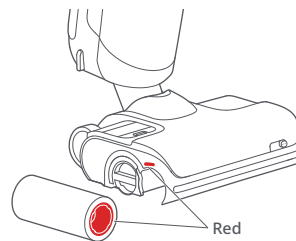

Routine Maintenance

Cleaning the Cleaning Head and Dirty Water Pipe

1. Remove the dirty tank and front and rear rollers. Switch off the vacuum cleaner and stabilize the body.
2. Clean the roller slots and dirty water pipe with the maintenance brush provided.
3. Wipe the charging contacts with a dry cloth.
4. Reinstall the rollers and dirty tank in place.

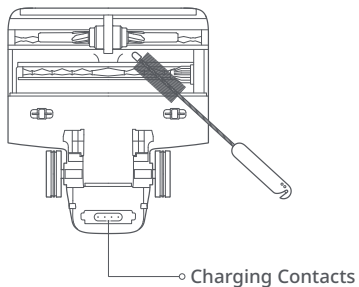

Note: Do not wash the cleaning head directly with water.

Cleaning the Charging Dock Tray

1. Grasp the side handles of the tray and pull upward.

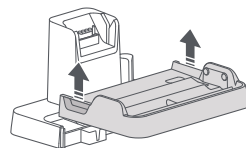

2. Rinse the tray with water and reinstall it in place after drying.

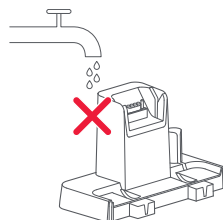
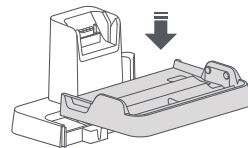
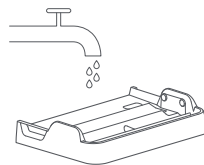

Note: Only remove and wash the tray. Do not wash any other parts of the charging dock.

Basic Parameters

Body

Model	WD2H1A
Weight	4.8 kg
Rated power	260 W
Rated voltage	21.6 V $\overline{=}$
Charging time	< 4 hours
Battery	21.6 V/4000 mAh (TYP) Lithium-ion battery

Power Supply

Model	YJS060P-3001900G, E060-1P300190VE or E060-1P300190VA
Rated input	100–240 V~ 50–60 Hz, 1.5 A
Rated output	30 V $\overline{=}$ 1.9 A
Battery	21.6 V/4000 mAh (TYP) Lithium-ion battery

WiFi Specification

Service	Protocol	Frequency Range	Max. Output Power
WiFi	802.11b/g/n	2400-2483.5 MHz	≤20dBm

Common Issues

Issue	Solution
There are large water stains on the floor, the cleaning head leaks water, or water cannot be vacuumed from the floor.	<ul style="list-style-type: none">Remove the rollers and the dirty tank to check for a clog in the dirty water pipe or the suction outlet, and if the filter is clogged. Clear all blockages, clean the filter and make sure dirty tank and filter were properly installed before retrying.
The screen does not light up and the vacuum cleaner cannot start.	<ul style="list-style-type: none">Low battery level. Charge it before use.
The dirty tank leaks and the filter is wet.	<ul style="list-style-type: none">Remove and clean the two water level sensors in the dirty tank. Make sure that the body is not laid flat.
There is a strange smell during use.	<ul style="list-style-type: none">Clean the rollers, dirty tank, and filter.
Cleaning creates a lot of bubbles.	<ul style="list-style-type: none">Do not add detergent or disinfectants that are not recommended by Roborock to the clean tank, or spray such detergent or disinfectants on the floor.
The vacuum cleaner does not charge when docked.	<ul style="list-style-type: none">Check the charging contacts on the charging dock and the corresponding part on the body.
The screen is on, but the buttons do not respond.	<ul style="list-style-type: none">Press and hold the power button for 10 seconds to force restart the vacuum cleaner.
Unable to connect to WiFi.	<ul style="list-style-type: none">WiFi disabled. Reset the WiFi and try again.Poor WiFi signal. Move the vacuum cleaner to an area with good WiFi reception.Abnormal WiFi connection. Reset the WiFi, download the latest mobile app and retry.Unable to connect to WiFi. There may be an error with your router settings. Contact Roborock Customer Service for help with troubleshooting.
Is power always being drawn when the vacuum cleaner is on the dock?	<ul style="list-style-type: none">The vacuum cleaner will draw power while it is docked to maintain battery performance, but the power consumption is extremely low.

If the problem persists after using the recommendations in the table above, please email our after-sales service team:

Europe: support@roborock-eu.com

Australia: service@roborock.com.au

EU Declaration of Conformity

We Shenzhen Roborock Innovation Technology Co., Ltd., hereby, declares that this equipment is in compliance with the applicable Directives and European Norms, and amendments. The full text of the EU declaration of conformity is available at the following internet address:
<https://global.roborock.com/pages/compliance>

WEEE Information

Correct Disposal of this product. This marking indicates that this product should not be disposed with other household wastes throughout the EU. To prevent possible harm to the environment or human health from uncontrolled waste disposal, recycle it responsibly to promote the sustainable reuse of material resources. To return your used device, please use the return and collection systems or contact the retailer where the product was purchased. They can take this product for environmental safe recycling.



Warranty Information

The warranty period depends on the laws of the country in which the product is sold, and the warranty is the responsibility of the seller. The warranty only covers defects in material or workmanship.

The repairs under warranty may only be carried out by an authorized service centre. When making a claim under the warranty, the original bill of purchase (with purchase date) must be submitted.

The warranty will not apply in cases of:

- Normal wear and tear.
- Incorrect use, e.g. overloading of the appliance, use of non-approved accessories, use of force.
- Damage caused by external influences.
- Damage caused by non-observance of the user manual, e.g. connection to an unsuitable mains supply or non-compliance with the installation instructions.
- Partially or completely dismantled appliances.

Manuel utilisateur de l'aspirateur laveur de Roborock

Avant d'utiliser ce produit, lisez attentivement le présent manuel et rangez-le en lieu sûr pour pouvoir vous y référer ultérieurement.

Français

Sommaire

- 025 Consignes de sécurité
- 027 Présentation du produit
- 028 Installation du produit
- 029 Connexion à l'application
- 030 Mode d'emploi
- 035 Entretien de routine
- 039 Paramètres de base
- 040 Problèmes usuels
- 041 Déclaration de conformité UE
- 041 Informations WEEE
- 041 Informations sur la garantie

Consignes de sécurité

Limitations d'utilisation

- N'utilisez pas cet aspirateur à l'extérieur ou dans des environnements commerciaux ou industriels. Il est uniquement destiné à un usage domestique.
- Ne rangez pas l'aspirateur dans une voiture afin d'éviter que des températures hautes ou basses n'affectent la durée de vie de sa batterie.
- N'utilisez pas l'aspirateur dans des environnements hautement humides ou par des températures supérieures à 40 °C ou inférieures à 4 °C.
- Utilisez la brosse d'entretien avec précaution pour éviter toute blessure. Gardez hors de portée des enfants.
- Les enfants doivent être surveillés pour éviter qu'ils ne s'amuse avec l'appareil.
- Cet appareil ne doit pas être utilisé par des enfants ou des personnes handicapées sur le plan physique, sensoriel ou mental, ou qui manquent d'expérience et de savoir-faire, sauf si ces personnes l'utilisent sous la supervision ou la direction d'une personne responsable de leur sécurité (CB).
- Cet appareil peut être utilisé par des enfants de 8 ans ou plus ou par des personnes handicapées sur le plan physique, sensoriel ou mental, ou qui manquent d'expérience et de savoir-faire, si ces personnes l'utilisent sous la supervision ou la direction de quelqu'un chargé de leur sécurité et si elles comprennent les risques possibles et comment utiliser l'appareil en toute sécurité. Les enfants ne doivent pas jouer avec l'appareil. Les enfants ne doivent pas procéder sans surveillance au nettoyage et à la maintenance de l'appareil (UE).
- Afin de respecter les exigences liées aux radiofréquences, une distance de séparation de 20 cm ou plus doit être maintenue entre cet appareil et toute personne lorsque l'appareil est en marche. Dans un souci de conformité, les opérations à distance plus proche ne sont pas recommandées.
- L'antenne utilisé pour cet émetteur ne doit pas être placée au même endroit qu'une autre antenne ou qu'un autre émetteur.
- Évitez que les ouvertures et les pièces amovibles de l'aspirateur n'entrent en contact avec des cheveux ou des poils, des vêtements amples, des doigts et d'autres parties du corps.
- Éloignez les membres (bras et jambes) et les animaux domestiques des têtes de brosse rotatives pour éviter toute blessure.
- Ne touchez pas à l'alimentation électrique et ne faites pas fonctionner l'appareil avec les mains mouillées afin d'éviter les blessures.
- N'aspirez pas de substances brûlantes ou fumantes (comme des mégots de cigarettes non éteints).
- N'aspirez pas des objets durs ou pointus (comme les matériaux de construction, le verre et les clous).
- Veuillez utiliser ce produit selon les instructions fournies dans le manuel utilisateur. Les utilisateurs sont responsables de tous les dégâts ou pertes causés par une utilisation inappropriée de ce produit.
- Ce produit doit être utilisé uniquement dans des zones situées à moins de 3 000 mètres au-dessus du niveau de la mer.

Consignes de sécurité

Batterie et rechargement

AVERTISSEMENT

- Ne rechargez pas de batteries non rechargeables.
- Ce produit contient des batteries dont le remplacement doit être exclusivement effectué par des personnes formées à cet effet.
- Ce produit ne peut être rechargé qu'avec l'adaptateur secteur YJS060P-3001900G, E060-1P300190VE ou E060-1P300190VA fourni.
- N'utilisez ni batterie, ni adaptateur secteur, ni station de tierce partie.
- Pour réduire le risque de blessure par des pièces mobiles, éteignez l'appareil avant de l'entretenir.
- Ne démontez pas, ne réparez pas et ne modifiez pas la batterie, l'adaptateur secteur ou la station.
- Ne rechargez pas l'aspirateur et n'installez pas la station près d'une source de chaleur ou dans un endroit humide (radiateurs ou salles de bains).
- N'essuyez pas l'adaptateur ou la station avec un chiffon humide ; ne les touchez pas si vos mains sont humides.
- Si le cordon d'alimentation est endommagé ou rompu, cessez immédiatement de l'utiliser et contactez le service après-vente.
- Si l'aspirateur ne doit pas être utilisé pendant une période prolongée, rechargez-le complètement, débranchez son alimentation et placez-le dans un endroit frais et sec.
- Veillez à le recharger une fois tous les trois mois afin d'éviter un déchargement excessif de la batterie.

Transport

- Nous vous recommandons de transporter l'aspirateur dans son emballage d'origine.

Remarque

- Rincez le filtre au moins une fois par mois avec de l'eau du robinet. Pour plus de détails, reportez-vous à la rubrique Entretien.

Présentation du produit

Aspirateur

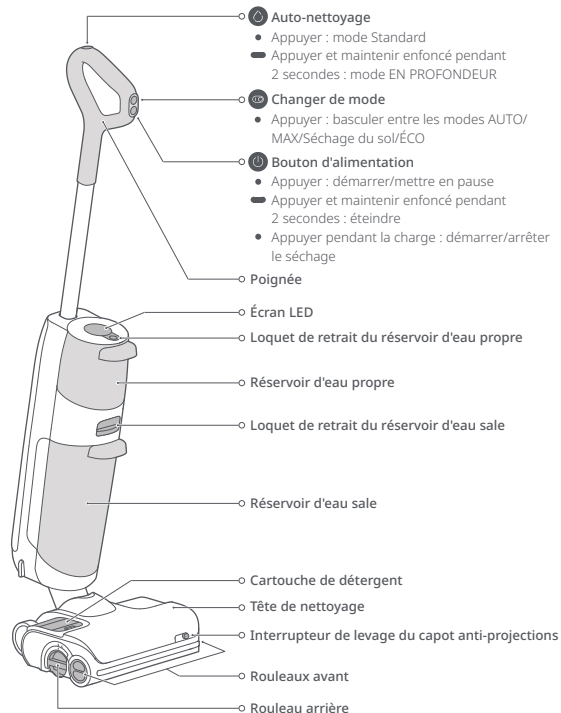

Accessoires

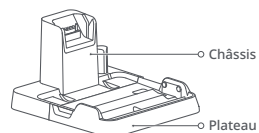

Station de séchage et de rechargement



Brosse d'entretien

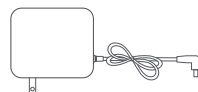

Alimentation électrique

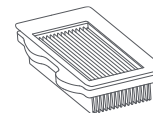

Filtere

Fonctions à l'écran

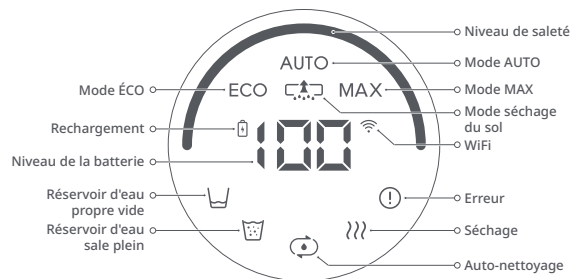

Installation du produit

Préparation de l'aspirateur

1. Insérez la poignée dans le châssis de l'aspirateur jusqu'à ce qu'elle s'enclenche. Le bouton d'alimentation doit être orienté vers l'avant.
2. Pour retirer la poignée, retirez le réservoir d'eau propre, puis tirez doucement sur la poignée tout en appuyant sur le bouton de retrait sur le châssis de l'aspirateur.

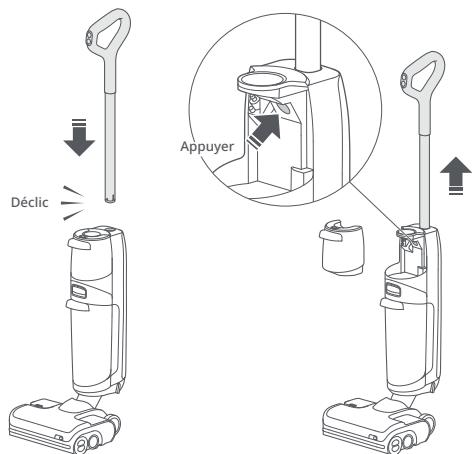

Installation de la station de recharge

1. Aalignez le plateau de la station de recharge avec le châssis de la station de recharge, puis poussez-le vers le bas en vous assurant qu'ils sont bien fixés.

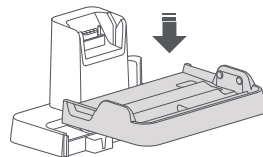

2. Connectez l'alimentation électrique au bas de la station de recharge et branchez-la. Le câble d'alimentation peut sortir de chaque côté.

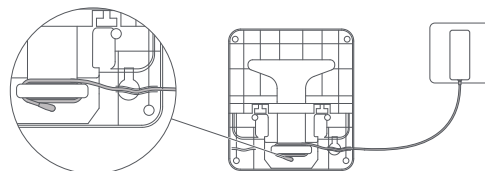

3. Pour démonter la station de recharge, saisissez les poignées latérales du plateau et tirez-les vers le haut.

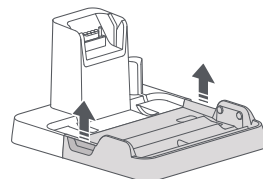



Connexion à l'application

1. Téléchargez l'application.

Pour télécharger et installer l'application, recherchez « Roborock » dans l'App Store ou Google Play, ou scannez le code QR ci-dessous.



2. Réinitialisez le WiFi.

- Maintenez l'appareil en position verticale et appuyez sur  pour allumer l'écran et passer en mode veille.
- Maintenez les boutons  et  enfoncés jusqu'à ce que vous entendiez une alerte vocale indiquant que le WiFi se réinitialise. La réinitialisation est terminée lorsque le voyant WiFi clignote lentement. L'aspirateur sera alors en attente de connexion.

Appuyez simultanément sur les boutons et maintenez-les enfoncés



Voyant WiFi

- Éteint : WiFi désactivé
- Clignotement lent : en attente de connexion
- Clignotement rapide : connexion en cours
- Fixe : WiFi connecté

Remarque : si le téléphone portable ne parvient pas à se connecter à l'aspirateur parce que la configuration de votre routeur a changé, que vous avez oublié votre mot de passe ou pour toute autre raison, réinitialisez le WiFi et ajoutez à nouveau votre appareil.

3. Ajoutez l'appareil.

Dans l'application Roborock, appuyez sur « + » sur la page d'accueil et ajoutez l'appareil comme indiqué dans l'application.

Remarques :

- Le processus réel peut varier en raison des mises à jour régulières de l'application. Suivez les instructions données par l'application.
- Seul le WiFi 2.4 GHz est pris en charge.
- Le WiFi sera automatiquement désactivé si l'aspirateur attend une connexion pendant plus d'une heure. Si vous souhaitez vous reconnecter, réinitialisez le WiFi avant de procéder.

Mode d'emploi

Remplissage du réservoir d'eau propre

1. Appuyez sur le loquet de retrait du réservoir d'eau propre et retirez le réservoir.
2. Ouvrez le bouchon du réservoir, remplissez-le d'eau, puis refermez-le hermétiquement. Le niveau de l'eau ne doit pas dépasser la ligne MAX.

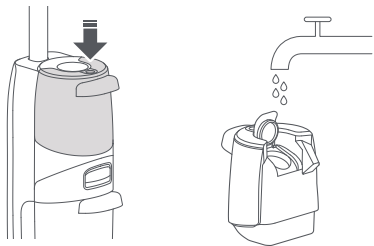

3. Commencez par réinstaller la partie inférieure du réservoir d'eau propre, puis poussez-le vers l'avant pour l'enclencher.



Remarque : utilisez uniquement de l'eau froide afin d'éviter de déformer le réservoir d'eau propre.

Ajout de détergent

1. Appuyez sur le bouton de dégagement de la cartouche de détergent et retirez cette dernière.

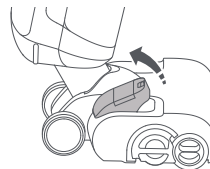

2. Ouvrez la cartouche de détergent, remplissez-la de détergent, puis refermez-la hermétiquement.



3. Réinstallez la cartouche de détergent.

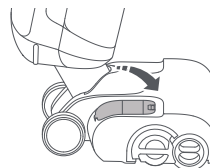

Remarques :

- La cartouche de détergent doit être remplie environ tous les 30 réservoirs d'eau propre.
- Vous pouvez la retirer si vous la jugez inutile.
- Pour éviter la corrosion ou les dommages, utilisez uniquement un détergent recommandé par Roborock.

Mode d'emploi

Verrouillage et déverrouillage

Tapotez le côté de la tête de nettoyage sans la cartouche de détergent et poussez la poignée pour verrouiller la tête de nettoyage ou tirez dessus pour déverrouiller la tête de nettoyage.

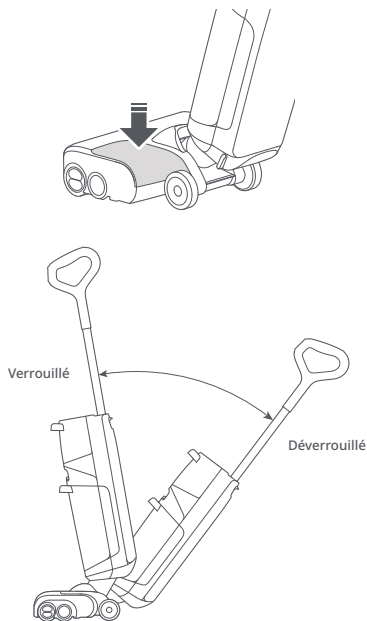

Démarrage de l'aspirateur

Déverrouillez la tête de nettoyage, inclinez le châssis et appuyez sur le bouton d'alimentation pour démarrer l'aspirateur.

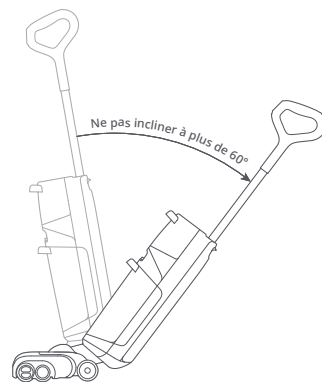

Attention : afin d'éviter que de l'eau sale ne s'écoule, ne posez pas le châssis à plat et ne l'inclinez pas à un angle supérieur à 60°.

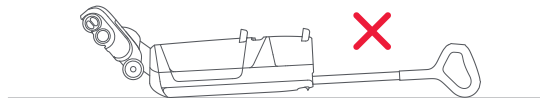

Remarques :

- La tête de nettoyage ne fonctionne pas lorsqu'elle est verrouillée. Commencez par la déverrouiller.
- Le bouton d'alimentation ne fonctionne pas lorsque l'aspirateur est en charge.

Mode d'emploi

Changement de mode

Appuyez sur le bouton de changement de mode pour basculer entre les modes AUTO, MAX, Séchage du sol ou ÉCO. L'écran affichera l'icône du mode actuel.

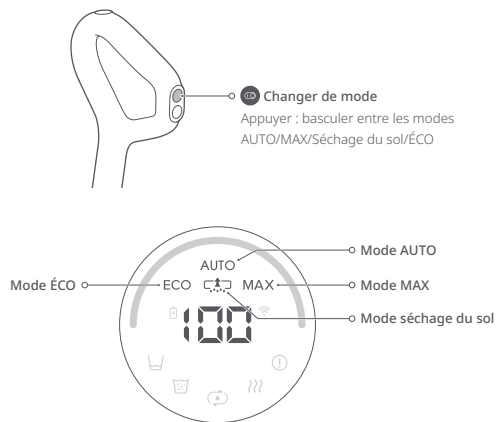

Remarques :

- Le mode séchage du sol permet d'éliminer l'eau propre des environnements humides tels que les salles de bain. Ne l'utilisez pas lorsque la profondeur de l'eau dépasse 10 mm (0,4 po).
- Le mode séchage du sol est limité à une minute, après quoi le mode AUTO reprendra.

Ajustement du capot anti-projections

Vous pouvez ajuster le capot anti-projections à l'aide de l'interrupteur de levage. Vous pouvez le soulever afin de ramasser les gros déchets au sol et l'abaisser pour éviter le coinçage de la tête de nettoyage lorsque le sol est recouvert d'un grand nombre d'objets.

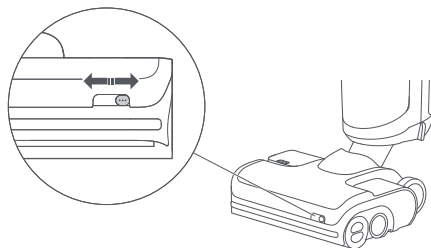

Veille et mise hors tension

1. Lors du fonctionnement de l'aspirateur, appuyez sur le bouton d'alimentation pour le mettre en pause et passer en mode veille.
2. En mode veille, vous pouvez verrouiller la tête de nettoyage et placer l'aspirateur à la verticale sur le sol.
3. Verrouillez la tête de nettoyage, puis appuyez sur le bouton d'alimentation et maintenez-le enfoncé pendant 2 secondes pour éteindre l'aspirateur. Si l'aspirateur reste inactif pendant 5 minutes en mode veille, il s'éteindra automatiquement.

Remarque : vous pouvez modifier les paramètres dans l'application afin d'activer la reprise automatique du fonctionnement après le déverrouillage de la tête de nettoyage.

Mode d'emploi

Ajout et vidange d'eau

L'aspirateur émet des alertes sonores et visuelles lorsque le réservoir sale est plein ou que le réservoir propre est vide pendant l'utilisation. Ajoutez de l'eau dans le réservoir d'eau propre ou videz le réservoir d'eau sale avant de continuer.

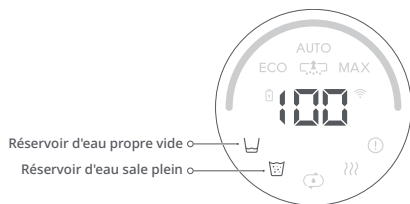

Vidange du réservoir d'eau sale

1. Appuyez sur le loquet de retrait du réservoir d'eau sale et retirez ce dernier.
2. Tenez fermement la poignée d'une main et soulevez doucement le couvercle.

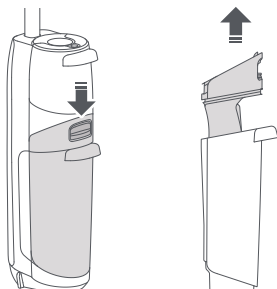

3. Videz l'eau sale. Si le réservoir contient des saletés solides, filtrez-les à l'aide du filtre situé dans la partie inférieure du couvercle.

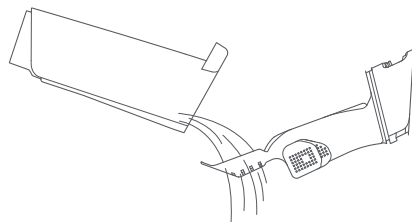

4. Réinstallez le couvercle, inclinez le réservoir d'eau sale, mettez en place sa partie inférieure, puis poussez-le doucement vers l'intérieur pour qu'il s'enclenche.

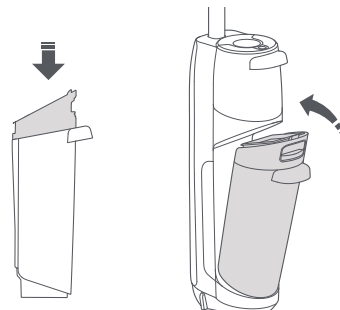

Mode d'emploi

Chargement et auto-nettoyage

1. Verrouillez la tête de nettoyage et placez l'aspirateur sur sa station de recharge. L'alerte vocale « Chargement » indique que l'aspirateur est en charge.
2. Appuyez sur le bouton auto-nettoyage pour lancer l'auto-nettoyage standard. Appuyez sur le bouton de nettoyage et maintenez-le enfoncé pendant 2 secondes pour passer en mode d'auto-nettoyage EN PROFONDEUR.
3. Une fois l'auto-nettoyage terminé, videz le réservoir d'eau sale pour éviter les odeurs.

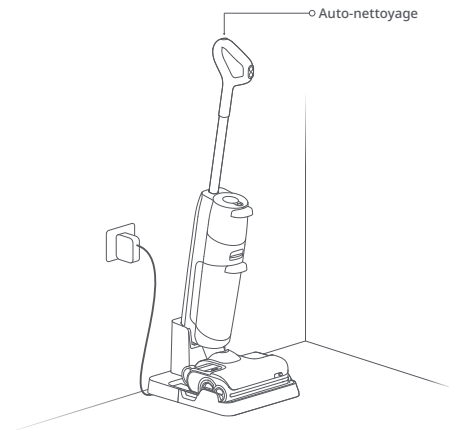

Remarques :

- Le produit est fourni avec une batterie lithium-ion hautes performances rechargeable intégrée. Pour maintenir les performances de la batterie, gardez l'appareil chargé pendant une utilisation normale.
- Placez toujours l'aspirateur sur sa station de recharge après utilisation pour éviter les taches d'eau.

Séchage

Le séchage démarre automatiquement une fois l'auto-nettoyage terminé. Pour démarrer ou arrêter manuellement le séchage, appuyez sur le bouton d'alimentation de l'aspirateur placé sur sa station.

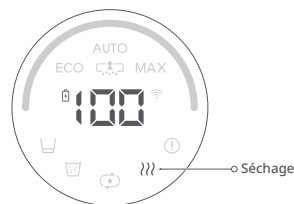

Paramètres des alertes vocales

Connectez-vous à l'application pour régler le volume des alertes vocales, modifier leur langue ou les désactiver.

Entretien de routine

Pour maintenir les performances optimales du produit, reportez-vous au tableau suivant pour l'entretien de routine.

Pièces	Fréquence d'entretien	Fréquence de remplacement
Rouleau	2 à 4 semaines	6 à 12 mois
Filtre	1 mois	6 à 12 mois
Tête de nettoyage et tuyau d'eau sale	1 mois	S.O.
Réservoir d'eau sale	1 mois	S.O.
Capteur de niveau d'eau sale	1 mois	S.O.
Plateau de la station de rechargement	Selon les besoins	S.O.
Contacts de rechargement	1 mois	S.O.

Entretien du produit

Si vous prévoyez de ne pas utiliser ce produit pendant une période prolongée, rechargez-le complètement et débranchez-le avant de le ranger dans un endroit frais et sec. Ne placez pas ce produit dans un endroit humide ou à la lumière directe du soleil. Chargez-le au moins une fois tous les 3 mois pour éviter une décharge excessive.

Nettoyage du châssis

Essayez et nettoyez le châssis à l'aide d'un chiffon doux et sec. Avant le nettoyage, débranchez l'alimentation et gardez l'aspirateur éteint.

Nettoyage du réservoir sale et du filtre

1. Retirez le réservoir sale, retirez le couvercle et ouvrez les capteurs de niveau d'eau. Nettoyez les pièces à l'aide de la brosse d'entretien fournie, rincez-les à l'eau froide, puis réenclenchez les capteurs de niveau d'eau.

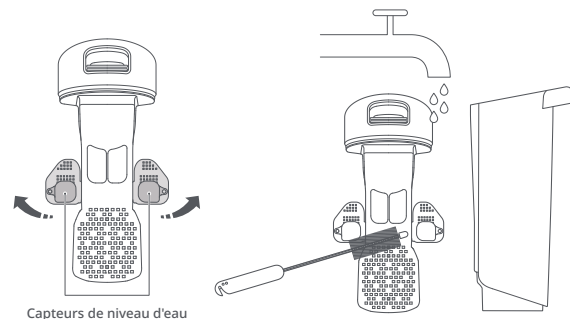

Entretien de routine

2. Retirez le filtre du couvercle du réservoir d'eau sale et retirez tous les déchets fixés au filtre. Si le filtre est sale, rincez-le à l'eau froide puis secouez-le pour éliminer l'eau résiduelle.

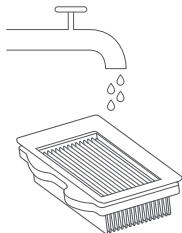

3. Attendez jusqu'à 24 heures pour que toutes les pièces sèchent et remettez-les en place.

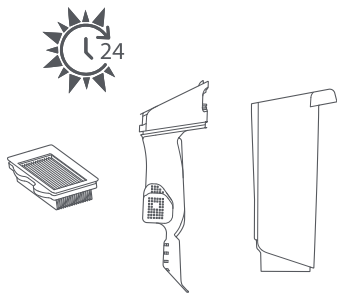

Remarques :

- Utilisez un deuxième filtre si nécessaire.
- Ne touchez pas le filtre avec les mains, des brosses ou des objets pointus afin d'éviter de l'endommager.

Nettoyer les rouleaux

1. Retirez l'aspirateur de sa station de rechargement, éteignez-le.
2. Placez l'aspirateur sur un sol dur et plat et verrouillez la tête de nettoyage.
3. Faites pivoter le cache du rouleau arrière en position déverrouillée et tirez le rouleau arrière vers l'extérieur.

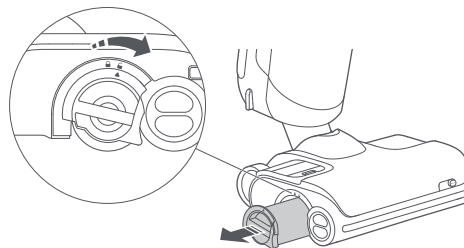

4. Pincez les rouleaux avant gauche et droit avec les deux mains et tirez-les vers l'extérieur.

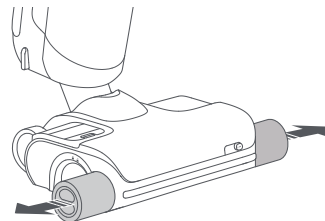

Entretien de routine

5. Coupez les cheveux et poils emmêlés dans les rouleaux et retirez tous les débris à l'aide de la brosse d'entretien fournie.

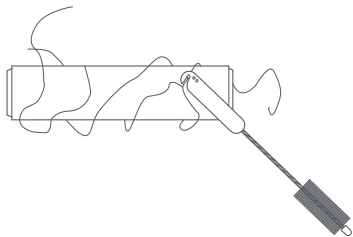

Remarque : utilisez la brosse d'entretien avec précaution pour éviter toute blessure.

6. Insérez le rouleau arrière par le côté, puis faites pivoter le cache du rouleau arrière de la position déverrouillée à la position verrouillée jusqu'à ce qu'il s'endèche.

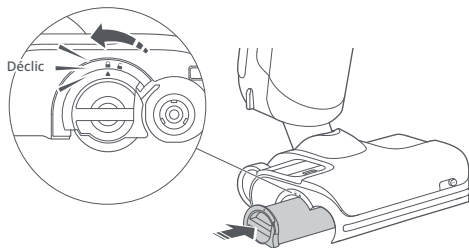

7. Afin d'installer les rouleaux avant, marqués en rouge et bleu, sur les côtés adaptés de la tête, pincez-les avec les deux mains et alignez-les avec l'axe du rouleau avant. Poussez-les vers l'intérieur pour les installer correctement.

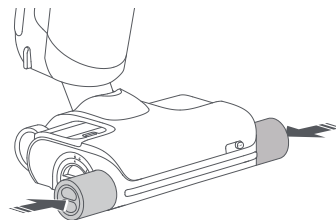
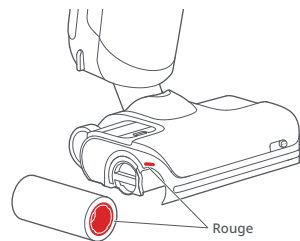

Entretien de routine

Nettoyage de la tête de nettoyage et du tuyau d'eau sale

1. Retirez le réservoir d'eau sale et les rouleaux avant et arrière. Éteignez l'aspirateur et mettez le châssis dans une position stable.
2. Nettoyez les logements des rouleaux et le tuyau d'eau sale avec la brosse d'entretien fournie.
3. Essuyez les contacts de rechargement avec un chiffon sec.
4. Réinstallez les rouleaux et le réservoir d'eau sale.

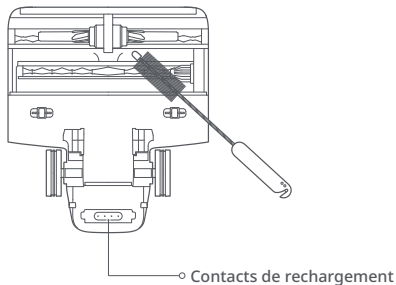

Remarque : ne lavez pas directement la tête de nettoyage avec de l'eau.

Nettoyage du plateau de la station de rechargement

1. Saisissez les poignées latérales du plateau et tirez-les vers le haut.

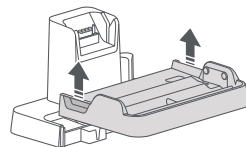

2. Rincez le plateau avec de l'eau et remettez-le en place une fois sec.

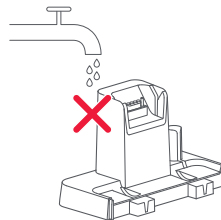
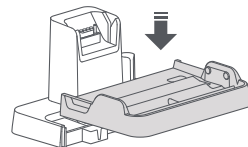
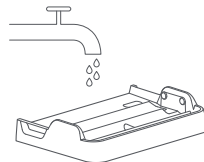

Remarque : retirez et lavez uniquement le plateau. Ne lavez aucune autre pièce de la station de rechargement.

Paramètres de base

Châssis

Modèle	WD2H1A
Poids	4,8 kg
Puissance nominale	260 W
Tension nominale	21,6 V ~
Durée de rechargement	< 4 heures
Batterie	21,6 V/4000 mAh (TYP) Batterie lithium-ion

Alimentation électrique

Modèle	YJS060P-3001900G, E060-1P300190VE ou E060-1P300190VA
Entrée nominale	100–240 V ~ 50–60 Hz, 1,5 A
Sortie nominale	30 V ~ 1,9 A
Batterie	21,6 V/4000 mAh (TYP) Batterie lithium-ion

Spécification WiFi

Service	Protocole	Bande de fréquence	Puissance de sortie max.
WiFi	802.11b/g/n	2400 - 2483,5 MHz	≤20 dBm

Problèmes usuels

Problème	Solution
De grandes taches d'eau se trouvent sur le sol, la tête de nettoyage fuit ou l'eau ne peut pas être aspirée du sol.	<ul style="list-style-type: none">Retirez les rouleaux et le réservoir d'eau sale pour vérifier si la sortie d'aspiration ou le tuyau d'eau sale ne sont pas bouchés et si le filtre est encrassé. Éliminez tous les blocages, nettoyez le filtre et assurez-vous que le réservoir d'eau sale et le filtre ont été correctement installés avant de réessayer.
L'écran ne s'allume pas et l'aspirateur ne démarre pas.	<ul style="list-style-type: none">Niveau de batterie faible. Rechargez l'appareil avant utilisation.
Le réservoir sale fuit et le filtre est mouillé.	<ul style="list-style-type: none">Retirez et nettoyez les deux capteurs de niveau d'eau dans le réservoir sale. Assurez-vous que le châssis n'est pas posé à plat.
Je distingue une odeur étrange pendant l'utilisation.	<ul style="list-style-type: none">Nettoyez les rouleaux, le réservoir d'eau sale et le filtre.
Le nettoyage produit beaucoup de bulles.	<ul style="list-style-type: none">N'ajoutez pas de détergents ou de désinfectants non recommandés par Roborock dans le réservoir d'eau propre, et ne vaporisez pas de tels détergents ou désinfectants sur le sol.
L'aspirateur ne se charge pas lorsqu'il se trouve sur sa station.	<ul style="list-style-type: none">Vérifiez les contacts de rechargement sur la station de rechargement et la partie correspondante sur le châssis.
L'écran est allumé, mais les boutons ne répondent pas.	<ul style="list-style-type: none">Appuyez sur le bouton d'alimentation et maintenez-le enfoncé pendant 10 secondes pour forcer le redémarrage de l'aspirateur.
Connexion au WiFi impossible.	<ul style="list-style-type: none">WiFi désactivé. Réinitialisez le WiFi et refaites une tentative.Signal WiFi faible. Déplacez l'aspirateur dans une zone où la réception du signal WiFi est bonne.Connexion WiFi anormale. Réinitialisez le WiFi, téléchargez la version la plus récente de l'application mobile et refaites une tentative.Connexion au WiFi impossible. Il y a peut-être une erreur dans les paramètres de votre routeur. Demandez une assistance de dépannage au service clientèle de Roborock.
L'aspirateur consomme-t-il toujours du courant lorsqu'il se trouve sur sa station ?	<ul style="list-style-type: none">L'aspirateur consommera du courant tant qu'il est sur la station de rechargement afin de préserver les performances de la batterie, mais cette consommation est minimale.

Si le problème persiste malgré l'application des conseils ci-dessus, envoyez un e-mail à notre service après-vente :
Europe : support@roborock-eu.com
Australie : service@roborock.com.au

Déclaration de conformité UE

Nous, Shenzhen Roborock Innovation Technology Co., Ltd., déclarons par la présente que ce matériel est conforme aux directives et aux normes européennes applicables, ainsi qu'à leurs amendements. Le texte intégral de la déclaration de conformité UE est disponible sur le site Internet suivant:

<https://global.roborock.com/pages/compliance>

Informations WEEE

Mise au rebut correcte de ce produit. Cette marque indique que, dans l'ensemble de l'UE, ce produit ne doit pas être mis au rebut avec les autres déchets ménagers. Pour prévenir de possibles dommages causés à l'environnement ou à la santé en raison d'une mise au rebut non contrôlée des déchets, recyclez le produit de manière responsable afin de permettre la réutilisation durable de ses matériaux. Pour retourner votre appareil usagé, passez par les systèmes de retour et de collecte ou contactez le commerçant chez qui le produit a été acheté. Le produit pourra être pris en charge dans le cadre d'un recyclage sûr pour l'environnement.



Points de collecte sur www.quefairedemesdechets.fr
Privilégiez la réparation ou le don de votre appareil!

Informations sur la garantie

La période de garantie dépend des lois du pays dans lequel le produit est vendu et la garantie est à la charge du vendeur.

La garantie ne couvre que les défauts des matériaux ou de fabrication.

Les réparations entrant dans le cadre de la garantie ne peuvent être effectuées que par un centre de services agréé. Toute réclamation dans le cadre de la garantie doit être accompagnée de la facture d'achat d'origine (comportant la date d'achat).

La garantie ne s'appliquera pas dans les cas suivants :

- Usure normale.
- Utilisation incorrecte, par ex. surcharge de l'appareil, utilisation d'accessoires non homologués, recours à la force.
- Dommages causés par des influences extérieures.
- Dommages causés par le non-respect du manuel utilisateur, par ex. raccordement à une alimentation secteur non conforme ou non-respect des instructions d'installation.
- Démontage partiel ou complet des appareils.

Benutzerhandbuch für den Roborock Nass- und Trockenstaubsauger

Lesen Sie diese Bedienungsanleitung vor der Verwendung dieses Produkts
sorgfältig durch und bewahren Sie sie zum späteren Gebrauch auf.

Deutsch

Inhalt

- 045 Sicherheitshinweise
- 047 Produktvorstellung
- 048 Produktinstallation
- 049 Mit der App verbinden
- 050 Gebrauchsanweisung
- 055 Routinemäßige Wartung
- 059 Eckdaten
- 060 Häufige Probleme
- 061 EU-Konformitätserklärung
- 061 WEEE-Informationen
- 061 Garantieinformationen

Sicherheitshinweise

Nutzungseinschränkungen

- Diesen Staubsauger nicht in Außenbereichen oder einem gewerblichen oder industriellen Umfeld verwenden. Er ist ausschließlich zum Gebrauch im privaten Wohnbereich vorgesehen.
- Den Staubsauger nicht im Auto aufbewahren, um zu vermeiden, dass die Akkulaufzeit durch hohe oder niedrige Temperaturen beeinträchtigt wird.
- Den Staubsauger nicht in Umgebungen mit hoher Luftfeuchtigkeit oder Temperaturen von mehr als 40 °C oder weniger als 4 °C verwenden.
- Die Reinigungsbürste vorsichtig anwenden, um Verletzungen zu vermeiden. Außerhalb der Reichweite von Kindern aufbewahren.
- Kinder sollten beaufsichtigt werden, um sicherzustellen, dass sie nicht mit dem Gerät spielen.
- Dieses Gerät ist nicht für den Gebrauch durch Personen (einschließlich Kindern) mit verminderten physischen, sensorischen oder mentalen Fähigkeiten oder mangelnder Erfahrung und Kenntnissen vorgesehen, es sei denn, sie wurden von einer für ihre Sicherheit verantwortlichen Person zum Gebrauch des Geräts unterwiesen oder werden dabei von dieser Person beaufsichtigt.
- Dieses Gerät darf von Kindern ab 8 Jahren und Personen mit verminderten physischen, sensorischen oder mentalen Fähigkeiten oder mangelnder Erfahrung und Kenntnissen verwendet werden, wenn sie im sicheren Gebrauch des Geräts beaufsichtigt oder unterwiesen wurden und die damit verbundene Risiken verstehen. Kinder dürfen nicht mit dem Gerät spielen. Kinder dürfen das Produkt nicht ohne Aufsicht reinigen oder warten (EU).
- Um die Strahlenschutz-Richtlinien zu erfüllen, sollte zwischen diesem Gerät und Personen im Betrieb des Gerätes ein Abstand von mindestens 20 cm eingehalten werden. Um die Einhaltung der Richtlinien zu gewährleisten, wird von einem Betrieb mit einem geringeren Abstand als diesem abgeraten.
- Die für diesen Sender verwendete Antenne darf nicht gemeinsam mit anderen Antennen oder Sendern platziert werden.
- Haare, lockere Kleidung, Finger und sämtliche Körperteile von Öffnungen oder beweglichen Teilen fernhalten.
- Gliedmaßen und Haustiere von den rotierenden Bürstenköpfen fernhalten, um Verletzungen zu vermeiden.
- Weder das Netzteil berühren noch das Gerät mit nassen Händen bedienen, um Verletzungen zu vermeiden.
- Keine brennenden oder qualmenden Materialien aufsaugen (z. B. brennende Zigarettensumme).
- Keine harten oder spitzen Gegenstände aufsaugen (z. B. Baumaterialien, Glas und Nägel).
- Dieses Produkt bitte gemäß den Anweisungen in dieser Bedienungsanleitung verwenden. Der Benutzer trägt die Verantwortung für jeglichen Verlust oder Schaden, der infolge eines unsachgemäßen Gebrauchs dieses Produkts entsteht.
- Dieses Produkt darf nur in Gebieten unterhalb von 3.000 Meter über dem Meeresspiegel verwendet werden.

Sicherheitshinweise

Akku und Aufladung

WARNUNG

- Laden Sie keine nicht wiederaufladbaren Batterien auf.
- Dieses Produkt enthält Akkus, die nur von qualifizierten Personen ausgetauscht werden dürfen.
- Dieses Produkt darf nur über das Netzteil YJS060P-3001900G, E060-1P300190VE oder E060-1P300190VA aus dem Lieferumfang des Produkts geladen werden.
- Keine Akkus, Netzteile oder Docks von Drittanbietern verwenden.
- Um die Gefahr von Verletzungen durch bewegliche Teile zu verringern, schalten Sie das Gerät vor Wartungsarbeiten aus.
- Akku, Netzteil oder Dock weder zerlegen, reparieren noch modifizieren.
- Den Staubsauger nicht in der Nähe von Wärmequellen oder in feuchten Bereichen (z. B. Heizkörpern oder Badezimmern) aufladen und das Dock dort nicht installieren.
- Netzteil oder Dock nicht mit einem feuchten Tuch abwischen und nicht mit nassen Händen berühren.
- Beschädigte oder defekte Netzkabel nicht länger verwenden und den Kundenservice kontaktieren.
- Wenn der Staubsauger über einen längeren Zeitraum nicht benutzt wird, diesen vollständig aufladen, den Netzstecker ziehen und an einem kühlen und trockenen Ort aufbewahren.
- Alle drei Monate aufladen, um eine Tiefentladung des Akkus zu vermeiden.

Transport

- Es wird empfohlen, den Staubsauger in der Originalverpackung zu transportieren.

Hinweis

- Den Filter mindestens einmal pro Monat mit Leitungswasser abspülen. Weitere Informationen sind im Abschnitt „Wartung“ zu finden.

Produktvorstellung

Staubsauger

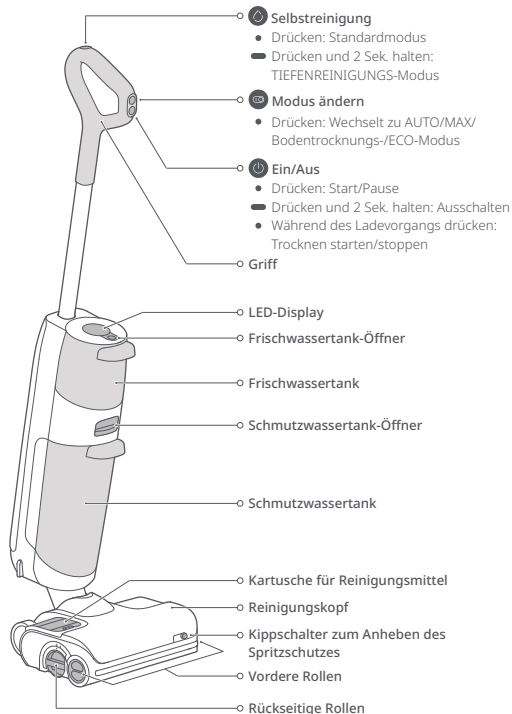

Zubehör

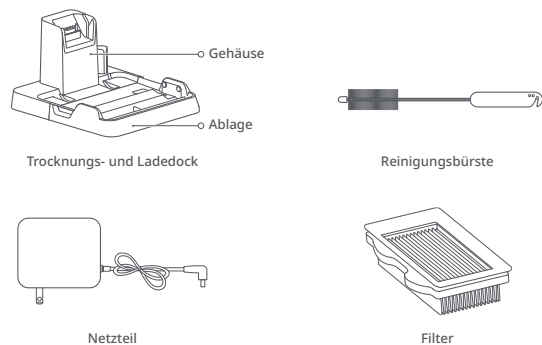

Bildschirmfunktionen

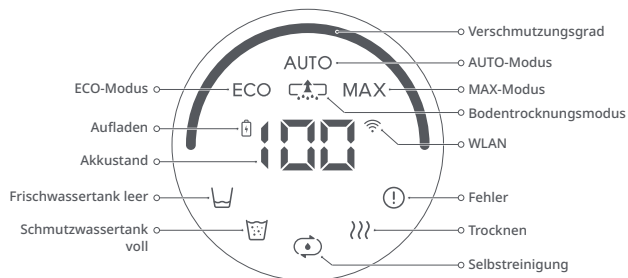

Produktinstallation

Einrichten des Staubsaugers

1. Den Griff in das Staubsaugergehäuse einführen, bis er mit einem Klick einrastet. Die Ein-/Aus-Taste muss nach vorne zeigen.
2. Zum Entfernen des Griffs den Frischwassertank entfernen und anschließend vorsichtig am Griff ziehen, während gleichzeitig der Entriegelungsknopf am Staubsaugergehäuse gedrückt wird.

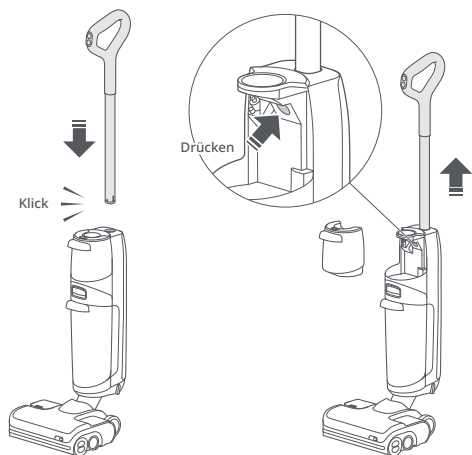

Installation des Ladedocks

1. Die Ablage des Ladedocks auf das Hauptteil ausrichten, nach unten drücken und sicherstellen, dass beide Komponenten fest miteinander verbunden sind.

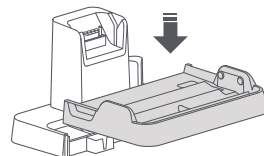

2. Die Stromversorgung an der Unterseite des Ladedocks anschließen und einstecken. Das Stromkabel kann auf beiden Seiten herausgeführt werden.

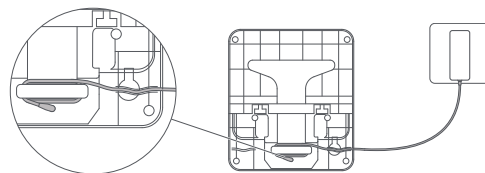

3. Zum Auseinanderbauen des Ladedocks die beiden Griffe der Ablage greifen und nach oben ziehen.

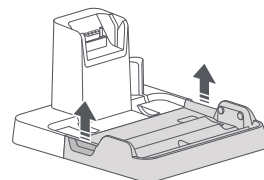



Mit der App verbinden

1. App herunterladen.

Im App Store oder Google Play nach „Roborock“ suchen oder den QR-Code unten scannen, um die App herunterzuladen und zu installieren.



2. WLAN zurücksetzen.

- Das Gerät gerade halten und auf  drücken, um den Bildschirm aufleuchten zu lassen und den Standby-Modus aufzurufen.
- Die Tasten  und  gedrückt halten, bis die Sprachmeldung „WLAN wird zurückgesetzt“ zu hören ist. Die Rücksetzung ist abgeschlossen, wenn die WLAN-Kontrollleuchte langsam blinkt. Der Staubsauger wartet anschließend auf eine Verbindung.

Die Tasten gleichzeitig drücken und gedrückt halten



WLAN-Kontrollleuchte

- Aus: WLAN deaktiviert
- Blinkt langsam: Warten auf Verbindung
- Blinkt schnell: Verbindungsaufbau
- Leuchtet dauerhaft: WLAN verbunden

Hinweis: Wenn das Mobiltelefon nicht mit dem Staubsauger verbunden werden kann, weil sich Ihre Routerkonfiguration geändert hat oder Sie Ihr Kennwort vergessen haben oder andere Gründe vorliegen, setzen Sie Ihr WLAN zurück und fügen Sie Ihr Gerät erneut hinzu.

3. Das Gerät hinzufügen.

In der Roborock-App auf „+“ auf der Startseite drücken und das Gerät gemäß den Anweisungen in der App hinzufügen.

Hinweise:

- Der tatsächliche Vorgang kann aufgrund kontinuierlicher App-Updates variieren. Folgen Sie immer den Anweisungen in der App.
- Es wird nur 2,4-GHz-WLAN unterstützt.
- Wenn der Staubsauger mehr als 1 Stunde auf eine Verbindung wartet, wird die WLAN-Funktion automatisch deaktiviert. Wenn Sie die Verbindung erneut herstellen möchten, setzen Sie zunächst das WLAN zurück.

Gebrauchsanweisung

Befüllen des Frischwassertanks

1. Den Frischwassertank-Öffner drücken und den Tank entfernen.
2. Den Stöpsel öffnen, Leitungswasser einfüllen und den Tank anschließend fest verschließen. Der Wasserstand sollte die MAX-Linie nicht übersteigen.

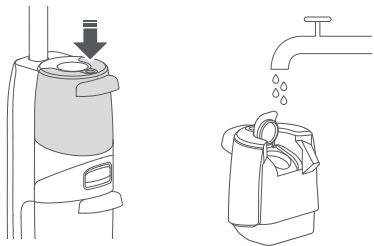

3. Den Frischwassertank mit der Unterseite zuerst wieder einsetzen und den Tank anschließend nach vorne drücken, um ihn sicher einrasten zu lassen.



Hinweis: Nur kaltes Wasser verwenden, um eine Verformung des Frischwassertanks zu vermeiden.

Hinzugeben von Reinigungsmittel

1. Auf den Entriegelungsknopf der Kartusche für Reinigungsmittel drücken und die Kartusche entfernen.

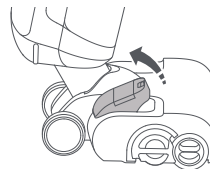

2. Die Kartusche für Reinigungsmittel öffnen, mit Reinigungsmittel befüllen und anschließend fest verschließen.



3. Die Kartusche für Reinigungsmittel wieder einsetzen.

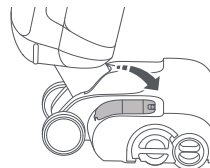

Hinweise:

- Die Kartusche für Reinigungsmittel muss nach etwa 30 Frischwassertankfüllungen erneut befüllt werden.
- Die Kartusche für Reinigungsmittel entfernen, wenn sie nicht benötigt wird.
- Nur das von Roborock empfohlene Reinigungsmittel verwenden, um Korrosion oder Beschädigungen zu vermeiden.

Gebrauchsanweisung

Verriegeln und Entriegeln

Auf die Seite des Reinigungskopfs ohne die Kartusche für Reinigungsmittel tippen und auf den Griff drücken, um den Reinigungskopf zu verriegeln, oder am Griff ziehen, um den Reinigungskopf zu entriegeln.

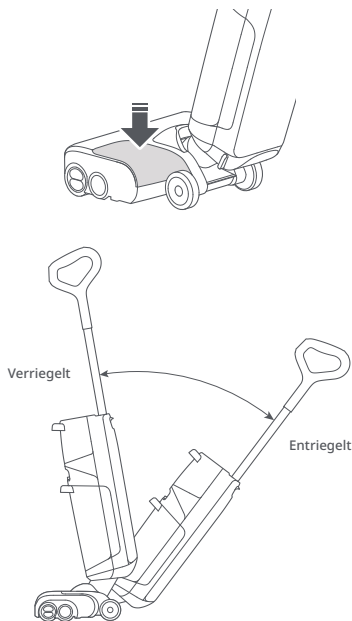

Starten des Staubsaugers

Den Reinigungskopf entriegeln, das Gehäuse neigen und auf die Ein-/Aus-Taste drücken, um den Staubsauger zu starten.

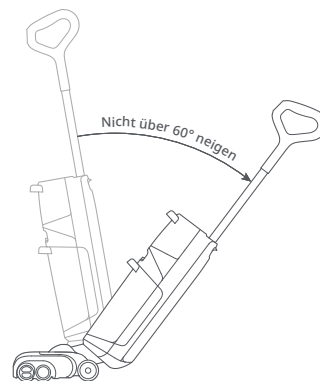

Vorsicht: Um das Austreten von Schmutzwasser zu vermeiden, das Gehäuse nicht flach hinlegen oder über 60° neigen.

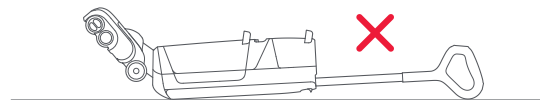

Hinweise:

- Der Reinigungskopf funktioniert nicht, wenn er verriegelt ist. Er muss zunächst entriegelt werden.
- Die Ein-/Aus-Taste kann nicht verwendet werden, während der Staubsauger aufgeladen wird.

Gebrauchsanweisung

Zwischen Modi wechseln

Auf die Taste „Modus ändern“ drücken, um in den AUTO-, MAX-, Bodentrocknungs- oder ECO-Modus zu wechseln. Auf dem Bildschirm wird das Symbol für den aktuellen Modus angezeigt.

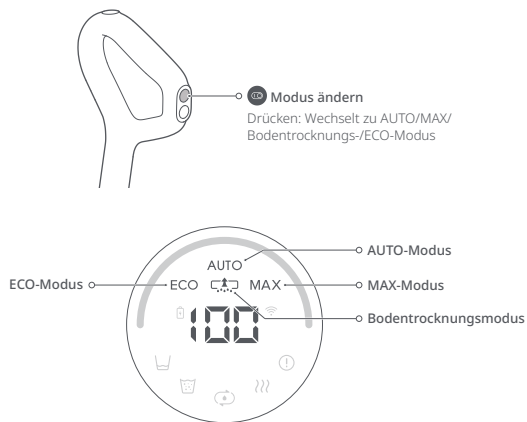

Hinweise:

- Der Bodentrocknungsmodus dient in nassen Umgebungen wie Badezimmern zur Entfernung von sauberem Wasser. Er sollte nicht verwendet werden, wenn das Wasser mehr als 10 mm tief ist.
- Der Bodentrocknungsmodus ist auf eine Minute begrenzt. Anschließend kehrt der Staubsauger zum AUTO-Modus zurück.

Einstellen des Spritzschutzes

Der Spritzschutz kann mithilfe des Kippschalters zum Anheben eingestellt werden. Er lässt sich anheben, um große Abfallstücke vom Boden aufzunehmen, und absenken, um zu verhindern, dass der Reinigungskopf sich verkatet, wenn viele Gegenstände auf dem Boden liegen.

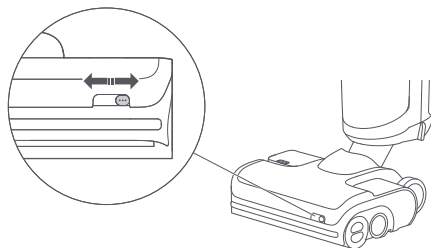

Standby und Ausschalten

1. Während der Staubsauger in Betrieb ist auf die Ein-/Aus-Taste drücken, um den Betrieb zu pausieren und in den Standby-Modus zu wechseln.
2. Im Standby-Modus kann der Reinigungskopf verriegelt und der Staubsauger aufrecht hingestellt werden.
3. Den Reinigungskopf verriegeln und die Ein-/Aus-Taste 2 Sekunden lang gedrückt halten, um den Staubsauger auszuschalten. Wenn der Staubsauger im Standby-Modus für 5 Minuten nicht verwendet wird, schaltet er sich automatisch ab.

Hinweis: Die Einstellungen können in der App geändert werden, sodass der Betrieb nach Entriegeln des Reinigungskopfs automatisch fortgesetzt wird.

Gebrauchsanweisung

Wasser hinzufügen und entleeren

Wenn der Staubsauger in Betrieb ist und der Schmutzwassertank voll oder der Frischwassertank leer wird, gibt der Staubsauger akustische und optische Alarme aus. Vor dem Fortfahren muss Wasser in den Frischwassertank gefüllt bzw. der Schmutzwassertank entleert werden.

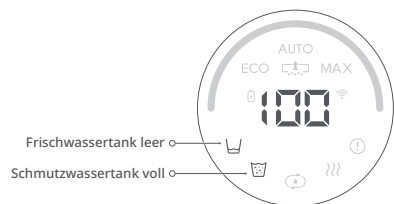

Entleeren des Schmutzwassertanks

1. Den Schmutzwassertank-Öffner drücken und den Tank entfernen.
2. Den Griff mit einer Hand festhalten und die Abdeckung vorsichtig herausheben.

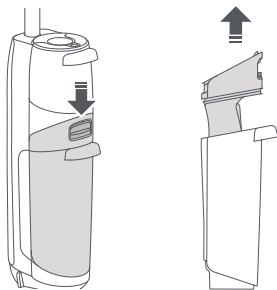

3. Das schmutzige Wasser ausgießen. Wenn fester Schmutz im Tank zurückbleibt, kann dieser mit dem Filter am Boden der Abdeckung herausgefiltert werden.

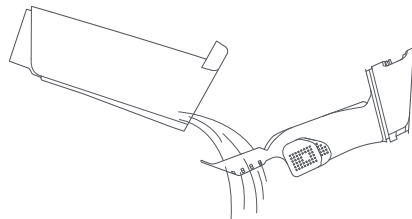

4. Die Abdeckung wieder einsetzen, den Schmutzwassertank neigen, den Boden einsetzen und den Tank anschließend vorsichtig nach innen drücken, um ihn einrasten zu lassen.

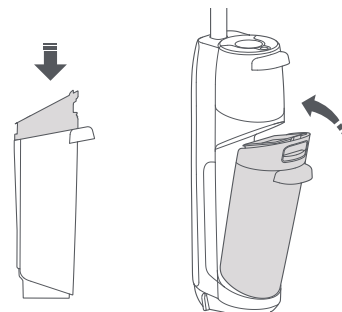

Gebrauchsanweisung

Aufladen und selbstständige Reinigung

1. Den Reinigungskopf verriegeln und den Staubsauger auf das Ladedock stellen. Die Sprachausgabe „Aufladen“ gibt an, dass der Staubsauger aufgeladen wird.
2. Zum Starten der Standard-Selbstreinigung die Selbstreinigungstaste drücken. Die Reinigungstaste 2 Sekunden lang gedrückt halten, um in den TIEFENSELBSTREINIGUNGS-Modus zu wechseln.
3. Nach Abschluss der Selbstreinigung den Schmutzwassertank entleeren, um Geruchsbildung zu vermeiden.



Hinweise:

- Das Produkt ist mit einem integrierten leistungsstarken, wiederaufladbaren Lithium-Ionen-Akku ausgestattet. Um die Leistungsfähigkeit des Akkus zu erhalten, muss das Produkt bei normalem Gebrauch immer aufgeladen sein.
- Den Staubsauger nach dem Gebrauch stets auf das Ladedock stellen, um Wasserflecken zu vermeiden.

Trocknen

Das Trocknen startet automatisch nach Abschluss der Selbstreinigung. Zum manuellen Starten oder Stoppen des Trocknens auf die Ein-/Aus-Taste auf dem Staubsauger drücken, wenn dieser auf der Station steht.



Sprachausgabe-Einstellungen

Mit der App verbinden, um die Lautstärke für die Sprachausgabe einzustellen, die Sprache für die Sprachausgabe zu ändern oder die Sprachausgabe auszuschalten.

Routinemäßige Wartung

Informationen zur Erhaltung der optimalen Leistung des Produkts sind in der folgenden Tabelle für die routinemäßige Wartung zu finden.

Teile	Wartungsintervall	Austauschintervall
Rolle	2 bis 4 Wochen	6 bis 12 Monate
Filter	1 Monat	6 bis 12 Monate
Reinigungskopf und Schmutzwasserleitung	1 Monat	n. v.
Schmutzwassertank	1 Monat	n. v.
Schmutzwasserstandsensoren	1 Monat	n. v.
Ablage des Ladedocks	Nach Bedarf	n. v.
Ladekontakt	1 Monat	n. v.

Produktwartung

Soll dieses Produkt für längere Zeit nicht verwendet werden, muss es vollständig aufgeladen und von der Stromversorgung getrennt werden, bevor es an einem kühlen und trockenen Ort gelagert wird. Das Produkt darf nicht in feuchten Umgebungen oder an Orten mit direkter Sonneneinstrahlung abgestellt werden. Es muss mindestens alle 3 Monate aufgeladen werden, um eine Tiefentladung zu vermeiden.

Reinigen des Gehäuses

Das Gehäuse mit einem weichen und trockenen Tuch abwischen. Vor der Reinigung die Stromversorgung ausstecken und den Staubsauger ausgeschaltet lassen.

Leeren von Schmutzwassertank und Filter

1. Den Schmutzwassertank herausnehmen, die Abdeckung herausziehen und die Wasserstandsensoren öffnen. Die Teile mit der mitgelieferten Reinigungsbürste reinigen, mit kaltem Wasser abspülen und anschließend die Wasserstandsensoren wieder einrasten lassen.

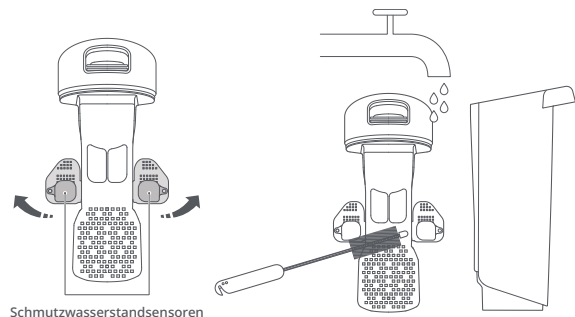

Schmutzwasserstandsensoren

Routinemäßige Wartung

2. Den Filter aus der Abdeckung des Schmutzwassertanks herausnehmen und jegliche am Filter haftenden Schmutzpartikel entfernen. Wenn der Filter schmutzig ist, mit kaltem Wasser abspülen und das Restwasser anschließend abschütteln.

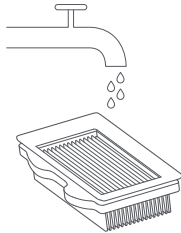

3. Alle Teile bis zu 24 Stunden trocknen lassen und anschließend wieder einsetzen.

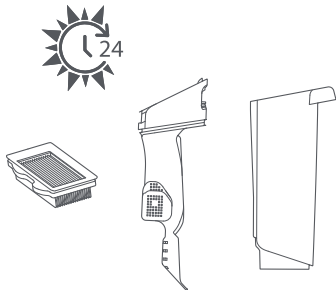

Hinweise:

- Bei Bedarf einen zweiten Filter verwenden.
- Den Filter nicht mit den Händen, Bürsten oder scharfen Gegenständen berühren, um eine Beschädigung des Filters zu vermeiden.

Reinigen der Rollen

1. Den Staubsauger vom Ladedock nehmen und ausschalten.
2. Den Staubsauger auf einen harten und flachen Boden stellen und den Reinigungskopf verriegeln.
3. Die Abdeckung der rückseitigen Rolle in die Entriegelungsposition drehen und die rückseitige Rolle herausziehen.

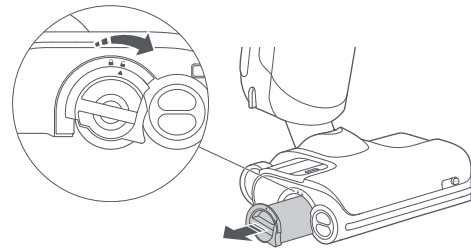

4. Die vordere linke und rechte Rolle mit beiden Händen zusammendrücken und herausziehen.

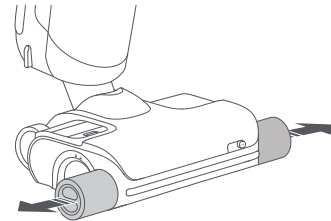

Routinemäßige Wartung

5. In den Rollen verfangene Haare heraus schneiden und mit der mitgelieferten Reinigungsbürste alle Ablagerungen entfernen.

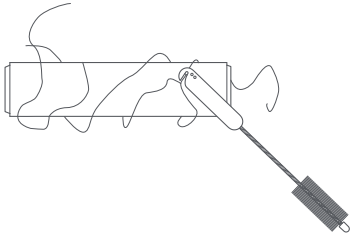

Hinweis: Die Reinigungsbürste vorsichtig anwenden, um Verletzungen zu vermeiden.

6. Die rückseitige Rolle von der Seite einsetzen und anschließend die Abdeckung der rückseitigen Rolle aus der Entriegelungsposition in die Verriegelungsposition drehen, bis sie einrastet.

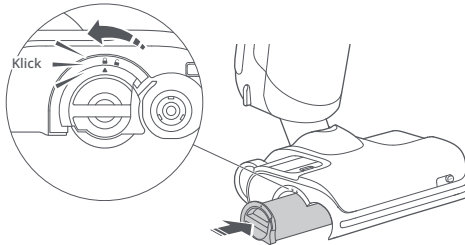

7. Installation der rot und blau markierten vorderen Rollen auf den richtigen Kopfseiten. Die Rollen mit beiden Händen zusammendrücken und auf die vordere Rollenwelle ausrichten. Für die ordnungsgemäße Installation nach innen drücken.

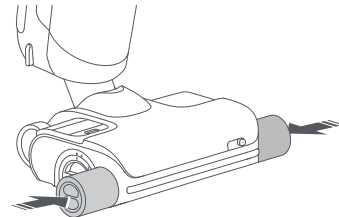
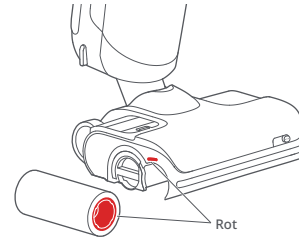

Routinemäßige Wartung

Reinigen des Reinigungskopfs und der Schmutzwasserleitung

1. Den Schmutzwassertank und die vorderen und rückseitigen Rollen entfernen. Den Staubsauger ausschalten und das Gehäuse stabilisieren.
2. Die Aufnahmen der Rollen und die Schmutzwasserleitung mit der mitgelieferten Reinigungsbürste reinigen.
3. Die Ladekontakte mit einem trockenen Tuch abwischen.
4. Die Rollen und den Schmutzwassertank wieder einsetzen und einrasten lassen.

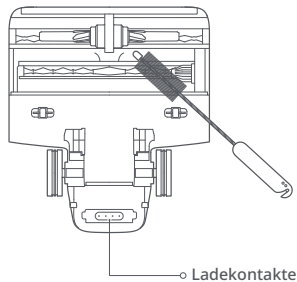

Hinweis: Waschen Sie den Reinigungskopf nicht direkt mit Wasser aus.

Reinigen der Ablage des Ladedocks

1. Beide Griffe der Ablage greifen und nach oben ziehen.

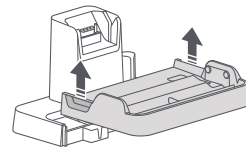

2. Die Ablage mit Wasser abspülen und nach dem Trocknen wieder einsetzen.

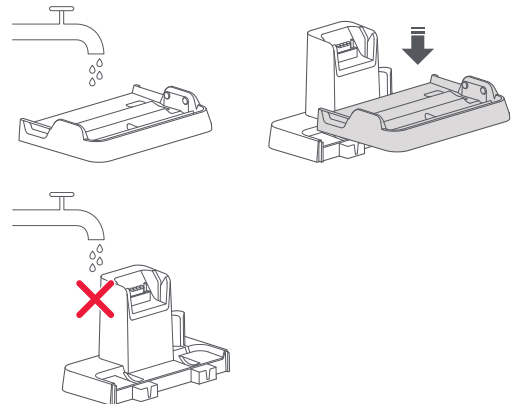

Hinweis: Nur die Ablage entfernen und abspülen. Keine anderen Teile des Ladedocks abspülen.

Eckdaten

Gehäuse

Modell	WD2H1A
Gewicht	4,8 kg
Nennleistung	260 W
Nennspannung	21,6 V $\overline{\text{---}}$
Ladedauer	< 4 Stunden
Akku	21,6 V/4000 mAh (TYP) Lithiumionenakku

Netzteil

Modell	YJS060P-3001900G, E060-1P300190VE oder E060-1P300190VA
Nenningang	100–240 V~ 50–60 Hz, 1,5 A
Nennausgang	30 V $\overline{\text{---}}$ 1,9 A
Akku	21,6 V/4000 mAh (TYP) Lithiumionenakku

WLAN-Spezifikationen

Dienst	Protokoll	Frequenzbereich	Max. Ausgangsleistung
WLAN	802.11b/g/n	2400-2483,5 MHz	≤20 dBm

Häufige Probleme

Problem	Lösung
Es befinden sich größere Wasserflecken auf dem Boden, aus dem Reinigungskopf tritt Wasser aus oder Wasser kann nicht vom Boden gesaugt werden.	<ul style="list-style-type: none">• Alle Rollen und den Schmutzwassertank entfernen, um die Schmutzwasserleitung oder den Absaugauslass sowie den Filter auf eine Verstopfung zu prüfen. Entfernen Sie alle Verstopfungen, reinigen Sie den Filter und vergewissern Sie sich, dass der Schmutzwassertank und Filter ordnungsgemäß eingesetzt wurden, bevor Sie es erneut versuchen.
Der Bildschirm leuchtet nicht auf und der Staubsauger lässt sich nicht starten.	<ul style="list-style-type: none">• Niedriger Akkustand. Vor der Verwendung aufladen.
Wasser tritt aus dem Schmutzwassertank aus und der Filter ist nass.	<ul style="list-style-type: none">• Die beiden Wasserstandsensoren im Schmutzwassertank herausnehmen und reinigen. Sicherstellen, dass das Gehäuse nicht flach hingelegt wurde.
Während des Gebrauchs tritt ein seltsamer Geruch auf.	<ul style="list-style-type: none">• Die Rollen, den Wassertank und den Filter reinigen.
Während der Reinigung bilden sich sehr viele Blasen.	<ul style="list-style-type: none">• Keine Reinigungsmittel oder Desinfektionsmittel in den Reinigungstank geben, die nicht von Roborock empfohlen wurden, und solche Reinigungs- oder Desinfektionsmittel nicht auf den Boden sprühen.
Der Staubsauger wird nicht aufgeladen, wenn er auf dem Ladedock steht.	<ul style="list-style-type: none">• Überprüfen Sie die Ladekontakte am Ladedock und den entsprechenden Teil am Gehäuse.
Der Bildschirm ist eingeschaltet, aber die Tasten reagieren nicht.	<ul style="list-style-type: none">• Die Ein-/Aus-Taste 10 Sekunden lang gedrückt halten, um einen Neustart des Staubsaugers zu erzwingen.
Keine Verbindung mit dem WLAN möglich.	<ul style="list-style-type: none">• WLAN deaktiviert. Setzen Sie das WLAN zurück und versuchen Sie es erneut.• Schlechtes WLAN-Signal. Den Staubsauger in einen Bereich mit gutem WLAN-Empfang bringen.• Setzen Sie das WLAN zurück, laden Sie die neueste mobile App herunter und versuchen Sie es erneut.• Keine Verbindung mit dem WLAN möglich. Möglicherweise liegt ein Fehler bei Ihren Router-Einstellungen vor. Wenden Sie sich an den Roborock-Kundendienst, um Unterstützung bei der Problembehandlung zu erhalten.
Wird immer Strom verbraucht, wenn sich der Staubsauger auf der Station befindet?	<ul style="list-style-type: none">• Der Staubsauger verbraucht Strom, während er mit dem Ladedock verbunden ist, um die Akkuleistung aufrechtzuerhalten, aber der Stromverbrauch ist sehr gering.

Wenn das Problem nach Anwendung der in der obigen Tabelle beschriebenen Anweisungen weiterhin besteht, senden Sie bitte eine E-Mail an unseren Kundenservice:

Europa: support@roborock-eu.com

Australien: service@roborock.com.au

EU-Konformitätserklärung

Wir, Shenzhen Roborock Innovation Technology Co., Ltd., bestätigen hiermit, dass dieses Gerät in Übereinstimmung mit den geltenden Richtlinien und Europäischen Normen und deren Änderungen ist. Der vollständige Text der EU-Konformitätserklärung ist unter der folgenden Internetadresse verfügbar:

<https://global.roborock.com/pages/compliance>

WEEE-Informationen

Korrekte Entsorgung dieses Produkts. Innerhalb der EU weist dieses Symbol darauf hin, dass dieses Produkt nicht über den Hausmüll entsorgt werden darf. Altgeräte enthalten wertvolle recyclingfähige Materialien, die einer Wiederverwertung zugeführt werden sollten und um der Umwelt bzw. der menschlichen Gesundheit nicht durch unkontrollierte Müllbeseitigung zu schaden. Bitte entsorgen Sie Altgeräte deshalb über geeignete Sammelsysteme oder senden Sie das Gerät zur Entsorgung an die Stelle, bei der Sie es gekauft haben. Diese wird dann das Gerät der stofflichen Verwertung zuführen.



Garantieinformationen

Die Garantiezeit hängt von den Gesetzen des Landes ab, in dem das Produkt verkauft wird, und die Garantie liegt in der Verantwortung des Verkäufers.

Die Garantie deckt nur Material- und Verarbeitungsfehler ab.

Reparaturen unter Garantie dürfen nur von einem autorisierten Servicecenter durchgeführt werden. Bei Inanspruchnahme der Garantie muss die Originalrechnung (mit Kaufdatum) eingereicht werden.

Die Garantie gilt nicht bei:

- normalem Verschleiß,
- unsachgemäßer Verwendung, z. B. Überladung des Geräts, Verwendung nicht zugelassener Zubehörteile, Gewaltanwendung,
- durch äußere Einflüsse verursachten Schäden,
- durch Nichtbeachtung der Bedienungsanleitung verursachten Schäden, z. B. Anschluss an eine ungeeignete Stromversorgung, oder Nichteinhaltung der Aufbauanleitung,
- teilweise oder vollständig demontierten Geräten.

Manuale d'uso dell'aspirapolvere lava e asciuga Roborock

Leggere attentamente questo manuale prima di utilizzare il presente prodotto e conservarlo adeguatamente per riferimenti futuri.

Italiano

Contenuto

- 065 Informazioni sulla sicurezza
- 067 Presentazione del prodotto
- 068 Installazione del prodotto
- 069 Connessione all'app
- 070 Istruzioni per l'uso
- 075 Manutenzione ordinaria
- 079 Parametri di base
- 080 Problemi comuni
- 081 Dichiarazione di conformità UE
- 081 Informazioni RAEE
- 081 Informazioni sulla garanzia

Informazioni sulla sicurezza

Restrizioni d'uso

- Non utilizzare l'aspirapolvere in ambienti esterni, commerciali o industriali: è destinato esclusivamente all'uso domestico.
- Non conservare l'aspirapolvere in alcuna parte dell'auto per evitare che le temperature alte o basse pregiudichino la durata della batteria.
- Non utilizzare l'aspirapolvere in ambienti con umidità elevata o temperature superiori a 40 °C o inferiori a 4 °C.
- Utilizzare la spazzola per manutenzione con attenzione per evitare lesioni. Tenere fuori dalla portata dei bambini.
- I bambini devono essere supervisionati per assicurarsi che non giochino con l'apparecchio.
- L'uso di questo apparecchio non è destinato a persone (inclusi bambini) con ridotte capacità fisiche, sensoriali o mentali, o con mancanza di esperienza e conoscenza, a meno che queste siano supervisionate o abbiano ricevuto istruzioni in merito all'uso del prodotto stesso da parte di una persona responsabile della loro sicurezza (CB).
- Questa apparecchiatura può essere utilizzata da bambini di età pari o superiore a 8 anni e persone con ridotte capacità fisiche, sensoriali o mentali o prive di esperienza e conoscenza se hanno ricevuto supervisione o istruzioni sull'uso dell'apparecchio in modo sicuro e ne comprendono i pericoli connessi. I bambini non devono giocare con l'apparecchio. Le operazioni di pulizia e manutenzione da parte dell'utente non devono essere eseguite da bambini senza supervisione (UE).
- Per soddisfare i requisiti di esposizione alle RF, durante il funzionamento occorre mantenere una distanza di almeno 20 cm fra il dispositivo e le persone. Per garantire la conformità, si sconsiglia l'utilizzo a distanze inferiori.
- L'antenna utilizzata per questo trasmettitore non deve essere collocata vicino a qualunque altra antenna o trasmettitore.
- Tenere i capelli, gli indumenti larghi, le dita e tutte le parti del corpo lontani da aperture e parti mobili.
- Tenere gli arti e gli animali domestici lontano dalle testine delle spazzole rotanti per evitare lesioni.
- Non toccare l'alimentatore né utilizzare il prodotto con le mani bagnate per evitare lesioni.
- Non aspirare sostanze che bruciano o fumanti (come mozziconi di sigaretta non spenti).
- Non aspirare oggetti duri o appuntiti (come materiali per l'edilizia, vetro e chiodi).
- Utilizzare questo prodotto conformemente alle istruzioni del manuale d'uso. Gli utenti sono responsabili di eventuali perdite o danni che possono derivare dall'utilizzo improprio del presente prodotto.
- Questo prodotto deve essere utilizzato esclusivamente in aree al di sotto dei 3.000 metri sul livello del mare.

Informazioni sulla sicurezza

Batteria e ricarica

AVVERTENZA

- Non ricaricare batterie non ricaricabili.
- Questo prodotto contiene batterie sostituibili esclusivamente da personale esperto.
- Il prodotto può essere ricaricato usando solo un alimentatore YJS060P-3001900G, E060-1P300190VE o E060-1P300190VA fornito in dotazione.
- Non utilizzare batterie, alimentatori o basi di terzi.
- Per ridurre il rischio di lesioni da parti in movimento, mantenere l'alimentazione spenta prima della manutenzione.
- Non smontare, riparare o modificare la batteria, l'alimentatore o la base.
- Non ricaricare l'aspirapolvere o installare la base nei pressi di fonti di calore o in aree umide (come termosifoni o bagni).
- Non pulire l'adattatore o la base con un panno umido e non toccare nessuno di questi elementi con le mani bagnate.
- Se il cavo di alimentazione è danneggiato o rotto, interromperne immediatamente l'utilizzo e rivolgersi all'assistenza post-vendita.
- Se l'aspirapolvere non verrà utilizzato per un periodo di tempo prolungato, ricaricarlo completamente, scollegare l'alimentatore e posizionarlo in un luogo fresco e asciutto.
- Assicurarsi di ricaricarlo una volta ogni tre mesi per evitare che la batteria si scarichi eccessivamente.

Trasporto

- Si raccomanda di trasportare l'aspirapolvere nell'imballaggio originale.

Nota

- Sciacquare il filtro almeno una volta al mese con acqua corrente. Per i dettagli, fare riferimento alla sezione Manutenzione.

Presentazione del prodotto

Aspirapolvere

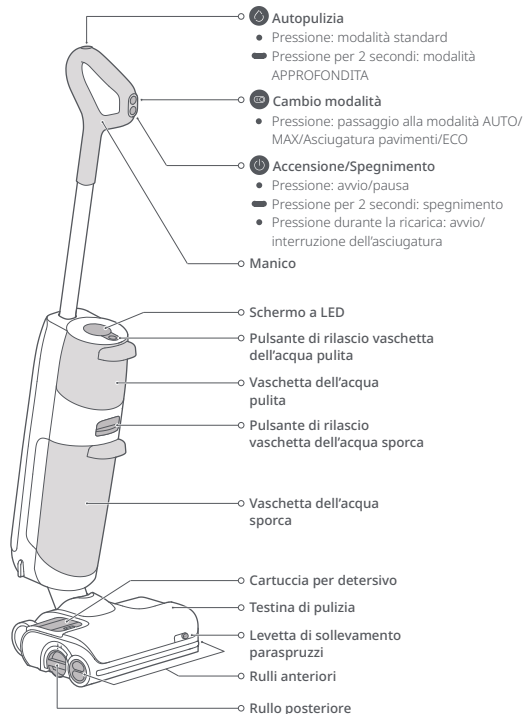

Accessori

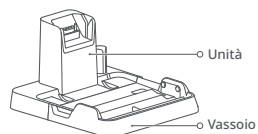

Base per asciugatura e ricarica



Spazzola per manutenzione

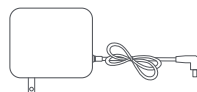

Alimentazione elettrica

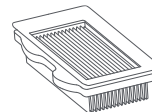

Filtro

Funzioni dello schermo

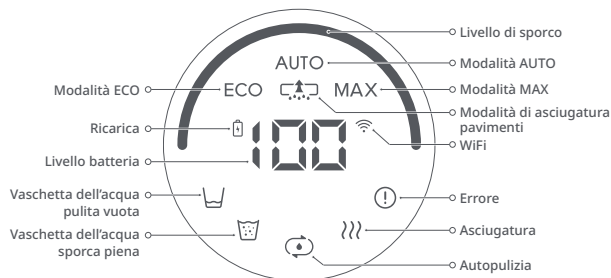

Installazione del prodotto

Installazione dell'aspirapolvere

1. Inserire il manico nell'unità dell'aspirapolvere, fino a farlo scattare in posizione. Si precisa che il pulsante di accensione deve essere rivolto in avanti.
2. Per rimuovere il manico, rimuovere la vaschetta dell'acqua pulita e quindi tirare delicatamente il manico premendo il pulsante di rilascio sull'unità dell'aspiratore.

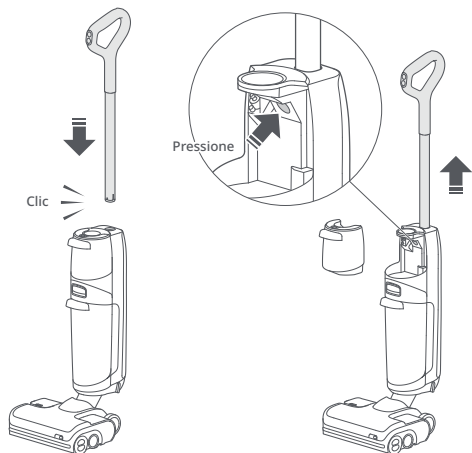

Installazione della base di ricarica

1. Allineare il vassoio della base di ricarica con l'unità della base di ricarica, premere verso il basso, assicurandosi che siano fissati saldamente.

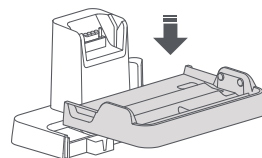

2. Inserire l'alimentatore nella parte inferiore della base di ricarica e collegarlo. Il cavo di alimentazione può uscire da entrambi i lati.

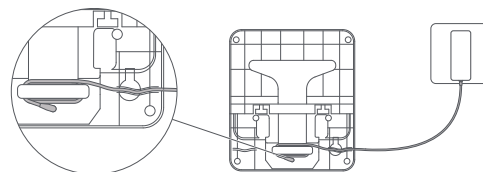

3. Per smontare la base di ricarica, afferrare i manici laterali del vassoio e tirare verso l'alto.

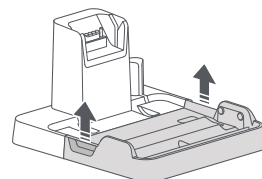



Connessione all'app

1. Scaricare l'app.

Cercare "Roborock" nell'App Store o in Google Play oppure scansionare il codice QR in basso per eseguire il download e l'installazione dell'app.



2. Reimpostazione del WiFi.

- Tenere la macchina in posizione verticale e premere  per illuminare lo schermo ed entrare in modalità standby.
- Tenere premuti i pulsanti  e  fino a quando non viene riprodotto l'avviso vocale "Reimpostazione WiFi". Il ripristino sarà completato quando la spia del WiFi lampeggerà lentamente. L'aspirapolvere attende quindi una connessione.

Tenere premuti
simultaneamente i pulsanti



Spia del WiFi

- Spenta: WiFi disabilitato
- Luce lampeggiante lenta: in attesa di connessione
- Lampeggiamento rapido: connessione in corso
- Fissa: WiFi connesso

Nota: Se il telefono cellulare non riesce a connettersi all'aspirapolvere perché la configurazione del router è cambiata o si è dimenticata la password o per qualsiasi altro motivo, ripristinare il WiFi e aggiungere nuovamente il dispositivo.

3. Aggiungere il dispositivo.

Dall'app Roborock, toccare "+" nella home page e aggiungere il dispositivo come indicato nell'app.

Note:

- Il processo effettivo può variare a causa degli aggiornamenti dell'app in corso. Seguire le istruzioni fornite nell'app.
- È supportato solo il WiFi a 2,4 GHz.
- Se l'aspirapolvere attende più di 1 ora per ottenere una connessione, il WiFi verrà automaticamente disabilitato. Se si desidera riconnettersi, reimpostare il WiFi prima di procedere.

Istruzioni per l'uso

Riempimento della vaschetta dell'acqua pulita

1. Spingere il pulsante di rilascio della vaschetta dell'acqua pulita e rimuovere la vaschetta.
2. Aprire e riempire con acqua la vaschetta dell'acqua e richiuderla saldamente. Il livello dell'acqua non deve superare la linea MAX.

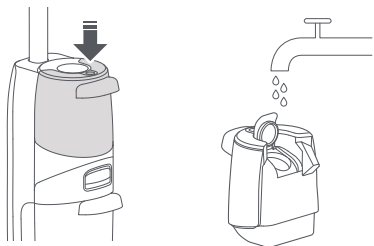

3. Reinstallare prima la parte inferiore della vaschetta dell'acqua pulita, quindi spingere verso l'interno per fissarla in posizione.



Nota: per evitare di deformare la vaschetta dell'acqua pulita, utilizzare solo acqua fredda.

Aggiunta di detersivo

1. Premere il pulsante di rilascio della cartuccia per detersivo e rimuovere la cartuccia.

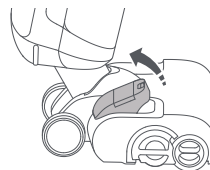

2. Aprire la cartuccia per detersivo, riempirla di detersivo, quindi chiuderla ermeticamente.



3. Reinstallare la cartuccia per detersivo.

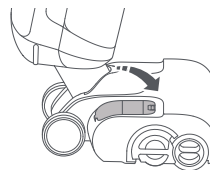

Note:

- La cartuccia per detersivo richiede il riempimento dopo circa 30 vaschette di acqua pulita.
- Rimuovere la cartuccia per detersivo se ritenuta non necessario.
- Per prevenire la corrosione o danni, utilizzare solo detersivo consigliato da Roborock.

Istruzioni per l'uso

Blocco e sblocco

Toccare il lato della testina di pulizia senza la cartuccia per detersivo e spingere il manico per bloccare la testina di pulizia o tirare il manico per sbloccare la testina di pulizia.

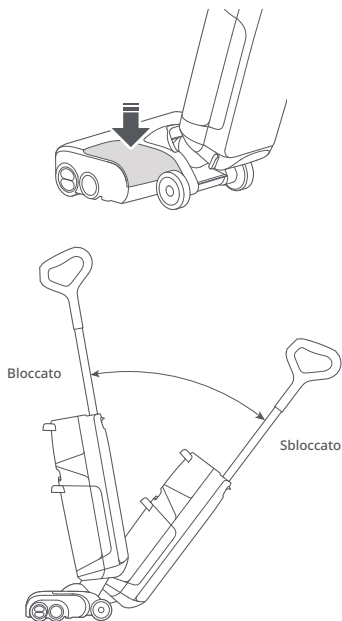

Avvio dell'aspirapolvere

Sbloccare la testina di pulizia, inclinare l'unità e premere il pulsante di accensione per avviare l'aspirapolvere.

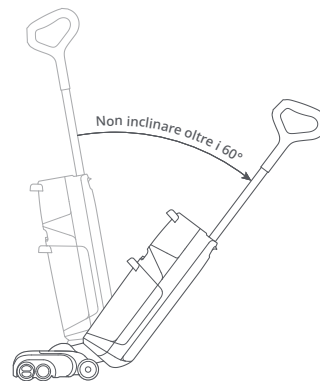

Attenzione: Per evitare la fuoriuscita di acqua sporca, non adagiare l'unità in piano e non inclinarla oltre i 60°.

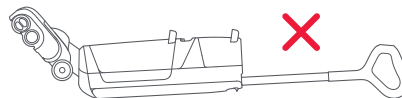

Note:

- La testina di pulizia non funziona quando è bloccata. Dapprima sbloccarla.
- Non è possibile utilizzare il pulsante di accensione quando l'aspirapolvere è in carica.

Istruzioni per l'uso

Passaggio ad altre modalità

Premere il pulsante di modifica della modalità per passare alla modalità AUTO, MAX, Asciugatura pavimenti o ECO. Lo schermo visualizzerà l'icona per la modalità corrente.

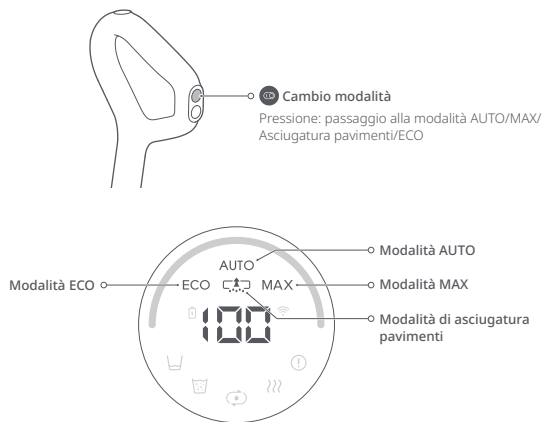

Note:

- La modalità di asciugatura pavimenti è utile per rimuovere l'acqua pulita da ambienti umidi come i bagni. Non deve essere utilizzata quando la profondità dell'acqua supera i 10 mm (0,4 pollici).
- La modalità di asciugatura pavimenti è limitata a un minuto. Dopodiché riprenderà la modalità AUTO.

Regolazione dei paraspruzzi

È possibile regolare i paraspruzzi utilizzando la leva di sollevamento. È possibile sollevarla per raccogliere grandi quantità di rifiuti sul pavimento e abbassarla per evitare che la testina di pulizia si blocchi quando ci sono molti oggetti sul pavimento.

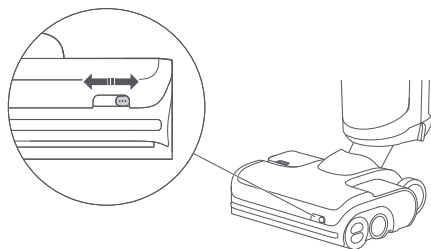

Standby e spegnimento

1. Quando l'aspirapolvere è in funzione, premere il pulsante di accensione per metterlo in pausa ed entrare in modalità standby.
2. In modalità standby, è possibile bloccare la testina di pulizia e posizionare l'aspirapolvere in posizione verticale sul pavimento.
3. Bloccare la testina di pulizia e tenere premuto il pulsante di accensione per 2 secondi per spegnere l'aspirapolvere. Se l'aspirapolvere viene lasciato inattivo per 5 minuti in modalità standby, si spegnerà automaticamente.

Nota: è possibile modificare le impostazioni nell'app per consentire il ripristino automatico del funzionamento dopo aver sbloccato la testina di pulizia.

Istruzioni per l'uso

Aggiunta e svuotamento dell'acqua

Quando la vaschetta dell'acqua sporca è piena o la vaschetta dell'acqua pulita è vuota durante l'uso, l'aspirapolvere fornirà avvisi sonori e visivi. Aggiungere acqua nella vaschetta dell'acqua pulita o svuotare la vaschetta dell'acqua sporca prima di continuare.



Svuotamento della vaschetta dell'acqua sporca

1. Spingere il pulsante di rilascio della vaschetta dell'acqua sporca e rimuoverla.
2. Tenere saldamente il manico con una mano e sollevare delicatamente il coperchio.

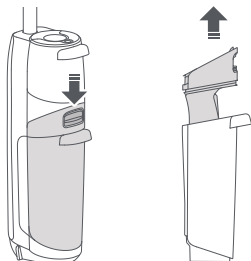

3. Rimuovere l'acqua sporca. Se è presente dello sporco solido nella vaschetta, filtrarlo utilizzando il filtro nella parte inferiore del coperchio.

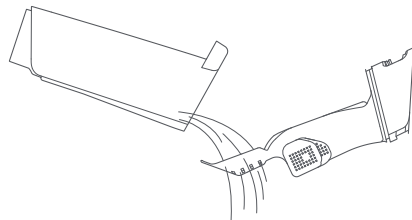

4. Reinstallare il coperchio, inclinare la vaschetta dell'acqua sporca, installare il fondo in posizione, quindi spingerlo delicatamente verso l'interno per fissarlo in posizione.

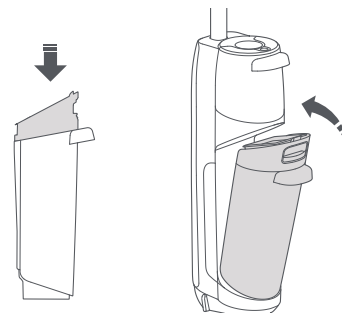

Istruzioni per l'uso

Ricarica e autopulizia

1. Bloccare la testina di pulizia e posizionare l'aspirapolvere sulla base di ricarica. L'avviso vocale "Ricarica in corso" indica che l'aspirapolvere è in carica.
2. Premere il pulsante Autopulizia per avviare una sessione di autopulizia standard. Tenere premuto il pulsante di pulizia per 2 secondi per passare alla modalità di autopulizia APPROFONDITA.
3. Al termine dell'autopulizia, svuotare la vaschetta dell'acqua sporca per evitare cattivi odori.

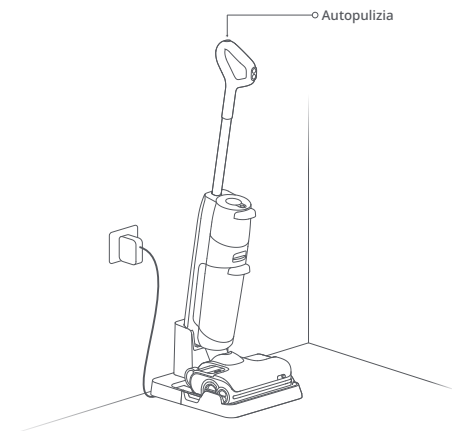

Note:

- Il prodotto è dotato internamente di un gruppo batteria ricaricabile agli ioni di litio altamente performante. Per mantenere le prestazioni della batteria, tenere il prodotto carico per l'uso normale.
- Dopo l'uso, posizionare sempre l'aspirapolvere sulla base di ricarica per evitare macchie d'acqua.

Asciugatura

L'asciugatura si avvia automaticamente al termine dell'autopulizia. Per avviare o interrompere manualmente l'asciugatura, premere il pulsante di accensione sull'aspirapolvere collegato.

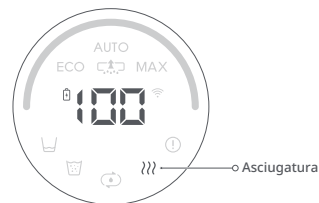

Impostazioni avvisi vocali

Collegarsi all'app per regolare il volume degli avvisi vocali, cambiare la lingua degli avvisi vocali o disattivarli.

Manutenzione ordinaria

Per mantenere le prestazioni ottimali del prodotto, fare riferimento alla tabella seguente per la manutenzione ordinaria.

Componenti	Frequenza di manutenzione	Frequenza di sostituzione
Rullo	2-4 settimane	6-12 mesi
Filtro	1 mese	6-12 mesi
Testina di pulizia e tubo dell'acqua sporca	1 mese	N/A
Vaschetta dell'acqua sporca	1 mese	N/A
Sensore del livello della vaschetta dell'acqua sporca	1 mese	N/A
Vassoio della base di ricarica	In base a necessità	N/A
Contatto di ricarica	1 mese	N/A

Manutenzione del prodotto

Se questo prodotto viene lasciato inutilizzato per un periodo di tempo prolungato, ricaricarlo completamente e scollegarlo prima di riportarlo in un luogo fresco e asciutto. Non posizionare il prodotto in ambienti umidi o sotto la luce diretta del sole. Ricaricarlo almeno una volta ogni 3 mesi per evitare una scarica eccessiva.

Pulizia dell'unità

Strofinare e pulire l'unità con un panno morbido e asciutto. Prima della pulizia, scollegare l'alimentazione e tenere l'aspirapolvere spento.

Pulizia della vaschetta dell'acqua sporca e del filtro

1. Estrarre la vaschetta dell'acqua sporca, estrarre il coperchio e aprire i sensori del livello dell'acqua. Pulire le parti con la spazzola per manutenzione in dotazione, sciacquarle con acqua fredda, quindi riposizionare i sensori del livello dell'acqua.

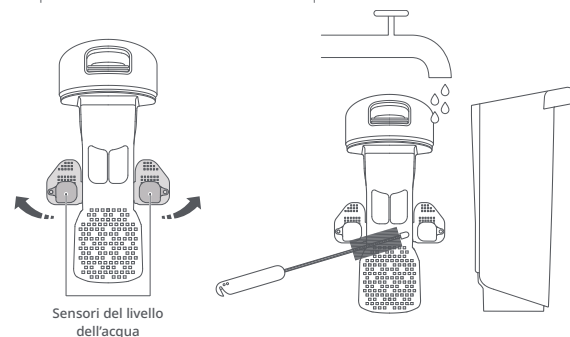

Manutenzione ordinaria

2. Estrarre il filtro dal coperchio della vaschetta dell'acqua sporca e rimuovere eventuali rifiuti attaccati al filtro. Se il filtro è sporco, sciacquarlo con acqua fredda e in seguito scrollare l'acqua residua.

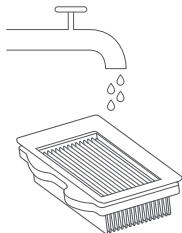

3. Attendere fino a 24 ore per l'asciugatura di tutti i componenti e rimontarli in posizione.

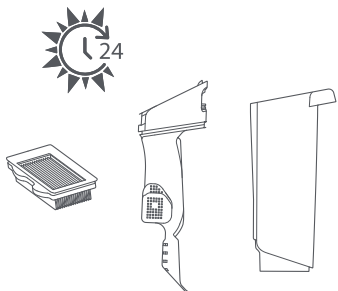

Note:

- Se necessario, utilizzare un secondo filtro.
- Non toccare con le mani il filtro, le spazzole o altri oggetti appuntiti per evitare danni al filtro.

Pulizia dei rulli

1. Rimuovere l'aspirapolvere dalla base di ricarica e spegnerlo.
2. Posizionare l'aspirapolvere su un pavimento duro e piatto e bloccare la testina di pulizia.
3. Ruotare il coperchio del rullo posteriore nella posizione di sblocco e tirare il rullo posteriore verso l'esterno.

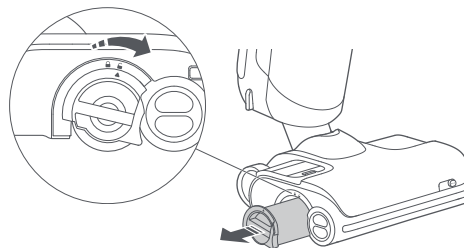

4. Pizzicare i rulli anteriori sinistro e destro con entrambe le mani e tirarli verso l'esterno.

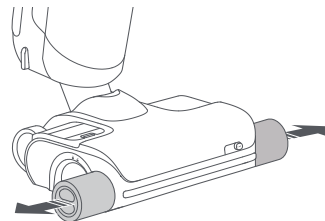

Manutenzione ordinaria

5. Tagliare eventuali peli/capelli impigliati sui rulli e rimuovere eventuali detriti utilizzando la spazzola per manutenzione in dotazione.

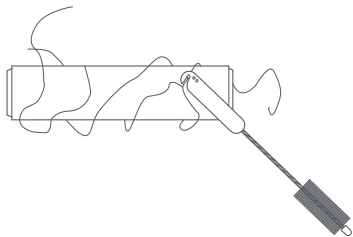

Nota: utilizzare la spazzola per manutenzione con attenzione per evitare lesioni.

6. Inserire il rullo posteriore dal lato, quindi ruotare il coperchio del rullo posteriore dalla posizione di sblocco alla posizione di blocco finché non scatta in posizione.

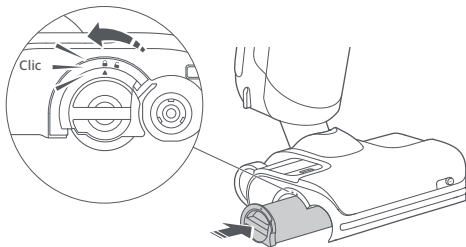

7. Per installare i rulli anteriori, contrassegnati in rosso e blu, sui lati corretti della testina pizzicarli con entrambe le mani e allinearli con l'albero del rullo anteriore. Spingere verso l'interno per un'installazione corretta.

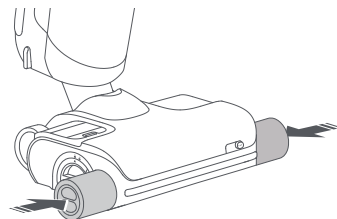
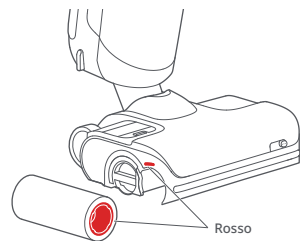

Manutenzione ordinaria

Pulizia della testina di pulizia e del tubo dell'acqua sporca

1. Rimuovere la parte anteriore della vaschetta dell'acqua sporca e i rulli posteriori. Spegnerne l'aspirapolvere e stabilizzare l'unità.
2. Pulire le fessure dei rulli e il tubo dell'acqua sporca con la spazzola per manutenzione in dotazione.
3. Pulire i contatti di ricarica con un panno asciutto.
4. Reinstallare i rulli e la vaschetta dell'acqua sporca in posizione.

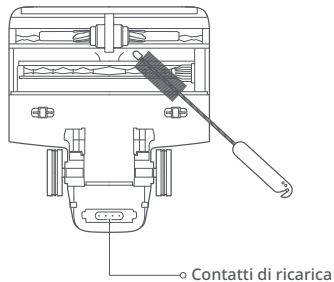

Nota: non lavare la testina di pulizia direttamente con acqua.

Pulizia del vassoio della base di ricarica

1. Afferrare i manici laterali del vassoio e tirare verso l'alto.

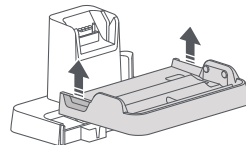

2. Sciacquare il vassoio con acqua e reinstallarlo in posizione dopo l'asciugatura.

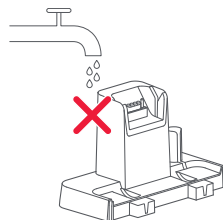
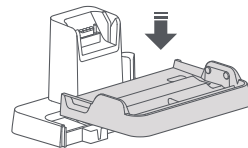
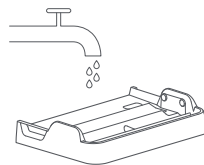

Nota: rimuovere e lavare solo il vassoio. Non lavare altri componenti della base di ricarica.

Parametri di base

Unità

Modello	WD2H1A
Peso	4,8 kg
Potenza nominale	260 W
Tensione nominale	21,6 V ~
Tempo di ricarica	< 4 ore
Batteria	21,6 V/4.000 mAh (TIPO) Batteria agli ioni di litio

Alimentazione elettrica

Modello	YJS060P-3001900G, E060-1P300190VE o E060-1P300190VA
Ingresso nominale	100-240 V circa 50-60 Hz, 1,5 A
Uscita nominale	30 V ~ 1,9 A
Batteria	21,6 V/4.000 mAh (TIPO) Batteria agli ioni di litio

Specifiche del WiFi

Servizio	Protocollo	Intervallo di frequenza	Alimentazione max. in uscita
WiFi	802.11b/g/n	2400-2483.5 MHz	≤20 dBm

Problemi comuni

Problema	Soluzione
Ci sono grandi macchie d'acqua sul pavimento, la testina di pulizia perde acqua o l'acqua non può essere aspirata dal pavimento.	<ul style="list-style-type: none">• Rimuovere i rulli e la vaschetta dell'acqua sporca per verificare la presenza di ostruzioni nel tubo dell'acqua sporca o nella presa di aspirazione e se il filtro è intasato. Eliminare tutte le ostruzioni, pulire il filtro e assicurarsi che la vaschetta dell'acqua sporca e il filtro siano stati installati correttamente prima di riprovare.
Lo schermo non si illumina e l'aspirapolvere non si avvia.	<ul style="list-style-type: none">• Livello di carica della batteria basso. Ricaricare prima dell'uso.
La vaschetta dell'acqua sporca perde e il filtro è bagnato.	<ul style="list-style-type: none">• Rimuovere e pulire i due sensori di livello dell'acqua nella vaschetta dell'acqua sporca. Assicurarsi che l'unità non sia in posizione piatta.
Vi è uno strano odore durante l'uso.	<ul style="list-style-type: none">• Pulire i rulli, la vaschetta dell'acqua sporca e il filtro.
La pulizia crea molte bolle.	<ul style="list-style-type: none">• Non aggiungere detersivi o disinfettanti non consigliati da Roborock alla vaschetta dell'acqua pulita, né spruzzare tali detersivi o disinfettanti sul pavimento.
L'aspirapolvere non si carica quando è inserito nella base.	<ul style="list-style-type: none">• Controllare i contatti di ricarica sulla base di ricarica e il componente corrispondente sull'unità.
Lo schermo è acceso, ma i pulsanti non rispondono.	<ul style="list-style-type: none">• Tenere premuto il pulsante di accensione per 10 secondi per forzare il riavvio dell'aspirapolvere.
Impossibile connettersi al WiFi.	<ul style="list-style-type: none">• WiFi disabilitato. Ripristinare la rete WiFi e riprovare.• Segnale WiFi scarso. Spostare l'aspirapolvere in un'area con una buona ricezione del segnale WiFi.• Connessione WiFi anomala. Reimpostare il WiFi, scaricare la versione più recente dell'app e riprovare.• Impossibile connettersi al WiFi. Potrebbe essersi verificato un errore con le impostazioni del router. Contattare l'assistenza clienti di Roborock per ricevere aiuto con la risoluzione dei problemi.
L'aspirapolvere viene alimentata di continuo quando si trova sulla base di ricarica?	<ul style="list-style-type: none">• Allo scopo di mantenere ottimali le prestazioni, l'aspirapolvere continuerà ad assorbire corrente mentre si trova sulla base di ricarica, ma il consumo elettrico è comunque estremamente basso.

Se il problema persiste anche dopo aver seguito le raccomandazioni incluse nella tabella in alto, contattare tramite e-mail il nostro team di assistenza post-vendita:

Europa: support@roborock-eu.com

Australia: service@roborock.com.au

Dichiarazione di conformità UE

Shenzhen Roborock Innovation Technology Co., Ltd., dichiara che questa attrezzatura è conforme alle Direttive e Norme europee, e relativi emendamenti. Il testo completo della dichiarazione di conformità UE è disponibile al seguente indirizzo Internet:

<https://global.roborock.com/pages/compliance>

Informazioni RAEE

Smaltimento corretto di questo prodotto. Questo marchio indica che questo prodotto non deve essere smaltito con altri rifiuti domestici in tutta l'UE. Per evitare possibili danni all'ambiente o alla salute umana derivanti dallo smaltimento incontrollato dei rifiuti, riciclarlo responsabilmente per promuovere il riutilizzo sostenibile delle risorse materiali. Per restituire il dispositivo utilizzato, fare uso dei sistemi di restituzione e raccolta o contattare il rivenditore presso il quale è stato acquistato il prodotto. I suddetti soggetti sono responsabili del riciclo sicuro per l'ambiente.



Informazioni sulla garanzia

Il periodo di garanzia dipende dalle leggi del paese in cui viene venduto il prodotto e la garanzia è a carico del venditore.

La garanzia copre solo difetti di materiale o lavorazione.

Le riparazioni in garanzia possono essere eseguite solo da un centro di assistenza autorizzato. Quando si presenta un reclamo in garanzia, è necessario presentare la fattura di acquisto originale (recante la data di acquisto).

La garanzia non si applica in caso di:

- Normale usura.
- Uso errato, ad esempio, sovraccarico dell'apparecchio, uso di accessori non approvati, uso della forza.
- Danni causati da fattori esterni.
- Danni causati dall'inosservanza del manuale d'uso, ad esempio, il collegamento a una rete elettrica non idonea o la mancata osservanza delle istruzioni di installazione.
- Apparecchiature parzialmente o completamente smantellate.

Manual del usuario de la aspiradora en seco y húmedo Roborock

Lea este manual detenidamente antes de utilizar el producto y guárdelo de forma adecuada para futuras consultas.

Español

Índice

- 085 Información de seguridad
- 087 Descripción del producto
- 088 Instalación del producto
- 089 Conexión con la aplicación móvil
- 090 Instrucciones de uso
- 095 Mantenimiento rutinario
- 099 Parámetros básicos
- 100 Problemas comunes
- 101 Declaración de conformidad de la UE
- 101 Información sobre la Directiva de Residuos de Aparatos Eléctricos y Electrónicos
- 101 Información sobre la garantía

Información de seguridad

Restricciones de uso

- No utilice esta aspiradora en exteriores ni en entornos comerciales o industriales. Su uso está destinado exclusivamente a entornos domésticos.
- No almacene la aspiradora en un vehículo para evitar que alcance temperaturas altas o bajas que pudieran afectar a la vida útil de la batería.
- No utilice la aspiradora en entornos con alta humedad o temperaturas superiores a 40 °C o inferiores a 4 °C.
- Use el cepillo de mantenimiento con cuidado para evitar hacerse daño. Manténgalo fuera del alcance de los niños.
- Los niños deben estar supervisados para garantizar que no jueguen con el producto.
- Este producto no está diseñado para su uso por parte de personas (incluidos niños) con capacidades físicas, sensoriales o mentales mermadas, o con falta de experiencia y conocimientos, a menos que una persona responsable de su seguridad les proporcione supervisión o instrucciones acerca del uso del producto (CB).
- Los niños a partir de 8 años y las personas con capacidades físicas, sensoriales o mentales mermadas, o con falta de experiencia y conocimientos, pueden utilizar este producto siempre que estén supervisados o se les haya instruido acerca del uso seguro del producto y comprendan los riesgos que conlleva. Los niños no deben jugar con el producto. Los niños no pueden realizar la limpieza y el mantenimiento por parte del usuario sin supervisión (UE).
- Para cumplir los requisitos de exposición a radiofrecuencias, las personas deben mantener una distancia mínima de 20 cm con este producto durante el funcionamiento del mismo. Para garantizar la conformidad, no se recomienda utilizar el robot aspirador a una distancia inferior.
- La antena que se utiliza para este transmisor no se debe situar junto a otras antenas u otros transmisores.
- Mantenga el cabello, las prendas holgadas, los dedos y todas las partes del cuerpo alejados de aberturas y piezas en movimiento.
- Mantenga las extremidades y las mascotas alejadas de los cabezales del cepillo giratorio para evitar lesiones.
- No toque la fuente de alimentación ni opere el producto con las manos mojadas para evitar lesiones.
- No aspire ninguna sustancia ardiente ni humeante (como colillas de cigarrillos mal apagadas).
- No aspire objetos duros ni puntiagudos (como materiales de construcción, cristales o clavos).
- Utilice este producto de acuerdo con las instrucciones del Manual de usuario. Los usuarios son responsables de cualquier pérdida o daño que pueda surgir del uso incorrecto de este producto.
- Este producto solo debe usarse en áreas situadas a menos de 3000 metros sobre el nivel del mar.

Información de seguridad

Batería y carga

ADVERTENCIA

- No cargue las baterías no recargables.
- El producto contiene baterías cuya sustitución solo puede llevarla a cabo el personal cualificado.
- Este producto solo se puede cargar mediante el uso de una fuente de alimentación YJS060P-3001900G, E060-1P300190VE o E060-1P300190VA, suministrada con el producto.
- No utilice baterías, adaptadores de corriente ni estaciones de terceros.
- Para reducir el riesgo de lesiones debido a las partes móviles, apague la corriente antes de realizar el mantenimiento.
- No desmonte, repare ni modifique la batería, el adaptador de corriente ni la estación.
- No cargue la aspiradora ni instale la estación cerca de fuentes de calor o en zonas húmedas (como radiadores o baños).
- No limpie el adaptador ni la estación con un paño húmedo ni los toque con las manos mojadas.
- Si el cable de alimentación estuviera dañado o roto, interrumpa su uso inmediatamente y póngase en contacto con el servicio de atención al cliente.
- Si no tiene previsto utilizar la aspiradora durante un largo periodo de tiempo, cárguela por completo, desenchufe la fuente de alimentación y guárdela en un lugar fresco y seco.
- Asegúrese de recargarla una vez cada tres meses para evitar que la batería se descargue en exceso.

Transporte

- Se recomienda transportar la aspiradora en su embalaje original.

Nota

- Enjuague el filtro al menos una vez al mes con agua corriente. Consulte Mantenimiento para obtener más información.

Descripción del producto

Aspiradora

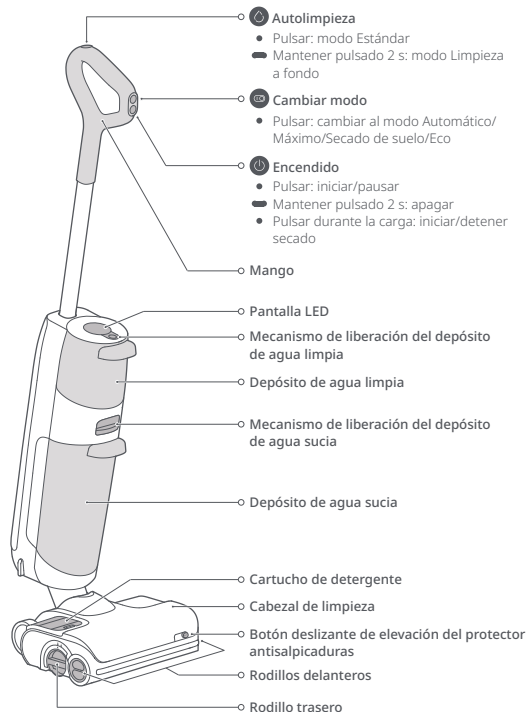

Accesorios

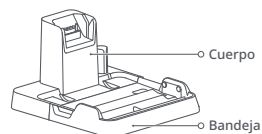

Estación de carga y secado



Cepillo de mantenimiento

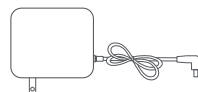

Fuente de alimentación

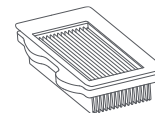

Filtro

Funciones de la pantalla

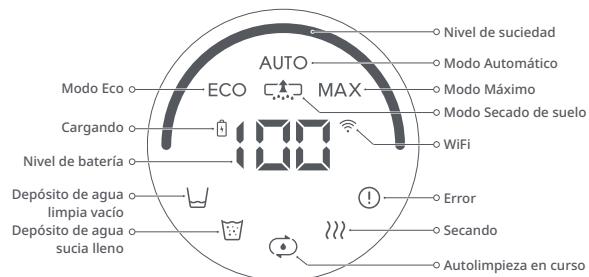

Instalación del producto

Preparación de la aspiradora

1. Introduzca el mango en el cuerpo de la aspiradora hasta que encaje en su lugar. El botón de encendido debe quedar orientado hacia delante.
2. Para quitar el mango, extraiga el depósito de agua limpia y, a continuación, tire ligeramente del mango mientras mantiene pulsado el botón de liberación en el cuerpo de la aspiradora.

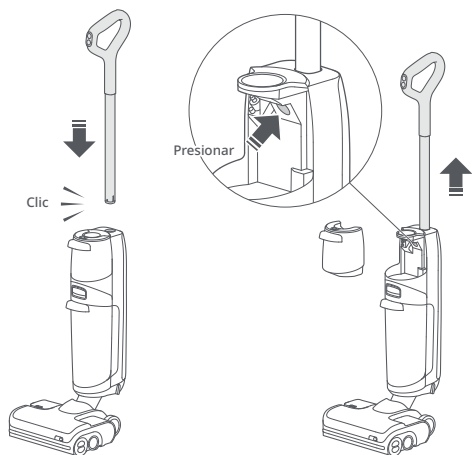

Instalación de la estación de carga

1. Alinee la bandeja de la estación de carga con el cuerpo de la estación de carga y empuje hacia abajo; asegúrese de que queden bien sujetos.

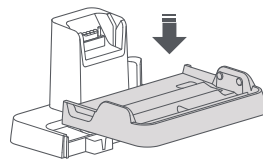

2. Conecte la fuente de alimentación a la parte inferior de la estación de carga y enchúfela. El cable de alimentación puede salir por cualquiera de los lados.

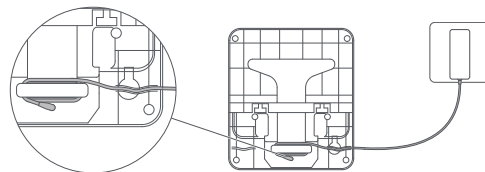

3. Para desmontar la estación de carga, sujete las dos asas laterales de la bandeja y tire hacia arriba.

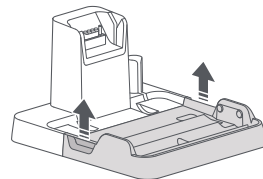



Conexión con la aplicación móvil

1. Descargue la aplicación.

Busque "Roborock" en la App Store o en Google Play, o escanee el código QR que aparece a continuación para descargar e instalar la aplicación.



2. Restablezca la conexión WiFi.

- Mantenga la aspiradora en posición vertical y pulse  para encender la pantalla y acceder al modo de espera.
- Mantenga pulsados los botones  y  hasta que escuche el mensaje de voz "Restableciendo WiFi". El restablecimiento se completa cuando el indicador WiFi parpadea lentamente. A continuación, la aspiradora esperará una conexión.

Mantener pulsados los botones simultáneamente



Indicador WiFi

- Apagado: conexión WiFi desactivada
- Parpadeo lento: esperando conexión
- Parpadeo rápido: conectando
- Fijo: conectado a WiFi

Nota: Si el teléfono móvil no puede establecer conexión con la aspiradora porque se ha modificado la configuración del enrutador, porque ha olvidado la contraseña o por cualquier otro motivo, restablezca la conexión WiFi y vuelva a añadir el dispositivo.

3. Añada el dispositivo.

En la aplicación Roborock, toque "+" en la página de inicio y añada el dispositivo siguiendo las instrucciones que se muestran en la aplicación.

Notas:

- El proceso real puede variar debido a las constantes actualizaciones de la aplicación. Siga las instrucciones que se muestran en la aplicación.
- Solo son compatibles las redes WiFi de 2,4 GHz.
- Si la aspiradora espera más de 1 hora para establecer una conexión, la función WiFi se desactivará automáticamente. Si quiere volver a conectar, restablezca la conexión WiFi antes de continuar.

Instrucciones de uso

Llenado del depósito de agua limpia

1. Presione el mecanismo de liberación del depósito de agua limpia y extraiga el depósito.
2. Abra el tapón, llene el depósito con agua corriente y ciérrelo bien. El nivel de agua no debe superar el máximo indicado por la línea MAX.

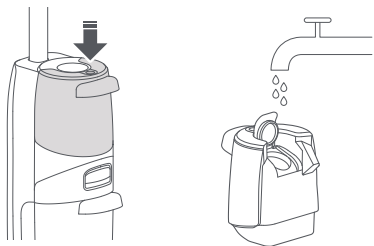

3. Vuelva a instalar el depósito de agua limpia; coloque primero la parte inferior y, a continuación, empujelo hacia delante para que encaje en su lugar.



Nota: Para evitar que el depósito de agua se deforme, utilice únicamente agua fría.

Adición de detergente

1. Presione el botón de liberación del cartucho de detergente y extraiga el cartucho.

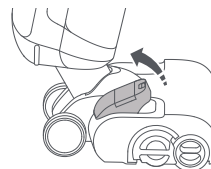

2. Abra el cartucho de detergente, llénelo de detergente y ciérrelo bien.



3. Vuelva a instalar el cartucho de detergente.

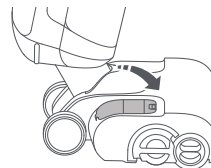

Notas:

- Es necesario rellenar el cartucho de detergente después de unos 30 depósitos de agua limpia.
- Extraiga el cartucho de detergente si no lo necesita.
- Para evitar daños o corrosión, utilice únicamente el detergente recomendado por Roborock.

Instrucciones de uso

Bloqueo y desbloqueo

Presione el lateral del cabezal de limpieza sin el cartucho de detergente, y empuje el mango para bloquear el cabezal de limpieza o tire del mango para desbloquearlo.

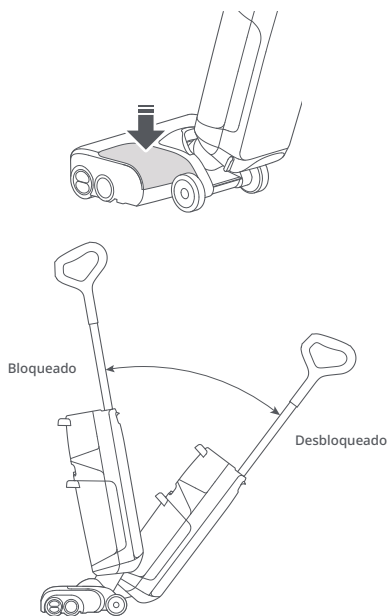

Inicio de la aspiradora

Desbloquee el cabezal de limpieza, incline el cuerpo y pulse el botón de encendido para iniciar la aspiradora.

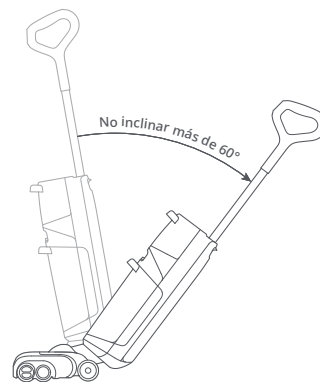

Precaución: Para evitar fugas de agua sucia, no coloque el cuerpo de la aspiradora plano sobre el suelo ni lo incline más de 60°.

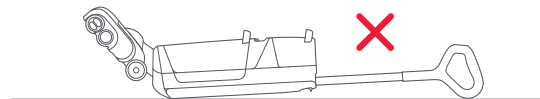

Notas:

- El cabezal de limpieza no funciona cuando está bloqueado. Desbloquéelo primero.
- El botón de encendido no funciona mientras que la aspiradora se está cargando.

Instrucciones de uso

Cambio de modos

Pulse el botón Cambiar modo para alternar entre los modos Automático, Máximo, Secado de suelo o Eco. La pantalla mostrará el icono del modo actual.

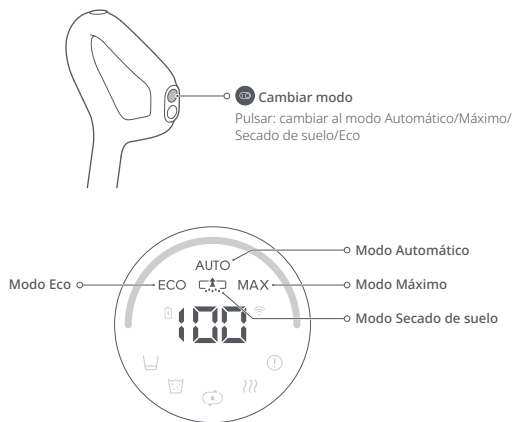

Notas:

- El modo Secado de suelo se utiliza para eliminar agua limpia de entornos húmedos, como baños. No se debe utilizar cuando la profundidad del agua sea superior a 10 mm (0,4 in).
- El modo Secado de suelo está limitado a un minuto, después del cual se reanuda el modo Automático.

Ajuste del protector antisalpicaduras

Puede ajustar el protector antisalpicaduras mediante el uso del botón deslizante de elevación. Elévalo para recoger del suelo residuos de mayor tamaño y bájelo para evitar que el cabezal de limpieza se quede atascado cuando haya muchos objetos en el suelo.

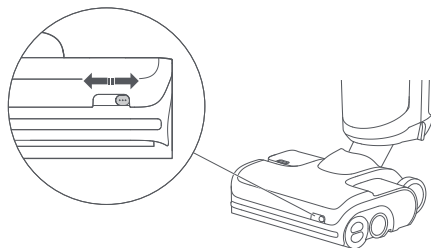

Espera y apagado

1. Cuando la aspiradora esté en uso, pulse el botón de encendido para pausarla y acceder al modo de espera.
2. En el modo de espera, puede bloquear el cabezal de limpieza y colocar la aspiradora en posición vertical sobre el suelo.
3. Para apagar la aspiradora, bloquee el cabezal de limpieza y mantenga pulsado el botón de encendido durante 2 segundos. Si la aspiradora permanece en modo de espera durante 5 minutos, se apagará automáticamente.

Nota: Puede modificar la configuración en la aplicación para reanudar automáticamente el funcionamiento tras desbloquear el cabezal de limpieza.

Instrucciones de uso

Adición y vaciado de agua

Cuando el depósito de agua sucia se llena o el depósito de agua limpia se vacía durante el uso, la aspiradora emite avisos sonoros y visuales. Añada agua al depósito de agua limpia o vacíe el agua del depósito de agua sucia antes de continuar.



Vaciado del depósito de agua sucia

1. Presione el mecanismo de liberación del depósito de agua sucia y extraiga el depósito.
2. Sujete el mango firmemente con una mano y levante con cuidado la cubierta.

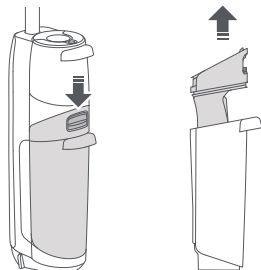

3. Vierta el agua sucia. Si hay suciedad sólida en el depósito, fíltrela mediante el uso del filtro en la parte inferior de la cubierta.

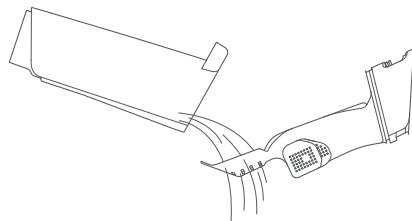

4. Vuelva a instalar la cubierta, incline el depósito de agua sucia, coloque la parte inferior en su lugar y, a continuación, empujelo hacia adentro para que encaje en su lugar.

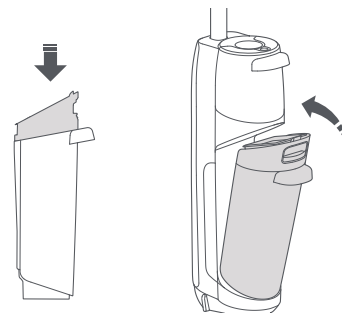

Instrucciones de uso

Carga y autolimpieza

1. Bloquee el cabezal de limpieza y coloque la aspiradora en la estación de carga. El mensaje de voz "Cargando" indica que la aspiradora se está cargando.
2. Pulse el botón Autolimpieza para iniciar la autolimpieza estándar. Mantenga pulsado el botón de limpieza durante 2 segundos para cambiar al modo de autolimpieza Limpieza a fondo.
3. Una vez que finalice la autolimpieza, vacíe el depósito de agua sucia para evitar olores.

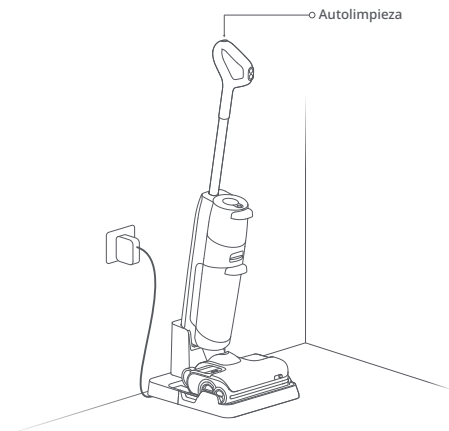

Notas:

- El producto está equipado con una batería integrada recargable de iones de litio de alto rendimiento. Para conservar el rendimiento de la batería, mantenga el producto cargado para el uso normal.
- Para evitar manchas de agua, coloque siempre la aspiradora en la estación de carga después del uso.

Secado

El secado se inicia automáticamente una vez que se completa la autolimpieza. Para iniciar o detener el secado manualmente, pulse el botón de encendido de la aspiradora mientras está colocada en la estación.



Configuración de los mensajes de voz

Conéctese a la aplicación para ajustar el volumen de los mensajes de voz, cambiar el idioma de los mensajes de voz o desactivar los mensajes de voz.

Mantenimiento rutinario

Para mantener el rendimiento óptimo del producto, consulte la siguiente tabla sobre el mantenimiento rutinario.

Pieza	Frecuencia de mantenimiento	Frecuencia de sustitución
Rodillo	2-4 semanas	6-12 meses
Filtro	1 mes	6-12 meses
Cabezal de limpieza y conducto de agua sucia	1 mes	N/A
Depósito de agua sucia	1 mes	N/A
Sensor de nivel de agua sucia	1 mes	N/A
Bandeja de la estación de carga	Según sea necesario	N/A
Contacto de carga	1 mes	N/A

Mantenimiento del producto

Si el producto no se va a utilizar durante un largo periodo de tiempo, cárguelo por completo y desenchúfelo antes de guardarlo en un lugar fresco y seco. No coloque el producto en lugares húmedos o bajo la luz solar directa. Cárguelo al menos una vez cada 3 meses para evitar una descarga excesiva de la batería.

Limpieza del cuerpo

Limpie el cuerpo con un paño seco y suave. Antes de la limpieza, desenchufe la fuente de alimentación y mantenga la aspiradora apagada.

Limpieza del depósito de agua sucia y el filtro

1. Extraiga el depósito de agua sucia, tire de la cubierta y abra los sensores de nivel de agua. Limpie las piezas con el cepillo de mantenimiento suministrado, enjuáguelas con agua fría y vuelva a encajar los sensores de nivel de agua en su lugar.

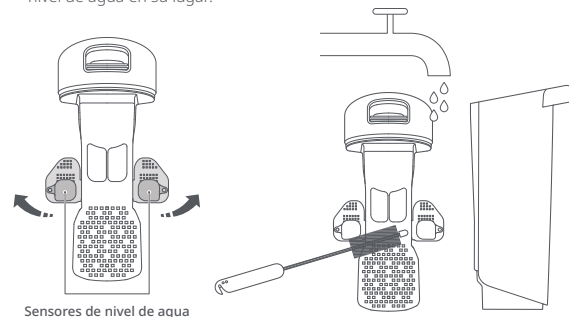

Mantenimiento rutinario

2. Extraiga el filtro de la cubierta del depósito de agua sucia y elimine los residuos presentes en el filtro. Si el filtro está sucio, enjuáguelo con agua fría y sacuda el exceso de agua.

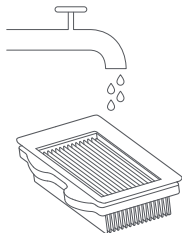

3. Deje que las piezas se sequen durante 24 horas y vuelva a instalarlas en su lugar.

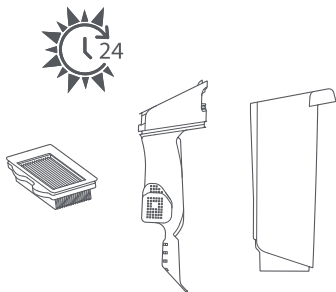

Notas:

- Utilice un segundo filtro si es necesario.
- No toque el filtro con las manos, cepillos ni con objetos afilados para evitar dañarlo.

Limpieza de los rodillos

1. Retire la aspiradora de la estación de carga y apáguela.
2. Coloque la aspiradora sobre un suelo plano y firme, y bloquee el cabezal de limpieza.
3. Gire la cubierta del rodillo trasero para colocarla en la posición de desbloqueo, y tire del rodillo trasero hacia afuera.

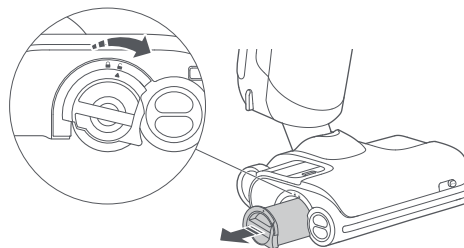

4. Sujete los rodillos delanteros izquierdo y derecho con ambas manos y tire de ellos hacia afuera.

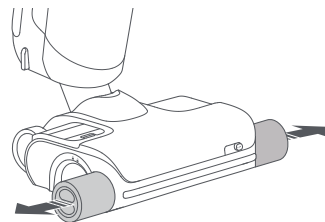

Mantenimiento rutinario

5. Corte el pelo que se haya enredado en los rodillos y elimine la suciedad acumulada mediante el uso del cepillo de mantenimiento suministrado.

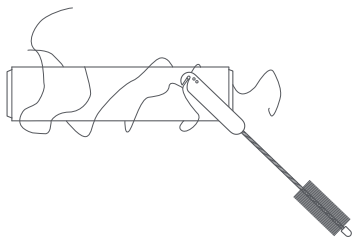

Nota: Utilice el cepillo de mantenimiento con cuidado para evitar lesiones.

6. Introduzca el rodillo trasero desde el lateral y, a continuación, gire la cubierta del rodillo trasero de la posición de desbloqueo a la posición de bloqueo hasta que encaje en su lugar.

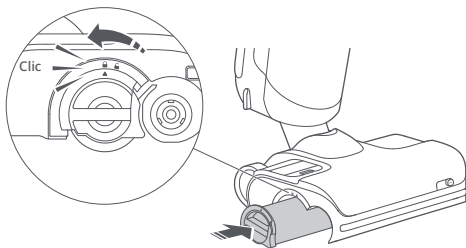

7. Para instalar los rodillos delanteros (marcados en rojo y azul), colóquelos en el lado correcto del cabezal. Sujételos con ambas manos y alinéelos con el eje del rodillo delantero. Empuje hacia adentro para instalarlos correctamente.

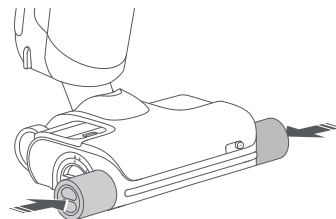
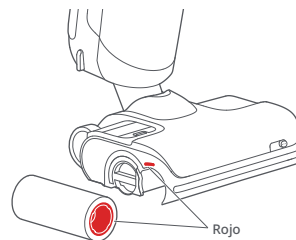

Mantenimiento rutinario

Limpeza del cabezal de limpieza y del conducto de agua sucia

1. Extraiga el depósito de agua sucia y los rodillos delanteros y trasero. Apague la aspiradora y establezca el cuerpo.
2. Limpie las ranuras del rodillo y el conducto de agua sucia con el cepillo de mantenimiento suministrado.
3. Limpie los contactos de carga con un paño seco.
4. Vuelva a instalar los rodillos y el depósito de agua sucia en su lugar.

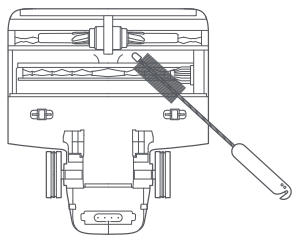

○ Contactos de carga

Nota: No lave el cabezal de limpieza directamente con agua.

Limpeza de la bandeja de la estación de carga

1. Sujete las dos asas laterales de la bandeja y tire hacia arriba.

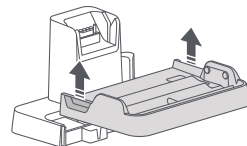

2. Enjuague la bandeja con agua y vuelva a instalarla en su lugar una vez que se seque.

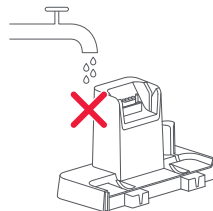
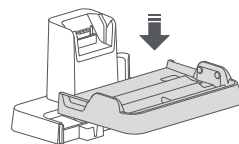
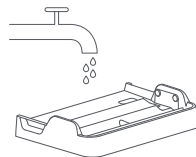

Nota: Extraiga y lave solo la bandeja. No lave ninguna de las demás piezas de la estación de carga.

Parámetros básicos

Cuerpo

Modelo	WD2H1A
Peso	4,8 kg
Potencia nominal	260 W
Tensión nominal	21,6 V ~
Tiempo de carga	<4 horas
Batería	Batería de iones de litio de 21,6 V/4000 mAh (típico)

Fuente de alimentación

Modelo	YJS060P-3001900G, E060-1P300190VE o E060-1P300190VA
Entrada nominal	100-240 V~, 50-60 Hz, 1,5 A
Salida nominal	30 V ~ 1,9 A
Batería	Batería de iones de litio de 21,6 V/4000 mAh (típico)

Especificaciones WiFi

Servicio	Protocolo	Intervalo de frecuencia	Potencia de salida máx.
WiFi	802.11b/g/n	2400-2483,5 MHz	≤20 dBm

Problemas comunes

Problema	Solución
Hay manchas de agua de gran tamaño en el suelo, el cabezal de limpieza pierde agua o no se puede aspirar el agua del suelo.	<ul style="list-style-type: none">• Extraiga los rodillos y el depósito de agua sucia para comprobar si hay alguna obstrucción en el conducto de agua sucia o la salida de aspiración, o si el filtro está obstruido. Elimine cualquier obstrucción, limpie el filtro y asegúrese de que el depósito de agua sucia y el filtro estén correctamente instalados antes de volver a intentarlo.
La pantalla no se ilumina y la aspiradora no se enciende.	<ul style="list-style-type: none">• Nivel de batería bajo. Cárguela antes del uso.
El depósito de agua sucia pierde agua y el filtro está húmedo.	<ul style="list-style-type: none">• Extraiga y limpie los dos sensores de nivel de agua del depósito de agua sucia. Asegúrese de que el cuerpo no se encuentre plano sobre el suelo.
Se percibe un olor extraño durante el uso.	<ul style="list-style-type: none">• Limpie los rodillos, el depósito de agua sucia y el filtro.
La limpieza crea muchas burbujas.	<ul style="list-style-type: none">• No añada al depósito de agua limpia detergentes o desinfectantes que no estén recomendados por Roborock, ni aplique este tipo de detergentes o desinfectantes sobre el suelo.
La aspiradora no se carga cuando se coloca en la estación.	<ul style="list-style-type: none">• Inspeccione los contactos de carga de la estación de carga y la parte correspondiente del cuerpo.
La pantalla está encendida, pero los botones no responden.	<ul style="list-style-type: none">• Mantenga pulsado el botón de encendido durante 10 segundos para forzar el reinicio de la aspiradora.
No es posible conectarse a la red WiFi.	<ul style="list-style-type: none">• Conexión WiFi desactivada. Restablezca la conexión WiFi e inténtelo de nuevo.• Señal WiFi deficiente. Mueva la aspiradora a una zona con una buena cobertura WiFi.• Conexión WiFi anómala. Restablezca la conexión WiFi, descargue la versión más reciente de la aplicación móvil e inténtelo de nuevo.• No es posible conectarse a la red WiFi. Puede que haya algún error con la configuración del enrutador. Póngase en contacto con el servicio de atención al cliente de Roborock para obtener asistencia con la solución de problemas.
¿Consume energía la aspiradora mientras se encuentra en la estación de carga?	<ul style="list-style-type: none">• La aspiradora consume energía mientras se encuentra en la estación de carga para mantener el rendimiento de la batería, pero es un consumo extremadamente bajo.

Si el problema no se soluciona tras implementar las recomendaciones de la tabla anterior, envíe un correo electrónico a nuestro equipo de servicio de posventa:

Europa: support@roborock-eu.com

Australia: service@roborock.com.au

Declaración de conformidad de la UE

Por la presente, nosotros, Shenzhen Roborock Innovation Technology Co., Ltd., declaramos que este equipo cumple con las directivas y normas europeas aplicables, así como sus enmiendas. El texto completo de la declaración de conformidad de la UE está disponible en la siguiente dirección web:

<https://global.roborock.com/pages/compliance>

Información sobre la Directiva de Residuos de Aparatos Eléctricos y Electrónicos

Correcta eliminación de este producto. Esta marca indica que este producto no debe eliminarse junto con otros desechos domésticos en toda la UE. Para evitar posibles daños en el medio ambiente o en la salud humana derivados de los vertidos de residuos incontrolados, recíclolo de forma responsable para fomentar la reutilización sostenible de los recursos materiales. Para devolver su dispositivo utilizado, emplee los sistemas de recogida y devolución o póngase en contacto con la tienda en la que adquirió este producto, donde se pueden encargar de recuperar el producto para su reciclaje de forma segura para el medio ambiente.



Información sobre la garantía

El periodo de garantía depende de las leyes del país en el que se vende el producto; la garantía es responsabilidad del vendedor.

La garantía solamente cubre defectos de fabricación o materiales.

Las reparaciones realizadas en garantía solamente las realizará un centro de reparaciones autorizado. Cuando se presente una reclamación en periodo de garantía, se debe enviar también la factura de compra original (en la que aparece la fecha de venta).

La garantía no se aplicará en caso de:

- Desgaste normal.
- Uso incorrecto, p. ej., la sobrecarga del dispositivo, el uso de accesorios no aprobados o el uso de la fuerza.
- Daños provocados por influencias externas.
- Daños provocados por el incumplimiento del manual del usuario, p. ej., la conexión a una red eléctrica inadecuada o el incumplimiento de las instrucciones de instalación.
- Dispositivos desmontados parcial o totalmente.

Instrukcja obsługi odkurzacza Roborock do sprzątania na mokro i na sucho

Przed rozpoczęciem użytkowania należy zapoznać się z niniejszą instrukcją
i zachować ją na przyszłość.

Polski

Zawartość

- 105 Informacje dotyczące bezpieczeństwa
- 107 Wprowadzenie do produktu
- 108 Przygotowanie produktu
- 109 Podłączanie do aplikacji
- 110 Instrukcja obsługi
- 115 Rutynowa konserwacja
- 119 Parametry podstawowe
- 120 Częste problemy
- 121 Unijna deklaracja zgodności
- 121 Informacje dotyczące WEEE
- 121 Informacje gwarancyjne

Informacje dotyczące bezpieczeństwa

Ograniczenia dotyczące użytkowania

- Odkurzacza nie wolno użytkować na zewnątrz pomieszczeń ani w żadnym środowisku komercyjnym lub przemysłowym. Jest on przeznaczony wyłącznie do użytku w domu.
- Nie przechowywać odkurzacza w samochodzie, aby uniknąć wpływu wysokiej lub niskiej temperatury na żywotność akumulatora.
- Nie użytkować odkurzacza w środowisku o wysokiej wilgotności lub w temperaturach powyżej 40°C lub poniżej 4°C.
- Ostrożnie używać szczotki do konserwacji, aby się nie skaleczyć. Przechowywać z dala od dzieci.
- Nadzorować dzieci, aby nie bawiły się urządzeniem.
- Niniejsze urządzenie nie jest przeznaczone do użytku przez osoby (w tym dzieci) o ograniczonej zdolności fizycznej, czuciowej lub psychicznej, lub osoby nie mające doświadczenia albo znajomości urządzenia, chyba że odbywa się to pod nadzorem lub zgodnie z instrukcją użytkowania urządzenia przekazaną przez osoby odpowiadające za ich bezpieczeństwo (CB).
- Niniejsze urządzenie może być użytkowane przez dzieci w wieku 8 lat i starsze oraz przez osoby o ograniczonej zdolności fizycznej, czuciowej lub psychicznej, lub osoby nie mające doświadczenia albo znajomości urządzenia, jeśli odbywa się to pod nadzorem lub zgodnie z instrukcją użytkowania urządzenia w sposób bezpieczny i ze zrozumieniem niebezpieczeństw z nim związanych. Dzieci nie mogą bawić się urządzeniem. Czyszczenie i konserwacja urządzenia nie może być wykonywana przez dzieci bez nadzoru (UE).
- Aby spełnić wymagania dotyczące ekspozycji na promieniowanie radiowe, należy zachować odległość co najmniej 20 cm pomiędzy tym urządzeniem a osobami podczas pracy urządzenia. Aby zapewnić zgodność z przepisami, nie zaleca się wykonywania żadnych operacji w bliższej odległości niż ta.
- Antena używana do tego nadajnika nie może być umieszczona w tym samym miejscu co jakkolwiek inna antena lub nadajnik.
- Włosy, luźne elementy ubrania, palce i pozostałe części ciała należy trzymać z dala od otworów oraz części ruchomych.
- Trzymać z dala od kończyn i zwierząt głowicę obrotowej elektroszczotki, aby uniknąć urazów.
- Aby zapobiec obrażeniu, nie należy dotykać zasilacza ani nie obsługiwać produktu wilgotnymi rękami.
- Nie odkurzać żadnych palących się lub dymiących substancji (jak niezgaszone niedopałki papierosów).
- Nie odkurzać żadnych twardych lub ostro zakończonych przedmiotów (jak materiały budowlane, szkło, gwoździe).
- Niniejszy produkt należy użytkować zgodnie z instrukcjami podanymi w instrukcji obsługi. Użytkownicy ponoszą odpowiedzialność za wszelkie straty lub szkody wynikające z nieprawidłowego użytkowania niniejszego produktu.
- Niniejszy produkt może być użytkowany wyłącznie na obszarach znajdujących się poniżej 3 000 m n.p.m.

Informacje dotyczące bezpieczeństwa

Akumulator i ładowanie

OSTRZEŻENIE

- Nie ładować baterii jednorazowych.
- Niniejszy produkt zawiera akumulatory, które mogą być wymieniane wyłącznie przez osoby posiadające odpowiednie umiejętności.
- Niniejszy produkt może być ładowany wyłącznie za pomocą zasilacza YJS060P-3001900G, E060-1P300190VE lub E060-1P300190VA dostarczonego wraz z produktem.
- Nie wolno wykorzystywać akumulatorów, zasilaczy lub stacji dokujących firm trzecich.
- Aby zmniejszyć ryzyko urazów spowodowanych przez ruchome części, przed przystąpieniem do serwisowania należy odłączyć zasilanie.
- Nie wolno demontować, naprawiać lub modyfikować akumulatora, zasilacza ani stacji dokującej.
- Nie należy ładować odkurzacza ani montować stacji dokującej w pobliżu źródeł ciepła lub w miejscach wilgotnych (np. w pobliżu grzejników lub w łazienkach).
- Nie przecierać zasilacza ani stacji dokującej wilgotną ściereczką ani nie dotykać ich mokrymi rękami.
- Jeśli przewód zasilania jest uszkodzony lub zniszczony, należy natychmiast zaprzestać korzystania z niego i skontaktować się z działem obsługi posprzedażowej.
- Jeśli odkurzacz nie będzie użytkowany przez dłuższy czas, należy go w pełni naładować, a następnie odłączyć zasilacz i umieścić odkurzacz w chłodnym i suchym miejscu.
- Należy pamiętać o potrzebie ponownego ładowania raz na trzy miesiące, aby uniknąć nadmiernego rozładowania akumulatora.

Transport

- Zalecane jest transportowanie odkurzacza w oryginalnym opakowaniu.

Uwaga

- Filtr należy przepłukiwać pod bieżącą wodą co najmniej raz w miesiącu. Szczegółowe informacje można znaleźć w rozdziale Konserwacja.

Wprowadzenie do produktu

Odkurzacz

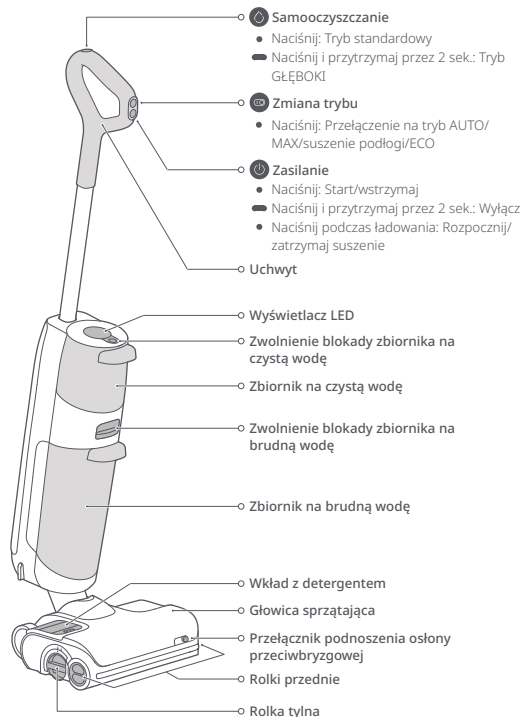

Akcesoria

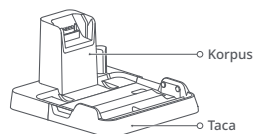

Stacja susząca i ładująca



Szczotka do konserwacji

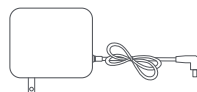

Zasilacz

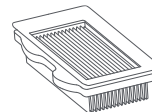

Filtr

Funkcje ekranu

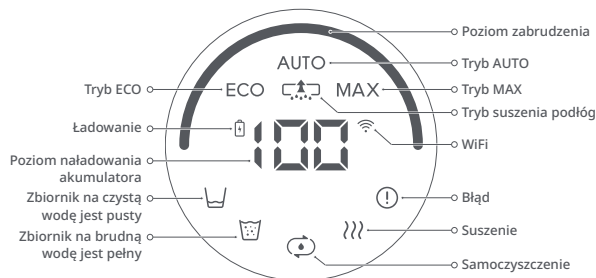

Przygotowanie produktu

Przygotowywanie odkurzacza

1. Włóż uchwyt w korpus odkurzacza, aż zatrzaśnie się na miejscu. Przycisk zasilania powinien być skierowany do przodu.
2. Aby zdjąć uchwyt, wyjmij zbiornik na czystą wodę i pociągnij delikatnie za uchwyt, jednocześnie naciskając przycisk zwalnający na korpusie odkurzacza.

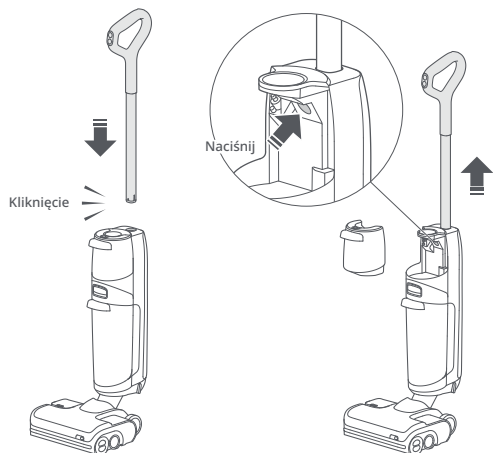

Montaż stacji ładowującej

1. Dopasuj tacę stacji ładowującej do ładowania z jej korpusu i naciśnij w dół, upewniając się, że jest solidnie zamocowana.

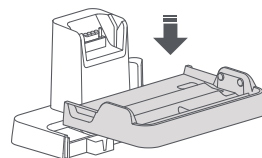

2. Podłącz zasilacz do dolnej części stacji ładowującej do ładowania i do gniazdka. Kabel zasilania może wychodzić z obu stron.

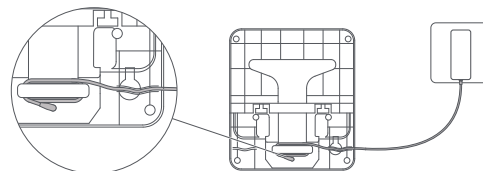

3. Aby zdemonować stację ładowującą do ładowania, chwyć boczne uchwyty tacy i pociągnij do góry.

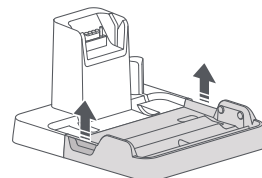



Podłączanie do aplikacji

1. Pobierz aplikację.

Wyszukaj Roborock w App Store lub Google Play lub zeskanuj poniższy kod QR, aby pobrać i zainstalować aplikację.



2. Zresetuj WiFi.

- Ustaw urządzenie w pozycji pionowej i naciśnij przycisk , aby podświetlić ekran i przejść do trybu gotowości.
- Naciśnij i przytrzymaj przyciski  i , aż usłyszysz komunikat informujący o resetowaniu sieci WiFi. Resetowanie zostanie zakończone, gdy wskaźnik WiFi zacznie wolno migać. Odkurzacz będzie wtedy czekał na połączenie.

Naciśnij i przytrzymaj jednocześnie przyciski



Wskaźnik WiFi

- Wyłączony: WiFi wyłączone
- Miga powoli: Czekanie na połączenie
- Miga szybko: Łączenie
- Miga wolno: WiFi podłączone

Uwaga! Jeśli telefon komórkowy nie łączy się z odkurzaczem z powodu zmiany konfiguracji routera, złego hasła lub z innych powodów, zresetuj WiFi i dodaj urządzenie ponownie.

3. Dodaj urządzenie.

W aplikacji Roborock dotknij na stronie głównej przycisku + i dodaj urządzenie zgodnie z instrukcją w aplikacji.

Uwagi:

- Rzeczywisty proces może się różnić ze względu na trwające aktualizacje aplikacji. Postępuj zgodnie z instrukcjami podanymi w aplikacji.
- Obsługiwane jest tylko WiFi 2,4 GHz.
- Jeśli odkurzacz będzie czekał na połączenie dłużej niż 1 godzinę, WiFi zostanie automatycznie wyłączone. Jeśli chcesz się ponownie połączyć, zresetuj najpierw WiFi.

Instrukcja obsługi

Napełnianie zbiornika na czystą wodę

1. Naciśnij zwolnienie blokady zbiornika na czystą wodę i wyjmij zbiornik.
2. Otwórz zatyczkę, napełnij zbiornik wodą z kranu i zamknij go szczelnie.
Poziom wody nie powinien przekraczać linii MAX.

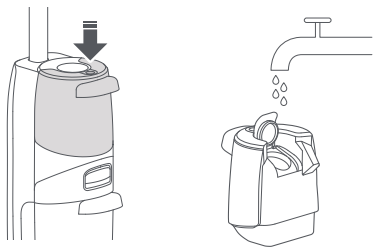

3. Włóż ponownie zbiornik na czystą wodę (dolna część najpierw), a następnie dopchnąć w celu zablokowania na miejscu.



Uwaga! Aby nie odkształcić zbiornika, nalewaj do niego wyłącznie zimną wodę.

Dodawanie detergentu

1. Naciśnij przycisk zwalnający wkład z detergentem i wyjmij wkład.

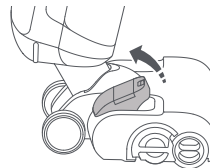

2. Otwórz wkład z detergentem, napełnij go detergentem i szczelnie zamknij.

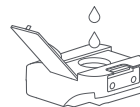

3. Zainstaluj ponownie wkład z detergentem.

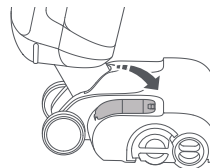

Uwagi:

- Wkład z detergentem wymaga uzupełnienia po około 30 napełnieniach zbiorników na czystą wodę.
- Wyjmij wkład z detergentem, jeśli nie chcesz go używać.
- Aby zapobiec korozji lub uszkodzeniom, używaj wyłącznie detergentu zalecanego przez Roborock.

Instrukcja obsługi

Blokowanie i odblokowywanie

Dotknij boku głowicy czyszczącej bez wkładu z detergentem, popchnij uchwyt, aby zablokować głowicę czyszczącą, lub pociągnij uchwyt, aby ją odblokować.

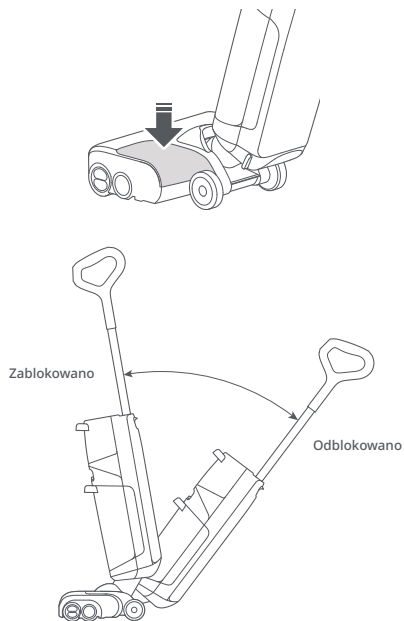

Uruchamianie odkurzacza

Aby uruchomić odkurzacza, odblokuj głowicę czyszczącą, przechyl korpus urządzenia i naciśnij przycisk zasilania.

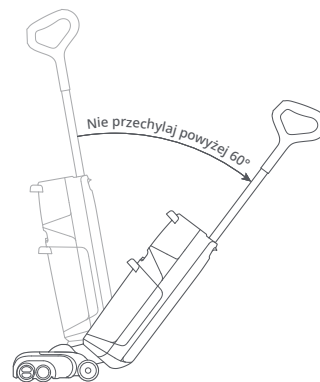

Przeostrożenie: Aby zapobiec wylewaniu się brudnej wody, nie należy kłaść korpusu na płasko ani przechylać go powyżej 60°.

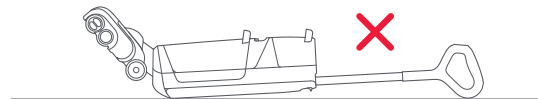

Uwagi:

- Zablokowana głowica czyszcząca nie będzie działać. Zablokuj ją najpierw.
- Przycisk zasilania nie może być używany, gdy odkurzacza jest ładowany.

Instrukcja obsługi

Przełączanie trybów

Naciśnij przycisk zmiany trybu, aby przełączyć się na tryb AUTO, MAX, Suszenie podłogi lub ECO. Na ekranie wyświetlana jest ikona obecnego trybu.

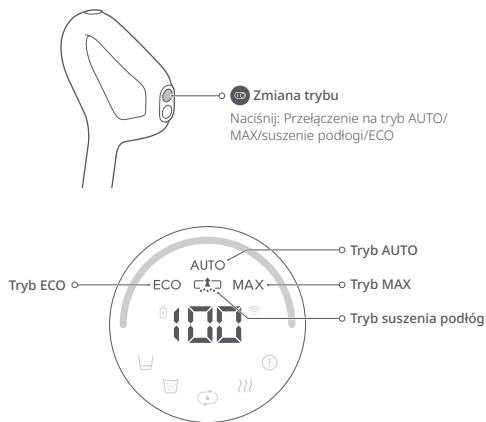

Uwagi:

- Tryb suszenia podłóg nadaje się do usuwania na czystą wodę z wilgotnych środowisk, np. z łazienek. Nie używać, gdy głębokość wody przekracza 10 mm (0,4”).
- Tryb suszenia podłogi jest ograniczony do jednej minuty. Następnie wznowiony zostanie tryb automatyczny.

Regulacja osłony przeciwbryzgowej

Ustawienie osłony przeciwbryzgowej można regulować za pomocą przełącznika podnoszenia. Możesz ją podnieść, gdy chcesz zebrać większe śmieci z podłogi, i obniżyć, aby zapobiec utknięciu głowicy czyszczącej, gdy na podłodze leży wiele rzeczy.

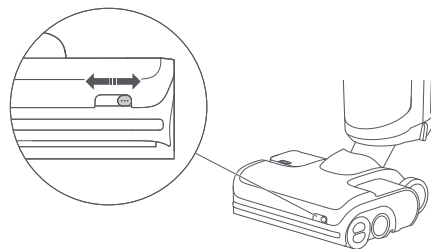

Tryb czuwania i wyłączenie

1. Gdy odkurzacz pracuje, naciśnij przycisk zasilania, aby go zatrzymać i przejść do trybu gotowości.
2. W trybie czuwania można zablokować głowicę czyszczącą i ustawić odkurzacz pionowo na podłodze.
3. Aby wyłączyć odkurzacz, zablokuj głowicę czyszczącą oraz naciśnij i przytrzymaj przez 2 sekundy przycisk zasilania. Jeśli odkurzacz będzie bezczynny w trybie czuwania przez 5 minut, wyłączy się automatycznie.

Uwaga! Możesz zmienić ustawienia aplikacji i włączyć automatyczne wznowianie pracy po odblokowaniu głowicy czyszczącej.

Instrukcja obsługi

Dolewanie i wylewanie wody

Gdy zbiornik na brudną wodę zapełni się lub zbiornik na czystą wodę opróżni się podczas sprzątania, odkurzaczyz odpowiedni komunikat dźwiękowy lub wizualny. Aby móc kontynuować sprzątanie, dolej wody do zbiornika na czystą wodę lub opróżnij zbiornik na brudną wodę.

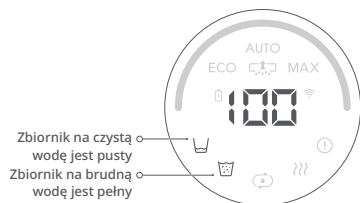

Opróżnianie zbiornika na brudną wodę

1. Naciśnij zwolnienie blokady zbiornika na brudną wodę i zdejmij zbiornik.
2. Przytrzymaj mocno uchwyt jedną ręką i delikatnie podnieś pokrywę.

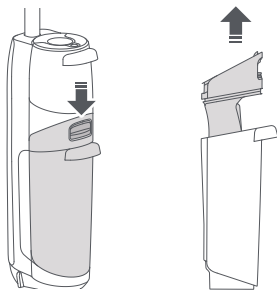

3. Wylej brudną wodę. Jeśli w zbiorniku są zanieczyszczenia stałe, odfiltruj je za pomocą filtra umieszczonego w dolnej części pokrywy.

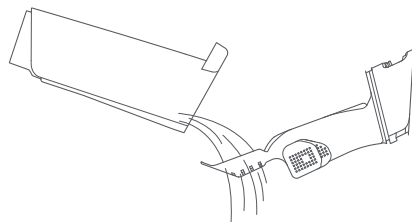

4. Załóż pokrywę, przechyl zbiornik na brudną wodę, włóż go od spodu i delikatnie dociśnij, aby zablokować go na miejscu.

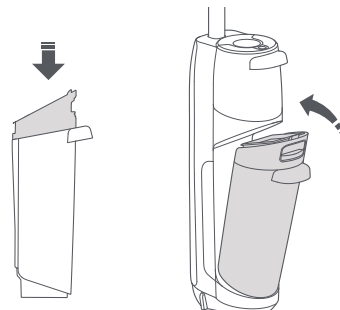

Instrukcja obsługi

Ładowanie i samooczyszczanie

1. Zablokuj głowicę czyszczącą i umieść odkurzacza na stacji ładującej do ładowania. Komunikat głosowy poinformuje, że rozpoczęto ładowanie odkurzacza.
2. Naciśnij przycisk Samooczyszczanie, aby rozpocząć standardowe samooczyszczanie. Naciśnij i przytrzymaj przez 2 sekundy przycisk Clean, aby przejść do samooczyszczania głębokiego.
3. Aby zapobiec nieprzyjemnym zapachom, po zakończeniu samooczyszczania należy opróżnić zbiornik na brudną wodę.



Uwagi:

- Produkt ma wbudowaną wydajną baterię litowo-jonową. Aby utrzymać wydajność baterii, należy podczas normalnego użytkowania utrzymywać produkt w stanie naładowanym.
- Zawsze odstawiaj odkurzacza na stację ładującą, aby zapobiec powstawaniu plam wody.

Suszenie

Suszenie rozpoczyna się automatycznie po zakończeniu samooczyszczania. Aby ręcznie rozpocząć lub zatrzymać suszenie, naciśnij przycisk zasilania na zadokowanym odkurzaczu.



Ustawienia alarmów głosowych

Połącz się z aplikacją, aby zmienić głośność alertów głosowych, zmienić język alertów głosowych lub wyłączyć alerty głosowe.

Rutynowa konserwacja

Aby utrzymać optymalną wydajność produktu, postępuj zgodnie z poniższą tabelą dotyczącą rutynowej konserwacji.

Części	Częstotliwość konserwacji	Częstotliwość wymiany
Rolka	2-4 tygodnie	6-12 miesięcy
Filtr	1 miesiąc	6-12 miesięcy
Głowica czyszcząca i rurka na brudną wodę	1 miesiąc	nd.
Zbiornik na brudną wodę	1 miesiąc	nd.
Czujnik poziomu brudnej wody	1 miesiąc	nd.
Taca stacji ładującej	W zależności od potrzeb	nd.
Styk ładujący	1 miesiąc	nd.

Konserwacja produktu

Jeśli produkt nie będzie używany przez dłuższy czas, należy go w pełni naładować i wyłączyć, a następnie pozostawić w chłodnym, suchym miejscu. Nie umieszczaj produktu w miejscach wilgotnych ani narażonych na bezpośrednie działanie promieni słonecznych. Ładuj urządzenie przynajmniej raz na 3 miesiące. Pozwoli to uniknąć nadmiernego rozładowania.

Czyszczenie korpusu

Przetrzyj i wyczyść korpus miękką i suchą szmatką. Przed czyszczeniem odłącz zasilanie. Nie włączaj odkurzacza.

Czyszczenie zbiornika na brudną wodę i filtra

1. Wyjmij zbiornik na brudną wodę, wyciągnij pokrywę i otwórz czujniki poziomu wody. Oczyszczaj części za pomocą dołączonej szcztotki do konserwacji, opłucz je zimną wodą, a następnie zatrzasnij czujniki poziomu wody z powrotem na miejscu.

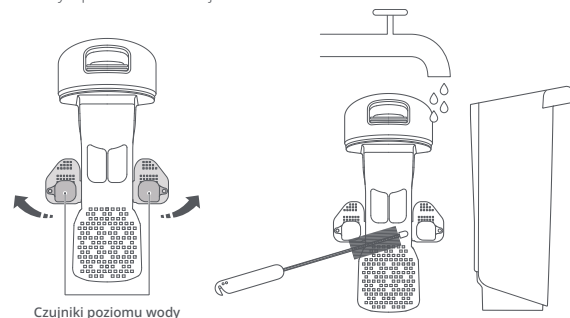

Rutynowa konserwacja

2. Wyjmij filtr z pokrywy zbiornika na brudną wodę i usuń śmieci przyczepione do filtra. Jeśli filtr jest zabrudzony, przepłucz go zimną wodą, a następnie strzepnij resztki wody.

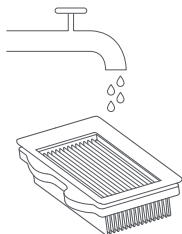

3. Pozostaw na 24 godzin do wyschnięcia wszystkich części i załóż z powrotem.

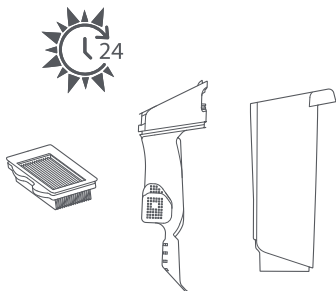

Uwagi:

- W razie konieczności użyć drugiego filtra.
- Nie dotykaj filtra rękami, szczotkami ani ostrymi obiektami, aby uniknąć uszkodzeń.

Czyszczenie rolek

1. Wyjmij odkurzacz ze stacji ładującej do ładowania i wyłącz go.
2. Umieść odkurzacz na twardej i płaskiej podłodze i zablokuj głowicę czyszcząca.
3. Obróć pokrywę tylnej rolki do pozycji odblokowanej i wyciągnij tylną rolkę na zewnątrz.

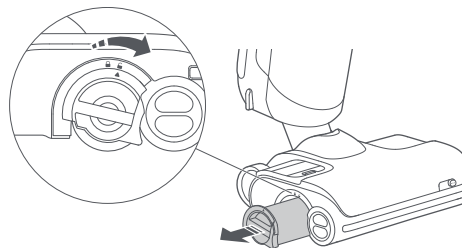

4. Ściśnij obiema rękami lewą i prawą przednią rolkę i wyciągnij je na zewnątrz.

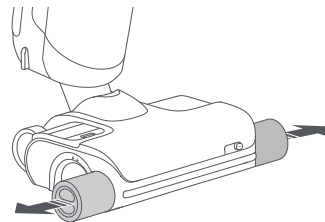

Rutynowa konserwacja

5. Obetnij włosy zaplątane na rolkach i usuń zanieczyszczenia za pomocą dołączanej szczotki do konserwacji.

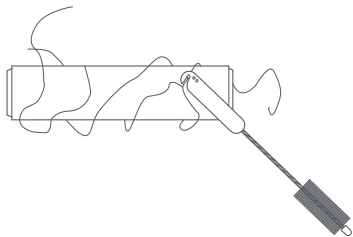

Uwaga! Szczotki do konserwacji należy używać ostrożnie, aby uniknąć uszkodzeń.

6. Włóż tylną rolkę z boku, a następnie obróć pokrywę tylnej rolki z pozycji odblokowania do pozycji zablokowania, aż zatrzaśnie się na miejscu.

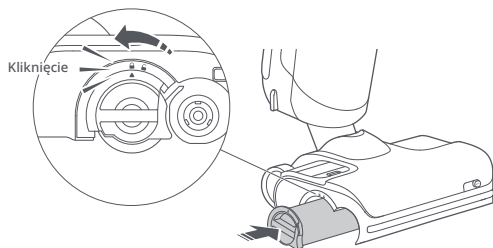

7. Aby zainstalować rolki przednie oznaczone kolorami czerwonym i niebieskim po odpowiednich stronach głowicy. Ściśnij je dwiema rękami i wyrównaj z rolką przedniego wału. Wciśnij do środka, aby prawidłowo włożyć.

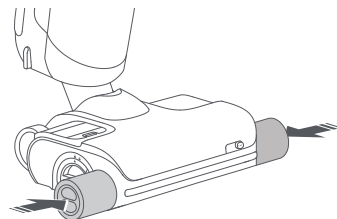
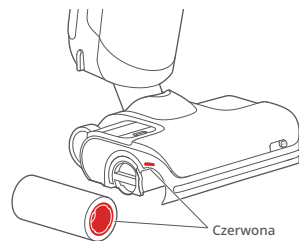

Rutynowa konserwacja

Czyszczenie głowicy czyszczącej i rurki na brudną wodę

1. Zdemontuj zbiornik na brudną wodę oraz przednie i tylne rolki. Wyłącz odkurzacz i ustaw go stabilnie.
2. Wyczyść szczeliny rolek i rurkę na brudną wodę za pomocą dołączonej szczotki do konserwacji.
3. Przetrzyj styki ładowania suchą szmatką.
4. Włóż ponownie rolki i zbiornik na brudną wodę.

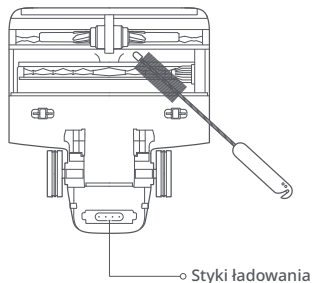

Uwaga! Nie myć głowicy czyszczącej wodą.

Czyszczenie tacy stacji ładującej

1. Chwyć tacę za boczne uchwyty i pociągnij do góry.

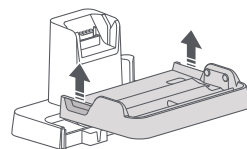

2. Oplucz tacę wodą, wysusz i włóż ponownie na miejsce.

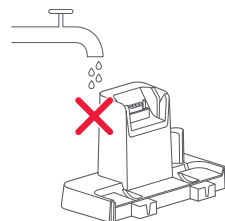
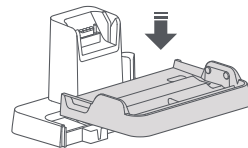
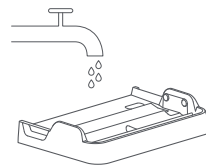

Uwaga! Wyjmij i myj tylko tacę. Nie myj żadnych innych części stacji ładującej.

Parametry podstawowe

Korpus

Model	WD2H1A
Masa	4,8 kg
Moc znamionowa	260 W
Napięcie znamionowe	21,6 V ~
Czas ładowania	< 4 godz.
Akumulator	21,6 V/4000 mAh (typ.) Bateria litowo-jonowa

Zasilacz

Model	YJS060P-3001900G, E060-1P300190VE lub E060-1P300190VA
Napięcie wejściowe znamionowe	100–240 V~ 50–60 Hz, 1,5 A
Moc znamionowa	30 V ~ 1,9 A
Akumulator	21,6 V/4000 mAh (typ.) Bateria litowo-jonowa

Specyfikacja WiFi

Usługa	Protokół	Pasma częstotliwości	Maks. moc wyjściowa
WiFi	802.11b/g/n	2400–2483,5 MHz	≤20 dBm

Częste problemy

Problem	Rozwiązanie
Na podłodze są duże plamy wody, z głowicy czyszczącej wycieka woda lub nie można zebrać wody z podłogi.	<ul style="list-style-type: none">• Zdejmij rolki i zbiornik na brudną wodę, aby sprawdzić, czy rurka na brudną wodę, wylot ssący albo filtr nie są zatkane. Usunąć wszelkie blokady, wyczyścić filtr i przed ponowną próbą upewnić się, że zbiornik na brudną wodę i filtr zmontowano prawidłowo.
Ekran nie świeci się i nie można uruchomić odkurzacza.	<ul style="list-style-type: none">• Niski poziom baterii. Naładuj go przed użyciem.
Zbiornik na brudną wodę przecieka i filtr jest mokry.	<ul style="list-style-type: none">• Wyjmij i wyczyść dwa czujniki poziomu wody w zbiorniku na brudną wodę. Upewnij się, że obudowa nie leży płasko.
Podczas eksploatacji czuć dziwny zapach.	<ul style="list-style-type: none">• Wyczyść rolki, zbiornik na brudną wodę i filtr.
Podczas czyszczenia powstaje dużo piany.	<ul style="list-style-type: none">• Nie dodawaj do zbiornika na czystą wodę detergentu lub środków dezynfekujących, które nie są zalecane przez Roborock, ani nie rozpylaj takiego detergentu lub środków dezynfekujących na podłogę.
Odkurzaczyz w stacji ładującej nie ładuje się.	<ul style="list-style-type: none">• Sprawdź styki ładujące stacji ładującej oraz styki na korpusie urządzenia.
Ekran jest włączony, ale przyciski nie reagują.	<ul style="list-style-type: none">• Naciśnij i przytrzymaj przycisk zasilania przez 10 sekund, aby wymusić ponowne uruchomienie odkurzacza.
Nie można połączyć się z WiFi.	<ul style="list-style-type: none">• WiFi wyłączone. Zresetuj WiFi i spróbuj ponownie.• Słaby sygnał WiFi. Przenieś odkurzaczyz w miejsce z dobrym zasięgiem WiFi.• Nieprawidłowe połączenie WiFi. Zresetuj WiFi, pobierz najnowszą aplikację mobilną i spróbuj ponownie.• Nie można połączyć się z WiFi. Może wystąpił błąd w ustawieniach routera. Skontaktuj się z działem obsługi klienta Roborock, aby uzyskać pomoc w rozwiązywaniu problemów.
Czy gdy odkurzaczyz jest w stacji, prąd jest zawsze pobierany?	<ul style="list-style-type: none">• Odkurzaczyz w stacji pobiera minimalną ilość prądu, by utrzymać baterię w dobrym stanie.

Jeśli problem utrzymuje się mimo zastosowania powyższych wskazówek, należy skontaktować się z naszym działem obsługi posprzedażowej:
Europa: support@roborock-eu.com
Australia: service@roborock.com.au

Unijna deklaracja zgodności

Shenzhen Roborock Innovation Technology Co., Ltd., niniejszym deklaruje, że to urządzenie spełnia wymogi odpowiednich dyrektyw i norm europejskich z poprawkami. Pełny tekst europejskiej deklaracji zgodności jest dostępny pod następującym adresem internetowym:

<https://global.roborock.com/pages/compliance>

Informacje dotyczące WEEE

Prawidłowa utylizacja produktu. Niniejsze oznaczenie wskazuje, że na terenie UE produktu tego nie należy wyrzucać wraz z innymi odpadami z gospodarstwa domowego. Aby zapobiec możliwym szkodom wyrządzonym środowisku lub ludzkiemu zdrowiu, a wynikającym

z niekontrolowanego wyrzucania odpadów, niniejszy produkt należy poddać recyklingowi, aby wspierać zrównoważone ponowne wykorzystanie materiałów. W celu zwrócenia zużytego urządzenia należy udać się do lokalnego punktu selektywnej zbiórki odpadów lub skontaktować

ze sprzedawcą produktu. W takich miejscach produkt może zostać przekazany do bezpiecznego recyklingu.



Informacje gwarancyjne

Okres obowiązywania gwarancji zależy od przepisów obowiązujących w kraju, w którym produkt jest sprzedawany, a podmiotem odpowiedzialnym za gwarancję jest sprzedawca.

Gwarancja obejmuje wyłącznie wady materiałowe lub wykonawcze.

Naprawy gwarancyjne mogą być wykonywane wyłącznie przez autoryzowane centrum serwisowe. Podczas składania roszczenia gwarancyjnego wymagane jest przedstawienie oryginalnego dowodu zakupu (wraz z datą zakupu).

Gwarancja nie ma zastosowania w następujących przypadkach:

- Normalne zużycie.
- Nieprawidłowe użycie, tj. przeciążenie urządzenia, zastosowanie niezatwierdzonych akcesoriów, użycie siły.
- Uszkodzenie spowodowane przez czynniki zewnętrzne.
- Uszkodzenie spowodowane niezastosowaniem się do zapisów podręcznika użytkownika, np. podłączenie do sieci o parametrach niezgodnych z instrukcją montażu.
- Częściowe lub całkowite rozmontowanie urządzenia.

Roborock våt- og tørrstøvsuger og tilbehør

Les denne håndboken nøye før du bruker dette produktet, og oppbevar for fremtidig referanse.

Norsk

Innhold

- 125 Sikkerhetsinformasjon
- 127 Innledning om produktet
- 128 Produktmontering
- 129 Koble til appen
- 130 Bruksanvisning
- 135 Rutinemessig vedlikehold
- 139 Grunnleggende parametere
- 140 Vanlige problemer
- 141 EU-samsvarserklæring
- 141 WEEE-informasjon
- 141 Garantiinformasjon

Sikkerhetsinformasjon

Bruksrestriksjoner

- Ikke bruk denne støvsugeren utendørs eller i noen kommersielle eller industriområder. Den er beregnet til bruk kun i hjemmet.
- Ikke lagre støvsugeren noe sted i en bil for å unngå høy eller lav temperatur som påvirker batteriets levetid.
- Ikke bruk støvsugeren i miljøer med høy fuktighet eller temperaturer på mer enn 40 °C eller under 4 °C.
- Bruk vedlikeholdsborsten forsiktig for å unngå skade. Oppbevares utilgjengelig for barn.
- Barn skal være under oppsyn for å sikre at de ikke leker med apparatet.
- Dette apparatet er ikke beregnet brukt av personer (inkludert barn) med redusert fysisk, sensorisk eller mental kapasitet, eller med mangel på erfaring eller kunnskap, med mindre de er under oppsyn eller fått instruksjoner om bruken av apparatet av en person som er ansvarlig for deres sikkerhet (CB).
- Dette apparatet kan brukes av barn i alderen 8 år og mer og personer med redusert fysisk, sensorisk eller mental kapasitet eller med mangel på erfaring eller kunnskap, hvis de er under oppsyn eller fått instruksjoner om bruken av apparatet på en sikker måte og med forståelse av de involverte farene. Barn skal ikke lege med apparatet. Rengjøring og brukervedlikehold skal ikke utføres av barn uten oppsyn (EU).
- For å tilfredsstille krav til RF-eksponering, skal en avstand på 20 cm eller mer opprettholdes mellom denne enheten og personer ved bruk av enheten. For å sikre samsvar, anbefales ikke bruk på kortere avstand enn dette.
- Antennen som brukes til denne senderen må ikke plasseres sammen med en annen antenne eller sender.
- Hold hår, løse klær, fingre og alle kroppsdeler unna åpninger og bevegelige deler.
- Hold lemmer og kjæledyr unna roterende børstehoder for å unngå personskader.
- Ikke rør ved strømforsyningen eller bruke produktet med våte hender for å hindre personskader.
- Ikke støvsug noen stoffer som brenner og røyker (som sigarettstubber som ikke er slukket).
- Ikke støvsug harde eller spisse gjenstander (som byggematerialer, glass og spiker).
- Bruk dette produktet iht. instruksjonene i denne brukerhåndboken. Brukere er ansvarlig for alle tap eller skader som kan oppstå fra feil bruk av dette produktet.
- Dette produktet skal bare brukes i områder på under 3000 meter over havet.

Sikkerhetsinformasjon

Batteri og lading

ADVARSEL

- Ikke lad batterier som ikke kan lades på nytt.
- Dette produktet inneholder batterier som bare kan lades av fagpersoner.
- Dette produktet kan bare lades ved bruk av YJS060P-3001900G, E060-1P300190VE- eller E060-1P300190VA-strømforsyning som leveres med produktet.
- Ikke bruk tredjeparts batterier, strømadaptere og ladestasjoner.
- For å redusere risikoen for skade fra bevegelige deler, må strømmen slås av før service.
- Ikke demontrer, reparer eller endre batteriet, strømadapteren eller ladestasjonen.
- Ikke lad støvsugeren eller monter ladestasjonen i nærheten av varmekilder eller i fuktige områder (som radiatorer eller badrom).
- Ikke tørk adaptere eller ladestasjonen med en våt klut, eller røre dem med våte hender.
- Hvis strømfledningen er skadet eller brutt, skal du stanse bruken omgående og kontakte ettermarkedsservice.
- Hvis støvsugeren ikke skal brukes i lengre tid, skal den lades helt, trekkes ut av stikkkontakten og plasseres på et kjølig og tørt sted.
- Sørg for å lade den hver 3. måned for å unngå at batteriet overutlades.

Transport

- Det anbefales at støvsugeren transporteres i originalemballasjen.

Merk

- Skyll filteret minst én gang i måneden med springvann. Se Vedlikehold for å finne detaljer.

Innledning om produktet

Støvsuger

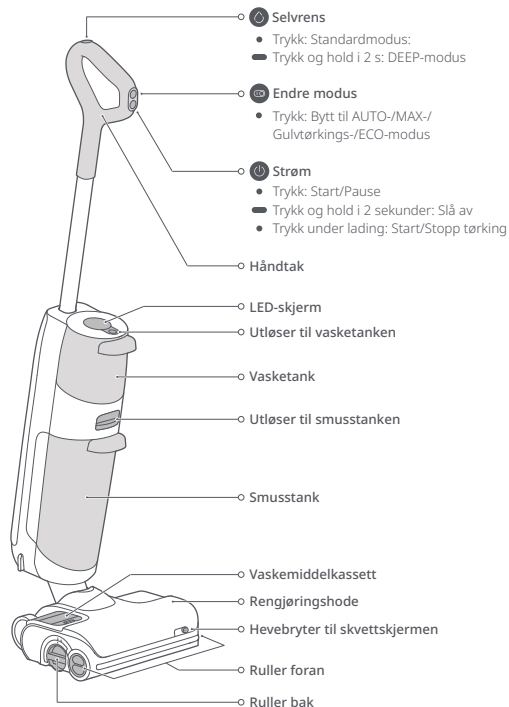

Tilbehør

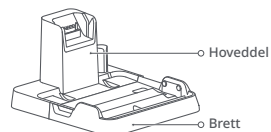

Tørke- og ladestasjon



Vedlikeholdsborste

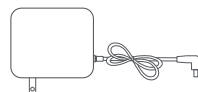

Strømforsyning

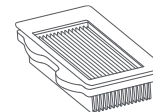

Filter

Skjermfunksjoner

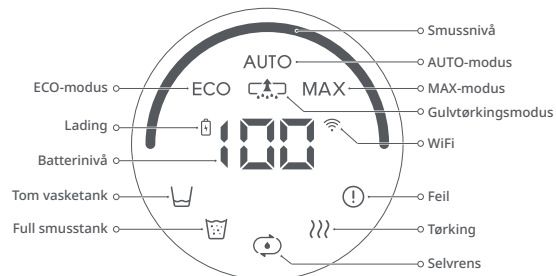

Produktmontering

Sette opp støvsugeren

1. Sett håndtaket inn i selve støvsugeren til det klikker på plass. Strømknappen skal vende fremover.
2. For å fjerne håndtaket skal du fjerne vasketanken og deretter trekke forsiktig i håndtaket mens du trykker på utløserknappen på selve støvsugeren.

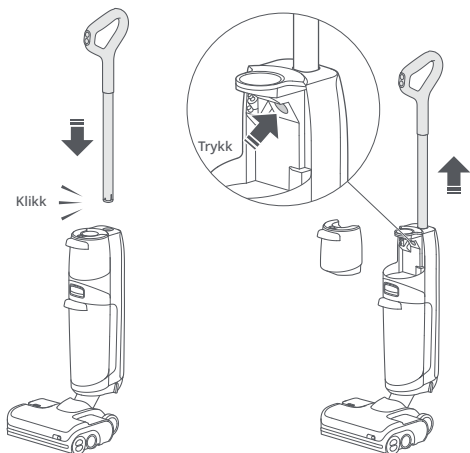

Montere ladestasjon

1. Juster ladebrettet etter ladestasjonen, trykk ned, og kontroll at det sitter godt på plass.

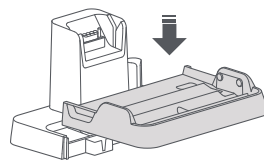

2. Koble til strømmen på bunnen av ladestasjonen, og sett i Strømkabelen kan plasseres på den ene eller andre siden.

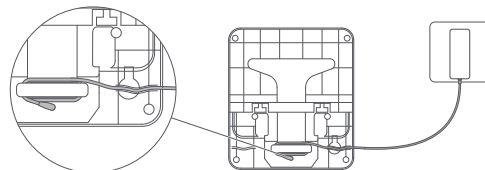

3. Grip fatt i håndtakene på siden av brettet, og trekk oppover for å demontere ladestasjonen.

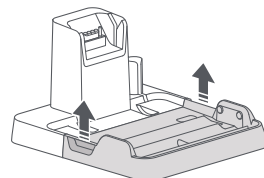



Koble til appen

1. Last ned appen.

Søk etter «Roborock» i App Store eller Google Play, eller skann QR-koden nedenfor for å laste ned og installere appen.



2. Tilbakestill WiFi.

- Hold maskinen oppreist, og trykk lett på  for å lyse opp skjermen og gå inn i ventemodus.
- Trykk og hold på  og  til du hører talemeldingen «Resetting WiFi» (Tilbakestill WiFi). Tilbakestillingen er fullført når WiFi-indikatoren blinker sakte. Deretter venter støvsugeren på tilkobling.

Trykk og hold nede knappene samtidig.



WiFi-indikator

- Av: WiFi deaktivert
- Blinker sakte: Venter på tilkobling
- Blinker raskt: Kobler til
- Lyser fast: WiFi tilkoblet

Merk: Hvis tilkobling av mobiltelefonen til støvsugeren feiler fordi ruterkonfigurasjonen er endret eller du har glemmt passordet eller av andre grunner, tilbakestilles WiFi og enheten din legges til på nytt.

3. Legg til enheten.

På Roborock-appen skal du trykke på «+» på startsidene og legge til enheten som instruert i appen.

Merk:

- Den faktiske prosessen kan variere pga. pågående appoppdateringer. Følg instruksjonene som finnes i appen.
- Kun 2,4 GHz WiFi støttes.
- Hvis støvsugeren venter i mer enn 1 time for å kobles til, deaktiveres WiFi automatisk. Hvis du vil koble til på nytt, skal du tilbakestille WiFi før du fortsetter.

Bruksanvisning

Fylle vasketanken

1. Skyv på utløseren til vasketanken, og ta ut tanken.
2. Åpne pluggen, fyll den med springvann, og lukk den godt igjen. Vannivået skal ikke være høyere enn MAX-streken.

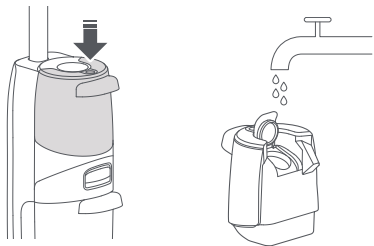

3. Sett inn igjen vasketanken med bunnen først. Trykk den deretter fremover for å få feste den på plass.



Merk: For å unngå at vanntanken deformeres skal du bare bruke kaldt vann.

Tilsette vaskemiddel

1. Skyv utløserknappen på vaskemiddelkassetten, og ta ut kassetten.

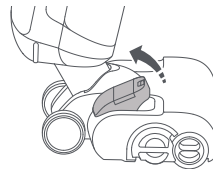

2. Åpne vaskemiddelkassetten, fyll den med vaskemiddel, og lukk den godt igjen.



3. Sett inn igjen vaskemiddelkassetten.

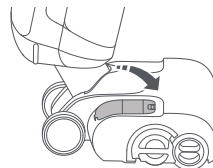

Merk:

- Vaskemiddelkassetten må fylles på nytt etter 30 tanker med rent vann.
- Om nødvendig ta ut vaskemiddelkassetten.
- For å hindre korrosjon eller skade skal du bare bruke vaskemiddel som anbefales av Roborock.

Bruksanvisning

Låse og låse opp

Trykk på siden av rengjøringshodet uten vaskemiddelkassetten, og skyv håndtaket for å låse rengjøringshodet, eller trekk i håndtaket for å låse opp rengjøringshodet.

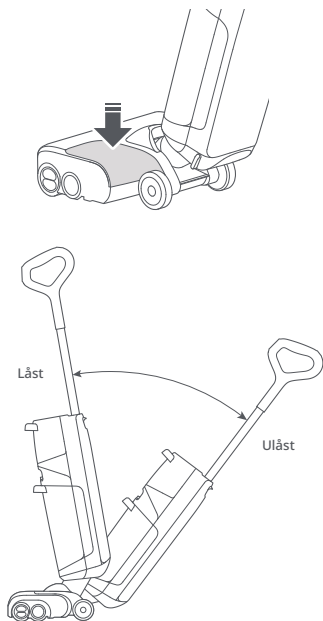

Sette i gang støvsugeren

Lås opp rengjøringshodet, vipp selve støvsugeren, og trykk på strømknappen for å starte støvsugeren.

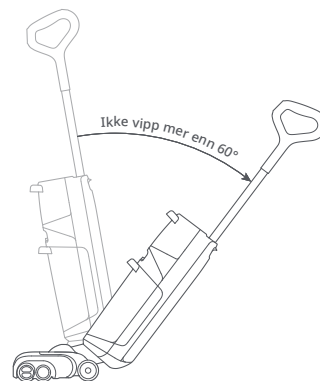

Forsiktig: For å hindre at skittent vann lekker ut skal du ikke legge støvsugeren flat eller vippe den mer enn 60°.

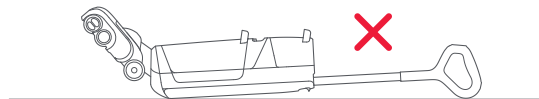

Merk:

- Rengjøringshodet fungerer ikke når det er låst. Låst det opp først.
- Strømknappen kan ikke brukes mens støvsugeren lades.

Bruksanvisning

Bytte moduser

Trykk på lademodus-knappen for å veksle mellom AUTO-, MAX-, Gulvtørkings- eller ECO-modus. Skjermen viser ikonet til den gjeldende modusen.

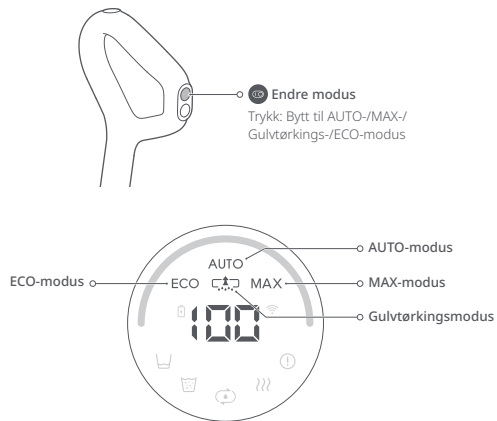

Merk:

- Gulvtørkingsmodus er beregnet på å fjerne rent vann fra våte omgivelser som f.eks. badetrom. Den skal ikke brukes der vanndybden er på mer enn 10 mm.
- Gulvtørkingsmodus er begrenset til ett minutt. Etterpå fortsetter AUTO-modus.

Justere skvetttskjermen

Skvetttskjermen kan justeres med hevebryteren. Den kan heves for å samle større gjenstander med smuss på gulvet eller senkes for å hindre at rengjøringshodet kiler seg fast hvis det finnes mange gjenstander på gulvet.

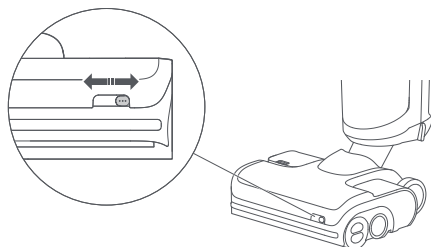

Ventemodus og slå av

1. Når støvsugeren er i drift, skal du trykke på strømknappen for å sette den på pause eller for å gå inn i ventemodus.
2. I ventemodus kan du låse rengjøringshodet og plassere støvsugeren oppreist på gulvet.
3. Lås rengjøringshodet, og trykk og hold nede strømknappen i 2 sekunder for å slå av støvsugeren. Hvis støvsuger står i ventemodus og uten å brukes, slår den automatisk av.

Merk: Innstillingene kan endres i appen for å aktivere automatisk gjenopptatt drift etter at rengjøringshodet låses opp.

Bruksanvisning

Fylle på og tømme av vann

Når smusstanken er full eller vasketanken er tom under bruk, avgir støvsugeren hørbare eller visuelle meldinger. Vasketanken tilsettes vann, eller smusstanken må tømmes før du fortsetter.

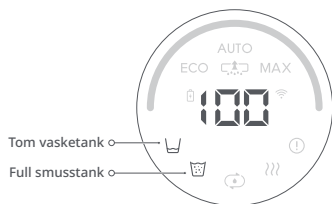

Tømme smusstanken

1. Skyv på utløseren til smusstanken, og ta ut tanken.
2. Hold fast på håndtaket med én hånd, og løft dekslet forsiktig ut.

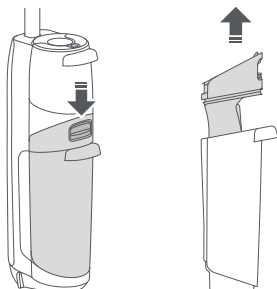

3. Tøm skittenvannet. Dersom det finnes fast smuss i tanken, skal det filtreres med filteret i bunnen av dekslet.

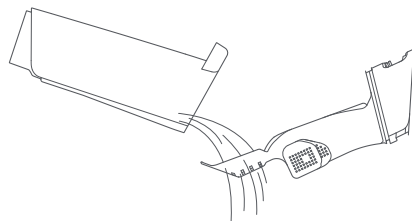

4. Sett på igjen dekslet, vipp smusstanken, sett bunnen på plass, og skyv forsiktig innover for å feste på plass.

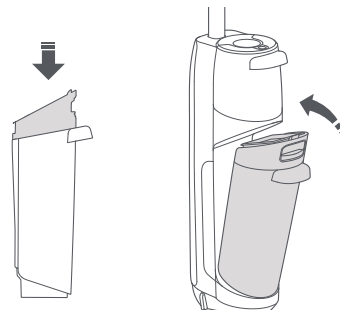

Bruksanvisning

Lade og selvrens

1. Lås rengjøringshodet, og plasser støvsugeren på ladestasjonen.
Talemeldingen «Charging» (Lader) indikerer at støvsugeren lader.
2. Trykk på selvrens-knappen for å sette i gang standard selvrens. Trykk og hold nede rensknappen i 2 sekunder for å bytte til DEEP-selvrensmodus.
3. Etter at selvrens er ferdig, skal du tømme smusstanken for å hindre lukt.



Merk:

- Produktet er utstyrt med innebygd litiumion-batteripakke som er ladbar og med høy ytelse. Produktet holdes lades for normal bruk for å opprettholde batteriytelse.
- Støvsugeren skal alltid plasseres på ladestasjonen etter bruk for å hindre vannflekker.

Tørking

Tørking starter automatisk etter at selvrens er ferdig. Trykk på strømknappen på støvsugeren i ladestasjonen for å starte og stanse tørking manuelt.

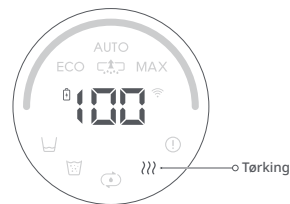

Talemeldingsinnstillinger

Koble til appen for å justere volumet til talemeldinger, endre språket på talemeldinger eller for å slå av talemeldinger.

Rutinemessig vedlikehold

Se følgende tabell om rutinemessig vedlikehold for å opprettholde optimal ytelse på produktet.

Deler	Vedlikeholdshyppighet	Utskiftingshyppighet
Ruller	2–4 uker	6–12 måneder
Filter	1 måned	6–12 måneder
Rengjøringshode og smussvannrør	1 måned	I/R
Smusstank	1 måned	I/R
Sensor med smussvannivå	1 måned	I/R
Ladestasjonsbrettet	Etter behov	I/R
Ladekontakt	1 måned	I/R

Vedlikehold av produktet

Hvis produktet ikke skal brukes i en lang tidsperiode, skal det lades helt og kobles fra før det oppbevares på et kjølig og tørt sted. Ikke plasser produktet på et fuktig sted eller i direkte sollys. Lad det minst hver 3. måned for å unngå utlading.

Rengjøre selve støvsugeren

Tørk og rengjør selve støvsugeren med en myk og tørr klut. Før rengjøring skal du koble fra strømforsyningen og holde støvsugeren slått av.

Rengjøre smusstanken og filteret

1. Ta ut smusstanken, trekk ut dekslet og åpne vannivåsensorene. Rengjør delene med vedlikeholdsborsten som følger med, skyll dem i kaldt vann, og sett på vannivåsensorene til de klikker på plass.

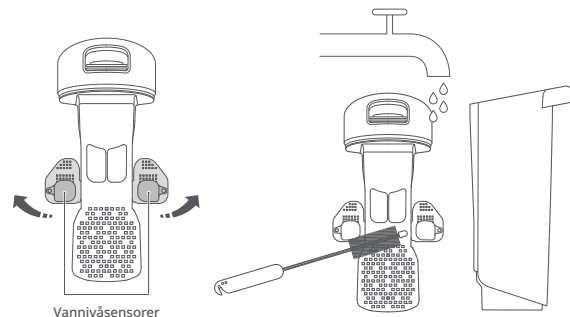

Vannivåsensorer

Rutinemessig vedlikehold

2. Ta ut filteret fra dekslet på smussvanntanken, og fjern eventuelt smuss som er festet til filteret. Hvis filteret er skittent, skal du skylle det i kaldt vann og riste bort eventuelle vannrester.

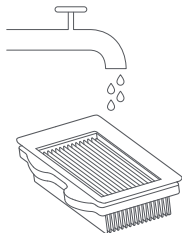

3. La det gå inntil 24 timer for at alle delene skal tørke, og sett dem på igjen.

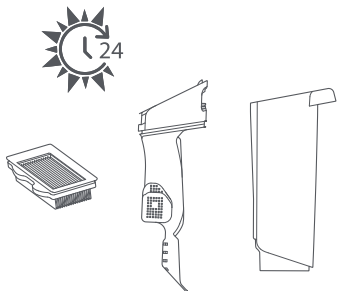

Merk:

- Bruk et annet filter om nødvendig.
- Ikke berør filteret med hendene, børster eller skarpe gjenstander for å unngå at filteret skades.

Rengjøre rullene

1. Fjern støvsugeren fra ladestasjonen, og slå den av.
2. Plasser støvsugeren på et hardt og flatt gulv, og lås rengjøringshodet.
3. Roter det bakre rulledekslet inn i ulåst posisjon, og trekk den bakre rollen utover.

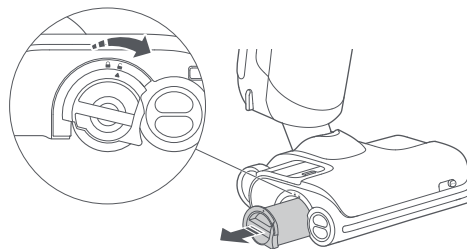

4. Klyp sammen venstre og høyre rulle med begge hendene, og trekk dem utover.

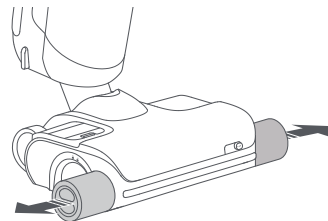

Rutinemessig vedlikehold

5. Skjær bort eventuelt hår som har viklet seg inn i rullene, og fjern eventuelt smuss med vedlikeholdsborsten som følger med.

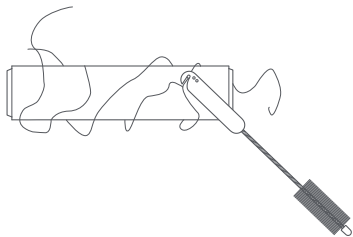

Merk: Vær forsiktig ved bruk av vedlikeholdsborsten for å unngå personskader.

6. Sett den bakre rullen inn fra siden, og roter deretter det bakre rulledekslet fra ulåst posisjon til låst posisjon til det klikker på plass.

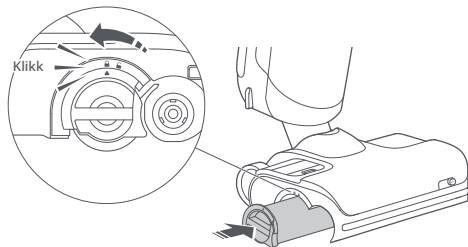

7. For å sette på rullene foran, henholdsvis merket med rødt og blått, på riktig side av hodet. Klyp dem med begge hendene, og juster dem i forhold til rulleakslingen foran. Skyv innover for å montere riktig.

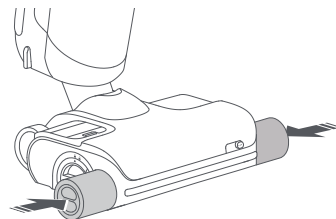
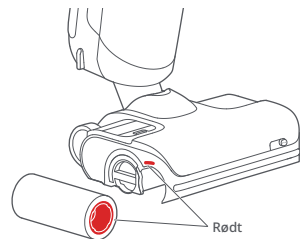

Rutinemessig vedlikehold

Rengjøre rengjøringshodet og slangen til skittent vann

1. Fjern smusstanken og rullene foran og bak. Slå av støvsugeren, og stabiliser selve støvsugeren.
2. Rengjør rullsporene og smussvannrør med vedlikeholdsbrøsten som følger med.
3. Tørk ladekontaktene med en tørr klut.
4. Sett rullene og smusstanken på plass igjen.

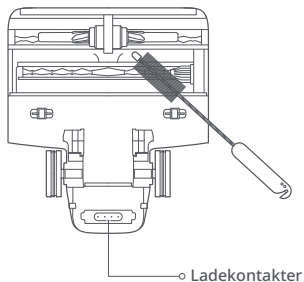

Merk: Ikke vask rengjøringshodet direkte med vann.

Rengjøre ladestasjonbrettet

1. Grip fatt i håndtakene på siden av brettet og trekk oppover.

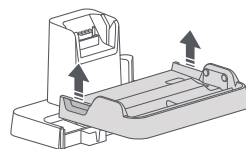

2. Skyll brettet med vann, og sett det på plass igjen etter tørking.

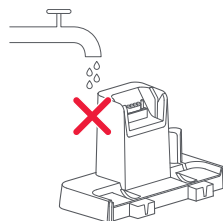
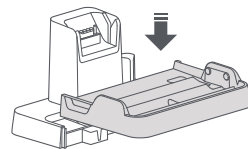
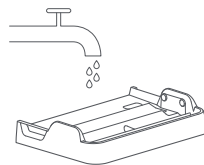

Merk: Bare fjern og vask brettet. Ikke vask andre deler av ladestasjonen.

Grunnleggende parametere

Hoveddel

Modell	WD2H1A
Vekt	4,8 kg
Nominell effekt	260 W
Merkespenning	21,6 V ---
Ladetid	< 4 timer
Batteri	21,6 V / 4000 mAh (TYP) Litiumion-batteri

Strømforsyning

Modell	YJS060P-3001900G, E060-1P300190VE eller E060-1P300190VA
Nominell inngang	100–240 V~ 50–60 Hz, 1,5 A
Nominell utgang	30 V --- 1,9 A
Batteri	21,6 V / 4000 mAh (TYP) Litiumion-batteri

WiFi-spesifikasjoner

Service	Protokoll	Frekvensområde	Maks. utgangseffekt
WiFi	802.11b/g/n	2400–2483,5 MHz	≤20 dBm

Vanlige problemer

Problem	Løsning
Der finnes store vannflekker på gulvet, rengjøringshodet lekker vann eller vann kan ikke støvsuges fra gulvet.	<ul style="list-style-type: none">Fjern rullene og smusstanken for å se etter tilstoppelse i røret til smusstanken eller sugeløpet, og se om filteret er tilstoppet. Fjern alle tilstoppelser, rengjør filteret, og kontroller at smusstanken og filteret er satt på plass riktig før du forsøker på nytt.
Skjermen lyser ikke, og støvsugeren kan ikke startes.	<ul style="list-style-type: none">Lavt batterinivå. Lad før den brukes.
Smusstanken lekker, og filteret er vått.	<ul style="list-style-type: none">Fjern og rengjør de to vannivåsensorene i smusstanken. Sørg for at selve støvsugeren ikke legges flat.
Det er en merkelig lukt når støvsugeren brukes.	<ul style="list-style-type: none">Rengjør rullene, smusstanken og filteret.
Rengjøring fører til masse bobler.	<ul style="list-style-type: none">Ikke tilsett vaskemiddel eller desinfiseringsmidler som ikke anbefales av Roborock, til å rengjøre tanken eller sprøyte slikt vaskemiddel eller desinfiseringsmidler på gulvet.
Støvsugeren lader ikke når den står på ladestasjonen.	<ul style="list-style-type: none">Kontroll ladekontaktene på ladestasjonen og de tilsvarende delene på selve støvsugeren.
Skjermen er på, men knappene reagerer ikke.	<ul style="list-style-type: none">Trykk og hold nede strømknappen i 10 sekunder for å tvinge omstart av støvsugeren.
Kan ikke koble til WiFi.	<ul style="list-style-type: none">WiFi deaktivert. Tilbakestill WiFi, og prøv igjen.Dårlig WiFi-signal. Flytt støvsugeren til et område med godt WiFi-signal.Unormal WiFi-tilkobling. Tilbakestill WiFi, last ned den nyeste mobilappen, og prøv igjen.Kan ikke koble til WiFi. Det kan være en feil med ruterinnstillingene. Kontakt Roborock-kundeservice for å få hjelp med feilsøking.
Forbrukes det hele tiden strøm når støvsugeren sitter i ladestasjonen?	<ul style="list-style-type: none">Støvsugeren forbraker strøm når den sitter i ladestasjonen for å opprettholde batterityelse, men strømforbruket er veldig lavt.

Hvis problemet vedvarer etter at du har brukt anbefalingene i tabellen ovenfor, skal du sende en e-post til ettermarkeds-serviceteamet:

Europa: support@roborock-eu.com

Australia: service@roborock.com.au

EU-samsvarserklæring

Vi i Shenzhen Roborock Innovation Technology Co., Ltd., erklærer herved at dette utstyret er i samsvar med gjeldende direktiver og europeiske standarder, med rettelser. Den fullstendige ordlyden i EU-samsvarserklæringen er tilgjengelig på følgende nettadresse:

<https://global.roborock.com/pages/compliance>

WEEE-informasjon

Riktig avhending av dette produktet. Dette merket indikerer at dette produktet ikke skal avhendes sammen med annet husholdningsavfall innen EU. For å hindre mulig skade på miljøet eller menneskers helse fra ukontrollert avfallsavhending, fremmes resirkulering for bærekraftig gjenbruk av materialressurser. For å returnere er brukt produkt skal returnerings- og oppsamlingssystemer brukes, eller kontakt forhandleren der produktet ble kjøpt. De kan ta imot produkter for miljøsikker resirkulering.



Garantiinformasjon

Garantiinformasjonen er avhengig av lovene i landet der produktet selges, og garantien er selgerens ansvar.

Garantien dekker bare defekter i materialet eller utførelsen.

Reparasjoner i garantiperioden kan bare utføres av et autorisert servicesenter. Når du gjør krav under garantien, må den opprinnelige kjøpskvitteringen (med kjøpsdato) sendes.

Garantien dekker ikke følgende:

- Vanlig slitasje.
- Feil bruk, f.eks. overbelastning av apparatet, bruken av ikke-godkjent tilbehør, bruken av makt.
- Skade forårsaket av eksterne påvirkninger.
- Skade forårsaket av at brukerhåndboken ikke er blitt overholdt, f.eks. kobling til en uegnet hovedstrøm eller ikke-samsvar med installasjonsinstruksjoner.
- Demontering av hele eller deler av apparater.

Bruksanvisning för Roborock våt- och torrdammsugare

Läs denna bruksanvisning innan produkten används och spara den för framtida referens.

Svenska

Innehåll

- 145 Säkerhetsinformation
- 147 Produktintroduktion
- 148 Produktinstallation
- 149 Ansluta till appen
- 150 Användaranvisningar
- 155 Rutinunderhåll
- 159 Grundparametrar
- 160 Vanliga problem
- 161 EU-försäkran om överensstämmelse
- 161 WEEE-information
- 161 Garantiinformation

Säkerhetsinformation

Användarbegränsningar

- Använd inte dammsugaren utomhus eller i kommersiella eller industriella miljöer. Den är endast avsedd för användning i hemmet.
- Förvara inte dammsugaren i en bil för att undvika höga eller låga temperaturer som påverkar batteriets livslängd.
- Använd inte dammsugaren i miljöer med hög luftfuktighet eller temperaturer över 40 °C eller under 4 °C.
- Använd underhållsborste försiktigt för att undvika skador. Förvara utom räckhåll för barn.
- Barn ska hållas under uppsikt så att de inte leker med apparaten.
- Denna apparat är inte avsedd att användas av personer (inklusive barn) med nedsatt fysisk, sensorisk eller mental förmåga, eller som saknar erfarenhet och kunskap, såvida de inte har fått tillsyn eller instruktioner om användning av apparaten av en person som är ansvarig för deras säkerhet (CB).
- Apparaten kan användas av barn från 8 år och upp och personer med nedsatt fysisk, sensorisk eller mental förmåga eller bristande erfarenhet och kunskap om de har fått tillsyn eller instruktioner om hur apparaten används på ett säkert sätt och förstår riskerna med den. Barn får inte leka med apparaten. Rengöring och underhåll får inte utföras av barn utan uppsikt (EU).
- För att uppfylla RF-exponeringskraven ska ett avstånd på 20 cm eller mer upprätthållas mellan denna enhet och personer när enheten används. För att säkerställa överensstämmelse rekommenderas ingen användning som sker på närmare håll än detta avstånd.
- Antennen som används för den här sändaren får inte användas med någon annan antenn eller sändare.
- Håll hår, lösa kläder, fingrar och alla kroppsdelar borta från öppningar och rörliga delar.
- Håll lemmar och husdjur borta från de roterande borsthuvudena för att undvika skador.
- Rör inte vid strömförsörjningsenheten och använd inte produkten med våta händer för att förhindra personskador.
- Dammsug inte några brinnande eller rykande ämnen (såsom fimpar som inte är släckta).
- Dammsug inte hårda eller spetsiga föremål (t.ex. byggmaterial, glas och spikar).
- Använd denna produkt i enlighet med instruktionerna i användarhandboken. Användaren ansvarar för förlust eller skada som kan uppstå på grund av felaktig användning av denna produkt.
- Denna produkt får endast användas i områden under 3 000 meter över havet.

Säkerhetsinformation

Batteri och laddning

VARNING

- Ladda inte icke-laddningsbara batterier.
- Denna produkt innehåller batterier som endast får bytas ut av en kunnig fackman.
- Denna produkt kan endast laddas med YJS060P-3001900G, E060-1P300190VE- eller E060-1P300190VA-nätaggregatet som medföljer produkten.
- Använd inte batterier, nätadapterar eller dockningsstationer från tredje part.
- För att undvika risken för skada på grund av rörliga delar ska du slå av strömmen innan det genomförs underhåll på den.
- Demontera, reparera eller modifiera inte batteriet, nätadaptern eller dockningsstationen.
- Ladda inte dammsugaren och installera inte dockningsstationen nära värmekällor eller i fuktiga utrymmen (t.ex. element eller badrum).
- Torka inte av adaptern eller dockningsstationen med en våt trasa och vidrör dem inte med våta händer.
- Om nätsladden är skadad eller trasig, sluta omedelbart att använda den och kontakta kundservice.
- Om dammsugaren inte ska användas under en längre tid, ladda den helt, koppla bort strömförsörjningen och placera den på en sval och torr plats.
- Se till att du laddar den en gång var tredje månad för att undvika att batteriet laddas ur för mycket.

Transport

- Vi rekommenderar att dammsugaren transporteras i originalförpackningen.

Obs!

- Skölj filtret minst en gång i månaden med kranvatten. Läs i Underhåll för mer information.

Produktintroduktion

Dammsugare

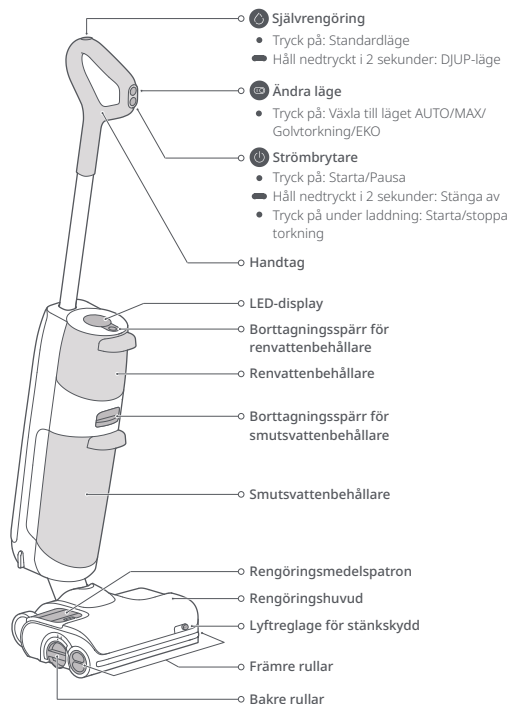

Tillbehör

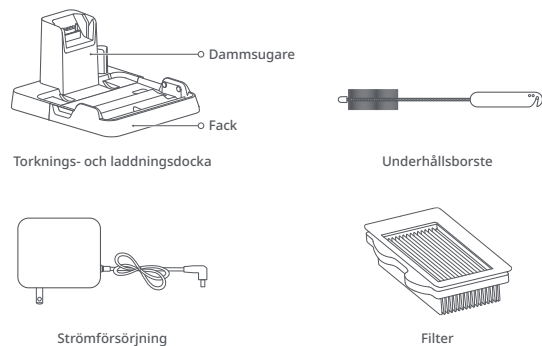

Skärmfunktioner

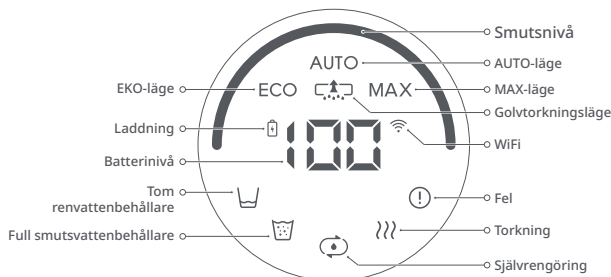

Produktinstallation

Installation av dammsugaren

1. För in handtaget i dammsugaren tills det klickar på plats. Strömbrytaren ska vara vänd framåt.
2. För att ta bort handtaget tar du bort renvattenbehållaren och drar sedan försiktigt i handtaget samtidigt som du trycker på frigöringsknappen på dammsugaren.

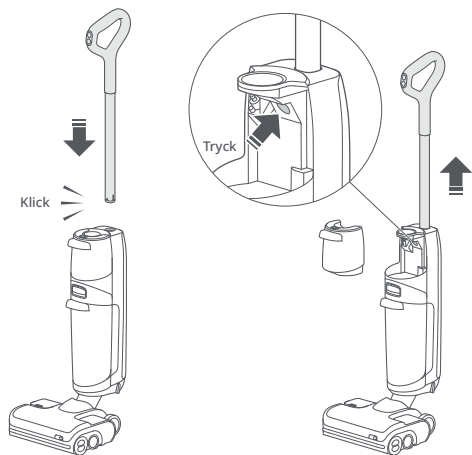

Installera dockningsstationen

1. Rikta in laddningsdockans fack med laddningsdockan, tryck nedåt och se till att de sitter fast ordentligt.

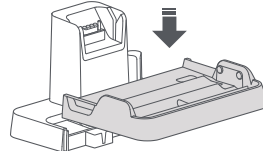

2. Koppla in strömförsörjningen till botten av laddningsdockan och anslut den. Strömkabeln kan gå ut från någon av sidorna.

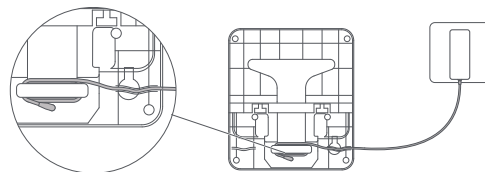

3. För att ta isär laddningsdockan tar du tag i sidohandtagen på facket och drar uppåt.

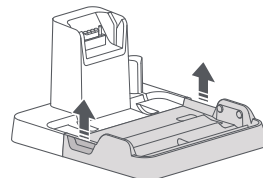

Ansluta till appen

1. Ladda ned appen.

Sök efter "Roborock" i App Store eller Google Play eller skanna QR-koden nedan för att ladda ned och installera appen.



2. Återställ WiFi.

- Håll maskinen upprätt och tryck på  för att lysa upp skärmen och gå in i vänteläge.
- Håll  och  nedtryckta tills du hör röstaviseringen "Återställer WiFi". Återställningen är klar när WiFi-indikatorn blinkar långsamt. Dammsugaren väntar sedan på en anslutning.

Håll knapparna nedtryckta samtidigt



WiFi-indikator

- Av: WiFi avaktiverat
- Blinkar långsamt: Väntar på anslutning
- Blinkar snabbt: Ansluter
- Stadigt på: WiFi anslutet

Obs! Om mobiltelefonen inte kan ansluta till dammsugaren på grund av att din routerkonfiguration har ändrats eller att du glömmet ditt lösenord eller av någon annan anledning, ska du återställa WiFi och lägga till din enhet igen.

3. Lägg till enheten.

Peka på "+" på startsidan i appen Roborock och lägg till enheten enligt instruktionerna i appen.

Obs!

- Den faktiska processen kan variera beroende på pågående appuppdateringar. Följ anvisningarna i appen.
- Endast 2,4 GHz WiFi stöds.
- Om dammsugaren väntar i mer än 1 timme på en anslutning kommer WiFi automatiskt att inaktiveras. Om du vill återansluta ska du återställa WiFi innan du fortsätter.

Användaranvisningar

Fylla på renavattenbehållaren

1. Tryck in borttagningsspärren för renavattenbehållaren och ta bort behållaren.
2. Öppna pluggen, fyll den med kranvatten och stäng den sedan ordentligt. Vattennivån bör inte överstiga MAX-linjen.

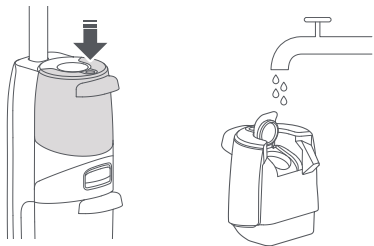

3. Sätt tillbaka renavattenbehållaren med botten först och tryck sedan framåt för att sätta den på plats.



Obs! Undvik deformation av vattenbehållaren genom att endast använda kallt vatten.

Tillsätta rengöringsmedel

1. Tryck på frigöringsknappen för rengöringsmedelspatronen och ta bort patronen.

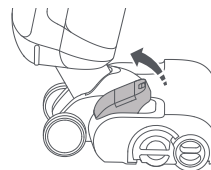

2. Öppna rengöringsmedelspatronen, fyll den med rengöringsmedel och stäng den sedan ordentligt.



3. Sätt tillbaka rengöringsmedelspatronen.

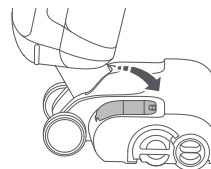

Obs!

- Rengöringsmedelspatronen kräver påfyllning efter cirka 30 tankar med rent vatten.
- Ta bort rengöringsmedelspatronen om den bedöms vara onödig.
- För att förhindra korrosion eller skada ska du endast använda rengöringsmedel som rekommenderas av Roborock.

Användaranvisningar

Låsning och upplåsning

Tryck på sidan av rengöringshuvudet utan rengöringsmedelspatronen och tryck på handtaget för att låsa rengöringshuvudet eller dra i handtaget för att låsa upp rengöringshuvudet.

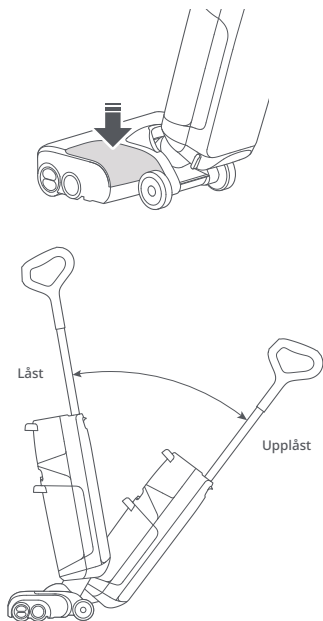

Starta dammsugaren

Lås upp rengöringshuvudet, luta dammsugaren och tryck på strömbrytaren för att starta dammsugaren.

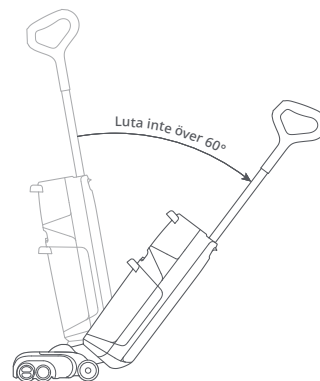

Försiktigt: För att förhindra att smutsigt vatten läcker ut ska du inte lägga dammsugaren plant eller luta den över 60°.

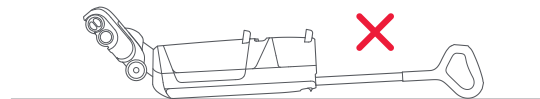

Obst

- Rengöringshuvudet fungerar inte när det är låst. Lås upp det först.
- Strömbrytaren kan inte användas när dammsugaren laddas.

Användaranvisningar

Växla läge

Tryck på knappen för att ändra läge för att växla till AUTO-, MAX-, Golvtorknings- eller EKO-läge. Skärmen visar ikonen för det aktuella läget.



Obs!

- Golvtorkningsläget är till för att ta bort rent vatten från våta miljöer till exempel badrum. Det ska inte användas om vattendjupet överskrider 10 mm (0,4 tum).
- Golvtorkningsläget är begränsat till en minut. Därefter återgår den till det AUTO-läge.

Justering av stänkskyddet

Du kan justera stänkskyddet med hjälp av lyftreglaget. Du kan höja det för att samla upp stora avfallsbitar på golvet och sänka det för att förhindra att rengöringshuvudet fastnar när det ligger många föremål på golvet.

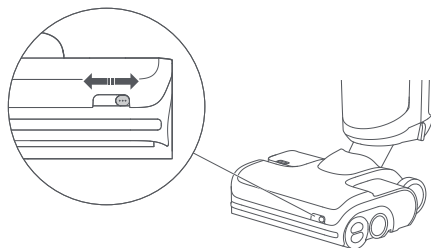

Viloläge och avstängning

1. När dammsugaren är igång trycker du på strömbrytaren för att pausa den och gå in i vänteläge.
2. I vänteläge kan du låsa rengöringshuvudet och placera dammsugaren upprätt på golvet.
3. Lås rengöringshuvudet och håll strömbrytaren nedtryckt i 2 sekunder för att stänga av dammsugaren. Om dammsugaren lämnas inaktiv i 5 minuter i vänteläge stängs den av automatiskt.

Obs! Du kan ändra inställningarna i appen för att automatiskt återuppta driften efter att du har låst upp rengöringshuvudet.

Användaranvisningar

Fylla på och tömma vatten

När smutsvattenbehållaren är full eller renvattenbehållare tom under användning avger dammsugaren ljudavviseringar och visuella avviseringar. Fyll på vatten i renvattenbehållaren eller töm smutsvattenbehållaren innan du fortsätter.

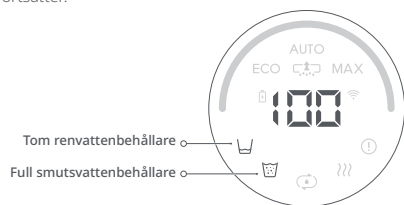

Tömma smutsvattenbehållaren

1. Tryck in borttagningsspärren för smutsvattenbehållaren och ta bort behållaren.
2. Håll ordentligt i handtaget med en hand och lyft försiktigt ut locket.

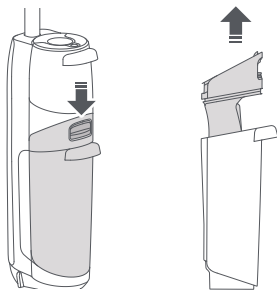

3. Håll ut smutsvattnet. Om det finns fast smuts i behållaren ska du filtrera den med filtret i botten av locket.

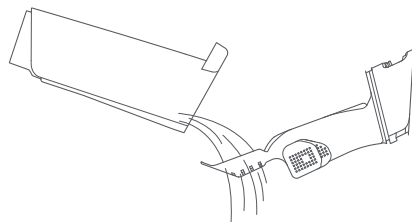

4. Sätt tillbaka locket, luta smutsvattenbehållaren, installera botten på plats och tryck sedan försiktigt inåt för att säkra den på plats.

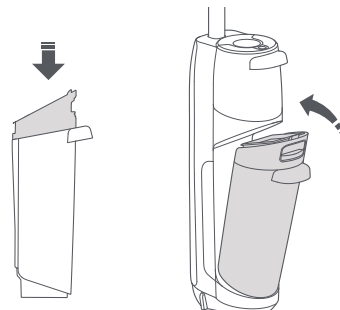

Användaranvisningar

Laddning och självrengöring

1. Lås rengöringshuvudet och placera dammsugaren på laddningsdockan. Röstaviseringen "Laddar" indikerar att dammsugaren laddas.
2. Tryck på knappen Självrengöring för att starta självrengöring. Håll rengöringsknappen nedtryckt i 2 sekunder för att växla till DJUP-läget.
3. När självrengöringen är klar ska du tömma smutsvattenbehållaren för att förhindra lukt.



Obs!

- Produkten är utrustad med ett inbyggt högpresterande uppladdningsbart litiumjonbatteri. För att bibehålla batteriets prestanda ska du hålla produkten laddad för normal användning.
- Placera alltid dammsugaren i laddningsstationen efter användning för att undvika vattenfläckar.

Torkning

Torkningen startar automatiskt efter att självrengöringen är klar. För att manuellt starta eller stoppa torkningen trycker du på strömbrytaren på den dockade dammsugaren.



Inställningar för röstavisering

Anslut till appen för att justera volymen för röstaviseringar, ändra språk för röstaviseringar eller stänga av röstaviseringar.

Rutinunderhåll

För att bibehålla produktens optimala prestanda ska du se följande tabell för rutinunderhåll.

Delar	Underhållsfrekvens	Utbytesfrekvens
Rulle	2–4 veckor	6–12 månader
Filter	1 månad	6–12 månader
Rengöringshuvud och smutsvattenrör	1 månad	Ej tillämpligt
Smutsvattenbehållare	1 månad	Ej tillämpligt
Smutsvattennivåsensor	1 månad	Ej tillämpligt
Laddningsdockans fack	Efter behov	Ej tillämpligt
Laddningskontakt	1 månad	Ej tillämpligt

Produktunderhåll

Om produkten inte kommer att användas under en längre tid ska du ladda den helt och dra ur kontakten innan du förvarar den på en sval och torr plats. Placera inte produkten på fuktiga platser eller i direkt solljus. Ladda den minst en gång var tredje månad för att undvika överurladdning.

Rengöring av damsugarens huvuddel

Torka och rengör damsugarens huvuddel med en mjuk och torr trasa. Koppla bort strömförsörjningen och håll dammsugaren avstängd före rengöring.

Rengöring av smutsvattenbehållaren och filtret

1. Ta ut smutsvattenbehållaren, dra ut locket och öppna vattennivåsensorerna. Rengör delarna med den medföljande underhållsborsten, skölj dem med kallt vatten och sätt sedan tillbaka vattennivåsensorerna på plats.

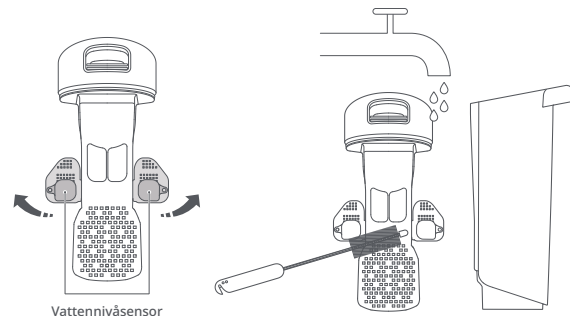

Rutinunderhåll

2. Ta ut filtret från smutsvattenbehållarens lock och ta bort eventuellt skräp som sitter på filtret. Om filtret är smutsigt, skölj det med kallt vatten och skaka sedan av det kvarvarande vattnet.

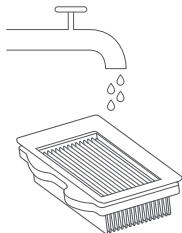

3. Låt alla delar torka i upp till 24 timmar och sätt tillbaka dem på plats.

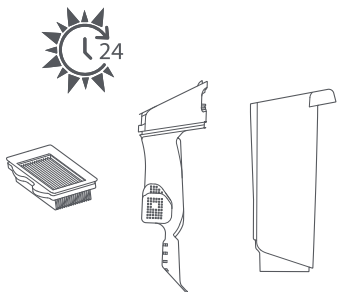

Obs!

- Använd vid behov ett andra filter.
- Rör inte filtret med händerna, borstar eller vassa föremål för att undvika skador på det.

Rengöra rullarna

1. Ta bort dammsugaren från laddningsdockan, stäng av den.
2. Placera dammsugaren på ett hårt och plant golv och lås rengöringshuvudet.
3. Vrid den bakre rullkåpan till upplåst läge och dra den bakre rullen utåt.

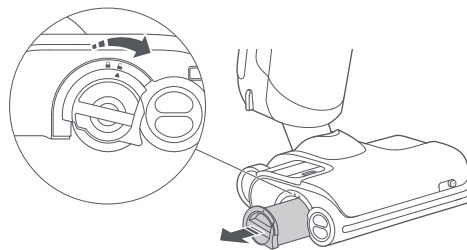

4. Nyp vänster och höger främre rullar med båda händerna och dra dem utåt.

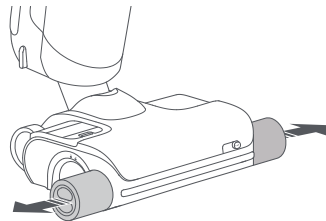

Rutinunderhåll

5. Klipp av hår som fastnat på rullarna och ta bort eventuellt skräp med den medföljande underhållsborsten.

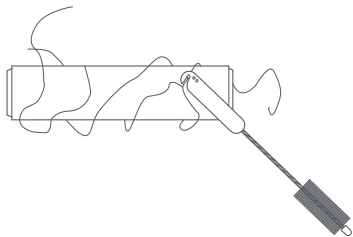

Obs! Använd underhållsborsten försiktigt för att undvika skador.

6. Sätt in den bakre rullen från sidan och vrid sedan den bakre rullkåpan från upplåst läge till låst läge tills det klickar på plats.

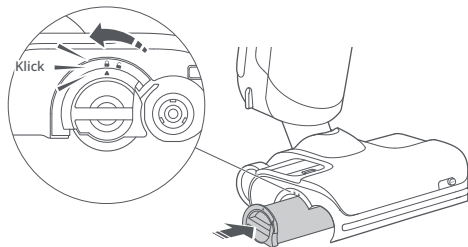

7. Sätt tillbaka de främre rullarna märkta i rött respektive blått, på rätt sida av dammsugaren. Nyp dem med båda händerna och rikta in dem med den främre rullaxeln. Tryck inåt för att installera korrekt.

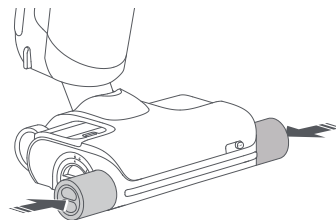
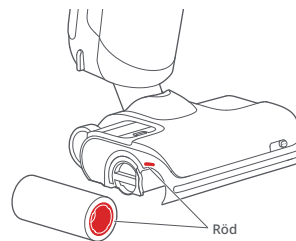

Rutinunderhåll

Rengöring av rengöringshuvudet och smutsvattenröret

1. Avlägsna smutsvattenbehållaren samt främre och bakre rullar. Stäng av dammsugaren och stabilisera den.
2. Rengör urtaget för rullarna och smutsvattenröret med den medföljande underhållsborsten.
3. Torka av laddningskontakterna med en torr trasa.
4. Sätt tillbaka rullarna och smutsvattenbehållaren på plats.

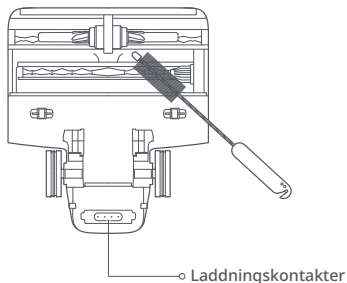

Obs! Tvätta inte rengöringshuvudet med vatten.

Rengöring av laddningsdockans fack

1. Ta tag i sidohandtagen på facket och dra uppåt.

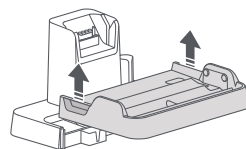

2. Skölj facket med vatten och sätt tillbaka den på plats efter torkning.

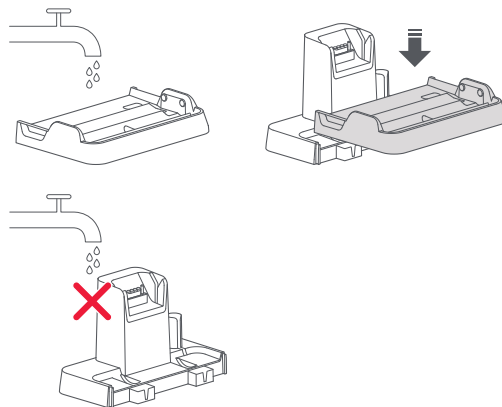

Obs! Ta bara bort och tvätta facket. Tvätta inte några andra delar av laddningsdockan.

Grundparametrar

Dammsugare

Modell	WD2H1A
Vikt	4,8 kg
Märkeffekt	260 W
Märkspänning	21,6 V $\overline{\text{---}}$
Laddningstid	< 4 timmar
Batteri	21,6 V/4 000 mAh (TYP) Litiumjonbatteri

Strömförsörjning

Modell	YJS060P-3001900G, E060-1P300190VE eller E060-1P300190VA
Nominell ingångsström	100–240 V~ 50–60 Hz, 1,5 A
Nominell utgångsström	30 V $\overline{\text{---}}$ 1,9 A
Batteri	21,6 V/4 000 mAh (TYP) Litiumjonbatteri

WiFi-specifikation

Tjänst	Protokoll	Frekvensintervall	Max. uteffekt
WiFi	802.11b/g/n	2 400–2 483,5 MHz	≤20 dBm

Vanliga problem

Problem	Lösning
Det finns stora vattenfläckar på golvet, rengöringshuvudet läcker vatten eller så kan vatten inte sugas upp från golvet.	<ul style="list-style-type: none">• Avlägsna rullarna och smutsvattenbehållaren och kontrollera smutsvattenröret eller sugutloppet är blockerat, eller om filtret är blockerat. Rensa alla blockeringar, rengör filtret och se till att smutsvattenbehållaren och filtret sitter ordentligt på plats innan du försöker igen.
Skärmen lyser inte och dammsugaren kan inte starta.	<ul style="list-style-type: none">• Låg batterinivå. Ladda den före användning.
Smutsvattenbehållaren läcker och filtret är blött.	<ul style="list-style-type: none">• Ta bort och rengör de två vattennivåsensorerna i smutsvattenbehållaren. Se till att dammsugaren inte läggs plant.
Det luktar konstigt under användning.	<ul style="list-style-type: none">• Rengör rullarna, smutsvattenbehållaren och filtret.
Massor med bubblor uppstår under rengöring.	<ul style="list-style-type: none">• Tillsätt inte rengöringsmedel eller desinfektionsmedel som inte rekommenderas av Roborock till renavattenbehållaren och spraya inte sådana rengöringsmedel eller desinfektionsmedel på golvet.
Dammsugaren laddar inte när den sitter i laddningsstationen.	<ul style="list-style-type: none">• Kontrollera laddningskontaktarna på laddningsstationen och motsvarande delar på dammsugaren.
Skärmen är påslagen men knapparna fungerar inte.	<ul style="list-style-type: none">• Håll strömbrytaren intryckt i 10 sekunder för att tvinga en omstart av dammsugaren.
Kan inte ansluta till WiFi.	<ul style="list-style-type: none">• WiFi avaktiverat. Återställ WiFi och försök igen.• Svag WiFi-signal. Flytta dammsugaren till ett område med bra WiFi-mottagning.• Onormal WiFi-anslutning. Återställ WiFi, ladda ned den senaste mobilappen och försök igen.• Kan inte ansluta till WiFi. Det kan finnas ett fel med dina routerinställningar. Kontakta Roborocks kundtjänst för hjälp med felsökning.
Dras alltid ström när dammsugaren står på dockan?	<ul style="list-style-type: none">• Dammsugaren drar ström medan den är dockad för att behålla batteriets prestanda, men strömförbrukningen är extremt låg.

Kontakta vårt kundserviceteam via e-post om problemet kvarstår när rekommendationerna i tabellen ovan har utförts:

Europa: support@roborock-eu.com

Australien: service@roborock.com.au

EU-försäkran om överensstämmelse

Vi, Shenzhen Roborock Innovation Technology Co., Ltd., intygar härmed att denna utrustning överensstämmer med tillämpliga direktiv och europeiska standarder samt ändringar. Den fullständiga texten EU-försäkran om överensstämmelse finns på följande webbadress:

<https://global.roborock.com/pages/compliance>

WEEE-information

Korrekt avyttring av denna produkt. Denna märkning indikerar att denna produkt inte ska kasseras med hushållsavfall i hela EU. För att förhindra eventuell skada på miljön eller människors hälsa genom okontrollerad avfallshandling, ska den återvinnas på ett ansvarsfullt sätt för att främja en hållbar återanvändning av materialresurser. För att returnera din begagnade enhet, använd retur- och insamlingsystemen eller kontakta återförsäljaren där produkten köptes. De kan ta produkten till en miljösäker återvinning.



Garantiinformation

Garantiperioden beror på lagarna i landet där produkten säljs och garantin är säljarens ansvar.

Garantin omfattar endast defekter i material eller utförande.

Reparationerna under garantin får endast utföras av ett auktoriserat servicecenter. När du gör ett anspråk enligt garantin måste den ursprungliga fakturan (med inköpsdatum) skickas in.

Garantin gäller inte vid:

- Normalt slitage.
- Felaktig användning, t.ex. överbelastning av apparaten, användning av icke godkända tillbehör.
- Skada orsakad av yttre påverkan.
- Skada orsakad av att bruksanvisningen inte följts, t.ex. anslutning till en olämplig nätförsörjning eller bristande efterlevnad av installationsanvisningarna.
- Delvis eller helt demonterade apparater.

Wet and Dry Vacuum Cleaner

Manufacturer: Shenzhen Roborock Innovation Technology Co., Ltd.

Product Model: WD2H1A

Address of Manufacturer: Room 1802, Building D1, Nanshan Zhiyuan, No.1001

Xueyuan Avenue, Changyuan Community, Taoyuan Street, Nanshan District, Shenzhen, P.R. China

For more product information, visit our website: www.roborock.com

For after-sales support, contact our support team at:

Europe: support@roborock-eu.com

Australia: service@roborock.com.au

