

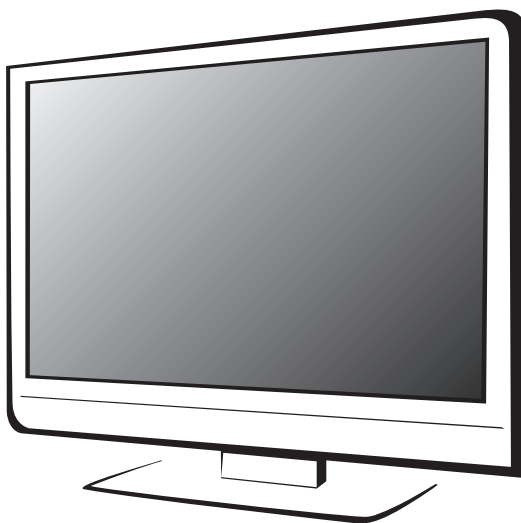

## MANUAL DE UTILIZARE

TV cu imagini colore și ecran LED

**LED TV**  
**24WB865T**  
**32WB855T**  
**40FB865T**



*Enjoy it.*

UD DISTRIBUTION FZE  
FZJOAB1104 in Jafza One 11th floor, -Дубай,  
Объединенные Арабские Эмираты

Запись для владельца продукта:  
Название модели и серийный номер  
указаны на задней крышке  
телевизора

© 2019 Все права защищены



Vă rugăm faceți cunoștiță cu Manual de utilizare înaintea utilizării.  
Se recomandă păstrarea Manualului de utilizare în cazul nevoii utilizării.  
Imaginile demonstrate în Manualul de utilizare se pot deferenția de cele reale.

---

## on inut

1. Siguran i avertismente.....	4-5
2. Introducere .....	6
3. Instruc iuni de instalare a st ndului.....	7-8
4. Instalarea suportului pe perete.....	9
5. Instalarea .....	10-16
6. Telecomanda .....	15
7. Func ionarea TV .....	18-25
8. Depanarea .....	26
9. lte .....	27

Acest manual se aplică televizoarelor LED color. 24WB865T, 32WB865T, 40FB865T, concepute pentru a primi semnale de televiziune difuzate și conține informațiile necesare consumatorului pentru o funcționare corectă și sigură.

Domeniu de livrare:

- TV	- 1
- Suport	- 1
- Telecomanda (RC), buc.	- 1
- Documentație operațională,	- 1
- Ambalaj individual	- 1

Condiții de funcționare:

- temperatura aerului de la 15 °C la 35 °C
- umiditate relativă de la 45 la 75%
- presiunea atmosferică de la 86 la 106 kPa (de la 650 la 800 mmHg Art.)

Televizoarele ambalate pot fi transportate cu toate mijloacele de transport în condiții corespunzătoare grupului 5 din GOST 15150 - 69 la o temperatură ambientală de + 50 până la - 40 °C și umiditate relativă a aerului de 75 până la 100%.

Depozitarea televizoarelor trebuie să se efectueze în condițiile grupului 1 conform GOST 15150 - 69 la o temperatură ambientală de + 5 până la + 40 °C și în absența în aer de aciditate, alcaline și alte impurități agresive.

Timpul de expunere a televizorului la temperatura camerei până la pornirea puterii după transport sau depozitare la o temperatură ambientală scăzută ar trebui să fie de cel puțin 5 ore.

**Notă** - Specificațiile tehnice, precum și designul carcasei (aspectului) televizorului pot fi modificate fără notificare prealabilă.

Informații despre nume și locație producător (persoană autorizată de producător), telefon pentru comunicarea cu el, luna și anul de fabricație a echipamentelor tehnice sunt indicate în cardul de garanție și informațiile pentru consumator cu o listă de centre de service.

#### ELIMINAREA PRODUSULUI

După încheierea duratei sale de serviciu, acest produs trebuie returnat la punctul de colectare corespunzător pentru echipamente electrice și electronice pentru prelucrare și eliminare ulterioară. Prin asigurarea eliminării corespunzătoare, vă ajutați la conservarea resurselor naturale și la prevenirea daunelor aduse mediului și sănătății umane, care ar putea rezulta dintr-o manipulare necorespunzătoare. Mai multe informații detaliate despre punctele de colectare și de eliminare a acestui tip de echipament pot fi obținute la autoritățile municipale locale sau la o unitate de colectare a deșeurilor menajere.



- 1) distanța minimă în jurul dispozitivului pentru a asigura ventilația necesară;
- 2) nu este permisă blocarea deschiderilor de ventilație cu articole precum, de exemplu, ziare, fețe de masă, perdele etc., care interferează cu ventilația normală a aparatului;
- 3) nu este permisă plasarea pe aparat a unor surse de flacără deschise, cum ar fi lumânări;
- 4) aparatul nu trebuie expus la picături sau stropi și niciun recipient cu lichide cum ar fi, de exemplu, vasele nu trebuie instalate pe aparat;

#### ATENȚIE!

Dacă bateriile cu litiu nu sunt instalate corect, poate apărea o explozie. Înlocuiți bateriile cu baterii de același tip sau similare. Bateriile nu trebuie expuse la căldură excesivă de la lumina soarelui, foc etc.

#### ATENȚIE

Pentru a preveni deteriorarea, montați în siguranță unitatea pe perete, conform instrucțiunilor de instalare.

#### ATENȚIE

Lista dregărilor care împiedică funcționarea ulterioară a televizorului:

- cablul de alimentare sau mufa sunt deteriorate;
- ecranul televizorului este deteriorat;
- când umiditatea devine la televizor;
- după căderea televizorului.

- Nu permiteți copiilor să urce pe televizor.
- Nu lăsați accesoriile mici la îndemâna copiilor, pentru a preveni înghițirea.
- Dacă televizorul nu va fi utilizat mult timp, deconectați dispozitivul și deconectați mufa de la priză.
- Înainte de a curăța televizorul, deconectați ștecherul și ștergeți-l cu o cârpă moale. Nu folosiți substanțe chimice pentru a împiedica agenții chimici să intre în dispozitiv. Curățarea necorespunzătoare (de exemplu, curățarea folosind lichid de curățare, apă etc.) poate deteriora aspectul produsului.

Mufa de produs este utilizată pentru a deconecta dispozitivul, deci trebuie să fie accesibilă. Durata de serviciu -5 ani.

**INSTRUCȚIUNI IMPORTANTE DE SIGURANȚĂ**

- 1) Citiți acest manual.
- 2) Urmați aceste instrucțiuni.
- 3) Atenție la avertismente.
- 4) Pastrați acest manual.
- 5) Nu folosiți acest aparat lângă apă
- 6) Curățați numai cu o cârpă uscată.
- 7) Nu blocați orificiile de ventilație, instalați dispozitivul conform instrucțiunilor.
- 8) Nu instalați lângă surse de căldură cum ar fi radiatoare, registre de căldură, sobe sau alte dispozitive care produc căldură.
- 9) Nu încălcați măsurile de siguranță ale mufei polare. Dacă dopul nu se potrivește cu priză, contactați un electrician pentru o înlocuire.
- 10) Protejați cablul de alimentare împotriva furtului, în special în punctele de conectare cu mufa sau în punctul de conectare cu dispozitivul.
- 11) Folosiți numai aparate și accesorii specificate de producător.
- 12) Deconectați acest aparat în timpul furtunilor.
- 13) Dacă este nevoie de servicii, contactați un centru de service calificat. Întreținerea este necesară dacă dispozitivul este deteriorat în orice fel, de exemplu, mufa de alimentare este deteriorată, cablul de alimentare este deteriorat, dispozitivul a fost expus la umiditate, obiectele au intrat în el, dispozitivul a căzut sau nu funcționează normal.
- 14) Ca dispozitiv de deconectare folosind un conector de rețea, acesta trebuie să rămână ușor accesibil.
- 15) Ventilarea nu trebuie împiedicată prin acoperirea orificiilor de ventilație cu obiecte precum ziare, fețe de masă, perdele etc.
- 16) Nu așezați flăcări deschise pe subiect, cum ar fi, de exemplu, lumânări aprinse.
- 17) Atenție la aspectele de mediu ale aruncării bateriilor.
- 18) Utilizați dispozitivul într-un climat temperat.
- 19) Evitați scurgerea sau stropirea pe dispozitiv; nu așezați obiecte umplute cu lichide, cum ar fi vase.
- 20) Pentru a evita rănirea înclinării dispozitivului, asigurați-vă că dispozitivul este așezat orizontal pe suprafața mesei.
- 21) Folosiți dispozitivul numai cu cărucior, suport, trepied, covor specificat de producător sau vândute cu dispozitivul. Când utilizați un cărucior sau un suport, aveți grijă să evitați vătămările personale din cauza basculării.



**ATENȚIE:**

POATE ȘOCA PE CURENT  
NU DESCHIDEȚI

**ATENȚIE**

PENTRU A REDUCE RISCUL DE ȘOCURI ELECTRICE, NU SCOATEȚI CARCASA SAU CAPACUL DIN SPATE, APARATUL NU CONȚINE COMPONENTE CARE LE PUTEȚI DESERVI DESINESTĂTĂTOR, APELAȚI CENTRUL DE SERVICII.



Acest semn indică faptul că există o tensiune periculoasă în mijlocul dispozitivului, care prezintă riscul de electrocutare.



Acest simbol indică faptul că documentația însoțitoare conține instrucțiuni importante de utilizare și întreținere.

**ATENȚIE:**

Pentru a reduce riscul de incendiu sau șoc electric, nu expuneți această unitate la ploaie sau umezeală

**ATENȚIE:**

Bateriile nu trebuie să se afle la căldură excesivă, cum ar fi lumina soarelui, focul etc.



Acest marcaj indică faptul că produsul conține o dublă izolație între sursa de alimentare periculoasă și piesele accesibile pentru utilizator. Când întrețineți, folosiți numai piese de schimb identice.



Această etichetă indică faptul că acest produs nu trebuie aruncat cu alte deșeuri menajere din întreaga UE. Pentru a evita daunele aduse mediului și sănătății umane, luați responsabilitatea pentru reciclarea materialelor destinate reciclării, și conservarea resurselor naturale. Pentru a returna dispozitivul folosit, contactați vânzătorul sau utilizați sistemele de colectare. Acestea pot accepta acest produs pentru o prelucrare în siguranță.

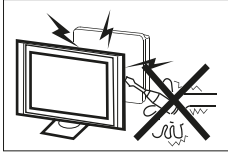

În timpul funcționării acestui receptor de televiziune, se utilizează tensiune înaltă. Nu scoateți capacul din spate. Contactați personalul de service calificat.

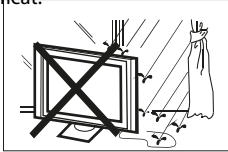

Pentru a reduce riscul de incendiu sau șoc electric, nu expuneți această unitate la ploaie sau umezeală.



Nu aruncați și nu împingeți obiecte în deschiderile televizorului. Nu vărsați lichid pe televizor.



Nu blocați deschiderile de pe capacul din spate. O ventilație corectă este necesară pentru a preveni funcționarea defectuoasă a dispozitivului.

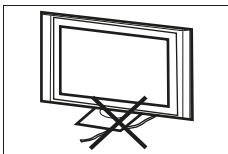

Nu țineți cablul de alimentare sub televizor.

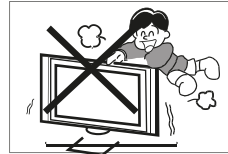

Nu stați niciodată pe dispozitiv, nu înclinați televizorul sau suportul. O atenție deosebită trebuie acordată copiilor. Căderea poate duce la vătămări corporale.

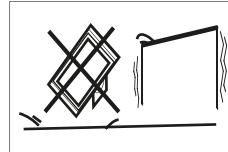

Nu așezați televizorul pe o suprafață instabilă, suport, raft etc. Dacă unitatea cade, aceasta poate duce la vătămări corporale și deteriorarea televizorului.

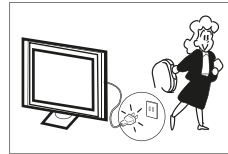

Dacă televizorul nu este utilizat de multă vreme, se recomandă să deconectați cablul de alimentare de la sursa de alimentare.

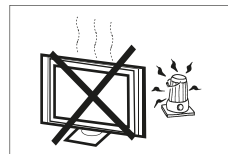

Evitați expunerea la soare direct și la alte surse de căldură. Nu așezați receptorul direct pe alte obiecte care produc căldură, precum VCR-uri etc. Nu așezați flăcări deschise pe viziera TV, cum ar fi, de exemplu, lumânări aprinse.

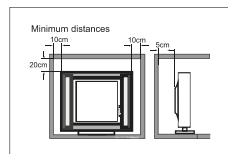

Dacă televizorul poate fi integrat într-un compartiment sau o carcasă similară, păstrați o distanță minimă. Construirea de căldură poate scurta durata de viață a aparatului și poate fi și periculoasă.

## Caracteristici cheie

1. Poate fi folosit ca TV, display afișare computer.
2. Luminozitate mare, unghi larg de vizualizare.
3. Interfață HDMI.
4. Player multi-media (USB).

## Accesorii:

- Telecomanda cu infrarosu - 1 buc.
- Baterie (AAA) - 2 buc.
- Manual de utilizare - 1 buc.

## Parametrii cheie

Dimensiune diagonală	23,6" (60 cm)	31,5" (80 cm)	39,5" (101 cm)
Rezoluție ecran	1366 x 768		1920x1080
Raportul de aspect	16 : 9		
Sistem TV	PAL-B/G, I, D/K SECAM-B/G, D/K, L, L' DVB-T, DVB-C		
Număr de programe	600(DTV); 100(ATV)		
Sistem video	PAL/SECAM/NTSC		
Tensiunea de alimentare	100-240 W ~ 50 HZ		
Consumul de energie	38 W	53 W	76 W
Consum de standby	≤0,5 Br		
Putere de ieșire audio (THD ≤7%)	2 x 3 W	2 x 8 W	2 x 8 W
Intrări de semnal	Interfață multimedia de înaltă definiție (HDMI) x 2 Intrare video compusă x 1 Intrare audio x 1 USB x 1 RF x 1(Antena) CI x 1 LNB IN x 1 YCb(Pb)Cr(Pr) x1 ( 40 ") SCART x1 ( 40 ") VGA x 1 ( 40 ")		
Ieșiri de semnal	COAXIAL x 1 Căști x 1		
Rezoluție orizontală (linie TV)	Intrare video compozită > = 350 YCb(Pb)Cr(Pr) > =400 (la 40 ")		

	24WB865T	32WB865T	40FB865T
Dimensiunea pachetului, mm	615x120x405	790x120x513	970x135x595
Dimensiunea TV (LxAxI), mm	556x179x376	736x180x476	901x219x573
Dimensiunea TV (LxAxI) fără suport, mm	556x75x334	736x72x435	901x64x511
Greutate, brut, kg	3.2	5.2	8.5
Greutate netă, kg	2.2	3.6	6.3



The terms HDMI and HDMI High-Definition Multimedia Interface, and the HDMI Logo are trademarks or registered trademarks of HDMI Licensing Administrator, Inc. in the United States and other countries.

Administrator, Inc in SUA și în alte țări.

1. Puneți televizorul cu față în jos pe o suprafață plană. Puneți o cârpă pentru a proteja ecranul de deteriorare. Puneți 2 bucăți ale suportului (picioare TV) în locurile corespunzătoare în partea de jos a televizorului.

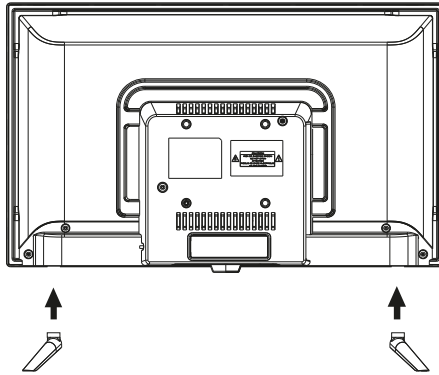

2. Fixați suporturile cu șuruburi pe fiecare parte și asigurați-vă că sunt suficient strânse.

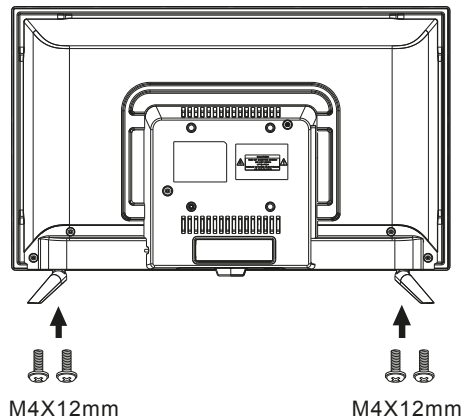

**Notă :** Acest suport nu este rotativ. Nu încercați să rotiți televizorul.

1. Plasați televizorul astfel încât să introduceți două suporturi în el, aliniind găurile șuruburilor în consecință.

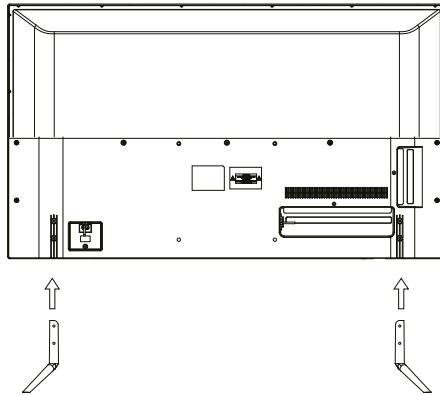

2. Strângeți șuruburile pe capacul din spate, câte două pe fiecare parte.

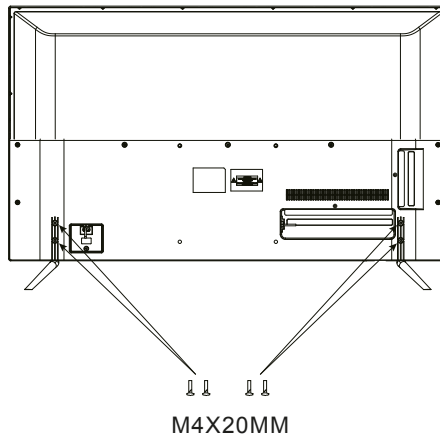

Notă : Acest suport nu este rotativ. Nu încercați să rotiți televizorul.

## INSTALAREA SUPORTULUI PE PERETE

Pasul întâi: Utilizați șuruburile de fixare de perete (4 \* 36PWA) pentru a fixa suportul.

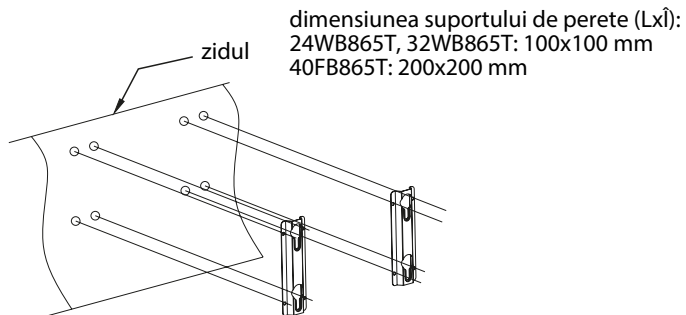

Pasul doi: Fixați șuruburile de fixare pe perete (24" / M4x8mm / 4buc, 32" / 40" / M4x12mm / 4buc) pe spatele televizorului LCD cu o forță de 8 kgf.cm. Aspectul televizorului poate diferi de cel prezentat în imagine.

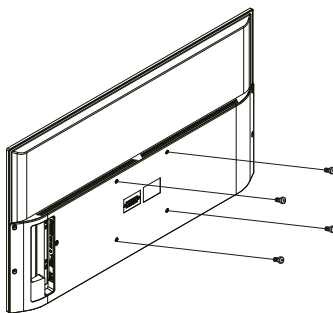

Pasul trei: Montați televizorul LED cu șuruburile de fixare pe perete pentru montarea pe perete.

**Avertisment:** unghiul dintre televizor și perete nu trebuie să depășească 3°.

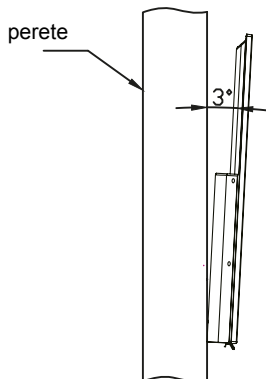

## Panoul din spate

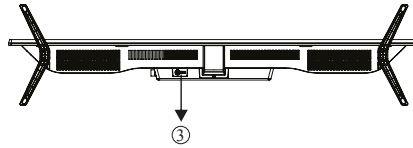
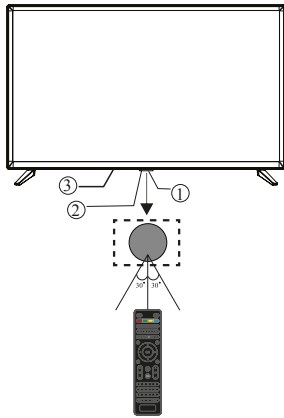

### Taste de control

1. Apăsați scurt pentru a porni.
2. Când televizorul este pornit, pentru a afișa intrări de semnal
3. Când televizorul este pornit, Apăsați - pentru a dezactiva.

1. Selectați senzorul de control.
2. Indicator LED (roșu - regim de așteptare).
3. Tastatură.

## Terminele de semnal de pe spatele televizorului

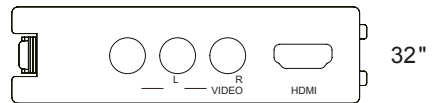
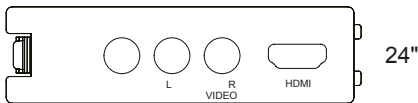

Toate intrările de la stânga la dreapta:  
Audio, video, HDMI

## Terminele din păști a televizorului

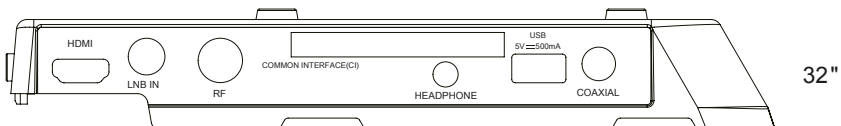
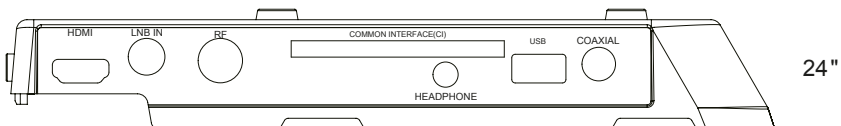

Toate terminalele de la stânga la dreapta:  
HDMI , LNB IN, RF, CI, HEADPHONE , USB, COAXIAL.

## Antenă

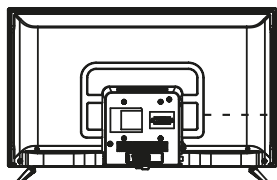

conexiune

ANT 75Ω  
Antena de 75 ohmi  
Adaptor (nu este furnizat)

alimentator  
300 Ohmi



Antena externă

Antena interioara

Notă: Conectarea antenei terestre IEC (priză). -  
Rezistență de 75 Ohmi  
(dezechilibrată).

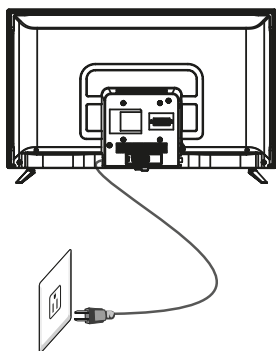
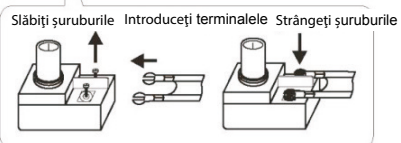

## Regimuri prestabilite (HDMI pentru PC)

	REZOLUȚIE	Frecvența verticală (Hz)	Frecvența orizontală (Hz)
1	800*600	60	37.88
2	1024*768	60	48.36
3	1360*768	60	47.7
4	1280*768	60	47.3

## Conectarea dispozitivelor externe (audio-video)



Acest televizor acceptă conexiunea unui grup de echipamente audiovizuale pentru utilizarea convenabilă a DVD-urilor, a VCR-ului sau a altor dispozitive.

Vă rugăm să utilizați instrucțiunile de operare pentru dispozitivele care se conectează la televizor.

Terminalele de INTRARE / IEȘIRE pot fi utilizate după cum urmează:

- Ⓡ Roșu (audio R)
- Ⓦ Alb (audio L)
- Ⓨ Galben (Y)

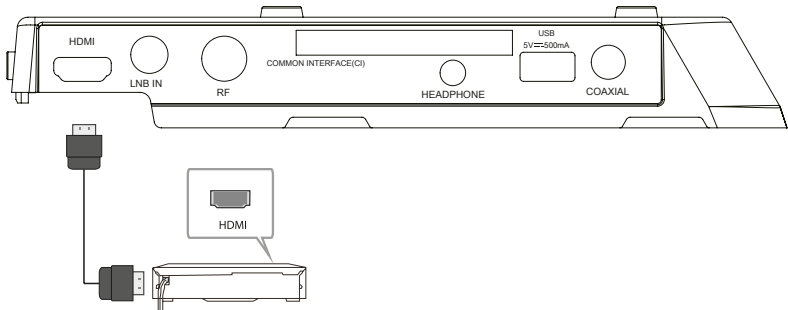
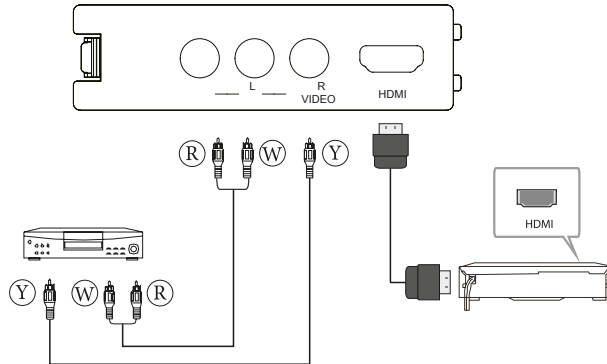

Televizorul poate fi conectat la următoarele dispozitive: VCR, DVD, cameră video, consolă de jocuri video, sisteme stereo etc.

Notă:

1. Când portul HDMI primește un semnal DVI, canalul audio AV se va schimba la recepția HDMI.

Uneori, conexiunea HDMI poate să nu funcționeze dacă dispozitivul furnizează un semnal non-standard.

## Panoul frontal

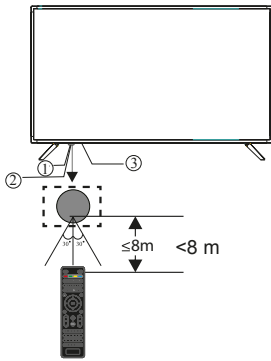

- 1 - senzor de telecomandă.
- 2 - indicator LED (roșu - modul standby).
- 3 - Tastatură

## Tastatură

Tastatura se află în partea stângă jos, lângă partea dreaptă a indicatorului de semnal.

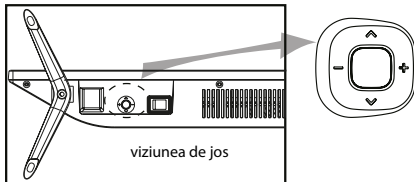

- 1 - Butonul din mijloc: țineți apăsat timp îndelungat pentru a porni funcționarea „alimentație”; apăsați o dată pentru a opri funcția sursă.
- 2 - Sus / Jos: CH +/-
- 3 - Stânga / Dreapta: Sunet - / +

## Terminalele conectoare din spate



Toate terminalele, de la stânga la dreapta:  
SCART, HDMI1 (ARC), HDMI2, VGA, USB, COAXIAL.

## Terminalele conectoare laterale



Toate terminalele, de la stânga la dreapta:  
LNB IN, RF, CI, VIDEO, YPbPr, intrare AUDIO, HEADPHONE.  
Notă : VIDEO și YPbPr partajează același canal audio.

## ANTENA

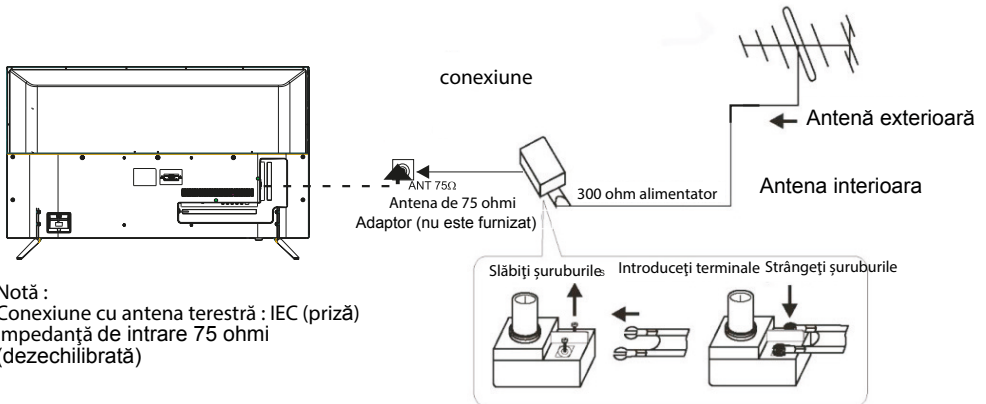

## Conexiune PC

Secvență de conexiune:

Asigurați-vă că televizorul și computerul sunt oprite.

- Conectați cablul VGA și audio.
- Conectați cablul de alimentare.
- Porniți televizorul, treceți la regimul PC.
- Porniți computerul.

Menținerea acestei secvențe este foarte importantă.

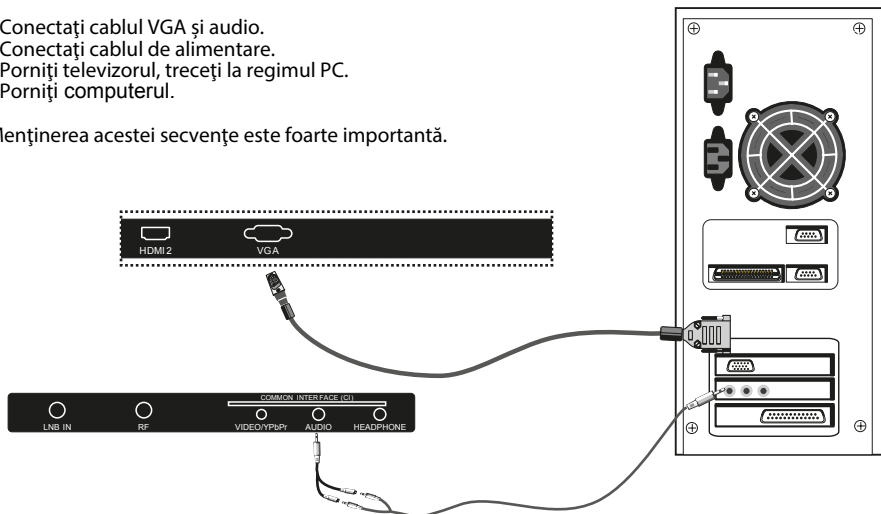

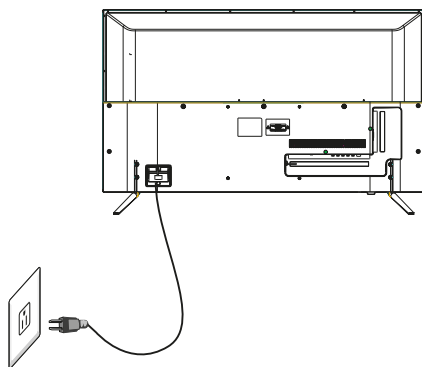
**Regimuri prevăzute (PC)**

	Rezoluție	Frecvență verticală (Hz)	Frecvență orizontală (Hz)
1	3800*600	60	37.88
2	1024*768	60	48.36
3	1360*768	60	47.
4	1280*768	60	47.3
5	1920*1080	60	67.5

**Regimuri prevăzute (HDMI)**

	Rezoluție	Frecvență verticală (Hz)	Frecvență orizontală (Hz)
1	800*600	60	37.88
2	1024*768	60	48.36
3	1360*768	60	47.7
4	1280*768	60	47.3
5	1920*1080	60	67.5

## Echipamente audio-video

Acest televizor oferă un grup AV, un grup YPbPr pentru conectarea convenabilă la VCR, DVD sau alte echipamente video. Vă rugăm să consultați instrucțiunile pentru exploatarea echipamentelor conectate. De asemenea, puteți utiliza conectoarele de intrare de pe spatele televizorului cum urmează mai jos.

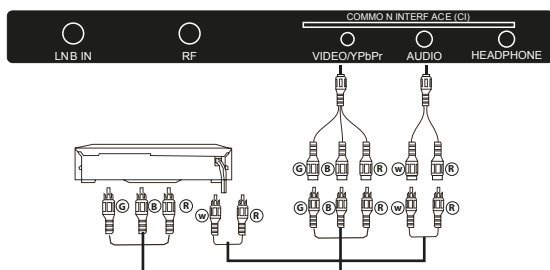
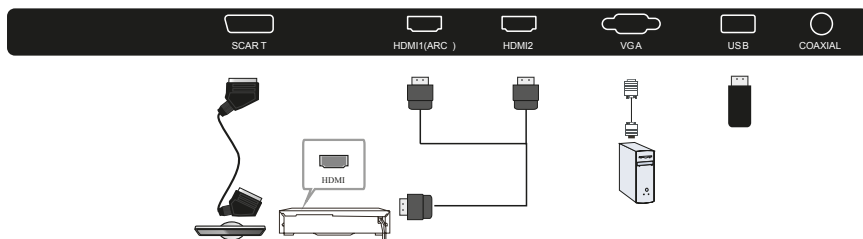

Roșu (audio R)  
 Alb (audio L)  
 Roșu (Pr sau Cr)  
 Albastru (Pb sau Cb)  
 Verde (Y / video)

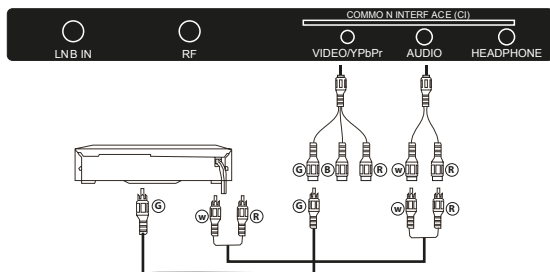

Televizorul poate fi conectat la următoarele dispozitive: VCR, multi-disc player, DVD, cameră video, consolă de joc etc.  
 YPbPr poate suporta următoarele formate video: 480i, 576i, 480p, 576p, 720p, 1080i, 1080p.

### Notă:

- 1. VIDEO, YPbPr partajează un canal audio.
- 2. Uneori, un semnal nu poate fi acceptat într-un alt dispozitiv dacă este livrat într-un format non-standard.

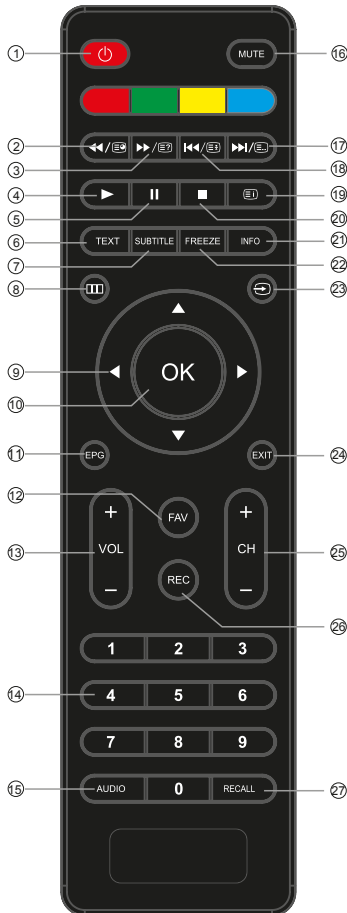

- 1: **ON / OFF**: Oprit sau pornit
- 2: **◀/▶** În modul USB, utilizat ca tasta inversă în teletext. Regimul utilizat în calitate de cheie a subpaginii.
- 3: **▶/▶** În regimul USB, folosit pentru a merge înainte, în teletext este utilizat pentru afișarea paginilor.
- 4: **▶** În regimul USB, apăsați pentru a porni sau a continua reproducere în direct.
- 5: **||** Apăsați în regimul de redare USB la pauză redării (pauză).
- 6: **TEXT**: Introduceți sau teletext.
- 7: **SUBTITLE**: activați subtitrările în modul DTV.
- 8: **MENU**: Afișați meniul.
- 9: **CURSOR**: Pentru a vă deplasa prin meniul.
- 10: **OK**: Confirmați selecția.
- 11: **EPG**: În modul DTV, afișați informații despre programul vizionat.
- 12: **FAV**: Pentru a accesa lista de programe preferate TV sau DTV.
- 13: **VOL +/-**: Reglează nivelul volumului.
- 14: **NUMERIC KEY** : Pentru acces direct la canale.
- 15: **AUDIO** : Pentru a selecta limbile implicite ale transmisiei-transmisie proxy.
- 16: **MUTE**: Porniți - dezactivați sunetul.
- 17: **▶▶|/▶** În regimul USB, pentru a trece la următorul, la secțiunea următoare, în regimul teletext se folosește la obținerea unei liste.
- 18: **◀◀/▶▶** În regimul USB, utilizați pentru a merge la la secțiunea anterioară, în regimul teletext se folosește- ca buton de menținere.
- 19: **|▶** În regimul teletext este utilizat ca indexare.
- 20: **■** Apăsați pentru a opri redarea în regimul USB.
- 21: **INFO** Pentru a afișa informații despre postul privit.
- 22: **FREEZE**: Faceți clic pentru a „îngheța” imaginea, pe care le vizualizați.
- 23: **SURSA**: Apăsați pentru a vizualiza și selecta sursa.
- 24: **EXIT**: Pentru a reveni la meniul anterior sau ieșire.
- 25: **CH + / CH-**: Pentru a merge la postul precedent sau la următor.
- 26: **REC**: Apăsați pentru a înregistra un program în DTV.
- 27: **REVOCARE**: Accesați ultimul post vizualizat.

## Instrucțiuni de instalare



1) Apăsați ◀▶ ▼ ▲ pentru a deschide meniul și selectarea setărilor. Faceți clic pe OK pentru a confirma modificările.

Alegeți limba în care va fi afișat display-ul

2) Procesul de configurare este început.

Operația poate

dura câteva minute. Va apărea afișajul progresul și numărul de canale lansate.

3) Dacă doriți să săriți reglajul ATV, apăsați butonul MENU pentru a anula setarea la jumătatea drumului. Va apărea un pop-up, faceți clic pe ◀ pentru a selecta DA (da) și a confirma.

Accesați setarea DTV. Cu toate acestea, dacă doriți să săriți și setarea DTV, puteți repeta ambii pași de mai sus. Instalatorul vă va aminti să configurați data viitoare.

4) După finalizarea setărilor, canalele vor fi stabilite în ordinea dată. Dacă vreți să eliminați un canal, schimbați locația sau redenumiți canalul, selectați Editare programe din secțiunea meniului.

3) În regimul Tune Type, apăsați butoanele ◀▶ pentru a alege ATV / DTV / DTV + ATV. apăsați butonul ▼ și apoi apăsați butoanele ◀▶ ▼ ▲, la alegerea țării în care va funcționa televizorul. Apăsați butonul OK pentru a confirma.

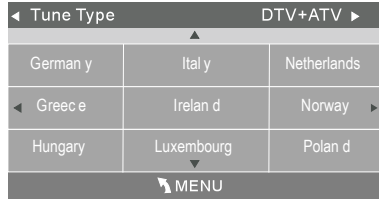

4) Reglarea canalului începe.

Această operație poate dura câteva minute.

Pe ecran apare progresul setării canalelor găsite.

5) Dacă doriți să săriți reglarea ATV, apăsați ◀ butonul MENU pentru a întrerupe acordarea la jumătate.

O fereastră pop-up va apărea, apăsați pentru a selecta DA și confirmați. Aceasta va comuta la setarea DTV. De asemenea, puteți sări setarea DTV în același mod.

6) După finalizarea setărilor, canalele sunt aranjate în ordinea specificată. Dacă doriți să schimbați un canal, să schimbați locația sau să redenumiți canale, selectați Editare programe în secțiunea Meniu.

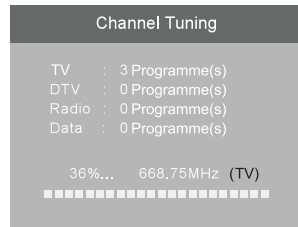
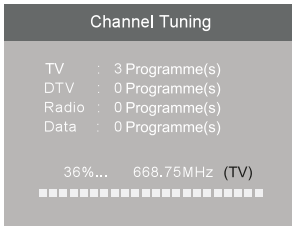

## Meniu canal

### 1.1 Configurare automată (DVB-T)

1) Apăsați MENU și apoi ▶▶ pentru a selecta meniul CHANNEL.q

2) Apăsați butoanele ▼ ▲ pentru a alege Auto Tuning, apoi faceți clic pe OK.

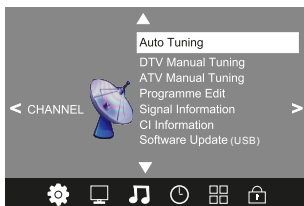

## 1.2 DTV Setup (DVB-C)

- 1). Apăsați butonul MENU, apoi apăsați butonul ◀▶ butoane pentru a selecta meniul CHANNEL.
- 2). Apăsați ▼ ▲ pentru a selecta Reglarea automată și apoi faceți clic pe OK.

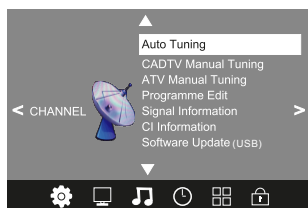

- 3) Apăsați butoanele ▼ ▲ pentru a selecta tipul de scanare și faceți clic pe OK pentru a confirma.

DVB-C Scan Menu	
Scan type	Full
Frequency	610000
Network ID	Auto
Symbol( ks/ s)	Auto
<div style="display: flex; justify-content: space-between;"> <span>⊙ OK</span> <span>▶ MENU</span> </div>	

- 4) În meniul Tune Type, apăsați butoanele ◀▶ pentru a alege ATV / DTV / DTV + ATV. apăsați butonul ▼ și apoi apăsați butoanele ◀▶ ▼ ▲ pentru a alege țara în care va funcționa televizorul. Faceți clic pe OK pentru a confirma.

Tune Type			DTV+ATV ▶
Germany	Italy	Netherlands	
◀ Greece	Ireland	Norway ▶	
Hungary	Luxembourg ▼	Poland	
▶ MENU			

- 5) Reglarea canalului începe. Această operație poate dura câteva minute. Pe afișaj va apărea progresul configurației și numărul de canale găsite.
- 6) Dacă doriți să săriți configurația ATV-ului, apăsați butonul MENU pentru a opri configurația la jumătate. O fereastră pop-up va apărea, apăsați ◀▶ pentru a selecta DA și confirmați. Aceasta va comuta la setarea DTV. Puteți sări peste setarea DTV în același mod.

- 7). După finalizarea setărilor posturile vor fi plasate într-o ordine predefinită.

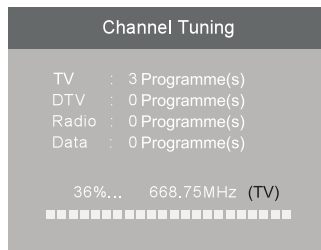

Dacă doriți să schimbați ordinea de sortare a programelor, selectați meniul Editare program. Toate canalele, inclusiv ATV, DTV și radio, pot fi reglate simultan dacă tipul de setări DTV + ATV este setat. Toate canalele salvate anterior vor fi șterse după activarea reglării automate. După finalizarea scanării, va avea loc trecerea la primul program DTV.

### 2.1 Reglaj manual DTV (DVB-T)

- 1). Apăsați butonul MENU și apoi ◀▶ pentru a selecta meniul CHANNEL (program)
- 2) Apăsați ▼ ▲ pentru a alege DTV Manual Tunning (reglare manuală) și faceți clic pe OK.

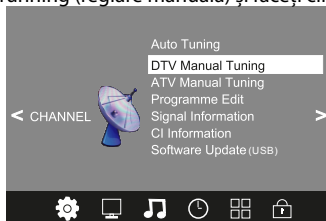

- 3) Apare reglarea manuală DTV. Apăsați ◀▶ pentru a selecta intervalul dorit al vibratorului de canal UHF și apăsați OK pentru a începe scanarea. Când postul este găsit, puterea acestuia va fi afișată pe ecran.
- 4) Apăsați butonul MENU pentru a reveni la meniul principal.
- 5). Apăsați butonul EXIT pentru a ieși din meniu



## 2.1 Reglaj manual DTV (DVB-C)

- 1). Apăsați butonul MENU și apoi ◀▶ pentru a alege Meniul CHANNEL (programe)
- 2) Apăsați ▼▲ pentru a alege CADTV Manual Tuning (setare manuală) și faceți clic pe OK.

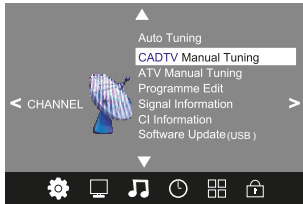

- 3) Va apărea ecranul de configurare manuală CADTV. Apăsați ▼▲ pentru vibratorul de frecvență și QAM și apăsați butonul OK pentru a începe scanarea canalului selectat. Când un semnal este găsit pe ecran, este afișată puterea acestuia.
- 4) Apăsați MENU pentru a reveni la meniul principal.
- 5) Apăsați EXIT pentru a ieși din meniu.

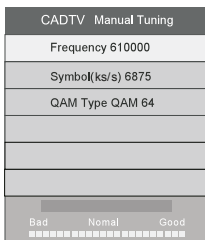

## 3.1 Reglare manuală ATV:

Puteți schimba sistemul audio și video al canalelor analogice și le puteți regla. Apoi pot fi salvate.

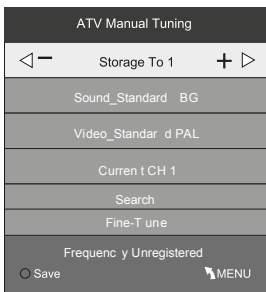

### Notă:

Apăsați butonul roșu de teletext pentru a salva postul reglat.

## 4.1 Editarea programelor:

Puteți șterge, redenumi, sări sau adăuga la favorite orice program (FAV).

### Ștergere

Apăsați butonul roșu din teletext pentru a șterge programul în care se află cursorul. Apăsați ▼▲ pentru a alege programul, apăsați butonul albastru Teletext pentru a sări programul. Va apărea o pictogramă care indică saltul programului în dreapta acestuia. Puteți anula saltul apăsând din nou pe butonul albastru. Pictograma de salt a programului dispare.

### Favorite

Apăsați ▼▲ pentru a alege programul, apăsați butonul FAV (favorite). În stânga de programul selectat va fi afișată o desemnare. Apăsați din nou pe FAV, desemnarea programului preferat va dispărea.

După ce grupul Dvs. preferat este creat, puteți folosi FAV pentru a-ți găsi rapid canalele preferate.

### 5.1 Informații CI: (opțional)

Acest meniu oferă informații pe harta CI.

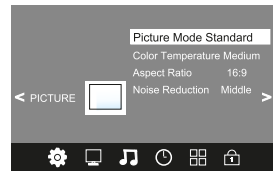

## 2. MENIU IMAGINI

Al doilea element MENU este setarea imaginii PICTURE. Puteți face setări de imagine precum: contrast, luminozitate și altele. Apăsați ▼▲ și apăsați OK pentru configurare.

### Notă:

- 1) Hue (Tint) este configurat numai pentru NTSC
- 2) Patru temperaturi de culoare pot fi selectate: mediu, cald, rece și personalizat de către utilizator.

### 3. MENIUL Sunetului

A treia opțiune de meniu este meniul sunet (SOUND MENU). Puteți ajusta efectele muzicale, cum ar fi îmbunătățirea sunetului, bass, echilibrul etc. Apăsați ▼ ▲ și apăsați OK pentru a confirma alegerea.

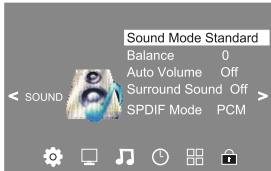

#### Notă

Opțiunea de control automat a volumului funcționează numai dacă semnalul de intrare este prea puternic sau este denaturat.

### 4. MENU TIME (CLOCK)

Al patrulea meniu este setarea timpului. Puteți seta ceasul setând ora, precum și ora pentru a dormi. Apăsați ◀▶ dreapta sau stânga pentru a seta și apăsați OK pentru confirmare.



#### Notă:

Dacă nu există semnal timp de 10 minute, televizorul trece automat în modul de repaus.

### 5. MENU DE OPȚIUNE

În al cincilea rând, un meniu cu opțiuni. Puteți configura, de exemplu, afișarea subtitrărilor în limba dorită.



În meniul sistemului de fișiere PVR, puteți configura Unitatea USB pentru PVR.

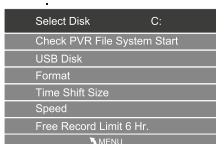

#### Remarcă

Restaurarea setărilor inițiale va șterge lista de programe și va reseta parola.

### 6. MENU DE BLOC

În această secțiune puteți bloca sistemul, puteți seta o parolă, bloca programe sau seta controlul parental. Când blocați sistemul, va fi imposibil să găsiți posturile fără parolă

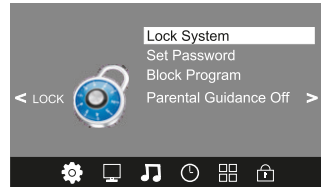

#### Notă:

În mod implicit, cuvântul parola este 6666. Blocarea programului: apăsați ▼ ▲ pentru a selecta un program, apăsați butonul telextext verde pentru a bloca programul selectat. Dacă doriți să deblocați programul, accesați meniul principal, introduceți parola și apăsați din nou același buton verde.

Stabilirea controalelor parentale: apăsați ◀▶ pentru a selecta o evaluare.

### 7. USB

Apăsați butonul de selectare a intrării, apoi selectați USB pentru a intra în meniul USB.



Vă rugăm să vă asigurați că dispozitivul USB este conectat la slot. Aici puteți selecta 4 tipuri de setări media: fotografie, muzică, video și text. Selectați tipul de fișier media apăsând ◀▶ și apoi OK pentru a intra în meniul de selectare a discului.

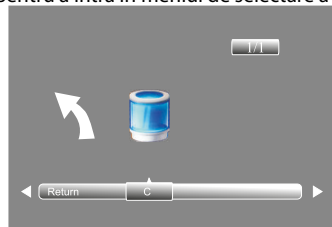

Apăsați ◀▶ pentru a selecta o unitate și apăsați OK pentru a afișa fișierele media sau o listă de dosare.

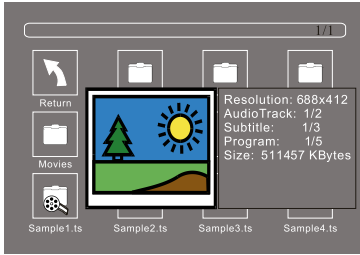

Selectați un fișier media apăsând ◀▶ sau ▲ ▼, - apare fereastra de previzualizare. Apăsăți butonul ▶▶ pentru a reda pe ecran complet. Când se redă un fișier media (fotografie, muzică, film sau text), apăsați OK sau INFO pentru a apela panoul de control.

Apăsăți ◀▶ pentru a selecta pictograma funcției, apăsați butonul OK pentru a confirma funcția. Apăsăți butonul ▼ sau EXIT pentru a ieși din panoul de control.

La etichetare:

Puteți ajusta pista sau programul audio în meniul de informații în timpul redării videoclipului.

Selectați pictograma de informații și apăsați OK pentru a afișa fereastra meniului de informații.

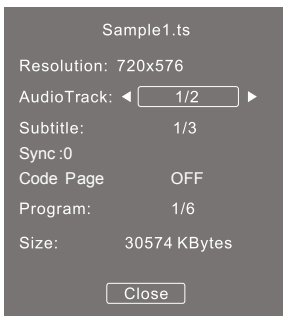

Redarea USB este acceptată pentru următoarele formate:

- JPEG (format JPEG, fișiere cu extensia „.jpg”)
- BMP (fișiere cu extensia „.bmp”)
- PNG (fișiere cu extensia „.png”)

Redarea audio USB este acceptată pentru următoarele formate de fișiere muzicale:

- MP3 (fișiere cu extensia „.mp3”)

Redarea USB este acceptată pentru următoarele formate de fișiere text:

- TXT (fișiere cu extensia „.txt”)

Redarea USB este acceptată pentru următoarele formate de fișiere video:

- TS (MPEG2 și H.264)

## 8. Ghid electronic de programe (EPG).

Meniul EPG este utilizat pentru a vizualiza difuzat pe programul DTV sau Radio pe tot parcursul zilei.

Pentru a accesa meniul EPG, apăsați butonul EPG, apoi arată următorul meniu:

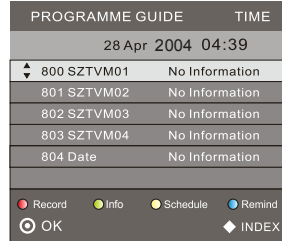

### 1. Informații

Utilizați ◀▶ sau ▲ ▼ pentru a alege programele. Apăsăți INFO pentru a afișa informațiile despre program.

### 2. Program

Apăsând butonul teletext galben, va fi afișată o listă de mementouri; apăsați ▼ ▲ pentru a selecta o listă; apăsați butonul DELETE roșu pentru a șterge lista de memento-uri, apăsați butonul galben pentru a reveni la meniul EPG.

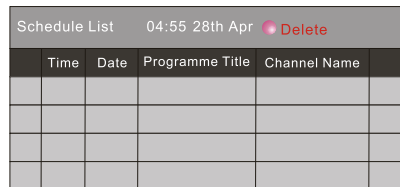

### 3. Înregistrare

Apăsăți butonul roșu, setează programul pentru înregistrare.

### 4. Amintiți-vă

Apăsăți butonul albastru pentru a selecta un program pentru o perioadă de memento; televizorul va trece automat la programul selectat la ora specificată ..

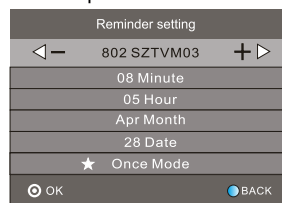

## 9. Funcționare DVB-S2

### 9.1 Prima instalare

Apăsați butonul de selectare a sursei și folosiți butoanele săgeată pentru a selecta DVB-S2 și faceți clic pe OK pentru a confirma.

#### Notă:

Dacă utilizați diferiți sateliți, vă rugăm să urmați instrucțiunile de configurare a sistemului pentru a configura satelitul. Dacă utilizați mai mult de un satelit, trebuie să alocați DiSEqC-LNB corect care este utilizat în instalația dvs. pentru sateliți.

#### 9.2 Control satelit

##### Configurați setările.

**Lista satelitului:** Apăsați ▼ / ▲ pentru a selecta satelitul ale cărui setări vor fi afișate în partea dreaptă.

**Tip LNB:** Apăsați ◀ / ▶ / OK pentru a afișa o listă de tipuri de LNB, care vor fi afișate ca frecvențe.

Puteți introduce, de asemenea, o frecvență folosind un singur utilizator, utilizator dublu în partea de jos a listei.

**Putere LNB:** Apăsați ◀ / ▶ pentru a seta puterea LNB.

22K: apăsați ◀ / ▶ pentru a porni sau opri 22K, care este setat automat dacă tipul LNB este cu un generator dublu.

Trimiterea tonului:	Activai / opriți comutatorul de ton.
	Selectați un port (din patru) pentru LNB-ul corespunzător.
	Selectați un port (din 16) pentru LNB-ul corespunzător.
motor:	Apăsați stânga / dreapta pentru a selecta DiSEqC 1.2 sau DiSEqC 1.3. Apoi faceți clic pe OK pentru afișare meniul și poziția satelitului.
	Mutați motorul în poziția corectă pentru a bloca semnalul ..
	Mutați motorul în funcție de locația și poziția satelitului.

Setare motor:	Selectați DiSEqC și apăsați OK pentru a deschide.
	Apăsați Stânga / Dreapta pentru a vă deplasa spre Vest / Est. Se oprește automat când este semnal găsit.
	Apăsați Stânga / Dreapta pentru a vă deplasa spre Vest / Est. Se va muta până ce îl opriți.
pas:	Apăsați stânga / dreapta pentru a muta un pas.
Salvare poziție	Salvați poziția curentă a motorului.
Accesați poziția	Apăsați dreapta / stânga pentru a merge la poziția salvată
Urmați linkul	Resetați poziția
Mergeți la X	Accesați poziția calculată din teren și din poziția satelitului .

#### 9.2.1 Setări satelit.

**Adăugare sateliți:** apăsați RED (ROȘU) pentru a adăuga un satelit nou în care trebuie să introduceți o longitudine unică și să editați numele satelitului folosind tastatura soft.

**Editarea sateliților:** Apăsați GREEN (VERDE) pentru a edita satelitul ales.

**Ștergere satelit:** Apăsați YELLOW (GALBEN) pentru a elimina satelitul ales. Faceți clic pe OK pentru a confirma.

### 9.2.2 Configurarea transponderelor.

Apăsați GUIDE pentru a comuta lista și pentru a afișa transponderile satelitului ales. Puteți, de asemenea, să apăsați EPG pentru a reveni la lista de sateliți.

**Adăugare transponder:** Apăsați RED (ROȘU) pentru a adăuga un nou transponder. Nu este posibilă salvarea unui TP existent sub același satelit.

**Editare transponder:** Apăsați GREEN (VERDE) pentru a edita transponderul ales. Nu este posibilă salvarea unui TP existent sub același satelit.

**Eliminarea transponderul:** apăsați YELLOW (GALBEN) pentru a scoate transponderul ales.

Faceți clic pe OK pentru a confirma.

**Scanați utilizând un singur transponder:** apăsați BLUE (ALBASTRU) pentru a deschide meniul setărilor de scanare. După configurarea setărilor, faceți clic pe OK pentru a începe scanarea.

**Scanarea mai multor transpondere:** apăsați butonul OK pentru a selecta transpondere etichetate „√”, apoi apăsați BLUE (ALBASTRU) pentru a deschide meniul setărilor de scanare. După setarea parametrilor, faceți clic pe OK pentru a începe scanarea transponderului.

### 9.2.3 Căutare canal:

**Scanare unică prin satelit:** apăsați BLUE (ALBASTRU) pentru a deschide meniul setărilor de scanare.

**Modul de scanare:** Derulați ◀ / ▶ pentru a selecta scanarea implicită a transponderelor încorporate, scanarea orbă și a rețelei care scanează NIT activat.

**Canal criptat:** Derulați ◀ / ▶ pentru a selecta toate posturile sau posturile FTA;

**Tipul serviciului:** Derulați ◀ / ▶ pentru a selecta ALL, DTV sau Radio. Faceți clic pe OK pentru a începe scanarea cu setările de mai sus.

**Scanarea mai multor sateliți:** Apăsați OK pentru a selecta sateliți marcați „√”, apoi apăsați BLUE (ALBASTRU) pentru a deschide meniul setărilor de scanare. După configurarea, de exemplu, scanarea unui satelit, apăsați OK pentru a începe scanarea mai multor sateliți.

### 9.3 Editarea unui program.

Pentru a schimba setările programului (redenumiți, săriți, adăugați la favorite, mutați sau ștergeți), trebuie să accesați meniul de editare a programului.

**Dezinstalați un program TV sau radio.** Selectați un program și apăsați butonul RED (ROȘU) pentru a șterge canalul.

**Mutați programul TV sau radio.** Selectați programul dorit, apoi apăsați butonul GALBEN. Apăsați ▼ ▲ pentru a muta programul. Apăsați din nou YELLOW (GALBEN) pentru a confirma. Salt la programul de televiziune sau radio.

Selectați programul pe care doriți să-l săriți și apăsați butonul BLUE (ALBASTRU). Este afișat un simbol de omitere. Postul va fi marcat ca sărit.

**Setați programul favorit:** Derulați ▼ ▲ pentru a selecta un program, apăsați butonul FAV (acesta va fi afișat în partea dreaptă a programului). Selectați un program folosind FAV. Pentru a anula, apăsați din nou butonul FAV. După crearea grupului tău preferat, poți apăsa tasta FAV pentru acces rapid la postul tău preferat.

### 9.4 Informații despre semnal:

Afișează calitatea semnalului și interferența pe postul selectat.

### 9.5 Informații CI:

Afișează informații despre placa CI conectată la TV.

### 9.6 Ghid electronic de programe (EPG)

EPG este un program TV pe ecran care afișează programele programate timp de șapte zile, pentru fiecare post tunat. Apăsați butonul GUIDE de pe telecomandă pentru a accesa ghidul. Va afișa o listă de posturi actuale care sunt în aer.

Selectați ghidul EPG și apăsați ◀ / ▶ pentru a comuta între timp / post.

Folosind ▼ / ▲, puteți selecta programul dorit.

**Ora:** programele vor arăta o imagine de ansamblu a difuzărilor de la data selectată până la momentul curent.

- Selectați „Date / Timer” și apăsați ◀ / ▶ pentru a modifica data.

**Post:** va fi afișată o imagine de ansamblu a evoluției zilnice a difuzărilor canalului selectat.

- Selectați un program de afișat și apăsați / pentru a comuta programe.

**Memento-uri:** Folosiți butonul ALBASTRU pentru a deschide setarea memento-ului. Faceți clic pe „OK” pentru a confirma setările. Setările dvs. vor fi salvate în lista de programe.

**Înregistrare:** Folosiți butonul ROȘU pentru a deschide setările de înregistrare. Faceți clic pe „OK” pentru a confirma setările. Setările dvs. vor fi salvate în lista de programe.

**Informații:** utilizați butonul VERDE pentru a deschide informații despre transmisia selectată.

**Planificare:** utilizați butonul GALBEN pentru a deschide o fereastră cu un program al intrărilor dvs. și pentru a vizualiza setările. Elementele selectate din listă pot fi șterse cu ajutorul butonului „RED”.

Intervalurile posturilor



















DVB-S / S2: 950 MHz~ 2150 MHz

DVB-T / T2: 174 MHz ~ 230 MHz

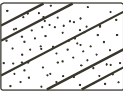
470 MHz ~ 860 MHz

DVB-C: 50 MHz ~ 858 MHz

ATV: 48.25 MHz ~ 855.25 MHz

simptom de defecțiune		verifică
imagine	sunet	
 zăpadă	 zgomot	poziția antenei, direcția sau conexiunea
 fantomă	 sunet normal	poziția antenei, direcția sau conexiunea
 dereglări	 zgomot	interferență a echipamentelor electrice, motor auto, burghiu, lumini fluorescente
 imagine normală	 fără sunet	volum (verificați dacă sunetul nu este dezactivat și conexiunea audio este corectă)
 nici o imagine	 fără sunet	cablul de alimentare nu este conectat ajustați luminozitatea, contrastul Apăsați butonul on / off de pe telecomandă pentru a verifica
 fără culoare	 sunet normal	verifică setările culorilor
 imagine de descompunere	 sunet normal sau slab	reconfigurare canal
 fără culoare	 zgomot	Sistem TV
 dungi negre jos și sus	 sunet normal	modifică raportul de aspect al ecranului