

# Mijia Air Purifier Pro

Перед использованием устройства, внимательно прочитайте инструкцию

## Руководство по эксплуатации

Пожалуйста, не ставьте любые предметы на верхнюю панель вентилятора.

Откройте панель отсека для фильтра, вытяните кабель.

- 1 Убедитесь, что фильтр находится в зафиксированном положении.

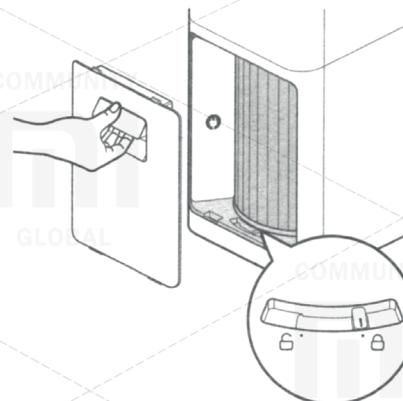

Нажмите на кнопку питания, чтобы включить устройство. Нажмите и удерживайте кнопку, чтобы выключить устройство.

3

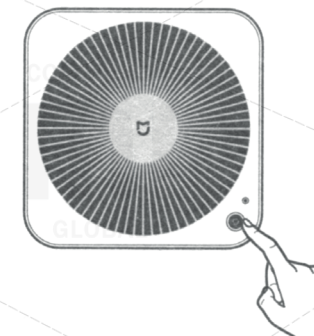

- 2 Подключите кабель питания.

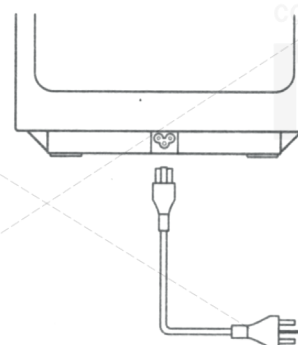

Отсканируйте QR-код, чтобы установить приложение. Данный товар уже входит в список устройств Mi Smart Home, поддерживает систему MIUI, а также может сочетаться с другими умными устройствами в вашем доме.

4



Рекомендуемое расстояние между устройством и окружающими предметами должно составлять 20 см и больше.

Рекомендуемая площадь помещения 35м<sup>2</sup> - 60м<sup>2</sup>.

Внимание: по данным стандарта Q / BJZMK0001-2015.



## Ознакомление



## Эксплуатация

### Правильное размещение фильтра воздуха

Для оптимальной очистки воздуха устанавливайте устройство на определенном расстоянии от стен и других предметов, чтобы обеспечить хороший доступ воздуха к очистителю.



Внимание: для оптимальной очистки воздуха при работе очистителя рекомендуется закрывать окна и двери.

### Подключение к питанию

Откройте защитную панель отсека для фильтра

- 1 Слегка приподнимите ручку, чтобы открыть панель отсека для фильтра. Убедитесь, что фильтр находится в зафиксированном положении.

- 2 Отключите кабель питания из специальной упаковки, закройте защитную панель.

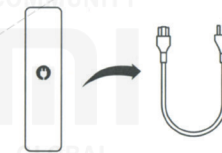

Подключите кабель к разъему питания фильтра воздуха, который находится в нижней части устройства. После этого подключите устройство к питанию.

- 3

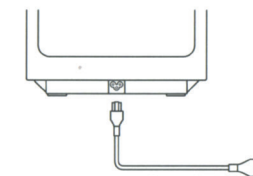

## Кнопка включения / переключения режимов

Нажмите на кнопку питания, чтобы включить устройство. При последующих нажатиях на кнопку вы сможете переключать режимы работы очистителя. Нажмите и удерживайте кнопку питания в течение 2-х секунд, чтобы выключить устройство.

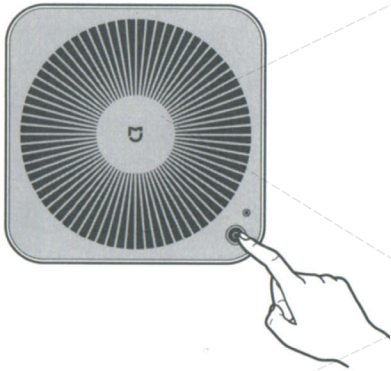

Нажмите на кнопку «Включение / выключение дисплея», чтобы включить или выключить его.

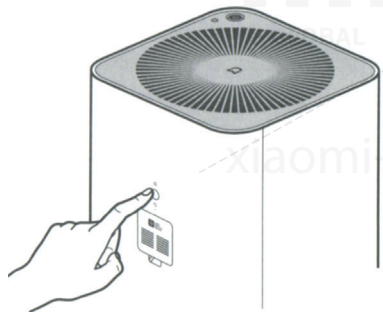

## Дисплей Описание дисплея



Показатель PM 2.5

Индикатор (в виде кольца), что указывает на качество воздуха. Изменение цвета показателя PM 2.5.  
Зеленый - 0-75;  
Оранжевый - 76-150;  
Красный - 150 и выше.

Температура

Влажность

Статус Wi-Fi

Переключение режимов



Избранное: эффективность очистки устанавливает пользователь. Установка настроек в клиентском приложении и их сохранения.



Автоматический режим: автоматическое переключение режима в соответствии с состоянием воздуха в комнате.



Режим сна: низкий уровень шума, благоприятная обстановка для сна.

## Установка клиентского приложения

Чтобы установить приложение «Mijia» («Mi Home»), найдите и скачайте его в APP Store или отсканируйте QR-код. Откройте, нажмите на иконку «мои устройства» и добавьте в ваш список «Mijia Air Purifier Pro». После успешного добавления фильтра воздуха, вы найдете его в списке «Smart устройств».



Это устройство уже находится в списке девайсов Mi Smart Home, поддерживает систему MIUI, а также может сочетаться и взаимодействовать с другими Mi Smart Home устройствами.

Чтобы узнать больше информации о работе данного устройства или чтобы приобрести другие умные устройства, зарегистрируйтесь в Mi Smart Home APP.

## Сброс настроек Wi-Fi

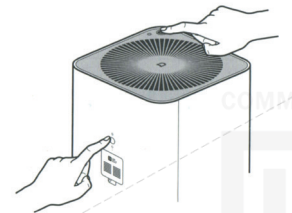

Если ваш смартфон не подключается к воздухоочистителю, пожалуйста, нажмите одновременно на кнопки «переключение режимов» и «включения / выключения дисплея» и удерживайте их в течение 5 секунд, пока не услышите характерный звуковой сигнал, указывающий на успешный сброс настроек Wi-Fi.

## Замена фильтра

Замена фильтра выполняется раз в 3-6 месяцев. Если срок использования фильтра заканчивается, при каждом включении устройства на дисплее появляется показатель (в процентном соотношении), указывающий на время его использования;

Время, в течение которого еще можно использовать фильтр – 10%.

Перед заменой фильтра внимательно просмотрите стикер по «Замене фильтра», который находится на тыльной стороне защитной панели.

\*Прежде чем выполнять замену фильтра необходимо выключить воздухоочиститель и отключить его от питания.

После замены фильтра включите воздухоочиститель. Нажмите и удерживайте кнопку сброса, пока не услышите характерный звуковой сигнал. Сброс времени эксплуатации фильтра успешно выполнен. Воздухоочиститель начинает новый отсчет срока использования фильтра.

Внимание: при наличии RFID метки не нужно выполнять сброс настроек.

Внимание: когда фильтр наполнится вредными газами или веществами, вы можете обнаружить наличие нехарактерного специфического запаха. Необходимо оставить фильтр в светлом и хорошо проветриваемом месте, чтобы устранить данную проблему.

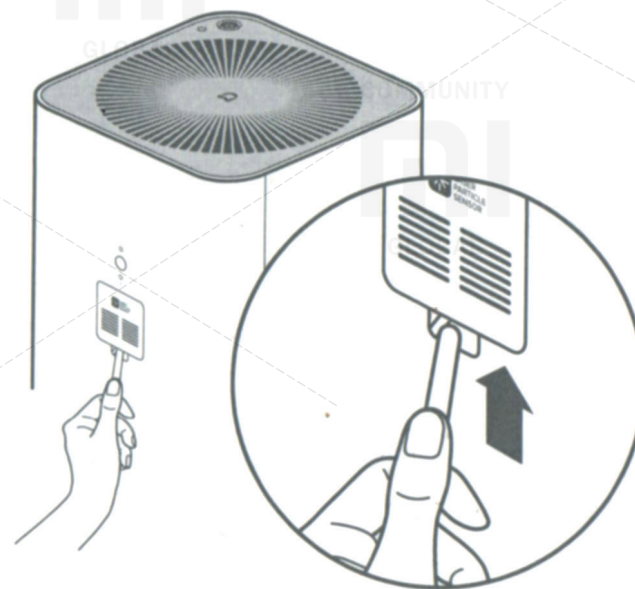
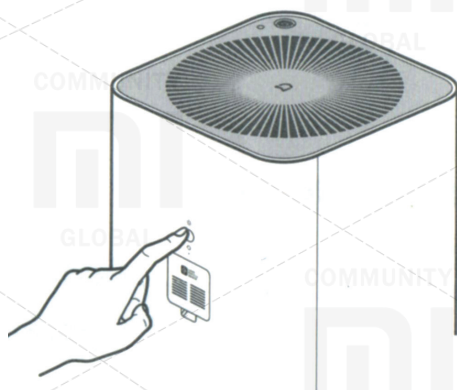
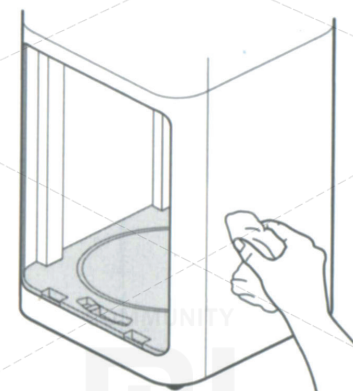
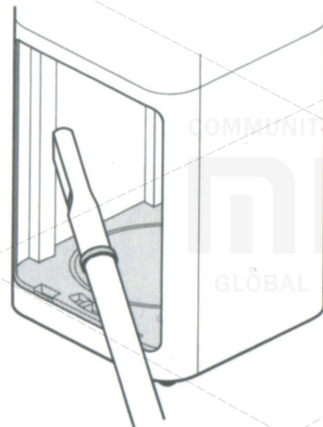
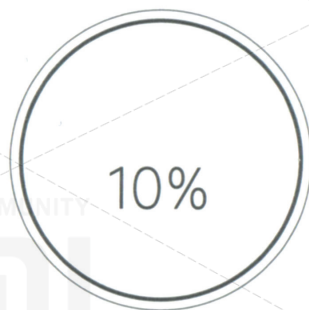

## Техническое обслуживание

Прежде чем выполнять нижеперечисленные действия, убедитесь, что вы выключили устройство и отключили его от питания.

### Чистка защитной панели

Для оптимальной очистки воздуха необходимо пропылесосить вентиляционные отверстия и все боковые стенки. Также можно слегка протереть отсек для фильтра, используя мягкую ткань.

### Чистка датчика пыли

Используя неострый предмет, откройте панель датчика пыли. Используя фен или другие подобные устройства, выполните чистку фильтрующей сетки и датчика пыли.

Внимание: не используйте горячий воздух.

## Основные параметры

Название	Mi воздухоочиститель Pro	Номинальное напряжение	100-240V	CARD производительность (твердые частицы)	500м³/ч
Модель	AC-M3-CA	Номинальная частота	50/60Hz	CARD производительность (формальдегид)	70м³/ч
Размер	260 x 260 x 735мм	Номинальная мощность	66W	ССМ (твердые частицы)	P3
Вес нетто	8.0кг	Шум	69dB(A)	Рекомендуемая площадь использования*	35м²-60м²
Вес брутто	9.7кг	Эффективность очистки	Высокий уровень очистки	Беспроводная связь	Wi-Fi IEEE 802.11 b/g/n 2.4GHz

\*В соответствии с данными стандарта Q/BJZMK0001-2015

## Наличие токсичных и вредных веществ

Название деталей	Pb PBDE	Hg	Cd	Cr6+	PBB
Внешняя панель	0	0	0	0	0
Схемная плата	X	0	0	0	0
Дополнительные компоненты	0	0	0	0	0

Данные таблицы предоставлены в соответствии с положением SJ/ T 11364.

О: токсичные и вредные вещества во всех комплектующих данного устройства содержатся в количестве ниже предельного значения согласно стандарту GB/ T 26572.

X: наличие токсичных и вредных веществ, по меньшей мере, в одном из комплектующих данного устройства в количестве, превышающем предельное значение, согласно GB/ T 26572.

## Особые указания

### Транспортировка:

- При транспортировке необходимо выключить устройство и отключить его от питания

### Установка:

- Прежде чем включать устройство, убедитесь, что крыльчатка и/или задняя панель воздухоочистителя установлены  
- Отверстия для входа воздуха в устройство должны находиться на расстоянии 20см и более от стен и окружающих предметов.

### Питание:

- Не скручивайте, не сгибайте кабель питания, иначе провода кабеля могут остаться оголенными или же совсем поломаться.  
- При выключении/включении питания не тяните кабель питания.  
- Пожалуйста, не подключайте кабель питания к неподходящей розетке.  
- Пожалуйста, не подключайте кабели питания других устройств в одну розетку с воздухоочистителем.

## Кабель питания:

Нижеуказанная информация поможет вам предотвратить возникновение пожара, поражения током или других повреждений.  
- Необходимо подключать в розетку соответствующий дополнительный кабель питания.

- Используйте только кабель питания фирмы Mi, не нужно использовать кабели питания других марок.

- Прежде чем преступить к техническому уходу за воздухоочистителем или перед его перемещением отключите устройство от питания.

## Ограничения в использовании:

Нижеуказанная информация поможет вам предотвратить возникновения пожара, поражения током или других повреждений.

- Не переворачивайте, не устанавливайте на неустойчивой поверхности.

- Не устанавливайте устройство в помещениях с повышенной температурой и повышенной влажностью.

## Во время использования:

- При появлении несвойственного звука, специфического запаха, повышенной температуры или при обнаружении сбоя в работе крыльчатки необходимо сразу же выключить устройство;  
- Нельзя вставлять пальцы или другие вещи в отверстия для входа и выхода воздуха.  
- Размещайте воздухоочиститель подальше от волос, тканей и т.д., чтобы не допустить их попадания в отверстия для входа и выхода воздуха.  
- Не садитесь, не опирайтесь и не устанавливайте устройство под наклоном.  
- При использовании устройства вместе с другими (топочными) обогревающими устройствами, обеспечьте хорошую вентиляцию воздуха для предотвращения вероятности отравления угарным газом.

## Гарантия

Гарантийное сервисное обслуживание осуществляется в соответствии с законом о «Правах потребителя КНР» и «Закона о качестве продукции КНР». В гарантийное сервисное обслуживание входит:

1. В течение 7 дней с момента покупки, в случае возникновения проблемы из «Списка неисправностей», центр сервисного обслуживания Xiaomi определяет причину проблемы, после чего Вы можете выбрать бесплатную замену товара либо возврат.

2. В течение 8-15 дней с момента покупки, в случае возникновения проблемы из «Списка неисправностей», центр сервисного обслуживания Xiaomi определяет проблему, после чего Вы выбираете бесплатную замену товара либо ремонт.

3. В течение 12 месяцев с момента покупки, в случае возникновения проблемы из «Списка неисправностей», центр сервисного обслуживания Xiaomi определяет проблему, после чего Вам предоставляется бесплатный ремонт.

## Условия, которые не входят в гарантийное обслуживание

1. Завершение технического обслуживания, падение, небрежное отношение, злоупотребление, попадание жидкости, несчастный случай, повреждение этикетки и маркировки устройства;  
2. Срок действия гарантии истек;  
3. Повреждения, возникшие при форс-мажорных обстоятельствах;  
4. Поломки, которые не соответствуют «Списку неисправностей» центра сервисного обслуживания Xiaomi;  
5. Поломки устройства или его компонентов из «Списка неисправностей», которые возникли в связи с человеческим фактором и которые препятствуют его нормальной работе. Поломки, которые возникли в результате использования лампы с посторонними адаптерами, с неправильным номинальным напряжением, в несоответствующей обстановке.

Рекомендация: для безопасной транспортировки устройства используйте его упаковку. Рекомендуем сохранять упаковку в течение 30 дней после получения товара

## Список неисправностей

Неполадка	Возможные причины неполадки
Устройство не включается	Проверьте надежность установки защитной панели фильтра; Правильно ли подключен кабель питания;
Сильный шум во время включения	Проверьте, установлен ли фильтр; Проверьте, извлечен ли фильтр с упаковки;
Плохая очистка воздуха	Проверьте, установлен ли фильтр; Проверьте, извлечен ли фильтр с упаковки; Правильно ли установлен и заблокирован фильтр;
Индикатор указывает на ошибку качества воздуха	Выполните чистку фильтрующей сетки датчика пыли;
Индикатор пыли (в виде кольца) постоянно горит желтым/красным цветом	Проверьте сигнал Wi-Fi. Убедитесь, что телефон и воздухоочиститель подключены к одной локальной сети; Выполните сброс настроек Wi-Fi;
Проблемы с дисплеем	Убедитесь, что кнопка включения/выключения дисплея/кнопка сброса (фильтра) выключена.

## Срок гарантии

Гарантия		Срок гарантии
Основное устройство	Детали основного устройства (без основных элементов)	1 год
	Датчик пыли	1 год
Дополнительные комплектующие	Дисплей	1 год
	Мотор	1 год
	РСВА (Монтажная плата)	3 года
	Импульсный источник питания	3 года

# McGrp.Ru



## Сайт техники и электроники

Наш сайт [McGrp.Ru](http://McGrp.Ru) при этом не является просто хранилищем [инструкций по эксплуатации](#), это живое сообщество людей. Они общаются на форуме, задают вопросы о способах и особенностях использования техники. На все вопросы очень быстро находят ответы от таких же посетителей сайта, экспертов или администраторов. Вопрос можно задать как на форуме, так и в специальной форме на странице, где описывается интересующая вас техника.