

SCARLETT™ TOP Style

ИНСТРУКЦИЯ



ЩИПЦЫ ДЛЯ ВОЛОС
HAIR STYLER

SC-HS60604



EAC

INSTRUCTION MANUAL**РУКОВОДСТВО ПО ЭКСПЛУАТАЦИИ****ІНСТРУКЦІЯ З ЕКСПЛУАТАЦІЇ****ПАЙДАЛАНУ ЖӨНІНДЕГІ НҰСҚАУЛЫҚ**

GB	HAIR CRIMPER	4
RUS	ЩИПЦЫ ДЛЯ ВОЛОС	4
UA	ЩИПЦІ ДЛЯ ВОЛОССЯ	5
KZ	ШАШТАРҒА АРНАЛҒАН ҚЫСҚАШТАР	6
EST	LOKITANGID	7
LV	KNAIBLĪTES MATIEM	8
LT	PLAUKŲ ŽNYPLĖS	9
H	HAJCSIPESZ	10
RO	ONDULATOR PENTRU PĂR	11
PL	PROSTOWNICA	11

GB DESCRIPTION

1. Body
2. Button temperature adjustment
3. Cord swivel protection
4. Switch to small wave
5. Switch to big wave
6. Levers
7. Indicator

RUS УСТРОЙСТВО ИЗДЕЛИЯ

1. Корпус
2. Кнопка регулировки температуры
3. Предохранитель электрошнура от перекручивания
4. Кнопка «мелкое гофре»
5. Кнопка «крупное гофре»
6. Рычаги
7. Индикатор

UA ОПИС

1. Корпус
2. Кнопка регулювання температури
3. Захист від перекручування електричного шнура
4. Кнопка «дрібне гофре»
5. Кнопка «велике гофре»
6. Важелі
7. Індикатор

KZ СИПАТТАМА

1. Корпус
2. Температураны реттеу түймесі
3. Электр бауын ширатылудан қорғағыш
4. «Ұсақ гофре» түймесі
5. «Ірі гофре» түймесі
6. Тұтқыштар
7. Индикатор

EST KIRJELDUS

1. Korpus
2. Temperatuuri reguleerimise nupp.
3. Elektrijuhtme keerdumiskaitse
4. Nupp "kitsas krepp"
5. Nupp „lai krepp“
6. Kangid
7. Indikaator

LV APRAKSTS

1. Korpus
2. Temperatūras regulēšanas poga
3. Drošinātājs pret vada sagriešanos
4. Smalka gofrējuma poga
5. Rupja gofrējuma poga
6. Sviras
7. Indikators

LT APRAŠYMAS

1. Korpusas
2. Temperatūros reguliavimo mygtukas
3. Maitinimo laido apsaugos įtaisas, kad laidas nepersisuktų
4. Mygtukas „мелкое гофре“ (smulkioji gofrė)
5. Mygtukas „крупное гофре“ (stambioji gofrė)
6. Svirtys
7. Indikatorius

H LEÍRÁS

1. Készüléktest
2. Hőmérséklet beállítási gomb
3. Kábeltekeredés-gátló
4. Apró hullámú gofré gomb
5. Nagy hullámú gofré gomb
6. Kar
7. Indikátor

RO DETALII PRODUS

1. Carcasă
2. Buton reglare temperatură
3. Siguranță pentru prevenirea răsucirii cablului electric
4. Buton „Bucle mici”
5. Buton „Bucle mari”
6. Levier
7. Indicator

PL BUDOWA WYROBU

1. Obudowa
2. Przycisk regulacji temperatury
3. Bezpiecznik przewodu zasilania przed przekręceniem
4. Przycisk "małe fale"
5. Przycisk "duże fale"
6. Dźwignie
7. Wskaźnik

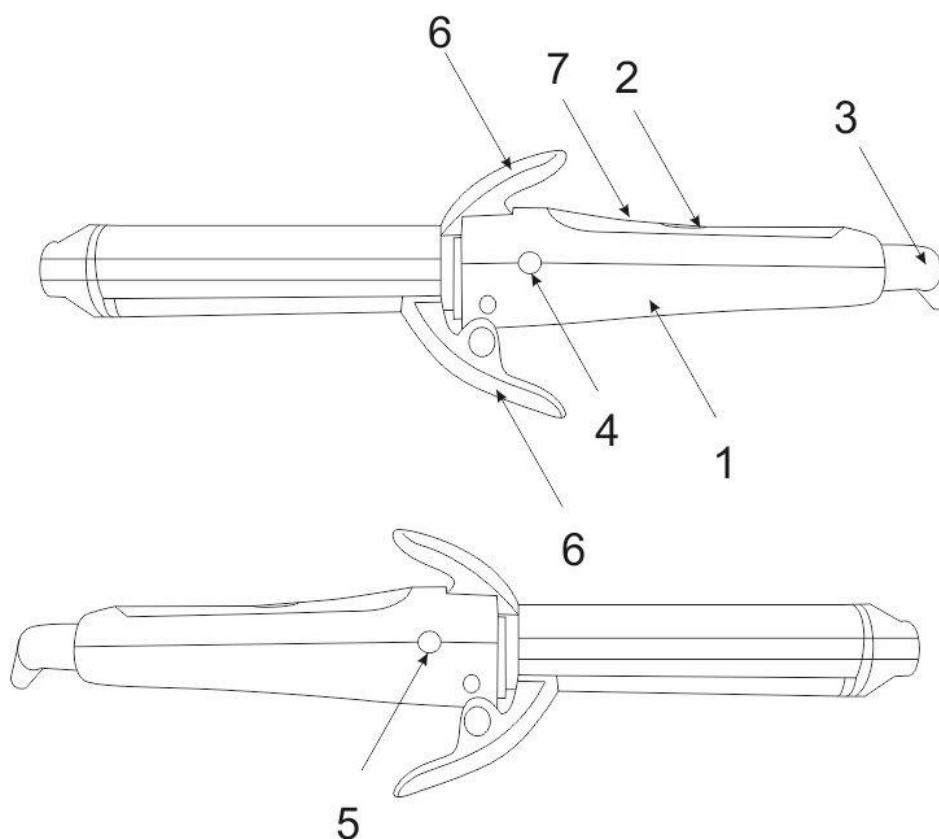

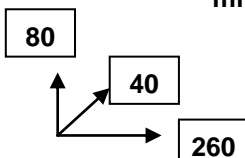
<p>~ 220-240V 50Hz Класс защиты II</p>	<p>35W</p>	<p>0.3 / 0.5 kg</p>	<p>mm</p> 
--	------------	---------------------	---

GB INSTRUCTION MANUAL

IMPORTANT SAFEGUARDS

- Please read this instruction manual carefully before use and keep in a safe place for future reference.
- Before the first connecting of the appliance check that voltage indicated on the rating label corresponds to the mains voltage in your home.
- For home use only. Do not use for industrial purposes. Do not use the appliance for any other purposes than described in this instruction manual.
- Do not use outdoors.
- Always unplug the appliance from the power supply before cleaning and when not in use.
- To prevent risk of electric shock and fire, do not immerse the appliance in water or any other liquids. If it has happened DO NOT TOUCH the appliance, unplug it immediately and check in a service center.
- This appliance is not intended for use by persons (including children) with reduced physical, sensory or mental capabilities, or lack of experience and knowledge, unless they have been given supervision or instruction concerning use of the appliances by a person responsible for their safety.
- If the appliance is used in a bathroom, it should always be unplugged after use, because nearness of water is dangerous even if the appliance is switched off.
- For additional protection, the installation of a residual current device (RCD) having a rated residual operating current not exceeding 30 mA is advisable in the electrical circuit supplying the bathroom. Ask your installer for advice.
- Children should be supervised to ensure that they do not play with the appliance.
- Do not leave the appliance switched on when you do not use it.
- Do not use other attachments than those supplied.
- If the power cord is damaged it should be replaced by the manufacturer or authorized servicing center or qualified professional for safety reasons.
- Do not attempt to repair, adjust or replace parts in the appliance. Repair the malfunctioning appliance in the nearest service center.
- To protect against the risk of burn, do not touch detachable plates.
- Keep the cord away from sharp edges and hot surfaces.
- If the product has been exposed to temperatures below 0°C for some time it should be kept at room temperature for at least 2 hours before turning it on.
- The manufacturer reserves the right to introduce minor changes into the product design without prior notice, unless such changes influence significantly the product safety, performance, and functions.

CAUTION:

- Be careful, the device becomes very hot during operation.
- The device is to be used only on dry clean hair or towel-dried hair.



ATTENTION! Do not use the device beside the bathrooms, swimming pools and other vessels containing water.

- Production date mentioned on the unit and/or on the packing materials and documentations.

OPERATION

- Fully unwind power cord.
- Connect appliance to power supply network.
- Press the button adjust the temperature to the desired position.
- 0-device is off
- I - rectification for fragile and treated hair.
- II - straightening for normal hair
- Indicator will light up, some minutes later the plates will get warm.

STRAIGHTENING

- For straightening push the levers, put your hair between plates and straight the hair through the whole length 2-4 times.

CURLING

- For curling pull down the levers.
- Separate your hair on small locks and wind them on crimper.

SMAL WAVE

- For making small waves push left button and press your hair between small wave plate and big wave plate.

BIG WAVE

- For making big wave move the right button and press your hair between straightening plates and big wave plates.

HAIR STYLING TIPS

- To fix the strands wait until the hair is cooled off and then brush the hair with a comb or a brush.
- For the natural look run your fingers through the hair after the strands cool off.
- When finished unplug the device from the socket.
- **CAUTION!** The device MAY NOT operate continuously for longer than 15-20 minutes!

CARE AND CLEANING

- Before cleaning switch off the appliance, unplug it from the power supply and let it cool completely.
- Do not use abrasive cleaners.

STORAGE

- Do not wrap the cord around the appliance, as this may cause damage.
- Keep the appliance in a cool, dry place.



- The symbol on the unit, packing materials and/or documentations means used electrical and electronic units and battery's should not be tossed in the garbage with ordinary household garbage. These units should be passed to special receiving point.
- For additional information about actual system of the garbage collection address to the local authority.
- Valid utilization will help to save valuable resources and avoid negative work on the public health and environment which happens with incorrect using garbage.

RUS РУКОВОДСТВО ПО ЭКСПЛУАТАЦИИ МЕРЫ БЕЗОПАСНОСТИ

- Внимательно прочитайте Руководство по эксплуатации и сохраните его в качестве справочного материала.
- Перед первоначальным включением проверьте, соответствуют ли технические характеристики, указанные на изделии, параметрам электросети.
- Использовать только в бытовых целях согласно данному Руководству по эксплуатации. Прибор не предназначен для промышленного применения.
- Не использовать вне помещений.
- Всегда отключайте устройство от электросети перед очисткой или если Вы его не используете.
- Во избежание поражения электрическим током, не погружайте прибор или шнур питания в воду или другие жидкости. Если это произошло, НЕ БЕРИТЕСЬ за изделие, немедленно отключите его от электросети и обратитесь в Сервисный центр для проверки.
- Прибор не предназначен для использования лицами (включая детей) с пониженными физическими, чувственными или умственными способностями или при отсутствии у них опыта или знаний, если они не находятся под контролем или не проинструктированы об использовании прибора лицом, ответственным за их безопасность.

- При использовании прибора в ванной комнате следует отключать его от сети после использования, так как близость воды представляет опасность, даже когда прибор выключен.
- Для дополнительной защиты целесообразно установить устройство защитного отключения (УЗО) с номинальным током срабатывания, не превышающим 30 мА, в цепь питания ванной комнаты; при установке следует обратиться за консультацией к специалисту.
- Дети должны находиться под контролем для недопущения игры с прибором.
- Не оставляйте включенный прибор без присмотра.
- Не используйте принадлежности, не входящие в комплект данного прибора.
- При повреждении шнура питания его замену, во избежание опасности, должен производить изготовитель или уполномоченный им сервисный центр, или аналогичный квалифицированный персонал.
- Не пытайтесь самостоятельно ремонтировать прибор. При обнаружении неполадок обращайтесь в ближайший Сервисный центр.
- Во избежание получения ожогов не прикасайтесь к нагревательным элементам.
- Следите, чтобы шнур питания не касался острых кромок и горячих поверхностей.
- Если изделие некоторое время находилось при температуре ниже 0°C, перед включением его следует выдержать в комнатных условиях не менее 2 часов.
- Производитель оставляет за собой право без дополнительного уведомления вносить незначительные изменения в конструкцию изделия, кардинально не влияющие на его безопасность, работоспособность и функциональность.

ВНИМАНИЕ:

- Будьте осторожны, во время работы прибор сильно нагревается.
- Обязательно высушите волосы перед завивкой.



ВНИМАНИЕ! Не использовать прибор вблизи ванных комнат, бассейнов или других емкостей, содержащих воду.

- Дата производства указана на изделии и/или на упаковке, а также в сопроводительной документации.

РАБОТА

- Прибор предназначен для завивки и выпрямления волос.
- Полностью размотайте шнур питания.
- Подключите прибор к электросети.
- Переведите кнопку регулировки температуры в нужное положение.
- 0-прибор выключен
- I- выпрямление для хрупких и окрашенных волос.
- II- выпрямление для нормальных волос
- Загорится индикатор работы, через несколько минут щипцы нагреются.

ВЫПРЯМЛЕНИЕ

- Для выпрямления нажмите на рычаги, поместите волосы между пластинами и протяните от корней до кончиков 2-4 раза.

ЗАВИВКА

- Для завивки опустите рычаги.
- Распределите волосы на небольшие пряди и накрутите их на щипцы.

МЕЛКОЕ ГОФРЕ

- Для создания мелкой завивки «гофре» нажмите кнопку слева и зажмите волосы между пластинами для создания мелкого гофре.

КРУПНОЕ ГОФРЕ

- Для создания крупной завивки «гофре» передвиньте кнопку справа и зажмите волосы между пластиной

выпрямления и пластиной для создания крупного гофре.

СОВЕТЫ ПО СОЗДАНИЮ УКЛАДКИ

- Чтобы зафиксировать локон, подождите, пока волосы остынут, и только затем расчешите их расческой или щеткой.
 - Для придания естественного вида локонам, взъерошьте их пальцами, после того как они остынут.
 - После окончания завивки выключите прибор и отключите его от электросети.
- ВНИМАНИЕ!** НЕ допускается непрерывная работа изделия свыше 15-20 минут!

ОЧИСТКА И УХОД

- Перед очисткой отключите прибор от электросети и дайте ему полностью остыть.
- Не используйте абразивные чистящие средства.

ХРАНЕНИЕ

- Чтобы не повредить шнур, не наматывайте его на корпус.
- Храните прибор в прохладном, сухом месте.



- Данный символ на изделии, упаковке и/или сопроводительной документации означает, что использованные электрические и электронные изделия и батарейки не должны выбрасываться вместе с обычными бытовыми отходами. Их следует сдавать в специализированные пункты приема.
- Для получения дополнительной информации о существующих системах сбора отходов обратитесь к местным органам власти.
- Правильная утилизация поможет сберечь ценные ресурсы и предотвратить возможное негативное влияние на здоровье людей и состояние окружающей среды, которое может возникнуть в результате неправильного обращения с отходами.

UA ІНСТРУКЦІЯ З ЕКСПЛУАТАЦІЇ

- Шановний покупець! Ми вдячні Вам за придбання продукції торговельної марки SCARLETT та довіру до нашої компанії. SCARLETT гарантує високу якість та надійну роботу своєї продукції за умов дотримання технічних вимог, вказаних в посібнику з експлуатації.
- Термін служби виробу торгової марки SCARLETT у разі експлуатації продукції в межах побутових потреб та дотримання правил користування, наведених в посібнику з експлуатації, складає 2 (два) роки з дня передачі виробу користувачеві. Виробник звертає увагу користувачів, що у разі дотримання цих умов, термін служби виробу може значно перевищити вказаний виробником строк.

МІРИ БЕЗПЕКИ

- Уважно прочитайте Інструкцію з експлуатації та зберігайте її як довідковий матеріал.
- Перед першим вмиканням перевірте, чи відповідають технічні характеристики виробу, які позначені на наклейці, параметрам електромережі.
- Використовувати тільки у побуті відповідно з вимогами Інструкції з експлуатації. Прилад не призначений для виробничого використання.
- Не використовувати поза приміщеннями.
- Завжди відключайте прилад з електромережі перед очищенням, а також якщо він не використовується.
- Щоб запобігти враження електричним струмом та загоряння, не занурюйте прилад у воду чи інші рідини. Якщо це відбулося, НЕ ТОРКАЙТЕСЯ виробу, негайно відключите його з мережі та зверніться до Сервісного центру для перевірки.
- Прилад не призначений для використання особами (включаючи дітей) зі зниженими фізичними, чуттєвими або розумовими здібностями або у разі відсутності у них опиту або знань, якщо вони не знаходяться під контролем або не проінструктовані

RO MANUAL DE UTILIZARE

MASURILE DE SIGURANȚĂ

- Citiți atent Ghidul de utilizare și păstrați-l pentru referință.
- Înainte de prima conectare, verificați dacă caracteristicile tehnice indicate pe aparat corespund parametrilor rețelei electrice.
- Este destinat doar pentru uz casnic în conformitate cu prezentul Ghid de utilizare. Acest aparat nu este destinat pentru uz industrial.
- Se interzice utilizarea în afara încăperii.
- Deconectați de fiecare dată aparatul de la rețeaua electrică înainte de curățare sau dacă nu-l folosiți.
- În scopul evitării electrocutării, nu introduceți aparatul sau cablul de alimentare în apă sau alte lichide. Dacă aceasta a avut loc, NU ATINGEȚI aparatul, deconectați-l imediat de la rețeaua electrică și adresați-vă la Centrul de reparații pentru verificare.
- Se interzice folosirea aparatului dat de persoane (inclusiv copiii) cu capacități fizice, senzoriale și mentale reduse sau care nu au experiență sau cunoștințe, dacă aceștia nu sunt controlați sau instruiți cu privire la utilizarea aparatului de persoana, responsabilă de siguranța lor.
- În cazul folosirii aparatului în camera de baie, trebuie să-l deconectați de la rețea după utilizare, întrucât proximitatea apei prezintă pericol, chiar dacă aparatul este deconectat.
- Pentru protecție suplimentară este rezonabil de instalat un disjunctur diferențial (DDR) cu valoarea nominală a sensibilității disjuncturului ce nu va depăși 30 mA, în rețeaua de alimentare a camerei de baie. Pentru instalare este necesar să vă adresați la un specialist.
- Copiii trebuie supravegheați pentru a nu permite jocul cu aparatul.
- Nu lăsați aparatul conectat fără supraveghere.
- Nu folosiți accesorii, care nu fac parte din setul acestui aparat.
- În scopul evitării situațiilor periculoase, înlocuirea cablului electric deteriorat se va efectua de producător sau de centrul de reparații autorizat de acesta, sau de personalul analogic calificat.
- Nu încercați să reparați aparatul de sine stătător. În cazul detectării unor defecte, adresați-vă la cel mai apropiat Centrul de reparații.
- Pentru a evita arsurile, nu atingeți elementele de încălzire.
- Asigurați-vă că cablul electric nu se atinge de margini ascuțite și de suprafețe fierbinți.
- Dacă aparatul a fost expus unei temperaturi mai mici de 0°C pentru o anumită perioadă, este necesar să-l aduceți la temperatura încăperii timp de cel puțin 2 ore.
- Producătorul își rezervă dreptul, fără informare suplimentară, să introducă modificări nesemnificative în construcția aparatului, care nu afectează cardinal siguranța, performanța și funcționalitatea acestuia.

ATENȚIE:

- Fiți atenți! Aparatul se înfierbântă în timpul funcționării.
- Este obligatoriu să uscați părul înainte de ondulare.



ATENȚIE! Se interzice utilizarea în apropierea camerelor de baie, bazinelor sau altor containere cu apă.

- Data fabricării este indicată pe produs și/sau pe ambalaj, precum și pe documentele însoțitoare.

UTILIZARE

- Derulați complet cablul de alimentare.
- Conectați aparatul la rețeaua electrică.
- Mișcați butonul de reglare a temperaturii în poziția necesară.
- 0-aparatul este conectat
- I- îndreptare pentru păr fragil și vopsit.
- II- îndreptare pentru păr normal
- Se va aprinde indicatorul luminos, iar peste câteva minute plăcile se vor încălzi.

ÎNDREPTAREA

- Pentru îndreptare apăsați pe levier, așezați părul între plăci și trageți de la rădăcini spre vârfuri de 2-4 ori.

ONDULAREA

- Pentru ondulare lăsați levierul în jos.
- Împărțiți părul în șuvițe mici și rotiți-le pe plăci.

BUCLE MICI

- Pentru crearea buclelor mici, apăsați butonul din stânga și presați părul între plăci pentru a crea bucle mari și mici.

BUCLE MARI

- Pentru crearea buclelor mari, mișcați butonul din dreapta și presați părul între placa pentru îndreptare și placa pentru crearea buclelor mari.

SFATURI PENTRU CREAREA COAFURII

- Pentru a fixa buclele, așteptați până când părul se răcește, și doar apoi puteți pieptăna părul cu un pieptene sau o perie.
- Pentru a conferi un aspect natural buclelor, treceți cu degetele prin bucle, după ce acestea s-au răcit.
- După ce ați finisat procesul de ondulare, deconectați aparatul de la rețeaua electrică.

ATENȚIE! Este interzisă funcționarea continuă a produsului pe o durată mai mare de 15-20 de minute!

CURĂȚAREA ȘI ÎNTREȚINEREA

- Înainte de curățare, deconectați dispozitivul și lăsați-l să se răcească complet.
- Nu utilizați substanțele abrazive de curățare.

PĂSTRAREA

- Pentru a preveni deteriorarea cablului, nu-l înfășurați pe corp.
- Păstrați dispozitivul într-un loc răcoros și uscat.



- Simbolul dat pe produs, ambalaj și/sau documentele însoțitoare înseamnă că aparatele electrice și electronice, și bateriile uzate nu trebuie aruncate împreună cu deșeurile menajere. Acestea trebuie duse la punctele de colectare specializate.
- Adresați-vă la autoritățile locale pentru a obține informații suplimentare referitor la sistemele existente de colectare a deșeurilor.
- Reciclarea corectă va contribui la păstrarea resurselor valoroase și la prevenirea posibilelor efecte negative asupra sănătății oamenilor și a mediului înconjurător, care ar putea apărea în rezultatul reciclării incorecte a deșeurilor.

PL INSTRUKCJA OBSŁUGI

SRODKI BEZPIECZEŃSTWA

- Uważnie przeczytaj Instrukcję Obsługi i zachowaj ją jako materiał referencyjny.
- Przed pierwszym włączeniem należy sprawdzić, czy dane techniczne podane na wyrobie są zgodne z parametrami prądu elektrycznego.
- Używać tylko do celów domowych zgodnie z tą Instrukcją Obsługi. Nie jest urządzeniem do zastosowania w przemyśle.
- Nie używać na zewnątrz pomieszczeń.
- Zawsze odłączaj zasilanie sieciowe, gdy urządzenie nie jest używane lub przed czyszczeniem.
- Aby uniknąć porażenia prądem elektrycznym, nie wolno zanurzać urządzenia i przewodu zasilającego w wodzie lub innej cieczy. Jeśli tak się stało, NIE CHWYTAJ wyrobu, natychmiast odłącz go od źródła zasilania prądem elektrycznym i skontaktuj się z Punktem Serwisowym w celu sprawdzenia.
- Urządzenie nie jest przeznaczone do użytku przez osoby (w tym dzieci) o ograniczonych możliwościach fizycznych, zmysłowych lub umysłowych albo, w przypadku braku doświadczenia lub wiedzy, jeśli nie znajdują się one pod nadzorem lub nie poinstruowane na temat korzystania z urządzenia przez osobę odpowiedzialną za ich bezpieczeństwo.