

ІНСТРУКЦІЇ З ВИКОРИСТАННЯ



ДЯКУЄМО ЗА ТЕ, ЩО КУПИЛИ ВИРІБ КОМПАНІЇ WHIRLPOOL.

Щоб отримати більш детальну інформацію та технічну підтримку, зареєструйте свій виріб на:

www.whirlpool.eu/register

Перед використанням приладу уважно прочитайте посібник «Безпека і здоров'я».

ОПИС ВИРОБУ

ВИРІБ

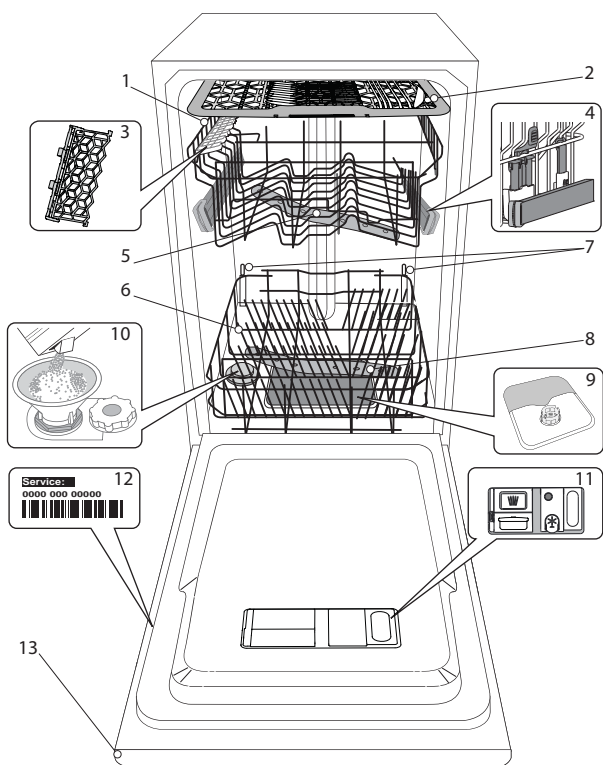

1. Верхній кошик
2. Відділення для столових приборів
3. Складані полицки
4. Регулятор висоти верхнього кошика
5. Верхній розбризкувач
6. Нижній кошик
7. Підтримка технології Power Clean®
8. Нижній розбризкувач
9. Вузол фільтру
10. Бачок із сіллю
11. Дозатори миючого засобу та ополіскувача
12. Табличка з технічними даними
13. Панель керування

ПАНЕЛЬ КЕРУВАННЯ



- | | |
|--|---|
| <ol style="list-style-type: none"> 1. Кнопка «УВИМКН./ВИМКН» 2. Кнопка вибору програми 3. Кнопка універсального миючого засобу у вигляді таблеток 4. Кнопка «Мультизона» 5. Дисплей 6. Індикаторна лампа «Мультизона» 7. Індикаторна лампа програми «Есо» 8. Індикаторна лампа «Затримка запуску» 9. Індикатор номеру програми і часу, що залишився | <ol style="list-style-type: none"> 10. Індикаторна лампа закритого водопровідного крану 11. Індикаторна лампа заповнення ополіскувачем 12. Індикаторна лампа заповнення сіллю 13. Індикаторна лампа універсального миючого засобу у вигляді таблеток 14. Кнопка «Турбо» з індикаторною лампою 15. Кнопка Power Clean® з індикаторною лампою 16. Кнопка «Затримка запуску» з індикаторною лампою 17. Кнопка «ПУСК» з індикаторною лампою |
|--|---|

ПЕРШЕ ВИКОРИСТАННЯ МЕНЮ НАЛАШТУВАНЬ І СІЛЬ

ПОРАДИ ЩОДО ПЕРШОГО ВИКОРИСТАННЯ ПРИЛАДУ

Після установаження витягніть фіксатори із кошиків та підпірні еластичні елементи з верхнього кошика.

МЕНЮ НАЛАШТУВАННЯ

1. Увімкніть прилад, натиснувши кнопку **УВІМКН./ВИМКН.**
2. Вимкніть прилад, натиснувши кнопку **УВІМКН./ВИМКН.**
3. Утримуйте кнопку **ПУСК** натиснутою протягом 5 секунд, поки не пролунає сигнал.
4. На дисплеї з'явиться перший доступний параметр (літера «А»), поряд з якою відображатиметься його значення (наприклад: 3).
5. Натискайте кнопки Р, щоб переглянути список доступних параметрів і побачити їх значення (див. таблицю, наведену нижче), потім натисніть кнопку ПУСК, якщо потрібно змінити значення відображуваного параметру: це значення почне блимати.
6. За допомогою кнопок Р змініть значення вибраного параметру, що блимає, потім натисніть кнопку ПУСК, щоб зберегти нове значення: воно перестане блимати.
7. Щоб змінити інші параметри, знову виконайте кроки 5-6.
8. Щоб вийти з меню налаштувань, натисніть кнопку **УВІМКН./ВИМКН.**

ЛІТЕРА	НАЛАШТУВАННЯ	ЗНАЧЕННЯ (За замовчуванням - жирним шрифтом)
A	Рівень жорсткості води (див. пп. «Налаштування жорсткості води» і «Таблиця жорсткості води»)	1 2 3 4 5
B	Рівень ополіскувача (див. п. «Налаштування дозування ополіскувача»)	1 2 3 4 5
C	Запуск програми Для встановлення відображення циклу при увімкненні приладу. "E" = Еко, "L" = Останній виконаний цикл	E L
d	Рівень яскравості Для регулювання рівня яскравості дисплея. "Lo" = Низький, "Hi" = Високий	Lo Hi
E	Гучність звуку Для регулювання гучності звукових сигналів. "OF" = звуки вимкнено, "Lo" = низька гучність, "Hi" = велика гучність.	OF Lo Hi
H	Світло на підлозі (див. п. «Опції і функції» "On" = Увімк., "OF" = Вимк	On OF
J	Заводські налаштування Для відновлення заводських налаштувань за замовчуванням всіх значень параметрів, що входять до меню налаштувань. Після активації цього параметра (УВІМК.), машина вимкнеться і відновить заводські налаштування. "On" = Увімк., "OF" = Вимк	On OF

НАПОВНЕННЯ БАЧКА ДЛЯ СОЛІ

Використання солі запобігає утворенню НАКИПУ на посуді і на функціональних компонентах машини.

- Важливо, щоб бачок для солі ніколи не був пустим.
- Це важливо для встановлення належної жорсткості води.

Бачок для солі розташований у нижній частині посудомийної машини (див. «ОПИС ПРОГРАМ»), його слід наповнювати, коли на панелі керування світиться **індикаторна лампа «ЗАПОВНЕННЯ СІЛЮ» S**.

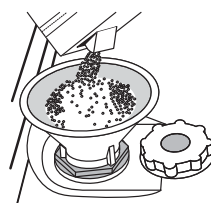

1. Вийміть нижній кошик і відкрутіть кришку бачка (проти годинникової стрілки).
2. Виконайте це лише при першому використанні: наповніть бачок для солі водою.
3. Вставте воронку (див. малюнок) і наповніть бачок для солі до краю (приблизно 1 кг); просочування невеликої кількості води - це нормально.
4. Витягніть воронку і зітріть залишки солі з отвору.

Переконайтеся, що кришка щільно прилягає, щоб під час виконання програми миття миючий засіб не міг потрапити до контейнера (це може призвести до пошкодження пом'якшувача води, який не підлягає ремонту).

Як тільки цю процедуру буде завершено, запустіть програму без завантаження посуду.

Програма «Попереднє миття» НЕ підходить у цьому випадку. Залишки розчину або гранул солі можуть призвести до глибокої корозії, яка безповоротно руйнує компоненти з високоякісної сталі.

На несправність, викликану такими обставинами, дія гарантії не поширюється.

Коли сіль буде засипано до машини, індикаторна лампа «ЗАПОВНЕННЯ СІЛЮ» вимкнеться.

Використовуйте лише сіль, що спеціально призначена для посудомийних машин.

Якщо контейнер для солі не заповнений, пом'якшувач води та нагрівальний елемент можуть пошкодитися

Якщо потрібно досипати сіль, обов'язково завершіть процедуру перед циклом миття.

НАЛАШТУВАННЯ ЖОРСТКОСТІ ВОДИ

Для належного функціонування пом'якшувача води дуже важливо, щоб налаштована жорсткість води базувалася на фактичному значенні жорсткості води у вашому будинку. Цю інформацію можна отримати у місцевій організації водопостачання.

Заводське налаштування відповідає середній (3) жорсткості води.

Для їх зміни дотримуйтесь інструкцій з розділу «МЕНЮ НАЛАШТУВАННЯ».

Таблиця жорсткості води			
рівень солі		°dH Німецькі градуси	°fH Французькі градуси
1	М'яка	0 - 6	0 - 10
2	Середня	7 - 11	11 - 20
3	Звичайна	12 - 17	21 - 30
4	Жорстка	17 - 34	31 - 60
5	Дуже жорстка	35 - 50	61 - 90

ПЕРШЕ ВИКОРИСТАННЯ ОПОЛІСКУВАЧ І МИЮЧИЙ ЗАСІБ

ЗАПОВНЕННЯ ДОЗАТОРА ОПОЛІСКУВАЧА

Ополіскувач полегшує СУШІННЯ посуду. Дозатор ополіскувача **A** слід заповнювати, коли на панелі керування світиться індикаторна лампа «ЗАПОВНЕННЯ ОПОЛІСКУВАЧЕМ»^{*}.

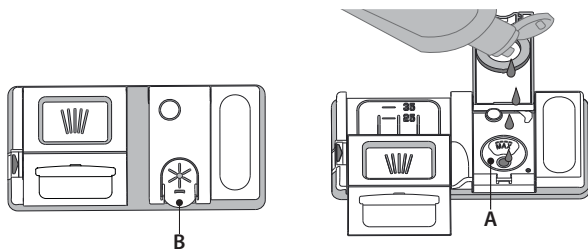

1. Відкрийте дозатор **B**, натиснувши і потягнувши угору за виступ на кришці.
 2. Обережно додайте максимальну кількість ополіскувача (110 мл) до контрольної риски у ємності, уникаючи проливання рідини. Якщо це сталося, негайно витріть рідину сухою тканиною.
 3. Натискайте кришку донизу, поки не почуєте звук клацання.
- НІКОЛИ не наливайте ополіскувач безпосередньо у бачок.**

РЕГУЛЮВАННЯ ДОЗУВАННЯ ОПОЛІСКУВАЧА

Якщо ви не задоволені результатом сушіння, можна відрегулювати використовувану кількість ополіскувача.

Для їх зміни дотримуйтесь інструкцій з розділу «МЕНЮ НАЛАШТУВАННЯ»

Якщо рівень ополіскувача встановлено на 1, подачу ополіскувача буде припинено. Якщо ополіскувач витікає, індикаторна лампа «НИЗЬКИЙ РІВЕНЬ ОПОЛІСКУВАЧА» не буде світитися.

Може бути встановлено до 5 рівнів у залежності від моделі посудомийної машини. Заводське налаштування: "5".

- Якщо на посуді з'являються блакитні смуги, встановіть низьке значення (2-3).
- Якщо на посуді з'являються краплі води або вапняний наліт, встановіть високе значення (4-5).

НАПОВНЕННЯ ДОЗАТОРА МИЮЧОГО ЗАСОБУ

Використовуйте лише миючий засіб, спеціально призначений для посудомийних машин.

Досягнути найкращих результатів миття та сушіння можна за рахунок комбінованого використання відповідного миючого засобу, ополіскувача та очищеної солі.

Рекомендуємо використовувати миючі засоби, що не містять фосфор або хлор, тому що ці речовини є шкідливими для навколишнього середовища.

Оп тимальних результатів миття можна досягти у разі використання правильної кількості миючого засобу.

Перевищення зазначеної кількості не призводить до більш ефективного миття та збільшує забруднення навколишнього середовища.

Цю кількість можна регулювати відповідно до ступеня забрудненості.

У разі звичайного рівня забрудненості посуду використовуйте приблизно 25 г (порошкоподібного миючого засобу) або 25 мл (рідкого миючого засобу) та додатково чайну ложку миючого засобу додавайте безпосередньо у бачок. У разі використання таблеток буде достатньо однієї таблетки.

Якщо посуд незначно забруднений або якщо його промивали водою перед тим, як покласти до посудомийної машини, слід відповідно зменшити використовувану кількість миючого засобу (не менше 20 г/мл), наприклад можна додавати порошок/гель у бачок.

Щоб відкрити дозатор миючого засобу, натисніть кнопку **A**. Додавайте миючий засіб тільки у сухий дозатор **B**.

Додайте відповідну кількість миючого засобу для попереднього миття безпосередньо у бачок.

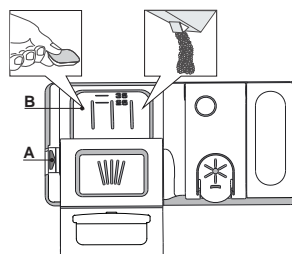

1. Щоб додати належну кількість, при відмірюванні миючого засобу звертайтеся з інформацією, наведеною вище. У середині дозатора **B** є індикатори, які забезпечують правильне дозування миючого засобу.
2. Видаліть залишки миючого засобу з країв дозатора і закривайте кришку, поки не почуєте клацання.
3. Закрийте кришку дозатора миючого засобу, тягнучи її вгору, поки запірний механізм не зафіксується.

Дозатор миючого засобу автоматично відкривається у потрібний момент відповідно до програми.

У разі використання універсальних миючих засобів, рекомендуємо скористатися кнопкою «МИЮЧИЙ ЗАСІБ У ФОРМІ ТАБЛЕТКИ», тому що програму в цьому режимі налаштовано таким чином, щоб за будь-яких умов досягати найкращих результатів миття і сушіння. У разі використання універсальних миючих засобів рекомендуємо у будь-якому випадку додавати сіль, особливо при використанні жорсткої або дуже жорсткої води (дотримуйтеся інструкцій, наведених на упаковці).

PROGRAMS TABLE

Програма	Стадія сушіння	Доступні опції *)	Контейнер для мийного засобу		Тривалість програми миття(г:хв)**)	Споживання води (літрів/цикл)	Споживання електроенергії (кВтг/цикл)
			Бачок	В			
P1 Еко Eco 50°	✓	MULTI ZONE >>>	✓	✓	4:00	9,0	0,74
P2 6 th Sense® 50-60°	✓	MULTI ZONE >>>	✓	✓	1:20 - 3:00	7,0 - 14,0	0,70 - 1,10
P3 Інтенсивна	✓	MULTI ZONE >>>	-	✓	2:40	17,0	1,30
P4 Щоденне миття	✓	MULTI ZONE	-	✓	1:20	10,0	1,10
P5 Кришталь	✓	MULTI ZONE	-	✓	1:40	12,0	1,00
P6 Прискорена 30 хв.	-	MULTI ZONE	-	✓	0:30	9,0	0,50
P7 Тихе миття	✓	MULTI ZONE	-	✓	3:35	16,5	1,00
P8 Попереднє миття	-	MULTI ZONE	-	-	0:10	4,5	0,01
P9 Самоочищення	-		-	✓	0:50	9,5	0,70

Дані програми «ЕКО» виміряно у лабораторних умовах відповідно до європейського стандарту EN 50242.

Примітка для контрольно-випробних лабораторій: щодо інформації з умов проведення порівняльних випробувань EN, зверніться за адресою: dw_test_support@whirlpool.com

Індикатор номеру програми і часу затримки

*) Не всі опції можуть бути використані одночасно.

**) Тривалість програми, яка відображається на дисплеї або яку вказано у буклеті, є оцінкою, яку розраховують за стандартних умов. Фактичний час може змінюватися у залежності від багатьох факторів, таких як температура і тиск води на впуск, кімнатна температура, кількість миючого засобу, кількість і тип завантаженого посуду, балансування завантаження, додаткові обрані опції і калібрування датчика. Через калібрування датчика тривалість виконання програми може збільшитися на період до 20 хв.

Енергоспоживання у режимі очікування: Енергоспоживання пристрою, коли він залишений увімкненим: 5 Вт - Споживання у вимкненому стані: 0,5 Вт

PROGRAMS DESCRIPTION

Instructions on wash cycle selection.

P1 ЕКО

Посуд середнього рівня забрудненості. Стандартна програма, що є найбільш ефективною з точки зору споживання води й електроенергії.

P2 6th SENSE®

Для посуду середнього рівня забрудненості із засохлими залишками їжі. Визначає ступінь забрудненості посуду та відповідно змінює налаштування програми. Коли датчик визначає ступінь забрудненості, на дисплеї з'являється анімоване зображення, а тривалість циклу оновлюється.

P3 ІНТЕНСИВНА

Цю програму рекомендовано застосовувати для сильно забрудненого посуду, вона особливо підходить для каструль і сковорідок (не слід використовувати для крихкого посуду).

P4 ЩОДЕННЕ МИТТЯ

Посуд середнього рівня забрудненості. Щоденний цикл, який забезпечує оптимальну ефективність очищення та сушіння у найкоротший термін.

P5 КРИШТАЛЬ

Програма для крихкого посуду, який є більш чутливим до впливу високих температур, наприклад склянки та чашки.

P6 ПРИСКОРЕНА 30 ХВ.

Програму слід використовувати для незначно забрудненого посуду без будь-яких засохлих залишків їжі.

P7 ТИХЕ МИТТЯ

Підходить для роботи приладу в нічний час. Забезпечує оптимальну ефективність чищення та сушіння за найнижчого рівня шуму.

P8 ПОПЕРЕДНЄ МИТТЯ

Використовуйте для замочування посуду, який плануєте помити пізніше. У цій програмі не використовуватиметься миючий засіб.

P9 САМООЧИЩЕННЯ

Ця програма призначена для виконання технічного обслуговування посудомийної машини.

Під час її виконання за допомогою гарячої води очищується внутрішня частина приладу.

Примітки:

Зверніть увагу, що цикли на кшталт швидкого найкраще підходять для посуду з низьким рівнем забрудненості.

Щоб зменшити витрати на миття посуду, слід використовувати посудомийну машину лише з повним завантаженням.

ОПЦІЇ ТА ФУНКЦІЇ

Опції можна вибрати, натиснувши відповідну кнопку (див. «ПАНЕЛЬ КЕРУВАННЯ».)

Якщо опція є несумісною з обраною програмою (див. «ТАБЛИЦЮ ПРОГРАМ»), відповідний світлодіодний індикатор швидко блимне 3 рази і пролунає звуковий сигнал. Опцію не буде активовано.

МИЮЧИЙ ЗАСІБ У ФОРМІ ТАБЛЕТКИ (універсальний)

Цей параметр дозволяє оптимізувати продуктивність роботи програми відповідно до типу використовуваного миючого засобу.

Натисніть кнопку «МИЮЧИЙ ЗАСІБ У ФОРМІ ТАБЛЕТКИ» (засвітиться індикаторна лампа), якщо ви використовуєте універсальні миючі засоби у формі таблетки (ополіскувач, сіль і миючий засіб в 1 таблетці).

При використанні порошку або рідкого миючого засобу цю опцію слід відключати.

MULTI ZONE МУЛЬТИЗОНА



Якщо накопичилася невелика кількість посуду для миття, з метою збереження води, електроенергії та миючого засобу можна використати режим половинного завантаження.

Виберіть сумісну програму (див. «Таблицю програм») і натисніть кнопку «МУЛЬТИЗОНА»: на дисплеї з'явиться символ обраного кошика:

 (вибраний лише нижній кошик)

 (вибраний лише верхній кошик)

 (вибраний лише Відділення для столових приборів)

 За замовчуванням прилад миє посуд у всіх кошиках.
 Опцію деактивовано.

ТУРБО

Цю опцію можна використовувати для зменшення тривалості виконання основних програм зі збереженням продуктивності миття та сушіння.

Виберіть сумісну програму (див. «Таблицю програм») і натисніть кнопку ТУРБО, засвітиться індикаторна лампа. Щоб деактивувати опцію, натисніть цю кнопку знову.

POWER CLEAN®

Завдяки додатковим потужним розпилювачам ця опція забезпечує більш ефективніше й більш інтенсивніше миття посуду в конкретній області нижнього кошика (див. стор. 6 «Функція Power Clean в нижньому кошику»).

Ця опція рекомендується для миття каструль і горщиків. Виберіть сумісну програму (див. «Таблицю програм»), натисніть цю кнопку, щоб активувати функцію POWER CLEAN (засвітиться індикатор).

ЗАТРИМКА ЗАПУСКУ

Запуск програми може бути відкладений на період часу від 0:30 до 24 годин.

1. Оберіть програму та будь-які необхідні опції. Натисніть кнопку ЗАТРИМКА ЗАПУСКУ (кілька разів) для налаштування затримки запуску програми. Час відстрочення запуску налаштовується на період між 0:30 і 24 годинами. Коли буде досягнуте налаштування 24 години, натисніть кнопку ЗАТРИМКА ЗАПУСКУ ще раз, якщо потрібно відключити функцію ЗАТРИМКА ЗАПУСКУ.
2. Натисніть кнопку ПУСК і протягом 4 секунд закрийте дверцята: таймер почне зворотний відлік;
3. Після закінчення налаштованого часу індикаторна лампа згасне і автоматично почнеться виконання програми.

Функцію ЗАТРИМКА ЗАПУСКУ не можна встановити, коли вже розпочато виконання програми.



ПЕРЕКРИТО ВОДОПРОВІДНИЙ КРАН. Тривога

Блимає, коли на впуск не поступає вода або водопровідний кран закритий.



СВІТЛО НА ПІДЛОЗИ

Свічення світлодіодного індикатора, що відбивається від підлоги, вказує на те, що посудомийна машина працює. Світло горить постійно під час виконання циклу і вимикається у кінці циклу.

Ця функція є активною за замовчуванням, але її можна відключити в «МЕНЮ НАЛАШТУВАНЬ».

ЗАВАНТАЖЕННЯ КОШИКІВ

ВІДДІЛЕННЯ ДЛЯ СТОЛОВИХ ПРИБОРІВ

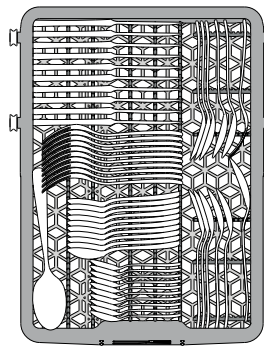

Третій кошик передбачено для розміщення столових приборів. Розміщуйте столові прибори, як показано на малюнку.
Роздільне розташування столових приборів полегшує їх збирання після миття і дозволяє підвищити ефективність миття та сушіння.

Ножі та інші столові прибори з гострими краями необхідно класти лезами донизу.

ВЕРХНІЙ КОШИК

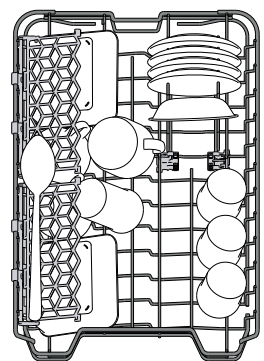

Завантажуйте сюди легкий і крихкий посуд: склянки, чашки, блюдця, низькі салатниці.

Верхній кошик має відкидні опори, які можна встановлювати у вертикальне положення при розміщенні чайних/ десертних блюдць або у нижнє положення для завантаження мисок і контейнерів для харчових продуктів.

(приклад завантаження для верхнього кошика)

РЕГУЛЮВАННЯ ВИСОТИ ВЕРХНЬОГО КОШИКА

Висоту верхнього кошика можна регулювати: верхнє положення дозволяє розміщувати у нижньому кошику об'ємний посуд, а встановлення більшості відкидних опор у нижньому положенні дозволяє вивільнити більше місця зверху і уникнути зіткнення з посудом, завантаженим у нижній кошик.

Верхній кошик оснащено **регулятором висоти верхнього кошика** (див. малюнок), не натискаючи на важелі підніміть його, просто тримаючи за бічні сторони, поки кошик не опиниться у верхньому положенні.

Для повернення у нижнє положення натисніть на важелі **A** на бічних сторонах кошика і перемістіть його вниз.

Настійно рекомендуємо не виконувати регулювання висоти кошика, коли у ньому знаходиться посуд.

НИКОЛИ не піднімайте та не опускайте тільки одну зі сторін кошика.

СКЛАДАНІ ПОЛИЧКИ З РЕГУЛЮЄМИМ ПОЛОЖЕННЯМ

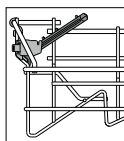
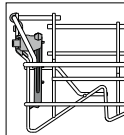
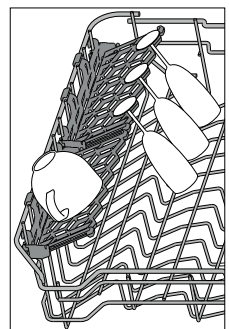

Бічні складані полицки можна розмістити на трьох різних рівнях, щоб оптимізувати розташування посуду усередині кошика.

Келихи можна надійно встановити на складаних полицках, вставивши ніжку кожного келиха у відповідний паз.

Для оптимального сушіння сильніше нахилийте складані полицки. Щоб відрегулювати нахил, потягніть за складану полицку, трохи посуňte її і встановіть у потрібне положення.

НИЖНІЙ КОШИК

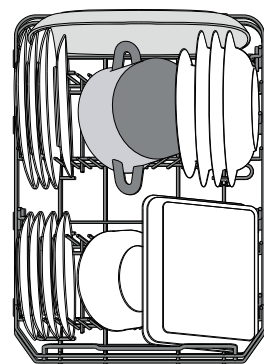

Призначений для каструль, кришок, тарілок, салатниць, столових приборів і т.д. Великі тарілки і кришки мають бути ідеально розміщені з боків, щоб вони не заважали роботі розбризкувача.

Нижній кошик має відкидні опори, які можна використовувати у вертикальному положенні при розміщенні тарілок або у горизонтальному (нижньому) положенні для завантаження каструль і салатниць.

(приклад завантаження для нижнього кошика)

ФУНКЦІЯ POWER CLEAN® У НИЖНЬОМУ КОШИКУ

У режимі Павер клін® застосовуються спеціальні водяні струмені з задньої частини камери для більш інтенсивного миття сильно забрудненого посуду. Нижній кошик має містку зону, що являє собою спеціальну висувну підставку у її задній частині, яку можна використовувати для підтримання сковорідок з ручками або листів для випічки у вертикальному положенні, завдяки чому вони займають менше місця.

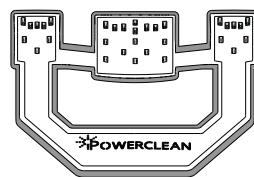

Розташувачи каструлі/горщики у напрямку компонента Павер клін®, активуйте функцію «ПАВЕР КЛІН» на панелі.

Як використовувати Павер клін®:

1. Відрегулюйте складані задні тримачі тарілок у зоні (G) Павер клін® для завантаження каструль.
2. Завантажте каструлі та горщики вертикально під нахилом до зони Павер клін®. Каструлі мають бути обернені до струменів потужного розпилення.

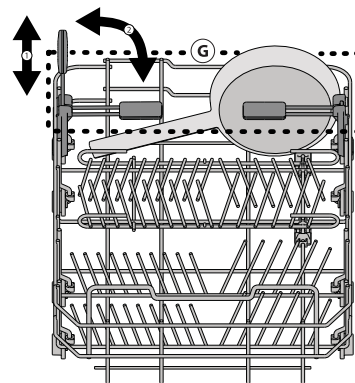

ЩОДЕННЕ ВИКОРИСТАННЯ

1. ПЕРЕВІРКА ПІДКЛЮЧЕННЯ ДО ВОДОПРОВОДУ

Переконайтеся, що посудомийна машина підключена до водопроводу і що кран відкритий.

2. ЗАВАНТАЖЕННЯ КОШИКІВ

(див. «ЗАВАНТАЖЕННЯ КОШИКІВ»).

3. ЗАПОВНЕННЯ ДОЗАТОРА МИЮЧИХ ЗАСОБІВ

(див. «ТАБЛИЦЮ ПРОГРАМ»).

4. УВІМКНЕННЯ ПОСУДОМИЙНОЇ МАШИНИ

Відкрийте дверцята і натисніть кнопку **УВІМКН./ВИМКН.** Зверніть увагу, що кнопки деактивовані, коли дверцята відкриті більш, ніж на 3/4 від вертикального (закритого) положення

5. ВИБІР ПРОГРАМИ І НАЛАШТУВАННЯ ЦИКЛУ

Виберіть найбільш підходящу програму відповідно до типу посуду і ступеню його забруднення (див. «ОПИС ПРОГРАМ»). На дисплеї з'явиться літера «P», за якою відображається номер програми (наприклад, «P 1»). За допомогою кнопки **P** можна змінити програму. Виберіть потрібні опції (див. «ОПЦІЇ ТА ФУНКЦІЇ»).

6. ПУСК

Запустіть цикл миття, натиснувши кнопку **ПУСК** (світиться індикатор) і заклавши дверцята протягом 4 сек. Під час запуску програми пролунає один звуковий сигнал. Якщо не закрити дверцята протягом 4 сек., лунатиме сигнал попередження. В такому випадку відкрийте дверцята, натисніть кнопку **ПУСК** і знову закрийте дверцята протягом 4 сек.

7. ЗАВЕРШЕННЯ ЦИКЛУ МИТТЯ

При завершенні циклу миття лунають звукові сигнали і на дисплеї відображається «End» (Кінець). Відкрийте дверцята і вимкніть прилад, натиснувши кнопку **УВІМКН./ВИМКН.** Зачекайте кілька хвилин перед тим, як витягнути посуд, щоб уникнути опіків. Розвантажте кошики, починаючи з нижнього.

Через певний тривалий період простою машина автоматично вимикається, щоб мінімізувати споживання електроенергії. Якщо посуд незначно забруднений або якщо його промивали водою перед тим, як покласти до посудомийної машини, слід відповідно зменшити використовувану кількість миючого засобу.

ЗМІНА ВИКОНУВАНОЇ ПРОГРАМИ

У разі невільного вибору програми можна змінити її за умови, що виконання програми тільки розпочалося: відчиніть дверцята, натисніть і утримуйте кнопку **«УВІМКН./ВИМКН.»**, машина вимкнеться. Знову увімкніть машину за допомогою кнопки **«УВІМКН./ВИМКН.»** і оберіть новий цикл миття та будь-які бажані опції; запустіть цикл, натиснувши кнопку **«ПУСК»** і зачинивши дверцята.

ДОДАВАННЯ ПОСУДУ

Не вимикаючи машину, відкрийте дверцята (символ «>» перестане блимати і почне блимати світлодіод **ПУСК (остерігайтеся ГАРЯЧОЇ ПАРИ!)**) і покладіть посуд до посудомийної машини. Натисніть кнопку **ПУСК** і закрийте дверцята протягом 4 сек., виконання циклу продовжиться з того моменту, на якому він був перерваний

НЕПЕРЕДБАЧЕНІ ВИМКНЕННЯ

Якщо під час циклу миття буде відчинено дверцята або якщо станеться відключення живлення, виконання циклу буде зупинено. Щоб продовжити виконання циклу з того моменту, на якому він був перерваний, натисніть кнопку **ПУСК** і закрийте дверцята.

ПОРАДИ І РЕКОМЕНДАЦІЇ

ПОРАДИ

Перед завантаженням кошиків видаліть з посуду усі залишки їжі та очистіть скляні поверхні. **Не потрібно промивати їх заздалегідь під проточною водою.**

Розташовуйте посуд таким чином, щоб він міцно утримувався на місці і не міг перекинутися; і розташовуйте контейнери таким чином, щоб отвори були знизу, а увігнуті/опуклі частини нахилені, для того, щоб вода потрапляла на всі поверхні і вільно стікала.

Попередження: кришки, ручки, піддони і сковорідки з ручками не повинні перешкоджати обертанню розпилювачів.

Кладіть будь-які дрібні предмети у кошик для столових приборів. Дуже забруднений посуд і сковорідки необхідно розміщувати у нижньому кошику, тому що у цій частині машини водяні струмені сильніші, завдяки чому досягається вища продуктивність миття.

Після завантаження посуду у прилад переконайтеся, що розпилювачі можуть вільно обертатися.

ПІГІЕНА

Щоб уникнути виникнення запаху і осаду, який може накопичуватися у посудомийній машині, щонайменше один раз на місяць необхідно запускати високотемпературну програму. Щоб очистити прилад, використайте чайну ложку миючого засобу і запустіть цикл без завантаження посуду.

НЕПРИДАТНИЙ ПОСУД

- Дерев'яний посуд і столові прибори.
- Тонкий декоративний скляний посуд, вироби декоративно-прикладного мистецтва та антикварний посуд. Їх оздоблення нестійке.
- Частини з синтетичного матеріалу, які не витримують дію високих температур.
- Мідний і олов'яний посуд.
- Посуд, забруднений золою, воском, мастилом або чорнилом. Кольори скляного оздоблення і алюмінієвих/срібних деталей можуть змінюватися і зникати в процесі миття. Деякі типи скла (наприклад, кришталевий посуд) можуть також стати непрозорими після декількох циклів миття.

ПОШКОДЖЕННЯ СКЛА І ПОСУДУ

- Використовуйте тільки такий скляний і фарфоровий посуд, який згідно рекомендацій його виробника можна безпечно мити у посудомийній машині.
- Використовуйте делікатний миючий засіб, що підходить для посуду
- Витягайте скляний посуд і столові прилади з посудомийної машини відразу після закінчення циклу миття.

ДОГЛЯД І ТЕХНІЧНЕ ОБСЛУГОВУВАННЯ

УВАГА: Завжди відключайте прилад під час очищення і при виконанні робіт з технічного обслуговування. Не застосовуйте для очищення машини горючі рідини.

ОЧИЩЕННЯ ПОСУДОМИЙНОЇ МАШИНИ

Будь-які плями з внутрішньої сторони приладу можна видалити тканиною, змоченою водою і невеликою кількістю оцту. Зовнішні поверхні машини та панелі керування можна очистити неабразивною тканиною, змоченою водою. Не використовуйте розчинники або абразивні засоби.



ПОПЕРЕДЖЕННЯ УТВОРЕННЯ НЕПРИЄМНИХ ЗАПАХІВ

Завжди тримайте дверцята нещільно закритими, щоб уникнути утворення і затримання вологи усередині машини. Регулярно очищуйте ущільнення навколо дверцят і дозатори миючих засобів за допомогою вологої губки. Це дозволить уникнути затримання в ущільненнях їжі, що є основною причиною утворення неприємних запахів.

ПРОВЕРКА ШЛАНГА ВОДОСНАБЖЕННЯ

Регулярно перевіряйте наливний шланг на предмет ламкості і тріщин. Якщо шланг пошкоджений, замініть його на новий шланг, який можна придбати в Центрі післяпродажного обслуговування або у нашого спеціалізованого дилера.

Залежно від типу шлангу виконайте описані далі дії:

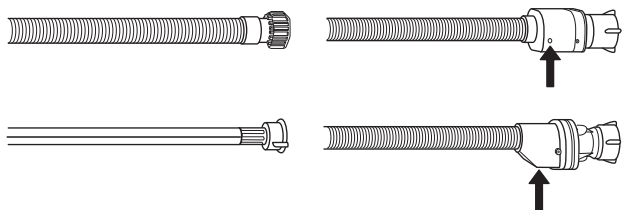

Якщо наливний шланг має прозоре покриття, періодично перевіряйте, чи не з'явилися ділянки з інтенсивнішим кольором. Якщо це так, шланг може протікати та має бути замінений.

Для запірних шлангів: перевірте невеличке оглядове вікно запобіжного клапана (див. за стрілкою). Якщо воно червоне, спрацювала функція запору води. Необхідно замінити шланг на новий. Щоб викрутити цей шланг, під час викручування натискайте кнопку фіксатора.

ОЧИЩЕННЯ ШЛАНГУ ПОДАЧІ ВОДИ

Якщо вод'яні шланги нові або не використовувалися протягом тривалого часу, перед приєднанням пустіть по ним воду, щоб переконатися, що виходить чиста вода без будь-яких домішок. Якщо цей запобіжний захід не буде виконано, подачу води може бути заблоковано, через що посудомийна машина може пошкодитися.

ОЧИЩЕННЯ ВУЗЛА ФІЛЬТРУ

Регулярно очищуйте вузол фільтра, щоб не допускати забивання фільтрів і щоб використана вода могла вільно витікати. Вузол фільтра складається з трьох фільтрів, які затримують залишки їжі з промивної води і забезпечують рециркуляцію води: для найбільш ефективного миття слід регулярно очищувати їх.

Посудомийну машину не можна використовувати без фільтрів або з незакріпленим фільтром.

Після кількох циклів миття перевіряйте вузол фільтра та за необхідності ретельно очищуйте його під проточною водою, використовуючи неметалічну щітку і дотримуючись інструкцій, наведених нижче:

1. Поверніть циліндричний фільтр **A** у напрямку проти годинникової стрілки і витягніть його (Мал. 1).
2. Зніміть фільтр кришки **B**, легко натискуючи на бічні стулки (Мал. 2).
3. Витягніть пластинчастий фільтр з нержавіючої сталі **C** (Мал. 3).
4. Перевірте уловлювач і видаліть усі залишки їжі.
5. **НІКОЛИ НЕ ЗНИМАЙТЕ** захисну накладку насоса циклу миття (деталь чорного кольору) (Мал. 4).

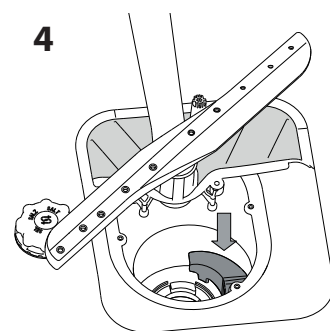
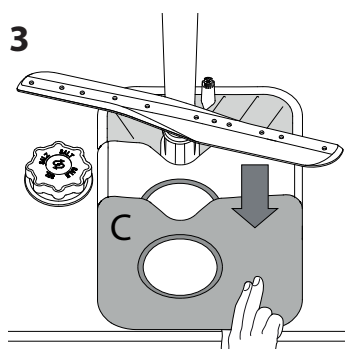
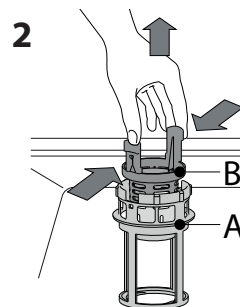
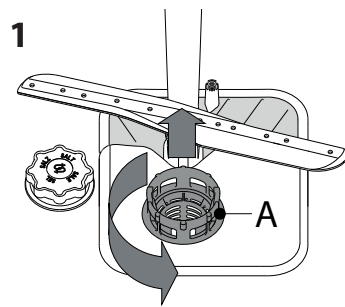

Після очищення фільтрів встановіть вузол фільтра на місце та закріпіть його у цьому положенні належним чином; це дуже важливо для ефективного функціонування посудомийної машини.

ОЧИЩЕННЯ РОЗБРИЗКУВАЧІВ

окремих випадках залишки їжі можуть затвердіти на розбризкувачах і блокувати отвори, призначені для розпилення води. Тому рекомендується час від часу перевіряти розбризкувачі і очищувати їх невеликою неметалевою щіткою.

Щоб зняти верхній розбризкувач, поверніть пластмасове стопорне кільце проти годинникової стрілки. Верхній розбризкувач слід розташовувати таким чином, щоб сторона з великою кількістю отворів була спрямована вгору.

Нижній розбризкувач можна зняти, потягнувши його вгору.

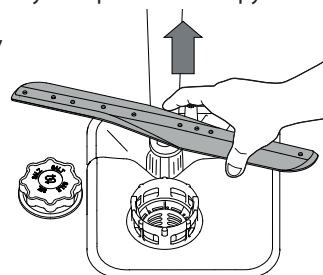
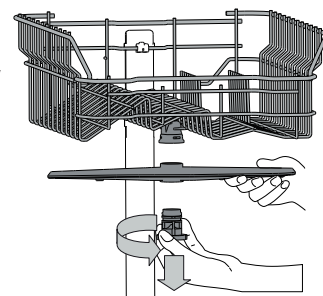

УСТАНОВЛЕННЯ

УВАГА: Якщо прилад потрібно перемістити, тримайте його у вертикальному положенні; якщо це вкрай необхідно, його можна нахилити назад.

ПІДКЛЮЧЕННЯ ДО ВОДОПРОВОДУ

Підключення водопостачання має виконувати лише кваліфікований фахівець.

Для зручності установлення впускний і випускний шланги можна направити вправо або вліво.

Переконайтеся, що посудомийна машина не згинає або перетискає шланги.

ПІДКЛЮЧЕННЯ ШЛАНГУ ПОДАЧІ ВОДИ

- Випускайте воду, поки вона не стане абсолютно чистою.
- Щільно прикрутіть впускний шланг на місце і відкрийте кран. Якщо довжини впускного шлангу недостатньо, слід звернутися до спеціалізованого магазину або кваліфікованого фахівця. Тиск води має бути у межах значень, вказаних у таблиці технічних даних - в іншому випадку посудомийна машина може функціонувати неправильно. Переконайтеся, що шланг не зігнутий і не перетиснутий.

ТЕХНІЧНІ ДАНІ ЩОДО ПІДКЛЮЧЕННЯ ШЛАНГУ ПОДАЧІ ВОДИ:

ВОДОПОСТАЧАННЯ	холодне або гаряче (макс. 60°C)
ВПУСК ВОДИ	3/4 дюйм.
ТИСК ВОДИ	0,05 ÷ 1 МПа (0,5 ÷ 10 бар) 7,25 – 145 фунт/кв. дюйм

ПІДКЛЮЧЕННЯ ШЛАНГУ ЗЛИВУ ВОДИ

Підключіть випускний шланг до дренажного каналу з мінімальним діаметром 2 см **A**

Зливний шланг слід підключати на висоті від 40 до 80 см від підлоги або поверхні, на яку спирається посудомийна машина..

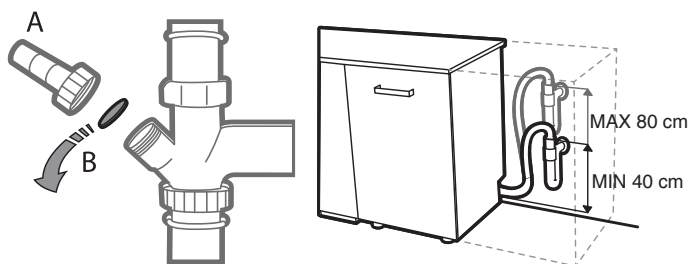

Перед підключенням випускного водяного шлангу до зливної системи, витягніть пластмасову заглушку **B**.

ЗАХИСТ ВІД ПЕРЕПОВНЕННЯ

Захист від переповнення. Для захисту від переповнення посудомийної машини:

- оснащено спеціальною системою, яка блокує подачу води у разі порушення нормального функціонування або виникнення протікання всередині приладу.

Деякі моделі також оснащено додатковим запобіжним пристроєм «**Нове покоління АкваСтоп**», який забезпечує гарантований захист від переповнення навіть у разі розриву шлангу подачі.

Ні в якому разі не розрізайте впускний водяний шланг, оскільки він містить струмопровідні частини.

ПІДКЛЮЧЕННЯ ДО ЕЛЕКТРОМЕРЕЖІ



ПОПЕРЕДЖЕННЯ: Ні в якому разі не розрізайте впускний водяний шланг, оскільки він містить струмопровідні частини.

Перед тим як підключити прилад до електричної розетки, переконайтеся, що:

- Розетку **заземлено** \perp і вона відповідає чинним правилам; Розетка здатна витримати максимальне навантаження приладу, яке вказано у таблиці з технічними даними, розташованій на внутрішній стороні дверцят (див. ОПИС ВИРОБУ).
- Напруга в електромережі має відповідати значенням, вказаним на таблиці з технічними даними на внутрішній стороні дверцят.
- Розетка має бути сумісна зі штекером приладу.

Якщо це не так, зверніться до кваліфікованого фахівця для заміни штекера (див. ПІСЛЯПРОДАЖНЕ ОБСЛУГОВУВАННЯ). Не використовуйте розгалужувачі або подовжувачі. Коли прилад встановлено, кабель живлення і електрична розетка мають бути легкодоступними.

Кабель має бути не зігнутий і не перетиснутий.

Якщо кабель живлення пошкоджений, слід замінити його, звернувшись до виробника або його авторизованого центру технічного обслуговування клієнтів з метою запобігання всіх потенційних небезпек.

Компанія не несе відповідальності за будь-які аварійні ситуації, які пов'язані з недотриманням цих правил.

РОЗМІЩЕННЯ І ВИРІВНЮВАННЯ

1. Встановлюйте посудомийну машину на міцній рівній підлозі. Якщо підлога нерівна, для досягнення горизонтального положення передні ніжки приладу можна відрегулювати. У разі належного вирівнювання прилад буде більш стійким і менш схильним до переміщення та викликати меншу вібрацію і шум під час роботи.
2. Перед вбудовуванням посудомийної машини слід приклеїти липку прозору смужку під дерев'яною полицею, щоб захистити її від конденсату, який може утворюватися.
3. Розташуйте посудомийну машину таким чином, щоб її бічні панелі або задня панель стикалися з прилеглими шафами або стіною. Цей прилад може також бути вбудований під спільною стільницею.
4. Для регулювання висоти задньої ніжки, поверніть червону шестигранну втулку на нижній центральній частині з лицьової сторони посудомийної машини за допомогою шестигранного ключа з отвором 8 мм. Повертайте ключ за годинниковою стрілкою, щоб збільшити висоту, і у напрямку проти годинникової стрілки, щоб зменшити її.

РОЗМІРИ І МІСТКІСТЬ:

ШИРИНА	448 мм
ВИСОТА	820 мм
ГЛИБИНА	555 мм
МІСТКІСТЬ	10 стандартних комплектів посуду

УСУНЕННЯ НЕСПРАВНОСТЕЙ

Прилад працює неправильно.

Перш ніж звернутися до сервісного центру спробуйте вирішити проблему за допомогою наступного списку.

ПРОБЛЕМИ	МОЖЛИВІ ПРИЧИНИ	РІШЕННЯ
Посудомийна машина не запускається або не реагує на команди.	Прилад не підключений до розетки.	Вставте штекер у розетку електроживлення.
	Відключення електропостачання.	При відновленні електропостачання посудомийна машина запуститься автоматично.
	Дверцята машини не закриті.	Енергійно натискуйте на дверцята, поки не почуєте звук «кляцання».
	Прилад не реагує на команди.	Вимкніть прилад, натиснувши кнопку «УВІМКН./ВИМКН.», приблизно через хвилину увімкніть його знову і скиньте програму.
Дверцята не заблоковано.	Кошики вставлено не повністю.	Переконайтеся, що кошики вставлені до кінця.
	Дверцята не заблоковані.	Енергійно натискуйте на дверцята, поки не почуєте звук «кляцання».
Посудомийна машина породжує надмірний шум.	Посуд деренчить.	Правильно розташуйте посуд (див. ЗАВАНТАЖЕННЯ КОШИКІВ).
	Виробляється надмірна кількість піни.	Неправильно відміряно потрібну кількість миючого засобу або він не підходить для використання у посудомийних машинах (див. НАПОВНЕННЯ ДОЗАТОРА МИЮЧОГО ЗАСОБУ). Скасуйте поточний цикл, вимкнувши посудомийну машину, потім знову увімкніть її, виберіть нову програму, натисніть кнопку «ПУСК» і закрийте дверцята. Не додавайте миючий засіб.
Посуд не висушено.	Обрана програма не має фази сушіння.	Перевіряйте за таблицею програм, чи має обрана програма фазу сушіння.
	Закінчився ополіскувач або його концентрація недостатня.	Додайте ополіскувач або збільшіть рівні дозування (див. ЗАПОВНЕННЯ ДОЗАТОРА ОПОЛІСКУВАЧА).
	Посуд виготовлений з антипригарного матеріалу або пластмаси.	Наявність крапель води є нормальним явищем (див. ПОРАДИ).
Посуд не очищено.	Посуд було неправильно розміщено.	Правильно розташуйте посуд (див. ЗАВАНТАЖЕННЯ КОШИКІВ).
	Розбризувач не може вільно обертатися, йому перешкоджає посуд.	Правильно розташуйте посуд (див. ЗАВАНТАЖЕННЯ КОШИКІВ).
	Цикл миття занадто м'який і/або ефективність миючого засобу є низькою.	Оберіть відповідний цикл миття (див. ТАБЛИЦЯ ПРОГРАМ).
	Виробляється надмірна кількість піни. (див. ПІСЛЯПРОДАЖНЕ ОБСЛУГОВУВАННЯ)	Неправильно відміряно потрібну кількість миючого засобу або він не підходить для використання у посудомийних машинах (див. НАПОВНЕННЯ ДОЗАТОРА МИЮЧОГО ЗАСОБУ). Скасуйте поточний цикл, вимкнувши посудомийну машину, потім знову увімкніть її, виберіть нову програму, натисніть кнопку «ПУСК» і закрийте дверцята. Не додавайте миючий засіб.
	Кришку відділення ополіскувача не закрито належним чином.	Переконайтеся, що кришку дозатора ополіскувача закрито.
	Фільтр забруднений або забитий.	Очистіть вузол фільтра (див. ДОГЛЯД І ТЕХНІЧНЕ ОБСЛУГОВУВАННЯ).
	Відсутня сіль.	Наповніть бачок для солі (див. НАПОВНЕННЯ БАЧКА ДЛЯ СОЛІ).
Посудомийна машина не наповнюється водою, відображається попередження «H2O» або «F06».	Немає води у системі водопостачання або закритий кран.	Перевірте, чи є напір у системі водопостачання або чи відкритий кран.
	Впускний шланг вигнутий.	Переконайтеся, що зливний шланг не вигнутий (див. УСТАНОВЛЕННЯ) перепрограмуйте посудомийну машину і перезавантажте її.
	Засмітилося сито у шлангу подачі води; необхідно очистити його	Після проведення перевірки і очищення вимкніть і увімкніть посудомийну машину і запустіть нову програму.
На посуді та склі відбувається кальцинування або утворюється білуватий наліт.	Занадто низький рівень солі.	Наповніть бачок для солі (див. НАПОВНЕННЯ БАЧКА ДЛЯ СОЛІ).
	Неправильно налаштовано жорсткість води.	Збільшіть значення (див. «Таблиця жорсткості води»).
	Кришку бачка для солі закрито неправильно.	Перевірте, чи правильно закрито кришку бачка для солі.
	Весь ополіскувач витрачено або його дозування є недостатнім.	Додайте ополіскувач або збільшіть рівні дозування.
На посуді та склі з'являються сині смуги або блакитний відтінок.	Дозування ополіскувача є надмірним.	Знизьте дозування.

ТЕХНІЧНА СПЕЦИФІКАЦІЯ

Технічну інформацію, яка містить дані про споживання електричної енергії, можна завантажити з веб-сайт: docs.whirlpool.eu

ЗВЕРНЕННЯ ДО ЦЕНТРУ ПІСЛЯПРОДАЖНОГО ОБСЛУГОВУВАННЯ

Контактну інформацію наведено в гарантійному керівництві. Звертаючись до нашого центру післяпродажного обслуговування клієнтів, повідомте коди, зазначені на табличці з технічними даними виробу

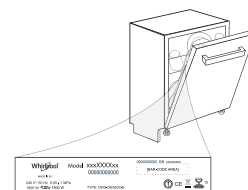

400011284305B

07/2018 mk - Xerox Fabriano

