

# REMINGTON®

## Keratin Protect Rotating Air Styler



AS8810

Thank you for buying your new Remington® product. Please read these instructions carefully and keep them safe.

Remove all packaging before use.

---

## IMPORTANT SAFEGUARDS

---

- 1 This appliance can be used by children aged from 8 years and above and persons with reduced physical, sensory or mental capabilities or lack of experience and knowledge if they have been supervised/instructed and understand the hazards involved. Children shall not play with the appliance. Cleaning and user maintenance shall not be done by children unless they are older than 8 and supervised. Keep the appliance and cable out of reach of children under 8 years.
- 2 Warning - for additional protection the installation of a residual current
- 3 device (RCD) with a rated residual operating current not exceeding 30mA is advisable in the electrical circuit supplying the bathroom. Ask an electrician for advice\*.
- 4 For UK household use only. Currently, the fitting in a bathroom of an electrical socket suitable or capable of operating the dryer/straightener is not permitted (see BS7671).
- 5 Always ensure the voltage to be used corresponds to the voltage stated on the unit before plugging the appliance into the mains socket.
- 6 Warning: Do not use this appliance near bathtubs, showers, basins or other vessels containing water.
- 7 When the appliance is used in a bathroom, unplug it after use since the proximity of water presents a hazard even when the appliance is switched off.
- 8 Do not wrap the cord around the unit. Check the cord regularly for any sign damage.
- 9 If the supply cord of this unit becomes damaged, discontinue use immediately and return the appliance to your nearest authorised Remington® service dealer for repair or replacement in order to avoid a hazard.
- 10 Do not use the appliance if it is damaged or malfunctions.
- 11 Do not allow any part of the appliance to touch the face, neck or scalp.
- 12 Do not leave the appliance unattended while plugged in.
- 13 Only set the appliance down on a heat-proof surface.
- 14 Do not place the appliance down on any soft furnishings.
- 15 Do not use attachments other than those we supply.
- 16 This appliance is not intended for commercial or salon use.
- 17 Let the appliance cool down before cleaning and storing away.
- 18 **WARNING:** Contains traces of nuts.



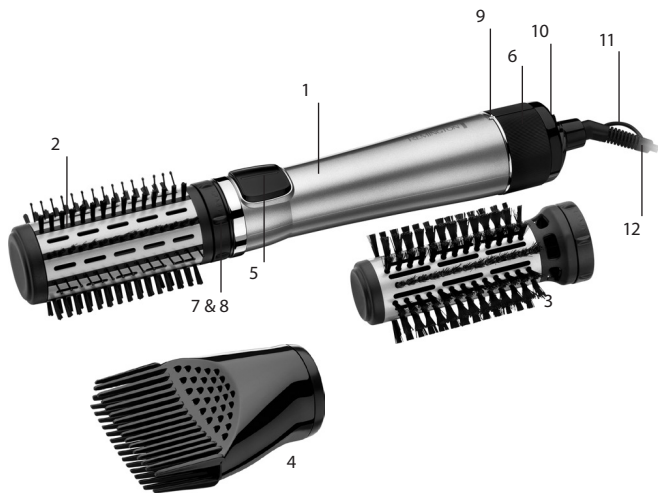

## 👁️ KEY FEATURES

- |   |                                  |    |                           |
|---|----------------------------------|----|---------------------------|
| 1 | 1000 Watt power handle           | 7  | Attachment locking ring   |
| 2 | 50mm thermal mixed bristle brush | 8  | Power handle locking ring |
| 3 | 40mm thermal soft bristle brush  | 9  | Cool setting              |
| 4 | Root boost attachment            | 10 | Inlet grille              |
| 5 | 2-way rotation switch            | 11 | Hanging loop              |
| 6 | Temperature setting switch       | 12 | 3m swivel cord            |

## 👁️ PRODUCT FEATURES

- 1000 watts for powerful drying.
- Advanced ceramic coated barrels infused with Keratin and Almond Oil.
- 2 speed/heat settings for versatile styling.
- Root boost attachment for added volume.
- Cool setting to help set your style.

---

**◆ INSTRUCTIONS FOR USE**

---

- Wash and condition your hair as normal.
  - Squeeze out excess moisture with a towel and comb through.
  - Select your attachment before you turn on the appliance.
- ★ To Secure Attachments to the Handle**
- Align the arrow symbols (▼) on the attachment locking ring with the centre of the channels around the edge of the power handle locking ring and push together.
  - Turn the attachment locking ring firmly clockwise in the direction of the lock arrow (▶ 🔒) to secure the power handle and the attachment together
  - Dry length and roots partially prior to styling.
  - ★ Tip: for best results aim for 80% dry hair.
  - Section the hair prior to styling. Style the lower layers first.
  - Plug the product into the mains power supply
  - Start styling on lower temperature first. Select the appropriate temperature for your hair type using the temperature setting switch on the base of the styler.
  - To increase the temperature turn the temperature setting switch to position '1' for low heat, '2' for high heat and position 'C' for the cool setting.
  - ★ NOTE: The Brush attachments will only start rotating when a temperature setting has been selected.
- ★ Volume and Shape using the 40mm and 50mm brushes**
- The 50mm mixed bristle brush adds volume and fullness and is ideal for mid to longer hair.
  - The 40mm soft bristle brush adds root volume, creates polished ends and loose curls. Ideal for shorter, fine hair.
  - To use the rotating function, press the right arrow (▶) on the 2-way rotation switch for the brush to rotate clockwise.
  - Wrap the bottom of the hair around the brush
  - Press the left arrow on the 2-way rotation switch (◀) to wind hair around the brush, stopping at the roots.
  - Press the opposite arrow on the 2-way rotation switch to unwind.
  - Let the attachments cool before removing.

### ✦ Root volume using the root boost attachment

- Push the root boost slowly into your roots towards the centre of your head.
- Allow the hair to push against the root boost and hold the root boost there for up to 10 seconds.
- Repeat until you have voluminous hair.
- To set your style, use the cool shot setting, turn the temperature setting switch to position 'C' whilst styling.
- Let the attachment cool before removing.

### ✦ To remove attachments

- After use, turn the appliance off by turning the temperature setting switch to the far left and '0' position and unplug.
- To remove attachments, turn the attachment locking ring anti-clockwise in the direction of the unlock arrow (◀ ) and pull the attachment away from the main housing.

---

## CLEANING AND MAINTENANCE

---

- Unplug the appliance and allow to cool.
- Wipe all the surfaces with a damp cloth.
- Don't use harsh or abrasive cleaning agents or solvents.

---

## ENVIRONMENTAL PROTECTION

---

To avoid environmental and health problems due to hazardous substances in electrical and electronic goods, appliances marked with this symbol must not be disposed of with unsorted municipal waste, but recovered, reused or recycled.



Vielen Dank, dass Sie sich für den Kauf dieses Remington® Produkts entschieden haben.

Lesen Sie diese Bedienungsanleitung aufmerksam durch und bewahren Sie sie auf. Entfernen Sie die Verpackung vor dem Gebrauch vollständig.

---

## WICHTIGE SICHERHEITSHINWEISE

---

- 1 Dieses Gerät ist für die Nutzung von Kindern ab 8 Jahren sowie von Personen mit eingeschränkten physischen, sensorischen oder geistigen Fähigkeiten oder Mangel an Erfahrung und Wissen geeignet, wenn ihnen die Handhabung erklärt wurde/ sie dabei beaufsichtigt werden und ihnen die damit verbundenen Gefahren bewusst sind. Kinder dürfen nicht mit dem Gerät spielen. Reinigung und Pflege dürfen nicht von Kindern durchgeführt werden, es sei denn sie sind älter als 8 Jahre und werden dabei beaufsichtigt. Bewahren Sie das Gerät und das Kabel außer Reichweite von Kindern unter 8 Jahren auf.
- 2 Achtung - als zusätzliche Schutzmaßnahme ist der Einbau einer Fehlerstrom-Schutzeinrichtung mit einem Bemessungsdifferenzstrom (nicht über 30mA) in den Stromkreislauf im Badezimmer ratsam. Fragen Sie einen Elektriker um Rat.
- 3 Vergewissern Sie sich, dass die verwendete Spannung immer mit der Spannung des Geräts übereinstimmt, bevor Sie es mit dem Stromkreislauf verbinden.
- 4 Verwenden Sie das Gerät nicht in der Nähe einer Badewanne, einem Behälter oder anderen Gefäßen, die Wasser enthalten.
- 5 Wenn Sie das Gerät im Badezimmer verwenden, ziehen Sie den Netzstecker nach dem Gebrauch, da Wasser in der Nähe auch bei ausgeschaltetem Gerät eine Gefahr darstellt.
- 6 Wickeln Sie das Kabel nicht um das Gerät. Überprüfen Sie das Kabel regelmäßig auf Schäden.
- 7 Ist das Stromkabel beschädigt, verwenden Sie das Gerät auf keinen Fall mehr und geben Sie es bei einem autorisierten Remington® Servicehändler in Ihrer Nähe zur Reparatur oder zum Umtausch ab, um eine Gefährdung zu vermeiden.
- 8 Verwenden Sie das Gerät nicht, wenn es beschädigt ist oder nicht richtig funktioniert.
- 9 Achten Sie darauf, dass kein Bestandteil des Geräts mit dem Gesicht, dem Nacken oder der Kopfhaut in Berührung kommt.
- 10 Lassen Sie das angeschlossene Gerät auf keinen Fall unbeaufsichtigt.
- 11 Legen Sie das Gerät nur auf einer hitzebeständigen Oberfläche ab.
- 12 Legen Sie das Gerät nicht auf weiche Möbel.



- 13 Verwenden Sie nur das von uns zur Verfügung gestellte Zubehör.
- 14 Dieses Gerät ist nicht für die gewerbliche Nutzung geeignet.
- 15 Lassen Sie das Gerät vor dem Reinigen und Verstauen vollständig abkühlen.
- 16 ACHTUNG: Enthält Spuren von Nüssen.

## HAUPTMERKMALE

- |                                                       |                                      |
|-------------------------------------------------------|--------------------------------------|
| 1 1000 Watt Leistung                                  | 6 Schalter zur Temperatureinstellung |
| 2 50 mm Rundbürste mit Mischborsten                   | 7 Aufsatz-Verschlussring             |
| 3 40 mm Rundbürstenaufsatz mit weichen Thermo-Borsten | 8 Aufsatz-Leistung                   |
| 4 Haaransatz-Booster                                  | 9 Abkühlstufe                        |
| 5 Schalter zur Rotation im Rechts- und Linkslauf      | 10 Lufteinlassgitter                 |
|                                                       | 11 Aufhängeöse                       |
|                                                       | 12 3 m Kabel mit Drehgelenk          |

## PRODUKTEIGENSCHAFTEN

- 1000 Watt zum Trocknen und Stylen
- Hochwertige Keramikbeschichtung angereichert mit Keratin und Mandelöl.
- 2 Heiz-/Gebläsestufen für vielseitiges Styling
- Haaransatz-Booster für mehr Volumen.
- Abkühlstufe zum Fixieren des Stylings.

## BEDIENUNGSANLEITUNG

- Waschen und pflegen Sie Ihr Haar wie immer.
- Nasses Haar mit einem Handtuch abtrocknen und gründlich durchkämmen.
- Wählen Sie den gewünschten Aufsatz aus, bevor Sie das Gerät einschalten.

### Aufsätze am Griff befestigen

- Richten Sie die Pfeilsymbole (▼) am Aufsatz-Verschlussring an den Rillen rund um den Griff-Verschlussring aus und drücken Sie beide zusammen.
- Drehen Sie den Aufsatz-Verschlussring fest im Uhrzeigersinn in Richtung des Verschlusspfeils (▶ □), um den Aufsatz am Griff zu befestigen.
- Lassen Sie Ihr Haar vor dem Styling nicht vollständig trocknen.
- ★ Tipp: Für ein optimales Ergebnis sollte Ihr Haar zu 80% trocken sein.

## ✱ **Teilen Sie das Haar vor dem Stylen ab. Stylen Sie zuerst die untenliegenden Strähnen.**

- Stecken Sie den Netzstecker des Geräts in die Steckdose.
  - Beginnen Sie erst mit niedrigeren Temperaturstufen. Wählen Sie mithilfe des Schalters an der Unterseite des Geräts die für Ihren Haartyp geeignete Temperatur.
  - Um die Temperatur einzustellen, drehen Sie den Schalter auf Position '1' für niedrige Temperatur, Position '2' für hohe Temperatur oder Position 'C' für die Abkühlstufe.
- ✱ **HINWEIS:** Die Bürstenaufsätze beginnen sich erst dann zu drehen, wenn die Temperatur eingestellt ist.

## ✱ **Volumen und Schwung mit dem 40 mm- und 50 mm-Rundbürstenaufsatz**

- Die 50 mm Rundbürste verleiht Ihrem Haar mehr Volumen und Fülle und eignet sich optimal für mittellanges bis langes Haar.
- Der 40 mm Rundbürstenaufsatz mit weichen Thermo-Borsten verleiht dem Haar Volumen am Ansatz, glänzende Spitzen und lockere Wellen. Ideal für kürzeres, feines Haar.
- Um die Rotationsfunktion zu aktivieren, drücken Sie den rechtsgerichteten Pfeil (▶) auf dem Schalter.
- Wickeln Sie die Haarenden um die Bürste.
- Drücken Sie den linksgerichteten Pfeil (◀) auf dem Rotationsschalter, um das Haar bis zum Ansatz auf der Bürste aufzuwickeln.
- Drücken Sie den entgegengesetzten Pfeil auf dem Rotationsschalter, um das Haar wieder zu lösen.
- Lassen Sie die Aufsätze vor dem Entfernen abkühlen.

## ✱ **Haaransatz-Booster für mehr Volumen**

- Drücken Sie den Haaransatz-Booster langsam an den Haaransatz in Richtung Kopfmittle.
- Sorgen Sie dafür, dass Ihr Haar gegen den Haaransatz-Booster drückt und halten Sie ihn bis zu 10 Sekunden lang an dieser Stelle.
- Wiederholen Sie diesen Vorgang, bis Ihr Haar das gewünschte Volumen hat.
- Fixieren Sie Ihr Styling mit der Abkühlstufe, indem Sie den Schalter auf Position 'C' drehen.
- Lassen Sie die Aufsätze vor dem Entfernen abkühlen.

## ✱ **Entfernen der Aufsätze**

- Schalten Sie das Gerät nach dem Gebrauch aus, indem Sie den Schalter ganz nach links auf Position '0' drehen und das Gerät vom Stromnetz trennen.

- Um die Aufsätze zu entfernen, drehen Sie den Aufsatz-Verschlussring gegen den Uhrzeigersinn in Richtung des Entriegelungspfeils (◀ ) und ziehen Sie den Aufsatz aus dem Hauptgehäuse.

---

## REINIGUNG UND PFLEGE

---

- Ziehen Sie den Netzstecker und lassen Sie das Gerät abkühlen.
- Wischen Sie alle Oberflächen mit einem feuchten Tuch ab.
- Verwenden Sie keine aggressiven oder scheuernden Reinigungs- oder Lösungsmittel.

---

## UMWELTSCHUTZ

---

Auf Grund der in elektrischen und elektronischen Geräten verwendeten umwelt- und gesundheitsschädigenden Stoffe dürfen Geräte, die mit diesem Symbol gekennzeichnet sind, nicht über den normalen Hausmüll entsorgt werden, sondern müssen wiederaufbereitet, wiederverwertet oder recycelt werden.



Hartelijk dank voor het kopen van uw nieuwe Remington® product. Lees de instructies voor gebruik zorgvuldig door en bewaar deze op een veilige plaats, zodat u deze later nog eens door kunt lezen. Verwijder alle verpakkingsmaterialen voor gebruik.

## BELANGRIJKE VEILIGHEIDSVOORSCHRIFTEN

- 1 Dit apparaat mag alleen gebruikt worden door kinderen van 8 jaar en ouder en personen met mindere fysieke, zintuiglijke of mentale vaardigheden of met een gebrek aan ervaring en kennis, indien zij onder toezicht staan/ instructies hebben ontvangen en de gevaren begrijpen die van toepassing zijn. Kinderen mogen niet met het apparaat spelen. Schoonmaak en onderhoud mag niet door kinderen uitgevoerd worden tenzij ze ouder dan 8 jaar zijn en onder toezicht staan. Houd het apparaat en het snoer buiten het bereik van kinderen onder de 8 jaar.
- 2 Waarschuwing - voor aanvullende veiligheid wordt de installatie van een aardlekschakelaar (ALS) met een nominale lekstroom die niet groter is dan 30mA geadviseerd. Raadpleeg uw installateur.
- 3 Zorg er altijd voor dat het voltage dat u gebruikt overeenkomt met het voltage dat op het apparaat staat vermeld, voordat u de stekker van het apparaat in het stopcontact steekt.
- 4 Waarschuwing: Gebruik het apparaat niet in de buurt van badkuipen, douches, wastafels of andere reservoirs die water of andere vloeistoffen bevatten.
- 5 Wanneer het apparaat in de badkamer wordt gebruikt, dient u de stekker na gebruik uit het stopcontact te halen aangezien de aanwezigheid van water een gevaar vormt, zelfs wanneer het apparaat uitgeschakeld is 
- 6 Wikkel het snoer niet om het apparaat. Controleer het snoer regelmatig op tekenen van schade.
- 7 Indien het snoer beschadigd is, dient u het gebruik direct te stoppen en contact op te nemen met het Remington® Service Center voor reparatie of vervanging om eventuele risico's te vermijden.
- 8 Gebruik het apparaat niet wanneer deze beschadigd is of storingen vertoont.
- 9 Vermijd dat enig deel van het apparaat in contact komt met het gezicht, nek, oren of hoofdhuid.
- 10 Laat het apparaat niet onbeheerd achter wanneer deze op het stopcontact is aangesloten.
- 11 Plaats het apparaat alleen op een hittebestendige ondergrond.
- 12 Plaats het apparaat niet op stoffering.

- 13 Gebruik geen andere accessoires of hulpstukken anders dan die door Remington® zijn/worden geleverd.
- 14 Dit apparaat is niet bedoeld voor commercieel gebruik of gebruik in een salon.
- 15 Laat het apparaat afkoelen, voordat deze wordt gereinigd en opgeborgen.
- 16 **WAARSCHUWING:** Bevat sporen van noten.

## BELANGRIJKSTE KENMERKEN

- |                                                     |                                    |
|-----------------------------------------------------|------------------------------------|
| 1 1000 Watt vermogen                                | 6 Schakelaar temperatuurinstelling |
| 2 50mm thermische borstel met gemengde borstelharen | 7 Vergrendelring van opzetstuk     |
| 3 40 mm zachte thermische föhnborstel               | 8 Vergrendelring van vermogen      |
| 4 Root Boost                                        | 9 Koude-instelling                 |
| 5 Draaiknop met twee posities                       | 10 Inlaatrooster                   |
|                                                     | 11 Ophangoog                       |
|                                                     | 12 3m draaibaar snoer              |

## ENMERKEN VAN HET PRODUCT

- 1000 Watt voor krachtig drogen
- Gecoate Advanced keramische cilinders geïnfuseerd en amandelolie.
- 2 warmtestanden/snelheden voor een veelzijdige styling.
- Boost-opzetstuk voor meer volume bij de wortels.
- Koude-instelling voor eenvoudiger stylen.

## GEBRUIKSAANWIJZING

- Was en verzorg uw haar zoals gewoonlijk.
- Maak het haar handdoekdroog en kam het door.
- Kies een opzetstuk voor u het apparaat aanzet.

### **Opzetstukken bevestigen op het handvat**

- Lijn de pijlsymbolen (▼) op de vergrendelingsring van het opzetstuk uit met het midden van de kanalen langs de rand van de vergrendelingsring van de handgreep en druk ze samen.
- Draai de vergrendelingsring van het opzetstuk stevig rechtson in de richting van de vergrendelingspijl (▶ ) om de handgreep en het opzetstuk te vergrendelen.
- Droog het haar gedeeltelijk tot aan de haarwortels alvorens te stylen.

- ✱ Tip: voor het beste resultaat blaast u het haar tot het ongeveer 80% is gedroogd.
- Verdeel het haar in secties, voordat u met het stylen begint. Begin altijd eerst met de onderste laag.
- Steek de stekker van het apparaat in het stopcontact.
- Begin het in model brengen op lage temperaturen. Selecteer de juiste temperatuur voor uw haartype met behulp van de schakelaar voor de temperatuurinstelling op de basis van de styler.
- Om de temperatuur te verhogen, draait u de schakelaar voor de temperatuurinstelling naar '1' voor lage warmte, '2' voor hoge warmte en 'C' voor koud.
- ✱ LET OP: de borstelopzetstukken beginnen pas te draaien wanneer een temperatuurinstelling gekozen is.

## ✱ **Volume en model met de 40 mm en 50 mm borstels**

- De 50mm borstel met gemengde borstelharen zorgt voor volume en een voller kapsel en is ideaal voor middellang tot lang haar.
- De zachte 40 mm thermische föhnborstel zorgt voor glanzende uiteinden en losse krullen. Ideaal voor korter, dun haar.
- Om de draaifunctie te gebruiken, drukt u op de pijl naar rechts (▶) op de draaischakelaar met twee posities zodat de borstel rechtsom draait.
- Draai de onderkant van het haar rond de borstel.
- Druk op de pijl naar links op de schakelaar met twee posities (◀) om het haar tot de wortel om de borstel te rollen.
- Druk op de tegengestelde pijl op de draaischakelaar met 2 posities om het los te rollen.
- Laat de opzetstukken afkoelen voor u ze verwijdert.

## ✱ **Volume aan de wortels met het boost-opzetstuk**

- Duw het boost-opzetstuk langzaam in de wortels naar het midden van uw hoofd.
- Laat het haar tegen het boost-opzetstuk drukken en houd het boost-opzetstuk zo'n 10 seconden op zijn plaats.
- Herhaal tot het haar volumineus is.
- Om uw stijl in te stellen, gebruikt u de instelling cool shot en draait de schakelaar voor de temperatuurinstelling naar 'C' tijdens het stylen.
- Laat de opzetstukken afkoelen voor u ze verwijdert.

## ✳ **Opzetstukken verwijderen**

- Na gebruik schakelt u het apparaat uit door de schakelaar voor de temperatuurinstelling helemaal naar links te draaien op '0' en de stekker uit het stopcontact te trekken.
- Om opzetstukken te verwijderen, draait u de vergrendelingsring voor opzetstukken linksom in de richting van de ontgrendelingspijl (◀) en trekt het opzetstuk van het apparaat weg.

## 👁 **REINIGING EN ONDERHOUD**

- Haal de stekker van het apparaat uit het stopcontact en laat het apparaat afkoelen.
- Veeg alle oppervlakken af met een vochtige doek.
- Gebruik geen agressief of schurend reinigingsmiddel of oplosmiddel.

## ♻ **BESCHERM HET MILIEU**

Om milieu- en gezondheidsproblemen als gevolg van gevaarlijke stoffen in elektrische en elektronische producten te vermijden, mogen apparaten met dit symbool niet worden weggegooid met niet-gesorteerd gemeentelijk afval, maar moeten ze worden teruggewonnen, opnieuw gebruikt of gerecycled.



Merci d'avoir acheté ce produit Remington®. Avant l'utilisation, veuillez lire attentivement ces instructions et conservez-les dans un endroit sûr. Retirez tout l'emballage avant utilisation.

## ⚠ MISES EN GARDE IMPORTANTES

- 1 L'utilisation, le nettoyage ou la maintenance de l'appareil par des enfants d'au moins huit ans ou par des personnes aux aptitudes physiques, sensorielles ou mentales réduites ou un manque d'expérience ou de savoir-faire, devra se faire uniquement après avoir reçu des instructions appropriées et sous la supervision adéquate d'un adulte responsable afin d'assurer une manipulation en toute sécurité et d'éviter tout risque de danger. Les enfants ne doivent pas jouer avec l'appareil. La maintenance de l'appareil ne doit pas être faite par des enfants de moins de huit ans et sans supervision. Gardez l'appareil hors de portée des enfants de moins de huit ans.
- 2 Avertissement – pour une protection supplémentaire, l'installation d'un dispositif différentiel à courant résiduel (RCD), avec un courant opérationnel résiduel nominal non supérieur à 30mA, est recommandé dans le circuit électrique alimentant la salle de bain. Demandez conseil à un électricien.
- 3 Vérifiez dans tous les cas que la tension à utiliser corresponde à la tension indiquée sur l'appareil avant de le brancher au secteur.
- 4 Avertissement : Veillez à ne pas utiliser cet appareil à proximité de baignoires, douches, lavabos ou autres récipients contenant de l'eau.
- 5 Lorsque l'appareil est utilisé dans une salle de bains, débranchez-le après usage. La proximité de l'eau présente un danger même lorsque le sèche-cheveux est éteint. 
- 6 Veillez à ne pas enrouler le cordon autour de l'appareil. Inspectez régulièrement le cordon pour détecter tout dommage apparent.
- 7 Si le cordon d'alimentation de cet appareil est endommagé, cessez immédiatement d'utiliser l'appareil et renvoyez-le au service consommateurs Remington pour réparation ou échange afin d'éviter tout risque.
- 8 N'utilisez pas l'appareil s'il fonctionne mal ou est endommagé.
- 9 Evitez tout contact de l'appareil avec le visage, le cou ou le cuir chevelu.
- 10 Ne pas laisser l'appareil sans surveillance lorsqu'il est branché.
- 11 Posez l'appareil sur une surface résistante à la chaleur.
- 12 Ne pas placer l'appareil sur des tissus d'ameublement.
- 13 Ne pas utiliser d'autres accessoires que ceux fournis.
- 14 Cet appareil n'est pas destiné à une utilisation commerciale ou en salon.
- 15 Laissez l'appareil refroidir avant de le nettoyer et de le ranger.
- 16 **AVERTISSEMENT** : Contient des traces de noix.

## PRINCIPALES CARACTERISTIQUES

- |   |                                          |    |                                       |
|---|------------------------------------------|----|---------------------------------------|
| 1 | Puissance de 1000 Watt                   | 7  | Bague de verrouillage des accessoires |
| 2 | Brosse thermique à poils mixtes de 50 mm | 8  | Bague de verrouillage de puissance    |
| 3 | Brosse thermique à picots doux de 40 mm  | 9  | Fonction air frais                    |
| 4 | Peigne volume                            | 10 | Grille d'entrée                       |
| 5 | Bouton de sélection du sens de rotation  | 11 | Anneau de suspension                  |
| 6 | Bouton de réglage de température         | 12 | Cordon rotatif de 3 m                 |

## FONCTIONS DU PRODUIT

- 1000 w pour un séchage rapide
- Fer revêtement Advanced Ceramic imprégné de kératine et d'huile d'amande
- 2 niveaux de température/vitesse pour des styles variés.
- Accessoire booster de racines pour plus de volume.
- Fonction air frais pour vous aider à fixer votre mise en forme.

## INSTRUCTIONS D'UTILISATION

- Lavez et traitez vos cheveux comme à votre habitude.
- Retirez l'excédent d'humidité avec une serviette et peignez.
- Sélectionnez votre accessoire avant d'allumer l'appareil.

### Fixer les accessoires à la poignée

- Alignez les symboles de flèche (▼) situés sur l'anneau de verrouillage des accessoires avec le centre des cannelures autour du bord de l'anneau de verrouillage de la poignée de l'appareil et exercez une pression pour unir les deux éléments.
- Faites pivoter fermement l'anneau de verrouillage des accessoires dans le sens horaire dans la direction de la flèche de verrouillage (▶ ) afin d'unir la poignée de l'appareil à l'accessoire.
- Séchez partiellement la longueur et les racines des cheveux avant de commencer à coiffer.

- ✱ Conseil : pour des résultats optimaux, utilisez l'appareil sur des cheveux secs à 80 %.
- Commencez par diviser vos cheveux par mèches. Coiffez tout d'abord la partie inférieure.
- Branchez l'appareil.
- Commencez à coiffer à basses températures. Sélectionnez la température appropriée à votre type de cheveux en utilisant l'interrupteur de réglage de température situé à la base de l'appareil de mise en forme.
- Pour augmenter la température, faites pivoter l'interrupteur de réglage de la température sur la position « 1 » pour une chaleur modérée, sur la position « 2 » pour une chaleur forte et sur la position « C » pour le réglage froid.
- ✱ REMARQUE : Les accessoires de la Brosse ne commenceront à tourner que quand un réglage de température aura été sélectionné.

#### ✱ **Volume and Shape using the 40mm and 50mm brushes**

- La brosse à poils mixtes de 50 mm ajoute du volume et de la tenue et est idéale pour les cheveux longs et mi-longs.
- La brosse à poils doux de 40 mm ajoute du volume aux racines et crée des pointes lisses et des boucles lâches. Idéale pour les cheveux courts et fins.
- Pour utiliser la fonction de rotation, appuyez sur la flèche de droite (▶) située sur l'interrupteur de rotation à deux voies pour que la brosse tourne dans le sens horaire.
- Enroulez la partie inférieure des cheveux autour de la brosse.
- Appuyez sur la flèche de gauche de l'interrupteur de rotation à deux voies (◀) pour enrouler une mèche autour de la brosse, en vous arrêtant aux racines.
- Appuyez sur la flèche opposée sur l'interrupteur de rotation à deux voies pour dérouler la mèche.
- Laissez les embouts refroidir avant de les retirer.

#### ✱ **Donner du volume aux racines avec le booster de racines**

- Appuyez lentement le booster de racines sur les racines de vos cheveux en direction du centre de la tête.
- Laissez les cheveux exercer une pression contre le booster de racines et maintenez le booster de racines à cet endroit jusqu'à 10 secondes.
- Répétez l'opération jusqu'à ce que vos cheveux soient volumineux.
- Pour fixer votre mise en forme, utilisez le réglage froid. Faites pivoter l'interrupteur de réglage de la température sur la position « C » pendant la mise en forme.
- Laissez les embouts refroidir avant de les retirer.

### ✳ Pour retirer les accessoires

- Après utilisation, éteignez l'appareil en tournant le commutateur de commande de température vers l'extrême gauche, sur la position « 0 », puis débranchez l'appareil.
- Pour retirer les accessoires, faites pivoter l'anneau de verrouillage des accessoires dans le sens antihoraire en direction de la flèche de déverrouillage (◀ ) et tirez sur l'accessoire pour le séparer du boîtier principal.

---

### NETTOYAGE ET ENTRETIEN

---

- Débranchez l'appareil et laissez-le refroidir.
- Essuyez toutes les surfaces avec un chiffon humide.
- N'utilisez pas des produits d'entretien abrasifs ou des solvants.

---

### PROTÉGER L'ENVIRONNEMENT

---

Afin d'éviter des problèmes environnementaux ou de santé occasionnés par les substances dangereuses contenues dans les appareils électriques et électroniques, les appareils marqués de ce symbole ne doivent pas être jetés avec les déchets municipaux non triés. Ils doivent être triés afin de faciliter le recyclage.



Gracias por comprar nuestro nuevo producto Remington®. Lea detenidamente las instrucciones y guárdelas en un lugar seguro. Retire todo el embalaje antes de usar el producto.

## ⚠ INSTRUCCIONES DE SEGURIDAD IMPORTANTES

- 1 Los niños mayores de 8 años y personas sin el conocimiento o la experiencia necesarios o con discapacidades físicas, mentales o sensoriales pueden utilizar este aparato si han recibido las instrucciones apropiadas, son supervisados y comprenden los peligros que conlleva su uso. Los niños no deben jugar con el aparato. La limpieza y el mantenimiento no deberán ser realizados por niños, salvo que sean mayores de 8 años y estén supervisados. Mantenga el aparato y el cable fuera del alcance de niños menores de 8 años.
- 2 Advertencia: para mayor protección se recomienda instalar un interruptor diferencial con una corriente residual nominal que no supere los 30 mA en el circuito eléctrico del cuarto de baño. Solicite más información a su electricista.
- 3 Asegúrese de que el voltaje utilizado corresponde con el indicado en el aparato antes de enchufarlo a la red eléctrica.
- 4 Advertencia: no utilice el aparato cerca de bañeras, duchas, lavabos u otros recipientes que contengan agua.
- 5 Si el aparato se utiliza en un cuarto de baño, desenchúfelo tras su uso, ya que la proximidad de agua constituye un peligro incluso cuando esté apagado. 
- 6 No enrolle el cable alrededor del aparato. Compruebe el cable con regularidad para detectar cualquier señal de daños.
- 7 A fin de evitar riesgos, si el cable resultase dañado, deje de utilizar el aparato inmediatamente y devuélvalo al distribuidor autorizado de Remington® más cercano para su reparación o sustitución.
- 8 No use el aparato si está dañado o funciona mal.
- 9 No permita que ninguna parte del aparato toque la cara, el cuello o el cuero cabelludo.
- 10 No deje el aparato sin vigilancia mientras esté enchufado.
- 11 No deje el aparato sobre superficies que no sean resistentes al calor.
- 12 No deje el aparato sobre materiales blandos como almohadones, ropa de cama, alfombras, etc.
- 13 No utilice accesorios no suministrados por Remington.
- 14 Este aparato no es para uso comercial ni para peluquerías.
- 15 Deje que el aparato se enfríe antes de limpiarlo y guardarlo.
- 16 ADVERTENCIA: Contiene restos de nueces.

## CARACTERÍSTICAS PRINCIPALES

- |                                             |                                   |
|---------------------------------------------|-----------------------------------|
| 1 Mango de 1000 W                           | 6 Interruptor de temperatura      |
| 2 Cepillo térmico de cerdas mixtas de 50 mm | 7 Anillo de bloqueo de accesorios |
| 3 Cepillo térmico de cerdas suaves de 40 mm | 8 Anillo de bloqueo de mango      |
| 4 Accesorio potenciador de raíces           | 9 Ajuste de aire frío             |
| 5 Interruptor de rotación de 2 direcciones  | 10 Rejilla de entrada             |
|                                             | 11 Gancho para colgar             |
|                                             | 12 Cable giratorio de 3 m         |

## CARACTERÍSTICAS DEL PRODUCTO

- 1000 W para un secado potente
- Barriles con revestimiento cerámico avanzado con queratina y aceite de almendra.
- 2 posiciones de velocidad/temperatura para un peinado más versátil.
- Accesorio potenciador de raíces para conseguir más volumen.
- Ajuste de aire frío para ayudar a fijar el peinado .

## INSTRUCCIONES DE USO

- Lávese y acondicione el cabello como hace habitualmente.
  - Seque el exceso de humedad del cabello con una toalla y proceda a peinarse.
  - Seleccione el accesorio antes de encender el aparato.
- \* Fijar los accesorios al mango**
- Alinee los símbolos de flecha (▼) del anillo de fijación del accesorio con el centro de los canales alrededor del borde del anillo de fijación del mango y empuje ambos.
  - Gire firmemente el anillo de fijación del accesorio en el sentido de las agujas del reloj en la dirección de la flecha de bloqueo (▶ ) para asegurar que el mango y el accesorio queden juntos.
  - Seque parcialmente el cabello de la raíz a las puntas antes de comenzar a moldearlo.
- \* Recomendación:** para lograr mejores resultados seque el cabello al 80 %.
- Divida el pelo en mechones antes de moldearlo. Trabaje siempre primero las capas inferiores.

- Enchufe el aparato.
- Comience a moldear el pelo a temperaturas bajas. Seleccione la temperatura apropiada para su tipo de cabello usando el interruptor de temperatura en la base del moldeador.
- Para aumentar la temperatura, gire el interruptor de temperatura a la posición «1» para calor suave, «2» para calor intenso y «C» para aire frío.
- ✳ **NOTA:** Los accesorios del cepillo solo comenzarán a girar cuando se haya seleccionado un ajuste de temperatura.

## ✳ **Volumen y forma utilizando los cepillos de 40 y 50 mm**

- El cepillo de cerdas de 50 mm aporta volumen y cuerpo y es ideal para melenas medianas o largas.
- El cepillo de cerdas suaves de 40 mm añade volumen a las raíces, deja las puntas impecables y crea rizos sueltos. Ideal para cabellos cortos y finos.
- Para usar la función de rotación, presione la flecha derecha (▶) en el interruptor de rotación de 2 posiciones para que el cepillo gire en el sentido de las agujas del reloj.
- Enrolle la parte inferior del cabello alrededor del cepillo.
- Presione la flecha izquierda en el interruptor de rotación de 2 posiciones (◀) para enrollar el cabello alrededor del cepillo, deteniéndose en las raíces.
- Presione la flecha opuesta en el interruptor de rotación de 2 direcciones para desenrollar.
- Deje enfriar los accesorios antes de quitarlos.

## ✳ **Volumen en la raíz utilizando el accesorio potenciador de raíces**

- Introduzca lentamente el accesorio potenciador en las raíces hacia el centro de la cabeza.
- Permita que el cabello presione contra el accesorio potenciador de raíces y manténgalo allí hasta 10 segundos.
- Repita hasta que su cabello tenga volumen.
- Para fijar el moldeado utilice el ajuste de aire frío. Gire el interruptor de temperatura a la posición «C» mientras moldea.
- Deje enfriar los accesorios antes de quitarlos.

## ✳ **Extracción de los accesorios**

- Después del uso, apague el aparato moviendo el interruptor de temperatura a la última posición «0» de la izquierda y desenchúfelo.
- Para retirar los accesorios, gire el anillo de fijación del accesorio en sentido contrario a las agujas del reloj siguiendo la dirección de la flecha de desbloqueo (◀ ) y extraiga el accesorio de la carcasa principal.

## LIMPIEZA Y MANTENIMIENTO

- Desenchufe el aparato y déjelo enfriar.
- Limpie todas las superficies con un paño húmedo.
- No utilice disolventes o agentes de limpieza fuertes o abrasivos.

## PROTECCIÓN MEDIOAMBIENTAL

Para evitar problemas medioambientales y de salud debido a las sustancias peligrosas con que se fabrican los productos eléctricos y electrónicos, los aparatos con este símbolo no se deben desechar junto con el resto de residuos municipales, sino que se deben recuperar, reutilizar o reciclar.



Grazie per aver acquistato il vostro nuovo prodotto Remington®. Prima dell'uso, leggere attentamente le istruzioni e conservarle.  
Rimuovere tutto l'imballaggio prima dell'uso.

## ❗ IMPORTANTI MISURE DI SICUREZZA

- 1 L'apparecchio può essere utilizzato solo da bambini di età uguale o superiore agli otto anni o da persone con ridotte capacità fisiche, sensoriali o mentali che abbiano ricevuto istruzioni appropriate e che abbiano compreso i possibili rischi. I bambini non devono giocare con l'apparecchio. L'uso, la pulizia o la manutenzione dell'apparecchio può essere effettuata solo da bambini di età superiore agli otto anni e sotto la supervisione di un adulto. Tenere l'apparecchio e il cavo fuori dalla portata dei bambini di età inferiore agli otto anni.
- 2 Avvertenza – per una protezione aggiuntiva è consigliabile l'installazione di un interruttore differenziale (RCD) con corrente nominale operativa residua non superiore a 30mA nel circuito elettrico di alimentazione. Chiedere consiglio ad un elettricista.
- 3 Assicurarsi sempre che il voltaggio da utilizzare corrisponda al voltaggio indicato sull'apparecchio prima di collegare l'apparecchio alla presa di corrente.
- 4 Avvertenza: non utilizzare l'apparecchio vicino a vasche da bagno, docce, lavandini o altri recipienti contenenti acqua.
- 5 Quando l'apparecchio viene utilizzato in bagno, scollegarlo dalla presa dopo l'uso dato che la vicinanza di acqua rappresenta un rischio anche quando è spento. 
- 6 Non avvolgere il cavo attorno all'apparecchio. Controllare regolarmente il cavo per verificare la presenza di eventuali danni.
- 7 Se il cavo di alimentazione dell'apparecchio è danneggiato, smettere immediatamente di utilizzare l'apparecchio e consegnarlo al centro di assistenza Remington® autorizzato più vicino per la riparazione o la sostituzione per evitare ulteriori rischi.
- 8 Non utilizzare l'apparecchio se danneggiato o malfunzionante.
- 9 Non mettere a contatto qualsiasi parte dell'apparecchio con volto, collo o cuoio capelluto.
- 10 Non lasciare l'apparecchio incustodito quando è collegato alla presa.
- 11 Appoggiare l'apparecchio solo su superfici resistenti al calore.
- 12 Non collocare l'apparecchio su mobili delicati.
- 13 Non utilizzare accessori diversi da quelli forniti in dotazione.
- 14 Questo apparecchio non è destinato all'uso commerciale o professionale.
- 15 Lasciare raffreddare l'apparecchio prima di pulirlo e riporlo.

16 AVVERTENZA: Contiene tracce di frutta a guscio

## CARATTERISTICHE PRINCIPALI

- |                                             |                                                  |
|---------------------------------------------|--------------------------------------------------|
| 1 Potenza: 1000 Watt                        | 6 Interruttore di impostazione della temperatura |
| 2 Spazzola termica da 50mm con setole miste | 7 Anello di blocco dell'accessorio               |
| 3 Spazzola termica con setole morbide 40 mm | 8 Anello di blocco potenza                       |
| 4 Accessorio Root Boost                     | 9 Colpo d'aria fredda                            |
| 5 Interruttore di rotazione bidirezionale   | 10 Griglia d'ingresso                            |
|                                             | 11 Anello d'aggancio                             |
|                                             | 12 Cavo girevole da 3m                           |

## CARATTERISTICHE DEL PRODOTTO

- 1000 watt per un'asciugatura potente
- Cilindri rivestiti di ceramica di ultima generazione infusa di Cheratina e Olio di Mandorle.
- 2 impostazioni di velocità/temperatura per un'acconciatura versatile.
- Accessorio Root Boost per maggior volume
- Colpo d'aria fredda per fissare la piega

## ISTRUZIONI PER L'USO

- Lavare e trattare i vostri capelli normalmente.
- Eliminare l'acqua in eccesso con un asciugamano e pettinare.
- Montare il vostro accessorio prima di accendere l'apparecchio.

### Per montare gli accessori sull'impugnatura

- Allineare i simboli della freccia (▼) sull'anello di blocco dell'accessorio con il centro delle scanalature intorno al bordo dell'anello di blocco e premere l'uno contro l'altro.
- Ruotare l'anello di blocco dell'accessorio saldamente in senso orario nella direzione della freccia di blocco (▶ 🔒) per fissare insieme il corpo principale e l'accessorio.
- Asciugare parzialmente lunghezze e radici prima di passare allo styling.
- ★ Sugerimento: per risultati migliori asciugare i capelli per l'80%.
- Suddividere i capelli in ciocche prima di procedere allo styling. Iniziare dalle ciocche più basse.

- Collegare l'apparecchio alla presa di corrente.
  - Iniziare l'acconciatura a temperature più basse. Selezionare la temperatura appropriata al tipo di capelli tramite l'interruttore di impostazione della temperatura sulla base dello styler.
  - Per aumentare la temperatura, ruotare l'interruttore di impostazione della temperatura in posizione '1' per calore minimo, '2' per calore massimo e 'C' per il colpo d'aria fredda.
- ✳ **NOTA:** Gli accessori della Spazzola inizieranno a ruotare solo quando è stata selezionata un'impostazione di temperatura.

✳ **Volume e Forma con le spazzole da 40 mm e 50 mm**

- La spazzola da 50mm con setole aggiunge volume e corpo ed è ideale per capelli medio-lunghi.
- La spazzola con setole morbide da 40 mm dà volume alle radici, crea punte definite e ricci più morbidi. Ideale per capelli più corti e sottili.
- Per utilizzare la funzione rotante, premere la freccia destra (▶) sull'interruttore affinché la spazzola ruoti in senso orario.
- Avvolgere la parte inferiore dei capelli intorno alla spazzola.
- Premere la freccia sinistra sull'interruttore (◀) per avvolgere i capelli attorno alla spazzola, fermandosi alle radici.
- Premere la freccia contraria sull'interruttore per svolgere la ciocca.
- Lasciare raffreddare gli accessori prima di rimuoverli.

✳ **Volume alla radice con l'accessorio Root Boost**

- Premere lentamente l'accessorio Root Boost tra le radici verso il centro della testa.
- Lasciare che i capelli spingano contro l'accessorio Root Boost e mantenere l'accessorio in posizione per 10 secondi.
- Ripetere fino a quando i capelli non sono voluminosi.
- Per fissare la piega, utilizzare l'impostazione colpo d'aria fredda ruotando l'interruttore di impostazione della temperatura in posizione 'C' durante lo styling.
- Lasciare raffreddare gli accessori prima di rimuoverli.

✳ **Per smontare gli accessori**

- Efter brug slukkes enheden ved at dreje temperaturvælgeren helt til venstre til position "0" og tage stikket ud af stikkontakten.
- Per rimuovere gli accessori, ruotare l'anello di blocco dell'accessorio in senso antiorario nella direzione della freccia di sblocco (◀ ) e tirare estraendo l'accessorio dall'alloggiamento principale.

---

## PULIZIA E MANUTENZIONE

---

- Scollegare l'apparecchio dalla presa e lasciarlo raffreddare.
  - Passare un panno umido su tutte le superfici.
  - Non usare agenti di pulizia o solventi corrosivi o abrasivi.
- 

## PROTEZIONE DELL'AMBIENTE

---

Per evitare problemi all'ambiente e alla salute dovuti a sostanze dannose presenti nei dispositivi elettrici ed elettronici, gli apparecchi contrassegnati con questo simbolo non devono essere smaltiti con i rifiuti urbani indifferenziati, ma recuperati, riutilizzati o riciclati.



Tak for at have købt dit nye produkt fra Remington®. Læs venligst denne vejledning omhyggeligt før brug og bevar den godt. Fjern al emballage før brug.

## ⚠ VIGTIGE SIKKERHEDSFORANSTALTNINGER

- 1 Apparatet kan anvendes af børn fra 8 år og derover og personer hvis fysiske, sansmæssige eller mentale evner er nedsat, eller personer uden den fornødne erfaring, hvis de er blevet instrueret/har været under opsyn og forstår de forbundne farer. Børn må ikke lege med apparatet. Rengøring og vedligeholdelse må ikke foretages af børn, medmindre de er over 8 år og holdes under opsyn. Apparatet og ledningen skal holdes uden for rækkevidden af børn under 8 år.
- 2 Advarsel – for yderligere beskyttelse anbefales det at installere en fejlstrømsafbryder (RCD) med en strøm på højst 30mA i strømkredsløbet, der forsyner badeværelset. Spørg en elektriker til råds.
- 3 Kontrollér altid, at spændingen, du påtænker at anvende svarer til den spænding, der er angivet på enheden, inden du sætter apparatet i stikkontakten.
- 4 Advarsel: Brug ikke dette apparat i nærheden af et badekar, brusebad, håndvask eller andre beholdere med vand.
- 5 Hvis apparatet bruges på et badeværelse, skal dets stik tages ud efter brug, da vand i nærheden af udgør en fare, selv når den er slukket. 
- 6 Vikl ikke ledningen rundt om enheden. Efterse jævnligt ledningen for tegn på beskadigelse.
- 7 Hvis strømledningen til denne enhed beskadiges, skal du straks stoppe med at bruge den og aflevere apparatet til nærmeste autoriserede Remington® servicecenter for at få det udskiftet eller repareret.
- 8 Brug ikke apparatet, hvis det er beskadiget eller ikke fungerer korrekt.
- 9 Lad ingen af apparatets dele komme i kontakt med ansigt, nakke eller hovedbund.
- 10 Efterlad ikke apparatet uden opsyn, mens dets stik sidder i stikkontakten.
- 11 Sæt kun apparatet fra dig på varmebestandige overflader.
- 12 Læg ikke apparatet ned på blødt inventar.
- 13 Brug ikke andet tilbehør eller dele end det, som leveres af os.
- 14 Dette apparat er ikke til kommerciel brug eller brug i salon.
- 15 Lad apparatet køle ned forud for at gøre det rent og lægge det væk.
- 16 ADVARSEL: Indeholder spor af nødder.

## HOVEDFUNKTIONER

- |                                               |                             |
|-----------------------------------------------|-----------------------------|
| 1 1000 Watt motorhåndtag                      | 6 Temperaturvælger          |
| 2 50mm termisk mix børste                     | 7 Låsering til tilbehør     |
| 3 40 mm termisk mix børste m. bløde børstehår | 8 Låsering til motorhåndtag |
| 4 Root Boost (volumen ved rødderne)           | 9 Cool shot                 |
| 5 2-vejs rotationsknap                        | 10 Indsugningsgitter        |
|                                               | 11 Krog til ophæng          |
|                                               | 12 3m drejbar ledning       |

## PRODUKTFUNKTIONER

- 1.000 watt for effektiv tørring
- Avancerede keramisk belagte tromler indhyllet i keratin og mandelolie.
- 2 varme-/hastighedsindstillinger for alsidig styling
- Root Boost tilbehøret giver volumen ved rødderne.
- Cool Shot får frisuren til at holde.

## INSTRUKTIONER FOR BRUG

- Vask dit hår som normalt.
  - Vrid overskydende vand ud med et håndklæde og børst håret igennem.
  - Vælg dit tilbehør før du tænder apparatet.
- ✳ **Sådan fastgøres tilbehør på håndtaget**
- Stil pilene (▼) på tilbehørets låsring ud for midten på kanalerne rundt langs kanten af krafthåndtagets låsring og tryk delene sammen.
  - Drej tilbehørets låsring med uret i retning af låsepilen (▶ ) indtil krafthåndtaget og tilbehøret sidder forsvarligt sammen.
  - Tør længder og rødder delvist, inden du styler.
  - ✳ **Tip:** Tør håret cirka 80 % for at opnå de bedste resultater.
  - Inddel håret i sektioner forud for styling. Udfør stylingen på det nederste lag først.
  - Sæt apparatet i stikkontakten.
  - Påbegynd stylingen ved lav temperatur i starten. Vælg en temperatur, der passer til din hårtype ved hjælp af temperaturvælgeren på stylerens nederste del.

- Hæv temperaturen ved at skubbe temperaturvælgeren til position "1" for lav varme, position "2" for høj varme og position "C" for Cool Shot.

✳ **BEMÆRK:** Tilbehørsbørsterne begynder først at rotere, når temperaturen er indstillet.

✳ **40 mm og 50 mm børsterne giver volumen og former frisuren.**

- 50mm børsten giver volumen og fyldighed og er ideel til mellem langt og langt hår.
- Den termiske mix børste m. bløde børstehår giver volumen ved rødderne og skaber løse krøller. Ideel til kortere, fint hår.
- Aktivér rotationsfunktionen ved at trykke på pilen til højre (▶) på 2-vejs rotationsknappen for at få børsten til at rotere i urets retning.
- Rul enden af håret rundt om børsten.
- Tryk på pilen til venstre på 2-vejs rotationsknappen (◀) for at rulle håret rundt om børsten, op til rødderne.
- Tryk på den modsatte pil på 2-vejs rotationsknappen for at rulle håret af børsten igen.
- Lad tilbehørsdelen køle af før afmontering.

✳ **Volumen ved rødderne vha Root Boost tilbehøret**

- Skub langsomt Root Boost gennem rødderne ind mod midten af hovedet.
- Lad håret gå imod Root Boost og hold Root Boost tilbehøret på dette sted i op til 10 sekunder.
- Gentag dette, indtil håret er fyldigt.
- Brug Cool Shot indstillingen for at få frisuren til at holde længere; drej temperaturvælgeren til position "C", mens du styler.
- Lad tilbehørsdelen køle af før afmontering.

✳ **Sådan tages tilbehør af håndtaget**

- Efter brug slukkes enheden ved at dreje temperaturvælgeren helt til venstre til position "0" og tage stikket ud af stikkontakten.
- Tag tilbehøret af ved at dreje låseringen mod uret i retning af låsepilen (◀) og trække tilbehøret af og væk fra håndtaget.

---

## RENGØRING OG VEDLIGEHOLDELSE

---

- Tag apparatets stik ud og lad det køle af.
- Tør alle overfladerne af med en fugtig klud.
- Undgå at bruge skrappe eller slibende rengørings- eller opløsningsmidler.

 **VÆRN OM MILJØET**

For at undgå sundheds- og miljøproblemer grundet farlige stoffer i elektriske og elektroniske forbrugsgoder, må apparater mærket med dette symbol ikke bortkastes sammen med usorteret husholdningsaffald, men skal genanvendes eller genbruges.



Tack för att du köpt en ny Remington®-produkt. Läs följande bruksanvisningar noggrant före användning och förvara dem på säker plats. Ta bort allt förpackningsmaterial före användning.

## ❗ VIKTIGA SÄKERHETSANVISNINGAR

- 1 Denna apparat kan användas av barn över åtta år, och personer med nedsatt fysisk, sensorisk eller psykisk förmåga och med bristande erfarenhet och kunskaper får bara använda denna apparat under övervakning och handledning och om de förstår vilka risker det kan innebära. Barn ska inte använda apparaten som leksak. Rengöring och underhåll av apparaten ska inte överlåtas till barn såvida de inte är över åtta år och det sker under övervakning. Håll apparat och nätkabel borta från barn under åtta år.
- 2 Varning – för ytterligare skydd är det önskvärt att man installerar en jordfelsbrytare med en märkutlösingsström som inte överstiger 30 mA för badrummets strömkrets. Rådfråga en elektriker.
- 3 Kontrollera att den elektriska spänningen överensstämmer med den som står på apparaten innan du kopplar apparaten till elnätet.
- 4 Varning – använd inte denna apparat nära badkar, dusch, handfat eller andra behållare för vatten.
- 5 Dra ur nätsladden från vägguttaget efter användning i badrummet eftersom närheten till vatten utgör en riskfaktor även när den är avstängd. 
- 6 Snurra inte nätsladden runt apparaten. Kontrollera regelbundet att nätsladden inte är skadad.
- 7 En skadad nätsladd är alltid en riskfaktor. Uppstår det en skada på nätsladden bör man avbryta användningen och därefter lämna tillbaka apparaten till närmaste serviceavdelning för Remington för reparation alternativt byte av produkt.
- 8 Använd inte apparaten om den är skadad eller fungerar dåligt.
- 9 Låt inte någon del av apparaten vidröra ansiktet, nacken eller hårbotten.
- 10 Lämna inte apparaten utan uppsikt när den är inkopplad.
- 11 Sätt endast ner den varma apparaten på en värmestålig yta.
- 12 Placera inte apparaten på stoppade möbler.
- 13 Använd inga andra tillbehör än de som medföljer.
- 14 Denna apparat är inte avsedd för kommersiellt bruk eller för salonger.
- 15 Låt apparaten svalna före rengöring och förvaring.
- 16 ADVARSEL: Indeholder spor af nødder.

## NYCKELFUNKTIONER

- |                                                |                                           |
|------------------------------------------------|-------------------------------------------|
| 1 1000 watt krafthandtag                       | 7 Låsring för tillbehör                   |
| 2 Värmeborste med 50 mm långa, blandade piggar | 8 Låsring för krafthandtag                |
| 3 40 mm värmeborste med mjuka borststrån       | 9 Kalluftsläge                            |
| 4 Root Boost                                   | 10 Luftintagsgaller                       |
| 5 rotationsreglage med 2 lägen                 | 11 Upphångningsögla                       |
| 6 Temperaturreglage                            | 12 3 m lång sladd med vridbart sladdfäste |

## PRODUKTEGENSKAPER

- 1 000 watt för kraftfull torkning
- Kolvar med avancerad keramisk beläggning med keratin och mandelolja.
- Kolvar med avancerad keramisk beläggning med keratin och mandelolja.
- Root boost-tillbehör för ökad volym.
- Kalluftsläge för att fixera frisyren.

## BRUKSANVISNING

- Tvätta och balsamera håret som vanligt.
- Krama ur vattnet med en handduk och kamma igenom.
- Välj tillbehör innan du startar apparaten.

### Lås fast tillbehör på handtaget

- Placera pilsymbolerna (▼) på tillbehörets låsring i linje med mitten på kanalerna runt kanten på handtagets låsring och tryck ihop.
- Vrid tillbehörets låsring medurs i låspilens (▶ ) riktning för att sätt ihop handtaget och tillbehöret.

Torka hårlängder och hårbotten innan du stylar håret.

### Tips: Det bästa resultatet får du om du torkar håret till 80 %.

- Dela upp håret före stylingen. Styl de undre lagren först.
- Sätt i kontakten till apparaten.
- Börja först att styla på lägre temperaturer. Välj lämplig temperatur för din hårtyp med hjälp av temperaturreglaget på stylerns undersida.
- För att öka temperaturen, vrid temperaturreglaget till position '1' för låg värme, '2' för hög värme och position 'C' för kalluft.

- ✱ OBS: Borstillbehören börjar bara rotera när en temperaturinställning har valts.
- ✱ **Skapa volym och forma med hjälp av borstarna på 40 mm och 50 mm**
  - Borsten med 50 mm långa piggar ger håret volym och fyllighet och är perfekt för längre hår.
  - Borsten på 40 mm med mjuka borst ger volym från rötterna, skapar blanka toppar och mjuka lockar. Passar korta hårlängder och tunt hår.
  - För att använda den roterande funktionen, tryck på den högra pilen (▶) på rotationsreglaget med 2 lägen så att borsten roterar medurs.
  - Vira upp håret längs hårborsten från hårbotten.
  - Tryck på den vänstra pilen på rotationsreglaget med 2 lägen (◀) för att snurra håret runt borsten. Sluta vid rötterna.
  - Tryck på motsatt pil på rotationsreglaget med 2 lägen för att lossa håret.
  - Låt tillbehören svalna innan de tas av.
- ✱ **Volym från rötterna med hjälp av root boost-tillbehöret**
  - För försiktigt in root boost-tillbehöret i hårrötterna, mot mitten av huvudet.
  - Låt håret trycka mot root boost-tillbehöret och håll den där i upp till 10 sekunder.
  - Upprepa tills håret fått volym.
  - För att fixera din frisyr ska du använda cool shot-inställningen. Vrid temperaturreglaget till 'C'-läget under stylingen.
  - Låt tillbehören svalna innan de tas av.
- ✱ **Ta av tillbehören**
  - Efter användning ska man stänga av apparaten genom att vrida temperaturreglaget till vänster så långt som möjligt till '0' - läget och dra ur sladden.
  - För att avlägsna tillbehören, vrid låsringen för tillbehöret moturs i den riktning som upplåsningspilen visar (◀ ) och dra loss tillbehöret från apparaten.

---

## RENGÖRING OCH UNDERHÅLL

---

- Dra ur sladden och låt apparaten svalna.
- Torka apparatens ytor med en fuktig trasa.
- Använd inte starka eller slipande rengöringsmedel eller lösningar.

 **MILJÖSKYDD**

För att undvika problem, relaterade till miljö och hälsa orsakade av farliga ämnen i elektriska och elektroniska produkter, får apparater som är markerade med denna symbol inte kasseras tillsammans med osorterat kommunalt avfall utan de ska lämnas till återvinning/ materialåtervinning eller återanvändning.



Kiitos, että valitsit tämän uuden Remington®-tuotteen.

Lue ohjeet huolellisesti ja pidä ne tallessa. Poista kaikki pakkausmateriaali ennen käyttöä.

## ❗ TÄRKEITÄ TURVALLISUUSOHJEITA

- 1 Lapset joiden ikä on 8 vuotta tai yli ja henkilöt, joilla on rajoitettu fyysinen, aistinvarainen, henkinen ominaisuus tai kokemuksen ja tiedon puute saavat käyttää tätä laitetta ainoastaan, jos heitä valvotaan tai heitä on opastettu laitteen turvalliseen käyttöön ja he ymmärtävät laitteen käytössä esiintyvät vaarat. Lapset eivät saa leikkiä laitteella. Lapset eivät saa suorittaa puhdistamista ja käyttäjän huoltotoimenpiteitä ilman valvontaa.
- 2 Varoitus – turvallisuuden vuoksi suosittelemme asentamaan kylpyhuoneen sähköpiiriin vikavirtasuojakytkimen (RCD), jonka luokiteltu laukaisuvirta ei saa ylittää arvoa 30 mA. Pyydä sähköasentajalta neuvoja.
- 3 Varmista aina, että käytettävä jännite vastaa laitteeseen merkittyä jännitettä ennen kuin kytket laitteen pistorasiaan.
- 4 Varoitus: Älä käytä tätä laitetta kylpyammeen, suihkun, pesualtaan tai muun vettä sisältävän säiliön lähellä.
- 5 Irrota laite pistorasiasta käytön jälkeen, jos laitetta käytetään kylpyhuoneessa, sillä veden läheisyys aiheuttaa vaaran, vaikka laite olisi pois päältä. 
- 6 Älä kierrä virtajohtoa laitteen ympärille. Tarkista johto säännöllisesti vaurioiden varalta.
- 7 Jos laitteen virtajohto vaurioituu, keskeytä käyttö välittömästi ja palauta laite lähimpään valtuutettuun Remington®-huoltoliikkeeseen korjattavaksi tai vaihdettavaksi vaaran välttämiseksi.
- 8 Älä käytä laitetta, jos se on vaurioitunut tai siinä on toimintahäiriöitä.
- 9 Vältä koskettamasta laitteella kasvoja, kaulaa tai päänahkaa.
- 10 Älä jätä laitetta ilman valvontaa, kun se on kytketty sähköverkkoon.
- 11 Aseta laite vain palonkestävälle alustalle.
- 12 Älä aseta laitetta pehmeiden kalusteiden päälle.
- 13 Älä käytä muita kuin suosittelemiamme lisäosia.
- 14 Laitetta ei ole tarkoitettu ammattikäyttöön.
- 15 Anna laitteen jäähtyä ennen puhdistamista tai säilytykseen laittamista.
- 16 VAROITUS: Sisältää pieniä määriä pähkinää.

## TÄRKEIMMÄT OMINAISUUDET

- |   |                                              |    |                         |
|---|----------------------------------------------|----|-------------------------|
| 1 | 1000 W tehokahva                             | 6  | Lämpötilan säätöpainike |
| 2 | 50 mm lämpöharja, jossa eripituisia piikkejä | 7  | Lisäosan lukitusrengas  |
| 3 | 40 mm lämpöharja, jossa eripituisia piikkejä | 8  | Tehokahva lukitusrengas |
| 4 | Tyvikhottaja                                 | 9  | Viileäpuhallus          |
| 5 | 2 suuntaan pyörivä kytkin                    | 10 | Imusäleikkö             |
|   |                                              | 11 | Ripustuslenkki          |
|   |                                              | 12 | 3 m pitkä pyörivä johto |

## TUOTTEEN OMINAISUUDET

- 1000 wattia takaa tehokkaan kuivauksen
- Harjapäissä edistyksellinen keraaminen pinnoite, jossa on keratiinia ja manteliöljyä.
- 2 nopeus-/lämpöasetusta monipuoliseen muotoiluun
- Tyveä tuuheuttava lisäosa antaa runsautta.
- Viileäpuhallus kampauksen kiinnittämiseen.

## KÄYTTÖOHJEET

- Pese hiukset normaalisti.
- Puristele ylimääräinen kosteus pyyhkeeseen ja kampaa hiukset läpi.
- Valitse lisäosa ennen laitteen käynnistämistä.

### Lisäosien kiinnittäminen kahvaan

- Kohdista lisäosan lukitusrenkaan nuolisymbolit (▼) rungon lukitusrenkaan reunan ympärillä oleviin kanaviin ja paina ne yhteen.
- Käännä lisäosan lukitusrengasta lujasti myötäpäivään lukkonuolen (▶ ) suuntaan kiinnittäaksesi rungon ja lisäosan yhteen.
- Kuivaa koko pituus ja tyvi osittain ennen muotoilua.
- ★ Parhaan muotoilutuloksen saat 80 %:sti kuiviin hiuksiin.
- Jaottele hiukset osioihin ennen muotoilua. Muotoile alimmat kerrokset ensin.
- Kytke laite verkkovirtaan.
- Aloita muotoilu matalammilla lämpötiloilla. Valitse hustyypillesi sopiva lämpötila muotoilijan pohjassa olevalla lämpötilan asetuskytkimellä.

- Voit nostaa lämpötilaa kääntämällä lämpötilan asetuskytkimen asentoon '1' alhainen lämpö, '2' korkea lämpö tai asentoon 'C' viileäpuhallus.
- ✳️ **HUOMIO!** Harjalisosat alkavat pyöriä vasta, kun lämpötila-asetus on valittu.
- ✳️ **Lisää tuuheutta ja muotoile käyttämällä 40 mm ja 50 mm harjoja.**
- 50 mm harja lisää tuuheutta ja runsautta, sopii hyvin keskipituisille ja pitkille hiuksille.
- 40 mm pehmeä harja nostaa tyveä, luo kiiltävät latvat ja ilmavat kiharat. Soveltuu hyvin lyhyemmille ja hennomille hiuksille.
- Voit käyttää pyörintätoimintoa painamalla pyörinnän kytkimen oikeaa nuolta (▶), jolloin harja pyörii myötäpäivään.
- Kierrä hiusten latva harjan ympärille.
- Paina pyörinnän kytkimen vasenta nuolta (◀), jolloin hiukset kiertyvät harjan ympärille pysähtyen latvassa.
- Paina pyörinnän kytkimen vastakkaista nuolta, jolloin kierre aukeaa.
- Anna lisäosien jäähtyä ennen irrottamista.
- ✳️ **Tyvi tuuheaksi tyveä tuuheuttavalla lisäosalla**
- Paina tyven tuuheuttajaa hitaasti hiusten tyveen päälakea kohti.
- Anna hiusten työntyä tyven tuuheuttajaa vasten ja pidä tyven tuuheuttaja paikallaan enintään 10 sekuntia.
- Toista kunnes sinulla on tuuheat hiukset.
- Voit kiinnittää kampauksen käyttämällä viileäpuhallusasetusta. Käännä lämpötilan asetuskytkin asentoon 'C' muotoilun aikana.
- Anna lisäosien jäähtyä ennen irrottamista.
- ✳️ **Lisäosien irrottaminen**
- Sammuta laite käytön jälkeen kääntämällä lämpötilan asetuskytkin vasemmalle ja '0'-asentoon, irrota sitten pistoke pistorasiasta.
- Poista lisäosat kääntämällä lisäosan lukitusrengasta vastapäivään avatun nuolen suuntaan (◀ ) ja vedä lisäosa irti pääkotelosta.

---

## PUHDISTUS JA HOITO

---

- Irrota laite sähkövirrasta ja anna sen jäähtyä.
- Pyyhi kaikki pinnat kostealla liinalla.
- Älä käytä voimakkaita tai hankaavia puhdistusaineita tai liuottimia.

 **YMPÄRISTÖNSUOJELU**

Jotta vältettäisiin ympäristölle ja terveydelle koituvat haitat, jotka johtuvat vaarallisista aineista sähkölaitteissa ja elektronisissa laitteissa, tällä symbolilla varustetut laitteet on hävitettävä erillään kotitalousjätteistä, ja ne on otettava talteen, uudelleen käytettävä tai kierrätettävä.



Obrigado por adquirir este novo produto Remington®. Leia o manual de instruções e conserve-o em lugar seguro.

Retire todo o material de embalagem antes do uso.

---

## ⚠ MEDIDAS DE PRECAUÇÃO IMPORTANTES

---

- 1 Este aparelho pode ser utilizado por crianças a partir dos 8 anos inclusive e pessoas com capacidades físicas, sensoriais e mentais reduzidas ou pessoas com falta de experiência e conhecimento desde que instruídas/ supervisionadas e que compreendam os riscos envolvidos. As crianças não devem brincar com o aparelho. A limpeza e manutenção do aparelho não deverão ser levadas a cabo por crianças a não ser que tenham mais de 8 anos e sob supervisão. Mantenha o aparelho e o cabo afastados de crianças menores de 8 anos de idade.
- 2 Advertência: para proteção adicional, recomenda-se a instalação de um dispositivo de corte diferencial (RCD) com uma corrente residual de funcionamento não superior a 30 mA no circuito elétrico que serve a casa de banho. Peça mais informações a um electricista.
- 3 Antes de ligar o aparelho à corrente elétrica, certifique-se de que a voltagem a usar corresponde à referida na unidade.
- 4 Advertência: não utilize o aparelho perto de casas de banho, duches, bacias ou outros recipientes que contêm água.
- 5 Quando o aparelho for usado numa casa de banho, desligue-o da corrente elétrica após a utilização, uma vez que a proximidade da água representa um perigo mesmo quando o aparelho se encontra desligado. 
- 6 Não enrole o cabo à volta da unidade. Verifique o cabo regularmente em busca de danos.
- 7 Caso o cabo da unidade fornecido fique danificado, cesse imediatamente a sua utilização e entregue-o no representante de assistência técnica Remington® autorizado mais próximo, para reparação ou substituição com vista a evitar riscos.
- 8 Não utilize o aparelho se estiver danificado ou defeituoso.
- 9 Evite o contacto de qualquer parte do aparelho com o rosto, o pescoço ou o couro cabeludo.
- 10 Não deixe o aparelho desacompanhado enquanto estiver ligado à tomada.
- 11 Não pouse o aparelho em superfícies que não sejam resistentes ao calor.
- 12 Não coloque o aparelho sobre mobiliário macio.
- 13 Não utilize peças que não recomendadas pela nossa empresa.
- 14 Este aparelho não é para utilização comercial ou em cabeleireiros.
- 15 Aguarde que o aparelho arrefeça antes de o limpar e armazenar.

16 AVISO: contém vestígios de frutos de casca rija.

## CARACTERÍSTICAS PRINCIPAIS

- |                                             |                                 |
|---------------------------------------------|---------------------------------|
| 1 Cabo elétrico de 1000 W                   | 7 temperatura                   |
| 2 Escova térmica com cerdas mistas de 50 mm | 8 Aro de bloqueio de acessórios |
| 3 Escova térmica com cerdas macias de 40 mm | 9 Aro de bloqueio cabo elétrico |
| 4 Reforço de raízes                         | 10 Ar fresco                    |
| 5 Interruptor de rotação de duas vias       | 11 Grelha de entrada            |
| 6 Interruptor de posições de                | 12 Alça para pendurar           |
|                                             | 12 Cabo giratório de 3 m        |

## CARACTERÍSTICAS DO PRODUTO

- 1000 W para uma secagem potente
- Cilindros revestidos a cerâmica avançada infundidos com queratina e óleo de amêndoas.
- 2 posições de velocidade/calor para um modelar versátil.
- Acessório de reforço de raízes para extra volume.
- Ar fresco para ajudar a fixar o seu penteado.

## INSTRUÇÕES DE UTILIZAÇÃO

- Lave o cabelo e use amaciador, como habitualmente.
- Enxugue o excesso de humidade do cabelo com a toalha e penteie-o na totalidade.
- Selecione o seu acessório antes de ligar o aparelho.

### Fixar acessórios no cabo

- Alinhe os símbolos de seta (▼) no aro de bloqueio de acessórios com o centro dos canais à volta da extremidade do aro de bloqueio do cabo elétrico empurrando-os uns contra os outros.
- Rode firmemente o aro de bloqueio de acessórios para a direita na direção da seta de bloqueio (▶ ) para encaixar o acessório no cabo elétrico.
- Seque parcialmente o cabelo da raiz às pontas antes de começar a modelar.
- ★ Dica: para os melhores resultados seque o cabelo a 80%.
- Separe o cabelo em secções antes de modelar. Modele primeiro as camadas inferiores.

- Ligue o aparelho à corrente elétrica.
- Comece a modelar inicialmente com temperaturas baixas. Selecione a temperatura adequada para o seu tipo de cabelo utilizando o interruptor de posições de temperatura na base do modelador.
- Para aumentar a temperatura, rode o interruptor de posições de temperatura para a posição «1» para temperatura baixa, «2» para temperatura alta e posição «C» para a posição de ar fresco.
- ✱ **NOTA:** os acessórios escova só começarão a rodar quando for selecionada uma posição de temperatura.

## ✱ **Consiga volume e corpo usando as escovas de 40 e 50 mm**

- A escova de cerdas de 50 mm confere volume e dá corpo, sendo ideal para cabelo médio a longo.
- A escova de cerdas macias de 40 mm confere volume às raízes, criando pontas elegantes e caracóis soltos. Ideal para cabelo fino e curto.
- Para usar a função de rotação, prima a seta da direita (▶) no interruptor de rotação de duas vias para a escova rodar para a direita.
- Enrole a parte inferior do cabelo à volta da escova.
- Prima a seta da esquerda no interruptor de rotação de duas vias (◀) para enrolar o cabelo à volta da escova, parando nas raízes.
- Prima a seta oposta no interruptor de rotação de duas vias para desenrolar.
- Permita que os acessórios arrefeçam antes de os remover.

## ✱ **Dar volume às raízes com o acessório de reforço de raízes**

- Pressione o reforço de raízes lentamente contra as suas raízes na direção do centro da cabeça.
- Permita que o cabelo crie resistência contra o reforço de raízes e segure-o no local durante até 10 segundos.
- Repita até obter cabelo volumoso.
- Para fixar o seu penteado, use a função de ar fresco, rode o interruptor de posições de temperatura para a posição «C» durante a modelação.
- Permita que os acessórios arrefeçam antes de os remover.

## ✱ **Remover os acessórios**

- Após a utilização, desligue o aparelho rodando o interruptor de posições de temperatura para a esquerda na totalidade para a posição «0» e retire a ficha da tomada.
- Para remover os acessórios, rode o aro de bloqueio de acessórios para a esquerda na direção da seta de desbloqueio (◀ ) e puxe o acessório para fora da sede principal.

## LIMPEZA E MANUTENÇÃO

- Desligue o aparelho da corrente elétrica e deixe arrefecer.
- Limpe todas as superfícies com um pano húmido.
- Não utilize agentes de limpeza agressivos ou abrasivos, nem solventes.

## PROTEÇÃO AMBIENTAL

Para evitar riscos para a saúde e o ambiente devido a substâncias perigosas presentes em produtos elétricos e eletrónicos, os aparelhos marcados com este símbolo não devem ser deitados fora juntamente com o lixo doméstico, mas sim recuperados, reutilizados ou reciclados.



Ďakujeme, že ste si kúpili nový výrobok značky Remington®. Prosíme Vás, aby ste si pozorne prečítali tento návod a odložili ho na bezpečné miesto. Pred použitím odstráňte všetky obaly.

## ❗ DÔLEŽITÉ BEZPEČNOSTNÉ OPATRENIA

- 1 Používanie, čistenie alebo údržba prístroja deťmi staršími ako 8 rokov alebo kýmkoľvek s nedostatočnými vedomosťami, skúsenosťami alebo zníženými fyzickými, zmyslovými alebo mentálnymi schopnosťami by malo prebiehať iba po získaní primeraného poučenia a pod primeraným dozorom zodpovednej dospeléj osoby, aby bola zaistená bezpečnosť a boli brané na vedomie s tým spojené riziká, ktorým je potrebné sa vyhnúť. Deti sa nesmú hrať so spotrebičom. Spotrebič, vrátane kábla, nesmú používať, hrať sa s ním, čistiť alebo udržiavať osoby mladšie ako 8 rokov a mal by byť vždy uložený mimo ich dosah.
- 2 Upozornenie - pre dodatočnú ochranu odporúčame do elektrického okruhu kúpeľne inštalovať zariadenie na zvyškový prevádzkový prúd s menovitou hodnotou neprevyšujúcou 30 mA. Poradte sa s elektrikárom.
- 3 Pred zapojením do elektrickej siete vždy skontrolujte, či napätie, ktoré je v sieti, je zhodné s napätím uvedeným na prístroji.
- 4 Upozornenie : Nepoužívajte tento prístroj v blízkosti vane, sprchy, umývadla alebo iných nádob s vodou.
- 5 Keď je prístroj používaný v kúpeľni, po použití ho odpojte z elektrickej siete, keďže blízkosť vody predstavuje riziko, aj keď je vypnutý. 
- 6 Neotáčajte elektrický kábel okolo prístroja. Kábel pravidelne kontrolujte, či nejaví akékoľvek známky poškodenia.
- 7 Ak sa elektrický kábel tohto prístroja poškodí, prestaňte okamžite s jeho používaním a prístroj odovzdajte do najbližšieho servisného strediska Remington® na opravu alebo výmenu, aby ste predišli akémukoľvek riziku.
- 8 Prístroj nepoužívajte, ak je poškodený alebo nefunguje správne.
- 9 Nedovoľte, aby sa akákoľvek časť prístroja dotkla tváre, krku alebo kože na temene hlavy.
- 10 Prístroj nenechávajte bez dozoru, keď je zapojený do elektrickej zásuvky.
- 11 Spotrebič položte len na tepluodolný povrch.
- 12 Prístroj neukladajte na žiadne mäkké povrchy nábytku.
- 13 Nepoužívajte iné ako nami dodávané nadstavce.
- 14 Tento prístroj nie je určený na komerčné používanie alebo používanie v salónoch.
- 15 Pred čistením a uskladnením nechajte prístroj vychladnúť.
- 16 UPOZORNENIE: Obsahuje stopy orechov.

## DÔLEŽITÉ VLASTNOSTI

- |                                                          |                                              |
|----------------------------------------------------------|----------------------------------------------|
| 1 1000 W napájacia rukoväť                               | 6 Spínač na nastavenie teploty               |
| 2 50mm fúkacia kefa so zmiešanými štetinami              | 7 Uzamykací krúžok nadstavcov                |
| 3 40mm termálna kefa s mäkkými štetinami                 | 8 Uzamykací krúžok rukoväť                   |
| 4 Nadstavec "Root boost" na zväčšenie objemu od korenkov | 9 Nastavenie studenej vlny                   |
| 5 Prepínač nastavenia rotácie (2 smery)                  | 10 Mriežka prívodu vzduchu (bez vyobrazenia) |
|                                                          | 11 Pútko / uško na zavesenie                 |
|                                                          | 12 3 m otočný kábel                          |

## VLASTNOSTI VÝROBKU

- 1000 wattov pre výkonné sušenie
- Nadstavce so zdokonaleným keramickým povrchom napustené keratínom a mandľovým olejom.
- 2 nastavenia rýchlosti/teploty na rôzne účesy
- Nadstavec Root boost na dodatočný objem od korenkov.
- Nastavenie studenej vlny na zafixovanie účesu.

## NÁVOD NA POUŽÍVANIE

- Umyte a ošetríte si vlasy kondicionérom ako vždy.
- Osušte vlasy uterákom a prečešte.
- Nadstavec si vyberte pred zapnutím prístroja.

### Upevnenie nadstavcov na rukoväť

- Zarovnajzte symboly šípok (▼) na uzamykacom krúžku nadstavca a stred drážok okolo okraja uzamykacieho krúžku na rukoväti, a zatlačte ich k sebe.
- Otočte uzamykacím krúžkom nadstavce pevne v smere hodinových ručičiek, teda v smere šípky na uzamknutie (▶ ) , aby ste napájaciu rukoväť a nadstavec pevne spojili.
- Pred úpravou účesu čiastočne presušte korenky a vlasy po dĺžke.
- ★ Tip: Pre dosiahnutie najlepších výsledkov sa snažte, aby boli vlasy suché aspoň na 80%.
- Pred upravovaním vlasy rozdeľte. Nižšie vrstvy upravujte ako prvé.
- Zapojte prístroj do elektriny.

- Začínajte s úpravou najskôr na nižších teplotách. Zvoľte teplotu vhodnú pre váš typ vlasov pomocou spínača nastavenia teploty na základni stylera.
  - Na zvýšenie teploty otočte spínačom nastavenia teploty do pozície '1' pre nízku teplotu, '2' pre vysokú teplotu a do pozície 'C' pre studenú vlnu.
  - ✳️ POZN.: Nadstavce s kefami sa začnú otáčať iba po zvolení nastavenia teploty.
- ✳️ **40mm a 50mm nadstavec s kefou na väčší objem a tvarovanie účesu**
- 50mm kefa so štetinami dodáva objem a plnosť a je ideálna na stredne dlhé a dlhšie vlasy.
  - 40mm kefa s mäkkými štetinami dodáva objem pri korienkoch, vytvára lesklé končeky a voľné kučery. Ideálna pre kratšie, jemné vlasy.
  - Na použitie funkcie otáčania stlačte pravú šípku (▶) na obojsmernom prepínači rotácie, aby sa kefa otáčala v smere hodinových ručičiek.
  - Končeky vlasov omotajte okolo kefy.
  - Na obojsmernom prepínači rotácie stlačte ľavú šípku (◀), aby ste natočili vlasy okolo kefy, až po korienky.
  - Stlačte opačnú šípku na obojsmernom prepínači rotácie na odvinutie vlasov.
  - Pred odpojením nechajte nadstavec vychladnúť.
- ✳️ **Nadstavec Root boost na zväčšenie objemu pri korienkoch**
- Tlačte nadstavec Root boost pomaly ku korienkom vlasov smerom k stredu hlavy.
  - Nadstavec Root boost bude vlasy ťahať. Nadstavec Root boost nechajte priložený na mieste až 10 sekúnd.
  - Opakujte až kým nezískate objemné vlasy.
  - Na zafixovanie účesu použite nastavenie studenej vlny, počas úpravy vlasov otočte spínačom nastavenia teploty do pozície 'C'.
  - Pred odpojením nechajte nadstavec vychladnúť.
- ✳️ **Odstránenie / demontáž nadstavcov**
- Po použití prístroj vypnite otočením spínača nastavenia teploty doľava a pozície '0' a vyťahnite prístroj z elektrickej zásuvky.
  - Na vybratie nadstavcov otočte uzamykacím krúžkom nadstavca proti smeru hodinových ručičiek, teda v smere odomykacej šípky (◀ ) a vyťahnite nadstavec von z hlavného puzdra.

## ČISTENIE A ÚDRŽBA

- Prístroj odpojte zo siete a nechajte ho vychladnúť.
- Všetky povrchy utrite vlhkou utierkou.
- Nepoužívajte drsné alebo abrazívne čistiace prostriedky alebo rozpúšťadlá.

## OCHRANA ŽIVOTNÉHO PROSTREDIA

Aby nedochádzalo k ohrozeniu zdravia a životného prostredia vplyvom nebezpečných látok v elektrických a elektronických výrobkoch, nesmú byť spotrebiče označené týmto symbolom likvidované s netriedeným komunálnym odpadom. Je nutné ich triediť, znovu použiť alebo recyklovať.



Děkujeme, že jste si zakoupili nový výrobek značky Remington®. Přečtěte si, prosím, pozorně návod a uložte ho na bezpečné místo. Před použitím odstraňte veškeré obaly.

## ⚠ DŮLEŽITÁ BEZPEČNOSTNÍ OPATŘENÍ

- 1 Tento přístroj mohou používat děti ve věku od 8 let a osoby se sníženými fyzickými, sensorickými či mentálními schopnostmi nebo osoby, které výrobek nikdy nepoužívaly nebo jej neznají, pokud tak činí pod dozorem/byly poučeny a rozumí souvisejícím rizikům. S přístrojem si nesmějí hrát děti. Děti nesmějí provádět čištění a běžnou údržbu, pokud nedosáhly věku alespoň 8 let a nejsou-li pod dozorem. Přístroj i kabel uchovávejte mimo dosah dětí mladších 8 let.
- 2 Upozornění – pro dodatečnou ochranu doporučujeme instalovat do elektrického obvodu koupelny proudový chránič. Jmenovitý zbytkový provozní proud tohoto proudového chrániče nesmí být vyšší než 30 mA. Nechte si poradit od elektrikáře.
- 3 Před zapojením přístroje do sítě se vždy ujistěte, že použité napětí odpovídá napětí uvedenému na přístroji.
- 4 Upozornění: Tento přístroj nepoužívejte v blízkosti van, sprch, umyvadel či jiných nádob obsahujících vodu.
- 5 Pokud přístroj používáte v koupelně, po použití ho vypojte ze sítě. Blízkost vody totiž představuje nebezpečí, i když je vypnutý.
- 6 Šňůru neomotávejte kolem přístroje. Šňůru pravidelně kontrolujte, zda nejeví známky poškození.
- 7 Pokud je přívodní šňůra tohoto přístroje poškozená, okamžitě přestaňte přístroj používat a předejte ho nejbližšímu autorizovanému servisu firmy Remington®, aby vám přístroj opravili či vyměnili za jiný. Vyvarujete se tak možnému nebezpečí.
- 8 Přístroj nepoužívejte, pokud je poškozen či pokud nefunguje správně.
- 9 Nedovoďte, aby se jakákoliv část zařízení dotkla obličeje, krku nebo hlavy.
- 10 Nenechávejte přístroj bez dozoru, když je zapojen do sítě.
- 11 Přístroj pokládejte pouze na žáruvzdorný povrch.
- 12 Přístroj nepokládejte na žádné měkké povrchy nábytku.
- 13 Nepoužívejte jiné nástavce než ty, které vám dodáme my.
- 14 Tento přístroj není určen pro komerční nebo salónní použití.
- 15 Před vyčištěním a uskladněním nechte přístroj vychladnout.
- 16 UPOZORNĚNÍ: Obsahuje stopy ořechů.



## KLÍČOVÉ VLASTNOSTI

- |                                              |                                |
|----------------------------------------------|--------------------------------|
| 1 1000 W napájecí rukojeť                    | 6 Nastavení teploty            |
| 2 50 mm foukací kombinovaný štětinový kartáč | 7 Zajišťovací kroužek nástavce |
| 3 40mm foukací kartáč s jemnými štětinami    | 8 Zajišťovací kroužek rukojeť  |
| 4 Nástavec "Root boost" pro objem od kořínků | 9 Chladný vzduch               |
| 5 Přepínač obousměrné rotace                 | 10 Mřížka přívodu vzduchu      |
|                                              | 11 Ouško na pověšení           |
|                                              | 12 3 m otočná šňůra            |



## VLASTNOSTI PRODUKTU

- 1000 W pro účinné vysoušení
- Nástavce se zdokonaleným keramickým povrchem napuštěné keratinem a mandlovým olejem.
- 2 rychlosti/nastavení teploty pro různý styling
- Nástavec Root boost pro větší objem vlasů.
- Nastavení studeného vzduchu pro zafixování účesu.

## NÁVOD K POUŽITÍ

- Umyjte si vlasy a naneste kondicionér jako obvykle.
- Ručníkem vysušte a rozčešte hřebenem.
- Nástavec si vyberte dříve, než zapnete přístroj.

### Nasazování nástavců na rukojeť

- Srovnejte symboly šipek (▼) na zajišťovacím kroužku nástavce na střed drážek kolem okraje zajišťovacího kroužku na rukojeti a stlačte k sobě.
- Pevně uchopte zajišťovací kroužek nástavce a otočte jím ve směru hodinových ručiček, tedy ve směru šipky pro zamčení (▶ ) , čímž se rukojeť s nástavcem k sobě uzamkne.
- Vlasy před stylingem částečně po celé délce i u kořínků vysušte.
-  Tip: Nejlepších výsledků dosáhnete, když budou vlasy suché z 80%.
- Oddělte vlasy, které chcete upravit jako první. Nejprve upravujte spodní vrstvy.
- Přístroj zapojte do zásuvky.

- Začněte vlasy narovnávat nejprve na nižší teplotu. Pomocí přepínače nastavení teploty umístěného na spodní části styleru zvolte příslušnou teplotu pro svůj typ vlasů.
- Pro zvýšení teploty otočte přepínačem nastavení teploty do polohy „1“ pro nižší teplotu, do polohy „2“ pro vyšší teplotu, a do polohy „C“ pro chladný vzduch.
- ✳ **POZNÁMKA:** Kartáčové nástavce se nezačnou otáčet, dokud nenastavíte teplotu.
- ✳ **40mm a 50mm kartáč pro větší objem a tvarování účesu**
  - 50mm štětinový kartáč přidá vlasům na objemu a plnosti a ideálně se hodí pro středně dlouhé a delší vlasy.
  - 40mm kartáč s jemnými štětinami použijte pro větší objem u kořínků, vyhlazování konečků a vytváření volných loken. Skvěle se hodí na kratší jemné vlasy.
  - Pokud chcete využít možnosti rotace, stiskněte pravou šipku (▶) na přepínači obousměrné rotace - kartáč se začne otáčet ve směru hodinových ručiček.
  - Namotejte konečky vlasů kolem kartáče.
  - Pokud chcete vlasy na kartáč navinout, na přepínači obousměrné rotace stiskněte levou šipku (◀), navíjení se u kořínků zastaví.
  - Pro odvinutí vlasů na přepínači obousměrné rotace stiskněte opačnou šipku.
  - Před sundáním nástavce jej nechte vychladnout.
- ✳ **Nástavec Root boost pro větší objem u kořínků**
  - Nástavcem Root boost pomalu zajedte ke kořínkům směrem ke středu hlavy.
  - Nechte nástavec Root boost vlasy tahat a nechte jej na místě přiložený až 10 sekund.
  - Opakujte, dokud nedocílíte většího objemu vlasů.
  - Účes pak zafixujete pomocí chladného vzduchu – během stylingu otočte přepínačem nastavení teploty do polohy „C“.
  - Před sundáním nástavce jej nechte vychladnout.
- ✳ **Snímání nástavců**
  - Přístroj po použití vypnete tak, že otočíte přepínačem nastavení teploty úplně doleva do polohy „0“ a vypojíte přístroj ze sítě.
  - Pokud chcete sejmut nástavec, otočte zajišťovacím kroužkem nástavce proti směru hodinových ručiček, tedy ve směru šipky pro odemčení (◀ ) a nástavec z hlavního dílu vytáhněte.

## ČISTĚNÍ A ÚDRŽBA

- Vypojte přístroj ze sítě a nechte ho vychladnout.
- Veškeré povrchy otřete vlhkým hadříkem.
- Nepoužívejte hrubá nebo abrazivní čisticí prostředky nebo rozpouštědla.

## OCHRANA ŽIVOTNÍHO PROSTŘEDÍ

Aby nedošlo k ohrožení životního prostředí a zdraví vlivem nebezpečných látek obsažených v elektrických a elektronických produktech, nesmějí být přístroje označené tímto symbolem likvidovány jako směsný odpad, ale je nutno je třídit, znovu použít nebo recyklovat.



Dziękujemy za zakup nowego produktu Remington®. Przed użyciem zapoznaj się uważnie z instrukcją obsługi i zachowaj ją na przyszłość.

Przed użyciem wyjmij produkt z opakowania.

## WAŻNE WSKAZÓWKI DOTYCZĄCE BEZPIECZEŃSTWA

- 1 Niniejszy sprzęt nie jest przeznaczony do użytkowania przez osoby (w tym dzieci) o ograniczonej zdolności fizycznej, emocjonalnej lub psychicznej lub osoby nie mające doświadczenia lub znajomości sprzętu, chyba że odbywa się to pod nadzorem lub zgodnie z instrukcją użytkowania sprzętu, przekazanej przez osoby odpowiadające za ich bezpieczeństwo. Należy zwracać uwagę na dzieci, aby nie bawiły się sprzętem.
- 2 Ostrzeżenie - Dla dodatkowej ochrony, w obwodzie elektrycznym zasilającym łazienkę należy zainstalować urządzenie różnicowoprądowe (RCD), o znamionowym prądzie różnicowym nieprzekraczającym 30mA. W tym celu należy się zwrócić do specjalisty elektryka.
- 3 Przed podłączeniem urządzenia do gniazdka sieciowego zawsze upewnij się, czy napięcie stosowane jest zgodne z napięciem podanym na urządzeniu.
- 4 Ostrzeżenie: Nie należy używać tego urządzenia w pobliżu wanny, prysznicza, umywalki lub innych naczyń zawierających wodę.
- 5 Jeśli urządzenie jest używane w łazience, po użyciu wyjmij wtyczkę z gniazdka, ponieważ bliskość wody stanowi zagrożenie nawet wtedy, gdy suszarka jest wyłączona. 
- 6 Nie owijaj przewodu wokół urządzenia. Regularnie sprawdzaj przewód, czy nie ma oznak uszkodzenia.
- 7 Jeżeli przewód zasilający urządzenia ulegnie uszkodzeniu, natychmiast przestań wykorzystywać urządzenie i zwróć urządzenie do najbliższego autoryzowanego punktu serwisowego Remington® w celu naprawy lub wymiany dla uniknięcia zagrożenia.
- 8 Nie używaj urządzenia, jeśli jest uszkodzone lub działa wadliwie.
- 9 Nie dotykaj żadną częścią urządzenia do twarzy, szyi ani skóry głowy.
- 10 Nie pozostawiaj włączonego do sieci urządzenia bez nadzoru.
- 11 Ustaw urządzenie wyłącznie żaroodporną powierzchnią do dołu.
- 12 Nie kładź urządzenia na meblach tapicerowanych.
- 13 Nie należy używać nakładek innych niż te, które dostarczamy.
- 14 Urządzenie nie jest przeznaczone do użytku zarobkowego czy też zastosowania w salonach fryzjerskich.
- 15 Odczekać do ochłodzenia urządzenia, przed jego czyszczeniem i schowaniem.
- 16 OSTRZEŻENIE: Zawiera śladowe ilości orzechów

## GŁÓWNE CECHY

- |                                                 |                                  |
|-------------------------------------------------|----------------------------------|
| 1 Moc 1000 W                                    | temperatury                      |
| 2 50 mm termiczna szczotka z mieszanym włosiem  | 7 Pierścień blokujący nasadkę    |
| 3 40 mm termiczna szczotka z delikatnym włosiem | 8 Pierścień blokujący moc        |
| 4 Karbownica Root Boost                         | 9 Zimny nawiew                   |
| 5 Rotacja w 2 strony                            | 10 Kratka wlotu                  |
| 6 Przełącznik ustawienia                        | 11 Uchwyt do zawieszenia         |
|                                                 | 12 3 m obrotowy przewód sieciowy |

## OPIS PRODUKTU

- Moc 1000W dla szybkiego suszenia
- Ceramiczna powłoka szczotki wzbogacona keratyną i olejkiem z migdałów
- 2 ustawienia prędkości/temperatury dla różnorodnej stylizacji
- Końcówka Root Boost do zwiększania objętości włosów
- Zimny nawiew dla utrwalenia fryzury

## INSTRUKCJA OBSŁUGI

- Umyj włosy i zastosuj odżywkę jak zwykle.
- Przetrzyj włosy ręcznikiem i przeczesz.
- Przed włączeniem urządzenia załóż potrzebną nasadkę.

### Aby zablokować nasadkę na uchwycie

- Ustaw w linii symbole strzałek (▼) na pierścieniu blokującym nasadki i na środku kanałów wokół krawędzi pierścienia blokującego uchwytu i zsuń je.
- Przekręć silnie pierścień blokujący nasadkę w kierunku strzałki blokady (▶), aby zablokować uchwyt zasilający i nasadkę.
- Przed przystąpieniem do układania włosów, wysusz włosy u nasady i na ich długości.
-  Wskazówka: Dla uzyskania najlepszych efektów włosy powinny być w 80% suche.
- Przed układaniem rozdziel włosy na pasemka. W pierwszej kolejności układaj włosy najbliżej skóry.
- Podłącz urządzenie.

- Rozpocznij stylizację od niższej temperatury. Przy pomocy przełącznika ustawienia temperatury na dole lokówki wybierz temperaturę odpowiednią do rodzaju twoich włosów.
- Aby zwiększyć temperaturę ustaw przełącznik ustawienia temperatury w pozycji '1', niska temperatura, '2' wysoka temperatura i pozycji 'C' ustawienie zimne.
- ✱ **UWAGA:** Nasadki szczotek zaczną się obracać dopiero po wybraniu ustawienia temperatury.

✱ **Nadanie objętości i kształtu przy użyciu szczotek termicznych 40 mm i 50 mm**

- Szczotka 50 mm zwiększa objętość i puszystość włosów i jest doskonała do włosów średnich i dłuższych.
- 40 mm termiczna szczotka z delikatnym włosiem zwiększa objętość włosów, wygładza końcówki włosów i tworzy luźne loki. Idealna do krótszych, cienkich włosów.
- Aby wprawić szczotkę w obroty, naciśnij strzałkę w prawo (▶) na dwukierunkowym przełączniku obrotów, szczotka będzie się obracać w prawo.
- Owiń włosy u nasady wokół szczotki.
- Naciśnij klawisz strzałki w lewo (◀) na dwukierunkowym przełączniku obrotów, aby włosy nawijały się na szczotkę, zatrzymując się przy nasadzie włosów.
- Obróć przełącznik obrotowy w kierunku przeciwnym, aby odwinąć włosy.
- Zanim zdejmiesz nasadkę, pozwól jej się wystudzić.

✱ **Zwiększ objętość dzięki zastosowaniu końcówki Root Boost**

- Podczas suszenia powoli przesuwaj nasadkę Root Boost w kierunku środka głowy i nasady włosów.
- Niech włosy wejdą w nasadkę i przytrzymaj w takim położeniu do 10 sekund.
- Powtarzaj czynność do chwili uzyskania puszystych włosów.
- Aby ułożyć fryzurę, zastosuj ustawienie zimnego nawiewu poprzez ustawienie przełącznika ustawienia temperatury w pozycji 'C' w trakcie wykonywania stylizacji.
- Zanim zdejmiesz nasadkę, pozwól jej się wystudzić.

✱ **Aby zdjąć nasadkę**

- Po użyciu, wyłącz urządzenie obracając przełącznik ustawienia temperatury do końca w lewo w pozycję '0' i odłącz od sieci.
- Aby zdjąć nasadkę, naciśnij pierścień blokujący nasadkę obracając go w kierunku strzałki odblokowania (◀ ) i wyciągnij nasadkę z uchwytu.

## CZYSZCZENIE I PIELEGNACJA

- Wyjmij wtyczkę z gniazdka i ostudź urządzenie.
- Wytrzyj wszystkie powierzchnie wilgotną szmatką.
- Nie należy używać szorstkich lub ściernych środków czyszczących.

## OCHRONA ŚRODOWISKA

Aby uniknąć zagrożeń dla środowiska i zdrowia ze względu na niebezpieczne substancje znajdujące się w komponentach elektrycznych i elektronicznych, urządzeń oznaczonych tym symbolem nie wyrzucaj wraz z niesortowanymi odpadami komunalnymi - składniki urządzenia mogą być ponownie wykorzystane lub poddane recyklingowi.



Köszönjük, hogy ezt az új Remington® terméket választotta. Kérjük, olvassa el és őrizze meg a jelen utasítást.

Használat előtt távolítsa el a csomagolóanyagokat.

## FONTOS BIZTONSÁGI ELŐÍRÁSOK

- 1 Ezt a készüléket 8 éven felüli gyerekek, valamint csökkent fizikai, szenzoros vagy mentális képességű vagy elegendő tapasztalattal és ismeretekkel nem rendelkező személyek csak akkor használhatják, ha felnőtt személy felügyeli/utasításokkal látja el őket, illetve megértették a lehetséges veszélyeket. Ne hagyja, hogy gyerekek játszanak a készülékkel. A készülék tisztítását és felhasználói karbantartását 8 éven aluli, felügyelet nélküli gyerekek nem végezhetik el. 8 éven aluli gyerekektől tartsa távol a készüléket és a kábelét.
- 2 Figyelem - a további védelem érdekében tanácsos áram-védőkapcsolót (RCD) beszerezni névleges maradék üzemi árammal, mely nem haladja meg a 30mA-t a fürdőszobai elektromos áramkörre. Kérje ki villanyszerelő szakember tanácsát!
- 3 Mielőtt a hálózati aljzatra csatlakoztatja a készüléket, mindig ellenőrizze, hogy a használt feszültség megfelel az egységen feltüntetett feszültségnek.
- 4 Figyelem: Ne használja a készüléket fürdőkád, zuhanyzó, medence vagy egyéb vizet tartalmazó edény mellett.
- 5 Ha a készüléket fürdőszobában használja, használat után húzza ki, mivel a víz közelsége veszélyt jelent, még akkor is, ha a készülék kikapcsolt állapotban van. 
- 6 Ne tekerje a kábelt az eszköz köré. Rendszeresen ellenőrizze a kábelt, sérülést nyomait keresve.
- 7 Ha a készülék tápkábele megsérül, azonnal hagyja abba a termék használatát.
- 8 Ne használja a készüléket, ha az sérült, vagy nem megfelelően működik.
- 9 Ne hagyja, hogy a készülék bármely része az arcához, nyakához vagy fejbőréhez érjen.
- 10 Soha ne hagyja felügyelet nélkül a készüléket, ha az csatlakoztatva van a hálózati áramkörre.
- 11 Csak állítsa be a készüléket lefelé egy hőálló felületre.
- 12 Ne helyezze a készüléket lakástextilre!
- 13 Ne használjon a mellékelt tartozékoktól eltérő kiegészítőket.
- 14 A készülék nem fodrászati vagy egyéb professzionális használatra készült.
- 15 Hagyja lehűlni a készüléket, mielőtt megtisztítaná és eltenné.
- 16 FIGYELEM: Nyomokban dióféléket tartalmaz.

## FŐ JELLEMZŐK

- |                                          |                                |
|------------------------------------------|--------------------------------|
| 1 1000 Wattos tartónyel                  | 6 Hőmérsékletbeállító kapcsoló |
| 2 50 mm-es melegítő, vegyes sörtéjű kefe | 7 Zárógyűrű toldat             |
| 3 40mm –es melegítő, puha sörtéjű kefe   | 8 Zárógyűrű tartónyel          |
| 4 Hajtőemelő                             | 9 Hideg levegő fúvás beállítás |
| 5 2 irányú forgató kapcsoló              | 10 Bemeneti rács               |
|                                          | 11 Akasztó                     |
|                                          | 12 3 m-es körbeforgó vezeték   |

## A TERMÉK JELLEMZŐI

- 1000 watt a hatásos szárításhoz
- Speciális, kerámia bevonatú henger Keratinnal és Mandulaolajjal átitatva.
- 2 sebesség/hőbeállítás a sokoldalú formázásért
- Hajtőemelő tartozék a dúsabb hatású frizuráért.
- Hideg levegő a frizura véglegesítéséhez.

## HASZNÁLATI UTASÍTÁSOK

- A szokásos módon mossa meg és kondicionálja a haját.
- A nedves haját törölje meg egy törülközővel, majd fésülje át a haját.
- A tartozékat a készülék bekapcsolása előtt válassza ki.

### Toldatok rögzítése a karra

- Igazítsa a zárógyűrű toldaton lévő nyilakat (▼) a tartónyel zárógyűrűje élénél lévő csatornák közéjéhez, és nyomja össze őket.
- Fordítsa el a zárógyűrű toldatot erősen az óramutatóval megegyezően a zárónyíl irányában (▶ ) , hogy a tartónyelet és a toldalékat összeillessze.
- A hajformázás előtt részlegesen szárítsa meg a haját és a hajtövet.
- ★ **Tipp:** a legjobb eredmény 80%-os szárazságnál érhető el.
- A formázás előtt válassza különálló részekre a haját. Először az alsóbb rétegeket formázza.
- Dugja be a készüléket.
- Először alacsonyabb hőmérsékleten kezdje a formázást. Válassza ki a hajtípusának megfelelő hőmérsékletet a formázó alján található hőmérséklet-beállító kapcsoló segítségével .

- A hőmérséklet növeléséhez fordítsa a hőmérséklet-beállító kapcsolót az '1'-es állásba az alacsony hőmérséklethez, '2'-es állásba a magas hőmérséklethez, és 'C' állásba a hideg levegő fúváshoz.
- ✱ **MEGJEGYZÉS:** A kefetartozékok csak akkor kezdenek forogni, ha ki lett választva egy hőmérséklet-beállítás.
- ✱ **Tartás és forma a 40mm-es és az 50mm-es kefék használatával.**
  - Az 50 mm-es kefével növelheti haja tömegét, ideális középhosszú és hosszú hajhoz.
  - A 40mm-es puha sörtéjű kefével a hajtöveknek adhat tartást, ragyogó hajvégeket és laza fürtöket készíthet. Ideális rövidebb, vékonyabb szálú hajhoz.
  - A forgó funkció használatához nyomja meg a jobb nyilat (▶) a 2 irányú forgató kapcsolón, hogy a kefe az óramutatóval megegyezően forogjon.
  - A haj tövi részét tekerje fel a kefére.
  - Nyomja meg a bal nyilat a 2 irányú forgató kapcsolón (◀) a haj tövi részig való kefére tekeréséhez.
  - A letekeréshez nyomja meg az ellenkező nyilat a 2 irányú forgató kapcsolón.
  - Mielőtt levinné, hagyja kihűlni a tartozékokat.
- ✱ **Tartás a hajtöveknek a hajtömelő tartozék segítségével.**
  - Nyomja a hajtömelő lassan a hajtöveibe a fej közepe felé.
  - Engedje a haját a hajtömelőnek nyomódni, és tartsa ott a hajtömelőt maximum 10 másodpercig.
  - Ismételje, míg haja dús nem lesz.
  - A frizura véglegesítéséhez használja a hideg levegő fúvást, fordítsa a hőmérséklet-beállító kapcsolót formázás közben 'C' állásba.
  - Mielőtt levinné, hagyja kihűlni a tartozékokat.
- ✱ **A toldatok eltávolítása**
  - Használat után kapcsolja ki a készüléket úgy, hogy a hőmérséklet-beállító kapcsolót erősen balra, és az 'o' állásba fordítja, majd kihúzza a dugót.
  - A tartozékok eltávolításához fordítsa a zárógyűrűt az óramutatóval ellentétesen, a nyitás nyíl
  - irányába (◀ ) és húzza le a tartozékot a fő házról.

## TISZTÍTÁS ÉS KARBANTARTÁS

- Húzza ki a készüléket, és hagyja lehűlni.
- Törölje le az összes felületet egy nedves ruhával.
- Ne használjon durva vagy dörzsölő tisztítószeret vagy oldószert.

## KÖRNYEZETVÉDELEM

Az elektromos és elektronikus termékekben jelen lévő veszélyes anyagok jelentette környezeti és egészségi kockázatok elkerülése érdekében az ilyen jelöléssel ellátott készülékeket tilos a háztartási hulladékkal együtt megsemmisíteni, gondoskodni kell azok újrahasznosításáról.



Спасибо за покупку нового изделия Remington®. Перед использованием внимательно ознакомьтесь с инструкцией и сохраните ее. Перед применением изделия снимите с него упаковку.

## ВАЖНЫЕ МЕРЫ БЕЗОПАСНОСТИ

- 1 Использование, чистка, обслуживание устройства детьми старше восьми лет или лицами, не обладающими достаточными знаниями и опытом, лицами с ограниченными физическими, сенсорными или умственными способностями возможно только после соответствующего инструктажа и под надлежащим присмотром взрослого ответственного человека, чтобы обеспечить безопасную эксплуатацию устройства, а также понимание и избежание опасностей, связанных с его эксплуатацией.
- 2 **ПРЕДУПРЕЖДЕНИЕ!** Для дополнительной защиты, Вам необходимо установить устройство защитного отключения (УЗО) с номинальным остаточным током срабатывания не превышающим 30 мА в электрической цепи. Посоветуйтесь с электриком.
- 3 Прежде чем подключить устройство к сети, всегда проверяйте, соответствует ли используемое напряжение значению, указанному на устройстве.
- 4 Предупреждение: Не пользуйтесь устройством вблизи ванны, душа, бассейна или прочих емкостей с водой.
- 5 Если устройство применяется в ванной, после использования отключите его, поскольку близость к воде составляет опасность даже при выключенном приборе. 
- 6 Не наматывайте шнур на устройство. Регулярно проверяйте шнур на наличие повреждений.
- 7 При повреждении шнура следует немедленно прекратить использование устройства и вернуть устройство в ближайший авторизованный сервисный центр Remington® для ремонта или замены, чтобы избежать опасности.
- 8 Не используйте прибор, если он поврежден или работает с перебоями.
- 9 Избегайте прикосновения частей прибора к лицу, шее или коже головы.
- 10 Включенный в розетку прибор нельзя оставлять без присмотра.
- 11 Устройство следует класть только на термостойкую поверхность.
- 12 Не кладите устройство на мягкую мебель.
- 13 Используйте только оригинальные аксессуары.
- 14 Данное устройство не предназначено для коммерческого использования или применения в салонах.
- 15 Перед чисткой или хранением устройства его необходимо охладить.

16 ПРЕДУПРЕЖДЕНИЕ. Содержит следы орехов.

## 👁 ОСНОВНЫЕ ХАРАКТЕРИСТИКИ

- |                                                       |                                                 |
|-------------------------------------------------------|-------------------------------------------------|
| 1 Мощность основания устройства 1000 Вт               | 6 Переключатель установки температуры           |
| 2 Термощетка диаметром 50 см с разными типами щетинок | 7 Кольцо-фиксатор насадки                       |
| 3 Термощетка диаметром 40 мм с мягкими щетинками      | 8 Кольцо-фиксатор мощности основания устройства |
| 4 Насадка для создания объема у корней                | 9 Функция подачи холодного воздуха              |
| 5 Двухнаправленный переключатель вращения             | 10 Входная решетка                              |
|                                                       | 11 Петля для подвешивания                       |
|                                                       | 12 Шнур 3 м                                     |

## 👁 ХАРАКТЕРИСТИКИ ИЗДЕЛИЯ

- 1000 Вт для мощной сушки
- Барабаны с улучшенным керамическим покрытием, обогащенным кератиновым и миндальным маслами.
- 2 установки скорости/температуры для разнообразной укладки
- Насадка для создания объема у корней волос.
- Функция подачи холодного воздуха для фиксации прически.

## ⚠ ИНСТРУКЦИИ ПО ЭКСПЛУАТАЦИИ

- Вымойте и обработайте волосы кондиционером как обычно.
- Полотенцем отожмите из волос излишнюю влагу и расчешите их.
- Выбирайте насадки перед включением устройства.

### ★ Установка насадок на рукоятку

- Совместите символы со стрелками (▼) на кольце-фиксаторе насадки с центрами пазов, выполненных по краю кольца-фиксатора рукоятки, и соедините их с усилием.
- До упора поверните кольцо-фиксатор насадки по часовой стрелке в направлении стрелки фиксации (▶ 🔒), чтобы зафиксировать соединенные рукоятку и насадку.
- Перед укладкой следует частично подсушить волосы от корней по всей длине.

- ✦ Совет: для получения наилучших результатов высушите волосы на 80%.
  - Перед укладкой разделите волосы. Сначала уложите нижние слои.
  - Включите устройство в сеть.
  - Сначала выполните укладку при низкой температуре. Выберите температуру, соответствующую вашему типу волос, с помощью переключателя установки температуры в основании стайлера.
  - Чтобы увеличить температуру, поверните переключатель установки температуры в положение «1», соответствующее малому нагреву, «2», соответствующее сильному нагреву, и «С» для функции подачи холодного воздуха.
- ✦ ПРИМЕЧАНИЕ. Насадки-щетки начинают вращаться только после выбора установки температуры.
- ✦ **Создание объема и придание формы с помощью щеток диаметром 40 мм и 50 мм**
  - Щетинная щетка 50 мм придает объем, она идеально подходит для волос средней длины и длинных волос.
  - Щетка диаметром 40 мм с мягкими щетинками добавляет объем у корней и создает полированные кончики и легкие завитки. Идеально подходит для коротких тонких волос.
  - Чтобы воспользоваться функцией вращения, нажмите стрелку вправо (▶) на двухнаправленном переключателе вращения. При этом щетка начнет вращаться по часовой стрелке.
  - Намотайте нижнюю часть волос на щетку.
  - Чтобы накрутить волосы на щетку, остановившись у корней, нажмите на двухнаправленном переключателе вращения стрелку влево (◀).
  - Чтобы высвободить волосы, нажмите на двухнаправленном переключателе вращения стрелку противоположного направления.
  - Перед снятием насадок следует дать им остыть.
- ✦ **Создание объема у корней с помощью соответствующей насадки**
  - Медленно двигайте насадку для создания объема у корней к корням волос по направлению к центру головы.
  - Ощутите сопротивление волос движению насадки создания объема у корней и удерживайте насадку в этом положении до 10 с.
  - Повторяйте до тех пор, пока волосы не станут объемными.
  - Для фиксации прически используйте функцию подачи холодного воздуха. Для этого во время укладки установите переключатель установки температуры в положение «С».
  - Перед снятием насадок следует дать им остыть.

## ✳ Снятие насадок

- После использования выключите прибор, установив переключатель установки температуры в крайнее левое положение (положение «0»), и отсоедините его от сети.
- Чтобы снять насадки, поверните кольцо-фиксатор против часовой стрелки в направлении стрелки разблокировки (◀ ) и снимите насадку с основного корпуса.

## ЧИСТКА И ОБСЛУЖИВАНИЕ

- Отключите устройство от сети и дайте ему остыть.
- Протрите все поверхности влажной тряпкой.
- Не используйте агрессивные, абразивные моющие вещества или растворители.

## ЭКОЛОГИЧЕСКАЯ ЗАЩИТА

Во избежание проблем с экологией и здоровьем, вызванных веществами, содержащимися в электрических и электронных устройствах, устройства, помеченные этим символом, следует утилизировать отдельно от несортированных бытовых отходов; они подлежат восстановлению, повторному использованию или переработке.



Yeni Remington® ürününüzü satın aldığınız için teşekkür ederiz. Kullanmadan önce, lütfen bu talimatları dikkatle okuyun ve güvenli bir yerde saklayın. Kullanmadan önce ürünün tüm ambalajlarını çıkarın.

## ❗ ÖNEMLİ TEDBİRLER

- 1 Bu cihaz, 8 yaş ve üzeri çocuklar ve yeterli fiziksel, duyuşsal veya zihinsel kapasitelere veya bilgi ve deneyime sahip olmayan kişiler tarafından, sadece gözetim altında olmaları/talimatlandırılmaları ve ilgili tehlikeleri kavramaları kaydıyla kullanılabilir. Çocuklar cihazla oyun oynamamalıdır. Temizlik ve kullanıcı bakımı, 8 yaş veya üzerinde ve gözetim altında olmadıkları takdirde, çocuklar tarafından yapılmamalıdır. Cihazı ve kablusunu 8 yaşından küçük çocukların ulaşamayacağı yerlerde muhafaza edin.
- 2 Uyarı – Banyoya elektrik sağlayan elektrik devresinde ek koruma için, 30mA değerini aşmayan artık nominal çalışma akımına sahip bir kaçak akım rölesinin (KAR) kurulumu önerilir. Bir elektrik teknisyeninden tavsiye alın.
- 3 Cihazın fişini elektrik prizine takmadan önce, kullanılacak gerilimin, cihazın üzerinde belirtilen gerilimle uyumlu olmasını mutlaka sağlayın.
- 4 Uyarı: Bu cihazı banyo küvetleri, duş tekneleri, lavabolar veya su içeren diğer kapların yakınında kullanmayın.
- 5 Cihazı makinesi kapalı konumda olduğunda bile civarındaki su bir tehlike oluşturduğundan, cihazı bir banyoda kullandıktan sonra fişini elektrik prizinden çekin. 
- 6 Cihazın kablusunu etrafına dolamayın. Kabloyu, herhangi bir hasar belirtisine karşı düzenli aralıklarla kontrol edin.
- 7 Şayet bu cihazın elektrik kablosu hasar görmüşse, derhal kullanmayı bırakın ve cihazı, bir tehlikeyi önlemek üzere onarım veya yenileme işlemleri için, size en yakın Remington® yetkili servis merkezine geri götürün.
- 8 Cihaz hasarlı veya arızalıysa kullanmayın.
- 9 Cihazın herhangi bir parçasının yüz, boyun veya saç derisiyle temas etmesine izin vermeyin.
- 10 Cihazı elektrik prizine takılı durumdayken gözetimsiz bırakmayın.
- 11 Cihazı sadece ısı geçirmez yüzeylere bırakın.
- 12 Cihazı yumuşak döşemelerin üzerine koymayın.
- 13 Cihaza, firmamızdan temin edilen ürünler dışında parça eklemeyin.
- 14 Bu cihaz, ticari kullanım için veya kuaför salonlarında kullanılmak üzere tasarlanmamıştır.
- 15 Cihazı temizlemeden ve kaldırmadan önce soğumasını bekleyin.
- 16 UYARI: Fındık kömürü izleri içermektedir.

## TEMEL ÖZELLİKLER

- |                                    |                              |
|------------------------------------|------------------------------|
| 1 1000 Watt güç kullanımı          | 7 Aparat kilitleme halkası   |
| 2 50 mm termal karışık kıllı fırça | 8 Aparat kilitleme kullanımı |
| 3 40 mm termal yumuşak kıllı fırça | 9 Soğuk ayarı                |
| 4 Kök Güçlendirici                 | 10 Giriş ızgarası            |
| 5 2-yönlü döndürme düğmesi         | 11 Asma halkası              |
| 6 Isı ayarı düğmesi                | 12 3 m Döner kordon          |

## ÜRÜN ÖZELLİKLERİ

- Güçlü kurutma için 1000 watt
- Keratin ve Badem Yağı ile işlenmiş, gelişmiş seramik kaplamalı silindirler.
- Çok yönlü şekillendirme için 2 farklı hız/ısı ayarı
- Daha fazla hacim sağlayan kök destekleme aksesuarı.
- Verdiğiniz şekli sabitlemek için soğuk ayarı.

## KULLANIM TALİMATLARI

- Saçınızı normal şekilde şampuan ve saç kremiyle yıkayın.
- Saçınızı bir havluyla sıkarak fazla suyunu alın ve bir tarakla tarayın.
- Kullanacağınız aparatı, cihazı açmadan önce seçin.

### \* Aparatları Sapa Sabitlemek İçin

- Aksesuar kilitleme halkasının üzerindeki ok simgelerini (▼) güç sapı kilitleme halkasının kenarının etrafındaki kanalların merkeziyle aynı hizaya getirin ve birlikte itin.
- Güç sapını ve aksesuarı birlikte sabitlemek için, aksesuar kilitleme halkasını saat yönünde kilit okuna doğru (▶) sıkıca döndürün.
- Şekillendirmeden önce, saç köklerini ve saç boylarını kısmen kurutun.
- İpucu: En iyi sonucu almak için saç %80 oranında kurutmayı hedefleyin.
- Saçı şekillendirmeden önce bölümlere ayırın. Saçı şekillendirmeye en alt tabakadan başlayın, yukarı doğru çıkın.
- Cihazın fişini prize takın.
- Şekillendirmeye önce düşük sıcaklıklarda başlayın. Şekillendiricinin tabanındaki ısı ayarı düğmesini kullanarak, saç tipiniz için uygun sıcaklığı seçin.

- Sıcaklığı düzenlemek istediğinizde, ısı ayarı düğmesini düşük ısı için pozisyon '1' pozisyonuna, yüksek ısı için '2' pozisyonuna ve soğuk ayarı için 'C' pozisyonuna döndürün.
- ★ NOT: Fırça aksesuarları yalnızca bir ısı ayarı seçildiğinde dönmeye başlayacaktır.
- ★ **40 mm ve 50 mm fırçalarla saçınıza Hacim ve Biçim verin.**
  - 50 mm kıl fırça, hacim ve doluluk sağlar ve orta ila uzun saçlar için idealdir.
  - 40 mm yumuşak kıllı fırça köklere hacim kazandırır, parlak uçlar ve hareketli bukleler oluşturur. Kısa ve ince telli saçlar için idealdir.
  - Döndürme işlevini kullanmak istiyorsanız, fırçanın saat yönünde dönmesi için 2-yönlü döndürme düğmesindeki sağ oka basın (▶).
  - Saçın alt kısmını fırçanın etrafına sarın.
  - Saçı fırçanın etrafına köklerde durarak sarmak için 2-yönlü döndürme düğmesindeki sol oka basın (◀).
  - Sargıyı açmak için 2-yönlü döndürme düğmesindeki karşı oka basın.
  - Aparatları cihazdan çıkarmadan önce, soğumalarını bekleyin.
- ★ **Kök destekleme aksesuarı ile köklere hacim kazandırın**
  - Kök destekleme aksesuarını yavaşça saç köklerinize, başınızın ortasına doğru itin.
  - Saçın kök destekleme aksesuarına karşı güç uygulamasına izin verin ve kök destekleme aksesuarını bu konumda en fazla 10 saniye tutun.
  - Hacimli saçlara sahip oluncaya dek işlemi tekrarlayın.
  - Saç şeklinizi sabitlemek için soğuk hava ayarını kullanın, şekillendirme sırasında ısı ayarı düğmesini 'C' pozisyonuna getirin.
  - Aparatları cihazdan çıkarmadan önce, soğumalarını bekleyin.
- ★ **Aparatları Çıkarmak İçin**
  - Kullandıktan sonra, ısı ayarı düğmesini en soldaki '0' pozisyonuna döndürerek cihazı kapatın ve cihazın fişini elektrik prizinden çekin.
  - Aksesuarları çıkarmak için, aksesuar kilitleme halkasını saatin aksi yönünde, kilit açma okuna (◀) doğru döndürün ve aksesuarı dışarı doğru çekerek ana gövdeden uzaklaştırın.

---

## 👁️ TEMİZLİK VE BAKIM

---

- Cihazın fişini prizden çekin ve soğumasını bekleyin.
- Tüm yüzeylerini nemli bir bezle silin.
- Sert veya aşındırıcı temizleme maddeleri veya çözücüler kullanmayın.

 ÇEVRE KORUMA

Elektrikli ve elektronik ürünlerdeki tehlikeli maddeler nedeniyle çevre ve sağlık sorunları oluşmasını önlemek için, bu simgeyle işaretlenmiş cihazlar olağan çöplerle birlikte atılmamalı ve geri kazanılmalı, yeniden kullanıma sokulmalı veya geri dönüştürülmelidir.



Vă mulțumim că ați achiziționat noul dvs. produs Remington®. Înainte de utilizare, citiți cu atenție aceste instrucțiuni și păstrați-le într-un loc sigur. Îndepărtați toate ambalajele înainte de folosire.

## ⚠ MĂSURI DE PROTECȚIE IMPORTANTE

- 1 Acest aparat poate fi folosit de copii în vârstă de cel puțin 8 ani și de persoane cu abilități fizice, senzoriale sau mentale reduse sau care nu au experiența și cunoștințele necesare doar dacă sunt supravegheate/au fost instruite în prealabil și au înțeles pericolele la care se expun. Este interzisă joaca copiilor cu acest aparat. Operațiunile de curățare și de întreținere nu trebuie efectuate de către copii decât dacă aceștia au peste 8 ani și sunt supravegheați. Aparatul și cablul nu trebuie lăsate la îndemâna copiilor sub 8 ani.
- 2 Atenționare - pentru o protecție suplimentară, ar trebui să instalați un dispozitiv de curent rezidual, prin care să nu se depășească 30 mA, în circuitul electric care alimentează baia. Cereți sfatul unui electrician în această privință.
- 3 Asigurați-vă că tensiunea ce va fi folosită corespunde tensiunii indicate pe unitate înainte de a conecta aparatul la sursa de curent.
- 4 Atenție: Nu folosiți acest aparat lângă cadă, duș, chiuvetă sau alte recipiente ce conțin apă.
- 5 Dacă aparatul este folosit în baie, scoateți-l din priză după utilizare, deoarece vecinătatea apei este riscantă chiar dacă aparatul este oprit. 
- 6 Nu înfășurați cablul în jurul unității. Verificați cablul regulat pentru orice semne de deteriorare.
- 7 În cazul în care cablul furnizat împreună cu unitatea se deteriorează, întrerupeți imediat utilizarea și returnați aparatul la cel mai apropiat dealer de service autorizat Remington® pentru reparare sau înlocuire, pentru a evita eventualele accidente.
- 8 Nu folosiți aparatul dacă este deteriorat sau prezintă defecte.
- 9 Nu permiteți niciunei părți a aparatului să atingă fața, gâtul sau scalpul.
- 10 Nu lăsați aparatul nesupravegheat în timp ce este conectat la rețeaua de curent.
- 11 Depozitați aparatul numai pe suprafețe termorezistente.
- 12 Nu așezați aparatul pe suprafețe moi.
- 13 Nu folosiți alte accesorii decât cele furnizate de noi.
- 14 Acest aparat nu este destinat utilizării comerciale sau în saloane de coafură.
- 15 Lăsați aparatul să se răcească înainte de a-l curăța și depozita.

16 AVERTISMENT: Poate conține urme de nuci.

## CARACTERISTICI DE BAZĂ

- |                                                |                             |
|------------------------------------------------|-----------------------------|
| 1 Mâner 1000 wați                              | 7 Inel de blocare accesoriu |
| 2 Perie mixtă termică din păr de mistreț, 50mm | 8 Inel de blocare mâner     |
| 3 Perie termică 40 mm cu peri moi              | 9 Setare răcire             |
| 4 Intensitate la rădăcini                      | 10 Grilaj de intrare        |
| 5 Buton de rotire cu 2 direcții                | 11 Agățătoare               |
| 6 Buton reglare temperatură                    | 12 Cablu pivotant de 3 m    |

## CARACTERISTICILE PRODUSULUI

- 1000 wați pentru o uscare puternică
- Cilindri cu înveliș ceramic avansat, impregnate cu cheratină și ulei de migdale.
- 2 trepte de viteză/căldură pentru o coafare variată.
- Accesoriu pentru stimularea rădăcinilor pentru un plus de volum.
- Setare răcire pentru a vă ajuta să vă definiți stilul.

## INSTRUCȚIUNI DE UTILIZARE

- Spălați-vă părul ca de obicei.
- Stoarceți umezeala în exces cu un prosop și pieptănați părul.
- Selectați accesoriul înainte de a porni aparatul.

### Pentru fixarea accesoriilor pe mâner

- Aliniați simbolurile săgeată (▼) pe inelul de blocare al accesoriului cu centrul canalelor în jurul marginii inelului de blocare al mânerului de putere și apăsați-le împreună.
- Rotiți inelul de blocare al accesoriului cu fermitate spre dreapta în direcția săgeții de blocare (▶ ) pentru a prinde împreună mânerul de putere și accesoriul.
- Usați parțial părul și rădăcinile înainte de a începe coafarea.
- ★ Sfat: pentru rezultate optime, uscați părul cam la 80%.
- Înainte de coafare, împărțiți părul în secțiuni. Coafați mai întâi şuvițele de jos.
- Puneți aparatul în priză.

- Începeți coafarea la temperaturile mai mici prima oară. Selectați temperatura potrivită pentru tipul dvs. de păr, utilizând butonul de setare a temperaturii aflat pe baza aparatului de coafat.
- Pentru a crește temperatura, puneți butonul de setare a temperaturii în poziția '1' pentru nivel scăzut de căldură, '2' pentru nivel crescut de temperatură și poziția 'C' pentru setarea de răcire.
- ✳ **OBSERVAȚIE:** Accesoriiile periei vor începe să se rotească doar când o setare de temperatură a fost selectată.

#### ✳ **Volum și formă utilizând periile de 40 mm și 50 mm**

- Peria de 50 mm din păr de mistreț adaugă volum și este ideală pentru părul mediu până la lung.
- Peria cu peri moi 40 mm adaugă volum de la rădăcină, creează vârfuri îngrijite și bucle lejere. Ideală pentru păr fin, mai scurt.
- Pentru a utiliza funcția de rotire, apăsați săgeata dreaptă (▶) pe butonul de rotire cu 2 direcții pentru a roti peria spre dreapta.
- Înfășurați partea inferioară a părului în jurul periei.
- Apăsați săgeata din stânga pe butonul de rotire cu 2 direcții (◀) pentru a răsuci părul pe perie, oprindu-vă la rădăcini.
- Apăsați săgeata opusă pe butonul de rotire cu 2 direcții pentru a derula.
- Lăsați accesoriile să se răcească înainte de a le îndepărta.

#### ✳ **Volum de la rădăcini utilizând accesoriul pentru stimularea rădăcinilor.**

- Apăsați ușor dispozitivul pentru stimularea rădăcinilor pe rădăcinile dvs., către centrul capului.
- Permiteți ca părul să apese în direcția opusă dispozitivului pentru stimularea rădăcinilor și mențineți-l în această poziție un timp de maxim 10 secunde.
- Repetați operațiunea până obțineți un păr voluminos.
- Pentru a vă stabili stilul propriu, utilizați setarea pentru aer rece, activați butonul pentru reglarea temperaturii în poziția 'C', în timp ce vă coafați.
- Lăsați accesoriile să se răcească înainte de a le îndepărta.

#### ✳ **Pentru a scoate accesoriile**

- După utilizare, opriți aparatul prin rotirea butonului de reglare a temperaturii spre stânga jos și în poziția '0' și scoateți-l din priză.
- Pentru a înlătura accesoriile, rotiți inelul de blocare a accesoriilor spre stânga în direcția săgeții de deblocare (◀ ) și trageți accesoriul dinspre carcasa principală.

## CURĂȚARE ȘI ÎNTREȚINERE

- Scoateți aparatul din priză și lăsați-l să se răcească.
- Ștergeți toate suprafețele cu o cârpă umedă.
- Nu folosiți agenți de curățare sau solvenți duri sau abrazivi.

## PROTECȚIA MEDIULUI

Pentru a evita problemele care afectează mediul sau sănătatea, datorită substanțelor nocive din aparatele electrice sau electronice, aparatele care prezintă acest simbol nu se aruncă la întâmplare, ci vor fi reciclate sau depozitate în locuri special amenajate în acest sens.



Σας ευχαριστούμε για την αγορά του νέου σας προϊόντος Remington®. Διαβάστε προσεκτικά τις παρούσες οδηγίες και φυλάξτε τις σε ασφαλές μέρος. Αφαιρέστε όλα τα υλικά συσκευασίας πριν από την χρήση.

## ❗ ΣΗΜΑΝΤΙΚΑ ΜΕΤΡΑ ΠΡΟΦΥΛΑΞΗΣ

- 1 Αυτή η συσκευή μπορεί να χρησιμοποιηθεί από παιδιά ηλικίας άνω των 8 ετών και από άτομα με μειωμένες σωματικές, αισθητηριακές ή διανοητικές ικανότητες ή με έλλειψη πείρας και γνώσεων εφόσον υπάρχει κάποιος να τα επιτηρεί/καθοδηγεί και εφόσον έχουν κατανοήσει τους σχετικούς κινδύνους. Τα παιδιά δεν επιτρέπεται να παίζουν με τη συσκευή. Ο καθαρισμός και η συντήρηση από τον χρήστη δε θα πρέπει να γίνονται από παιδιά εκτός εάν είναι άνω των 8 ετών και υπάρχει κάποιος να τα επιβλέπει. Κρατήστε τη συσκευή και το καλώδιο μακριά από παιδιά κάτω των 8 ετών.
- 2 Προειδοποίηση – για πρόσθετη ασφάλεια, συνιστούμε την εγκατάσταση διάταξης προστασίας παραμένουτος ρεύματος (RCD) με ονομαστικό παραμένον ρεύμα λειτουργίας που να μην υπερβαίνει τα 30mA, στο ηλεκτρικό κύκλωμα που τροφοδοτεί το λουτρό. Για το θέμα αυτό συμβουλευτείτε ηλεκτρολόγο.
- 3 Πάντα να ελέγχετε ότι η τάση του ρεύματος που θα χρησιμοποιήσετε συμπίπτει με την τάση που αναγράφεται στη μονάδα προτού βάλετε το βύσμα της συσκευής στην πρίζα του ρεύματος.
- 4 Προειδοποίηση: Μην χρησιμοποιείτε αυτή τη συσκευή κοντά σε μπανιέρες, ντουζιέρες, νιπτήρες ή άλλα δοχεία που περιέχουν νερό.
- 5 Όταν η συσκευή χρησιμοποιείται σε λουτρό, να την βγάζετε από την πρίζα μετά από κάθε χρήση, καθώς η εγγύτητα στο νερό συνιστά κίνδυνο ακόμα και όταν η συσκευή είναι απενεργοποιημένη.
- 6 Μην τυλίγετε το καλώδιο γύρω από τη μονάδα. Ελέγχετε το καλώδιο τακτικά για σημάδια φθοράς.
- 7 Αν το καλώδιο τροφοδοσίας αυτής της μονάδας φθαρεί, διακόψτε αμέσως τη χρήση και επιστρέψτε τη συσκευή στον πλησιέστερο εξουσιοδοτημένο αντιπρόσωπο σέρβις της Remington® για επισκευή ή αντικατάσταση προς αποφυγή κινδύνου.
- 8 Μην χρησιμοποιείτε τη συσκευή εφόσον έχει υποστεί βλάβη ή δυσλειτουργεί.
- 9 Μην αφήνετε οποιοδήποτε τμήμα της συσκευής να έρθει σε επαφή με το πρόσωπο, τον αυχένα ή το δέρμα του κεφαλιού.
- 10 Μην αφήνετε τη συσκευή ανεπιτήρητη όταν το βύσμα της είναι στην πρίζα.
- 11 Ποποθετήστε την συσκευή μόνο σε επιφάνεια ανθεκτική στη θερμότητα.
- 12 Μην τοποθετείτε τη συσκευή πάνω σε υφασμάτινες επιφάνειες.



- 13 Μη χρησιμοποιείτε άλλα εξαρτήματα εκτός από αυτά που σας προμηθεύουμε εμείς.
- 14 Αυτή η συσκευή δεν προορίζεται για εμπορική χρήση ή χρήση σε κομμωτήριο.
- 15 Να αφήνετε τη συσκευή να κρυώσει προτού την καθαρίσετε ή την αποθηκεύσετε.
- 16 ΠΡΟΕΙΔΟΠΟΙΗΣΗ: Περιέχει ίχνη ξηρών καρπών.

## ΒΑΣΙΚΑ ΧΑΡΑΚΤΗΡΙΣΤΙΚΑ

- |   |                                       |    |                                    |
|---|---------------------------------------|----|------------------------------------|
| 1 | Λαβή χειρισμού με ισχύ 1000 Watt      | 7  | Θερμοκρασίας                       |
| 2 | Θερμική βούρτσα μεικτής τρίχας 50mm   | 7  | Δακτύλιος ασφάλισης εξαρτήματος    |
| 3 | Θερμική βούρτσα με μαλακή τρίχα 40 mm | 8  | Δακτύλιος ασφάλισης λαβή χειρισμού |
| 4 | Ενισχυτικό ριζών                      | 9  | Ρύθμιση κρούου αέρα                |
| 5 | Διακόπτης περιστροφής 2 κατευθύνσεων  | 10 | Πλέγμα εισροής                     |
| 6 | Διακόπτης ρύθμισης                    | 11 | Θηλιά ανάρτησης                    |
|   |                                       | 12 | Περιστρεφόμενο καλώδιο 3m          |

## ΧΑΡΑΚΤΗΡΙΣΤΙΚΑ ΠΡΟΪΟΝΤΟΣ

- 1.000 watt για ισχυρό στέγνωμα
- Προηγμένοι κύλινδροι κεραμικής επίστρωσης εμποτισμένοι με κερατίνη και αμυγδαλέλαιο.
- Ρυθμίσεις 2 ταχυτήτων/θερμοτήτων για ευέλικτο φορμάρισμα
- Φυσούνα για έξτρα όγκο από τη ρίζα.
- Ρύθμιση κρούου αέρα για παγίωση του χτενίσματος.

## ΟΔΗΓΙΕΣ ΧΡΗΣΗΣ

- Λούστε τα μαλλιά σας με σαμπουάν και μαλακτική κρέμα όπως κάνετε συνήθως.
- Σκουπίστε τα μαλλιά σας με μια πετσέτα και χτενίστε τα.
- Επιλέξτε το εξάρτημα προτού ενεργοποιήσετε τη συσκευή.

### Για να στερεώσετε τα εξαρτήματα στη χειρολαβή

- Ευθυγραμμίστε τα σύμβολα βέλους (▼) στο δακτύλιο κλειδώματος του εξαρτήματος με το κέντρο των αυλακώσεων, γύρω από το άκρο του δακτυλίου κλειδώματος της λαβής ισχύος και πιέστε τα μεταξύ τους.

- Περιστρέψτε το δακτύλιο κλειδώματος του εξαρτήματος σταθερά προς τα δεξιά, στην κατεύθυνση του βέλους κλειδώματος (▶ ) , για να ασφαλίσετε τη λαβή ισχύος και το εξάρτημα μεταξύ τους.
  - Στεγνώστε εν μέρει το μήκος και τις ρίζες πριν από το φορμάρισμα.
  - ✳ Συμβουλή: για άριστα αποτελέσματα επιδιώξτε στεγνά μαλλιά κατά 80%.
  - Χωρίστε τα μαλλιά πριν από το φορμάρισμα. Να ξεκινάτε το φορμάρισμα από τις χαμηλότερες τούφες.
  - Συνδέστε τη συσκευή στην πρίζα.
  - Ξεκινήστε το φορμάρισμα με χαμηλότερες θερμοκρασίες στην αρχή. Επιλέξτε την κατάλληλη θερμοκρασία για τον τύπο των μαλλιών σας, χρησιμοποιώντας το διακόπτη ρύθμισης θερμοκρασίας στη βάση της συσκευής.
  - Για να αυξήσετε τη θερμοκρασία, στρέψτε το διακόπτη ρύθμισης θερμοκρασίας στη θέση "1" για χαμηλή θερμοκρασία, στη θέση "2" για υψηλή θερμοκρασία και στη θέση "C" για τη ρύθμιση κρύου αέρα.
  - ✳ ΣΗΜΕΙΩΣΗ: Οι βούρτσες θα ξεκινήσουν να περιστρέφονται μόνο όταν έχει επιλεγεί μια ρύθμιση θερμοκρασίας.
- ✳ Όγκος και σχήμα με τις βούρτσες 40 mm και 50 mm**
- Η βούρτσα μαλλιών 50mm προσθέτει όγκο και πληρότητα και είναι ιδανική για μαλλιά μεσαίου μήκους ή μακρύτερα.
  - Η βούρτσα με μαλακή τρίχα 40 mm προσθέτει όγκο στις ρίζες, δημιουργεί λαμπερά άκρα και χαλαρές μπούκλες. Ιδανική για πιο κοντά μαλλιά και λεπτή τρίχα.
  - Για να χρησιμοποιήσετε τη λειτουργία περιστροφής, πιέστε το δεξί βέλος (▶) στο διακόπτη περιστροφών 2 κατευθύνσεων, για την περιστροφή της βούρτσας προς τα δεξιά.
  - Τυλίξτε το κάτω μέρος των μαλλιών γύρω από τη βούρτσα.
  - Πιέστε το αριστερό βέλος στο διακόπτη περιστροφών 2 κατευθύνσεων (◀) για να τυλίξετε τα μαλλιά γύρω από τη βούρτσα, μέχρι τη ρίζα.
  - Πιέστε το αντίθετο βέλος στο διακόπτη περιστροφών 2 κατευθύνσεων για να τα ξετυλίξετε.
  - Να αφήνετε τα εξαρτήματα να κρυώσουν προτού τα αφαιρέσετε.
- ✳ Όγκος από τις ρίζες με τη χρήση της φυσούνας για έξτρα όγκο από τη ρίζα**
- Ωθήστε τη φυσούνα για έξτρα όγκο από τη ρίζα αργά προς τις ρίζες των μαλλιών σας, με κατεύθυνση προς το κέντρο του κεφαλιού.
  - Αφήστε τα μαλλιά κόντρα στη φυσούνα και κρατήστε τη σε αυτήν τη θέση για έως και 10 δευτερόλεπτα.
  - Επαναλάβετε έως ότου πετύχετε τον επιθυμητό όγκο.

- Για να παγιώσετε το χτένισμά σας, χρησιμοποιήστε τη ρύθμιση κρούου αέρα. Θέστε το διακόπτη ρύθμισης θερμοκρασίας στη θέση "C" ενώ συνεχίζετε το χτένισμα.
- Να αφήνετε τα εξαρτήματα να κρυώσουν προτού τα αφαιρέσετε.

### ✳ Για αποσύνδεση των εξαρτημάτων

- Μετά τη χρήση, απενεργοποιήστε τη συσκευή περιστρέφοντας το διακόπτη ρύθμισης θερμοκρασίας πλήρως προς τα αριστερά μέχρι τη θέση "0" και αποσυνδέστε τη συσκευή.
- Για να αφαιρέσετε τα εξαρτήματα, περιστρέψτε το δακτύλιο κλειδώματος προς τα αριστερά στην κατεύθυνση του βέλους ξεκλειδώματος (◀ ) και τραβήξτε το εξάρτημα έξω από το κύριο περίβλημα.

## ΚΑΘΑΡΙΣΜΟΣ ΚΑΙ ΣΥΝΤΗΡΗΣΗ

- Αποσυνδέστε τη συσκευή από το ρεύμα και αφήστε την να κρυώσει.
- Σκουπίστε όλες τις επιφάνειές της με ένα βρεγμένο πανί.
- Μη χρησιμοποιείτε σκληρά ή αποξεστικά καθαριστικά ή διαλύτες.

## ΠΕΡΙΒΑΛΛΟΝΤΙΚΗ ΠΡΟΣΤΑΣΙΑ

Προς αποφυγή των επιπτώσεων στο περιβάλλον και την υγεία εξαιτίας των επικίνδυνων ουσιών σε ηλεκτρικά και ηλεκτρονικά αγαθά, οι συσκευές που έχουν σημειωθεί με αυτό το σύμβολο δε θα πρέπει να απορρίπτονται μαζί με αταξινόμητα δημοτικά απόβλητα, αλλά να εντάσσονται σε διαδικασίες ανάκτησης, επαναχρησιμοποίησης ή ανακύκλωσης.



Zahvaljujemo se vam za nakup novega izdelka Remington®. Prosimo, da skrbno preberete ta navodila in jih varno shranite.

Pred uporabo odstranite vso embalažo.

## POMEMBNA VARNOSTNA NAVODILA

- 1 To napravo smejo uporabljati otroci, stari najmanj 8 let, in osebe z zmanjšanimi fizičnimi, čutnimi ali duševnimi sposobnostmi ali s pomanjkljivimi izkušnjami in znanjem, če so pri tem pod nadzorom oz. dobijo navodila in razumejo s tem povezana tveganja. Otroci se z napravo ne smejo igrati. Otroci ne smejo čistiti in vzdrževati naprave, če niso starejši od 8 let ter pod nadzorom. Napravo in kabel varujte pred dosegom otrok, mlajših od 8 let.
- 2 Opozorilo – Za dodatno zaščito vgradite v električni tokokrog kopalnice zemljostično zaščitno stikalo (RCD) z nazivnim prožilnim tokom, ki ne presega 30 mA. Za nasvet se obrnite na elektroinstalaterja.
- 3 Pred priključitvijo naprave na električno omrežje se vedno prepričajte, da napetost, ki jo uporabljate, ustreza napetosti, ki je navedena na napravi.
- 4 Opozorilo: Te naprave ne uporabljajte v bližini kadi, prh, lavorjev in drugih posod z vodo.
- 5 Če napravo uporabljate v kopalnici, jo po uporabi odklopite, saj bližina vode predstavlja nevarnost tudi, ko je naprava izklopljena.
- 6 Kabla ne ovijajte okoli naprave. Redno ga pregledujte, če kaže znake poškodb.
- 7 Če se poškoduje priključni kabel te enote, napravo takoj prenehajte uporabljati in jo vrnite v najbližji pooblaščen servis Remington® za popravilo ali zamenjavo, da preprečite nevarnost.
- 8 Naprave ne uporabljajte, če je poškodovana ali ne deluje pravilno.
- 9 Ne pustite, da se kateri koli del naprave dotakne obraza, vratu ali lasišča.
- 10 Priklopljene naprave ne puščajte brez nadzora.
- 11 Napravo odlagajte le na površine, ki so odporne na temperature.
- 12 Naprave ne postavljajte na mehko pohištvo.
- 13 Ne uporabljajte priključkov, ki jih ne dobavlja naše podjetje.
- 14 Ta naprava ni namenjena za komercialno uporabo ali salone.
- 15 Pred čiščenjem in shranjevanjem pustite, da se naprava ohladi.
- 16 OPOZORILO: Vsebuje sledi oreščkov.



## KLJUČNE LASTNOSTI

- |                                                       |                                     |
|-------------------------------------------------------|-------------------------------------|
| 1 Moč 1000 W                                          | 6 Stikalo za nastavitev temperature |
| 2 Krtača z mešanimi ščetinami širine 50 mm            | 7 Obroč za zaklepanje nastavkov     |
| 3 40-milimetraska toplotna krtača z mehкими ščetinami | 8 Obroč za zaklepanje moč           |
| 4 Nastavek za privzdignjene lase                      | 9 Hladna nastavitvev                |
| 5 Stikalo za dvosmerno vrtenje                        | 10 Vhodna mreža                     |
|                                                       | 11 Zanka za obešanje                |
|                                                       | 12 Vrtljivi kabel dolžine 3 m       |

## LASTNOSTI IZDELKA

- 1000 wattov za močno sušenje
- Valja z napredno keramično prevleko s keratinom in mandljevim oljem.
- 2 nastavitvi toplote/hitrosti za vsestransko oblikovanje
- Nastavek za privzdignjene lase, polne volumna.
- Hladna nastavitvev za utrditev pričeske.

## NAVODILA ZA UPORABO

- Lase operite in obdelajte z balzomom na običajen način.
- Odvečno vlago posušite z brisačo in prečešite.
- Pred vklopom naprave izberite svoj priključek.

### Pritrjevanje nastavka na ročaj

- Poravnajte simbola puščice (▼) na obroču za zaklepanje nastavkov z sredino kanalov okoli roba obroča za zaklepanje električnega ročaja in ju potisnite skupaj.
- Da električni ročaj in nastavek pritrdite skupaj, obroč za zaklepanje čvrsto obrnite v smeri urinega kazalca proti simbolu puščice za zaklepanje (▶ .
- Lase po dolžini in pri konicah deloma posušite pred oblikovanjem.
- ★ **Nasvet:** za najboljše rezultate naj bodo lasje suhi na 80 %.
- Lase ostrizite pred oblikovanjem. Najprej oblikujte spodnje plasti.
- Priključite napravo.
- Najprej začnite oblikovati pri nižjih temperaturah. Izberite primerno temperaturo za svojo vrsto las s stikalom za nastavitev temperature na spodnjem delu oblikovalnika.

- Če želite povišati temperaturo, obrnite stikalo za nastavev temperature v položaj »1« za nizko temperaturo, v položaj »2« za visoko temperaturo in v položaj »C« za hladno nastavev.

✱ **OPOMBA:** Nastavka s ščetinami se začeta vrteti, samo ko ste izbrali nastavev temperature.

### ✱ **Volume and Shape using the 40mm and 50mm brushes**

- 50-milimetrska krtača daje polnost in volumen ter je idealna za srednje in daljše lase.
- 40-milimetrska krtača z mehкими ščetinami doda volumen pri korenu las, ustvari gladke konice in mehke kodre. Idealna za krajše in tanke lase.
- Če želite uporabiti funkcijo vrtenja, pritisnite desno puščico (▶) na stikalu za dvosmerno vrtenje, da se bo krtača začela vrteti v smeri urinega kazalca.
- Spodnji del las ovijte okoli krtače.
- Pritisnite levo puščico na stikalu za dvosmerno vrtenje (◀), da lase navijete okoli krtače, pri čemer se ustavite pri korenu las.
- Pritisnite nasprotno puščico na stikalu za dvosmerno vrtenje, da jih odvijete.
- Pred odstranjevanjem pustite, da se priključki ohladijo.

### ✱ **Volumen pri korenu las z nastavkom za privzdignjene lase**

- Nastavek za privzdignjene lase počasi potiskajte ob lasne korene in ga pomikajte proti sredini glave.
- Pustite, da se lasje opirajo ob nastavek za privzdignjene lase in ga držite na mestu do 10 sekund.
- Postopek ponavljajte, dokler vaši lasje niso polni volumna.
- Za učvrstitev pričeske uporabite nastavev hladnega piša, tako da obrnete stikalo za nastavev temperature v položaj »C« med oblikovanjem.
- Pred odstranjevanjem pustite, da se priključki ohladijo.

### ✱ **Odstranjevanje nastavkov**

- Po uporabi napravo izklopite, tako da obrnete stikalo za nastavev temperature povsem v levo, v položaj »0«, nato jo odklopite iz električnega omrežja.
- Za odstranitev nastavkov zavrtite obroč za zaklepanje nastavkov v nasprotni smeri urinega kazalca, v smeri puščice za odklep (◀ ) , in potegnite nastavek z glavnega ohišja.

---

## ČIŠČENJE IN VZDRŽEVANJE

---

- Odklopite napravo in pustite, da se ohladi.
- Vse površine obrišite z vlažno krpo.
- Ne uporabljajte ostrih ali abrazivnih čistil ali topil.

---

## ZAŠČITA OKOLJA

---

V izogib onesnaževanju okolja in ogrožanju zdravja zaradi nevarnih snovi v električnih ter elektronskih napravah naprave s to oznako ni dovoljeno zavreči med nesortirane gospodinjske odpadke. Namesto tega jih je treba oddati na zbirno mesto, znova uporabiti ali reciklirati.



Hvala vam na kupnji Vašeg novog Remington® proizvoda. Molimo pažljivo pročitajte ove upute i sačuvajte ih na sigurnom.

Uklonite svu ambalažu prije uporabe.

## VAŽNE SIGURNOSNE MJERE

- 1 Ovaj uređaj mogu koristiti djeca starija od osam godina i osobe sa smanjenim fizičkim, osjetilnim ili mentalnim sposobnostima ili osobe s nedostatkom iskustva i znanja, samo ako su pod nadzorom / upućene i ako razumiju moguće opasnosti. Djeca se ne smiju igrati uređajem. Čišćenje i održavanje mogu vršiti djeca starija od osam godina i pod nadzorom. Držite aparat i kabel izvan dohvata djece mlađe od 8 godina.
- 2 Upozorenje: u električnom krugu kupaonice, u svrhu dodatne zaštite preporuča se postavljanje zaštitne strujne sklopke (RCD) s diferencijalnom strujom koja ne prelazi 30 mA. Obratite se električaru za savjet.
- 3 Prije nego što ukopčate kabel u električnu utičnicu, uvijek provjerite da napon koji se koristi odgovara naponu koji je naveden na jedinici.
- 4 Upozorenje: nemojte koristiti ovaj uređaj u blizini kada, tuševa, umivaonika ili drugih posuda s vodom.
- 5 Kad se uređaj koristi u kupaonici, izvucite utikač iz utičnice poslije uporabe, jer blizina vode predstavlja opasnost čak i kad je sušilo isključeno. 
- 6 Nemojte namatati kabel oko uređaja. Redovito provjeravajte postoje li bilo kakvi znakovi oštećenja kabela.
- 7 Ako dođe do oštećenja kabela ove jedinice, odmah prekinite uporabu i vratite uređaj u najbliži ovlaštenu Remington® servis na popravak ili zamjenu kako bi se izbjegla opasnost.
- 8 Nemojte koristiti uređaj ako je oštećen ili neispravan.
- 9 Ne dozvolite da bilo koji dio uređaja dodirne lice, vrat ili tjeme.
- 10 Ne ostavljajte uređaj bez nadzora dok je uključen u struju.
- 11 Uređaj odložite samo na površinu otpornu na toplinu.
- 12 Ne stavljajte uređaj na mekani dio pokućstva.
- 13 Nemojte koristiti druge nastavke osim onih koje ste dobili s uređajem.
- 14 Ovaj uređaj nije namijenjen za komercijalnu ili profesionalnu uporabu.
- 15 Ostavite da se uređaj ohladi prije čišćenja i pohranjivanja.
- 16 UPOZORENJE: Sadrži tragove orašastih plodova.

## GLAVNA OBILJEŽJA

- |                                                                   |                                        |
|-------------------------------------------------------------------|----------------------------------------|
| 1 Drška sa snagom od 1000W                                        | 6 Prekidač za postavke temperature     |
| 2 Termalna četka s miješanim čekinjastim dlačicama promjera 50 mm | 7 Prsten zaključavanja nastavka        |
| 3 Termalna četka s mekanim vlaknima promjera 40 mm                | 8 Prsten zaključavanja drška sa snagom |
| 4 Nastavak za povećanje volumena pri korijenu                     | 9 Postavka hladnog zraka               |
| 5 Dvosmjerni prekidač za rotiranje                                | 10 Uvodna rešetka                      |
|                                                                   | 11 Ušica za vješanje                   |
|                                                                   | 12 Zakretni kabel dužine 3 m           |

## OBILJEŽJA PROIZVODA

- Snažno sušenje od 1000 W
- Cijevi presvučene slojem poboljšane keramike natopljene keratinom i bademovim uljem.
- 2 stupnja brzine/topline za različita oblikovanja
- Nastavak za dodatno povećanje volumena pri korijenu.
- Postavka hladnog zraka za fiksiranje frizure.

## UPUTE ZA UPORABU

- Rutinski operite kosu šamponom i regeneratorom.
- Obrišite ručnikom kosu i počestljajte kako bi iscijedili višak vode.
- Izaberite željeni nastavak prije no uključite uređaj.
- ✳ Pričvršćavanje dodataka na ručku
- Poravnajte simbol strelice (▼) na prstenu za zaključavanje nastavka s centrom kanala oko ruba prstena za zaključavanje drške i gurnite ih zajedno.
- Odlučno okrenite prsten za zaključavanje nastavka u smjeru kazaljke na satu u smjeru strelice zaključavanja (▶ ) kako biste učvrstili dršku i nastavak zajedno.
- Prije oblikovanja djelimično osušite korijen kose i dužinu.
- ✳ Savjet: za postizanje najboljih rezultata 80% kose treba biti osušeno.
- Raspodijelite kosu na pramenove. Prvo oblikujte donje pramenove.
- Uključite proizvod u strujnu mrežu.

- Krenite s oblikovanjem frizure na najnižoj temperaturi prvo. Zavisno od vaše vrste kose odaberite odgovarajuću temperaturu, koristeći se prekidačem za postavke temperature na podnožju uređaja za oblikovanje.
  - Za povećanje temperature okrenite prekidač za postavke temperature u položaj „1” za nisku toplinu, „2” za visoku toplinu i položaj „C” za postavku hladnog zraka.
- ✱ **NAPOMENA:** Nastavci četke će se početi okretati samo kad je odabrana postavka temperature.
- ✱ **Dobijanje volumena i oblikovanje uporabom četki promjera od 40 mm i 50 mm**
- Čekinjasta četka promjera 50 mm pruža kosi volumen i punoću; idealna je za srednju i dužu kosu.
  - Četka s mekanim vlaknima promjera 40 mm dodaje volumen pri korijenu, dotjeruje vrhove kose i stvara opuštene uvojke. Idealna je za kraću, slabiju kosu.
  - Za uporabu rotirajuće funkcije, pritisnite desnu strelicu (▶) na dvosmjernom prekidaču za rotiranje kako bi se četka okretala u smjeru kazaljke na satu.
  - Omotajte donji dio kose oko četke.
  - Pritisnite lijevu strelicu na dvosmjernom prekidaču za rotiranje (◀) kako biste otmotali kosu oko četke, zaustavljajući se na korijenu.
  - Pritisnite suprotnu strelicu na dvosmjernom prekidaču za rotiranje kako biste otmotali kosu.
  - Ostavite nastavke da se ohlade prije uklanjanja.
- ✱ **Volumen pri korijenu uporabom nastavka za povećavanje volumena pri korijenu**
- Lagano gurajte nastavak za povećanje volumena pri korijenu kose prema centru glave.
  - Postavite kosu naspram nastavka za povećanje volumena pri korijenu i držite nastavak za povećanje volumena pri korijenu kose na mjestu do 10 sekundi.
  - Ponovite postupak dok ne dobijete voluminoznu kosu.
  - Za fiksiranje vaše frizure, koriste postavku hladnog mlaza zraka, okrenite prekidač za postavke temperature u položaj „C” dok vršite oblikovanje.
  - Ostavite nastavke da se ohlade prije uklanjanja.
- ✱ **Skidanje nastavaka**
- Nakon uporabe, isključite uređaj pomjerajući prekidač za postavke temperature na krajnji lijevi položaj „0” i izvucite utikač iz utičnice.
  - Za skidanje nastavaka, pomjerite prsten za zaključavanje nastavka u smjeru suprotnom od kazaljke na satu u smjeru strelice otključavanja (◀ ) i povucite nastavak s glavnog kućišta.

## ČIŠĆENJE I ODRŽAVANJE

- Iskopčajte uređaj i ostavite ga da se ohladi.
- Prebrišite sve površine vlažnom krpom.
- Ne rabite grube ili abrazivne tekućine za čišćenje ili rastvarače.

## ZAŠTITA OKOLIŠA

Kako bi se izbjegle štetne posljedice na okoliš i zdravlje zbog opasnih supstanci u električnim i elektronskim proizvodima, svi uređaji obilježeni ovim simbolom ne smiju se zbrinjavati kao nerazvrstani komunalni otpad, već se moraju prikupiti, ponovno koristiti ili reciklirati.



Дякуємо, що придбали продукцію компанії Remington®. Уважно прочитайте наведені інструкції та зберігайте їх у безпечному місці.

Перед використанням виробу зніміть всі елементи пакування.

## ВАЖЛИВІ ЗАХОДИ БЕЗПЕКИ

- 1 Використання зазначеного пристрою дітьми віком від 8 років, особами з обмеженими фізичними, сенсорними або розумовими можливостями, браком досвіду або знань допускається виключно за умови додаткового контролю або інструктажу й усвідомлення пов'язаних із таким використанням ризиків. У жодному разі не дозволяйте дітям гратися з пристроєм. Чищення та технічне обслуговування цього пристрою може здійснюватися дітьми виключно за умови досягнення ними 8-річного віку та контролю з боку батьків. Зберігайте пристрій та кабель до нього поза зоною досяжності дітей молодше 8 років.
- 2 Попередження: для додаткового захисту рекомендується встановити у ділянці електричної схеми, що живить ванну кімнату, пристрій диференційного захисту (RCD) з номінальним залишковим робочим струмом не вище 30 мА. У цьому разі слід проконсультуватися із електриком.
- 3 Перед тим як підключити пристрій до розетки живлення, завжди слід перевіряти відповідність напруги мережі значенню напруги, зазначеному на пристрої.
- 4 Попередження. Не використовуйте цей пристрій поблизу ван, душів, басейнів та інших резервуарів із водою.
- 5 У разі використання пристрою у ванній кімнаті його треба від'єднувати від мережі живлення одразу ж після використання, оскільки близькість води створює загрозу навіть для вимкненого (проте не від'єданого від мережі живлення) пристрою.
- 6 Не намотуйте шнур навколо пристрою. Регулярно перевіряйте шнур на наявність будь-яких ознак пошкодження. 
- 7 У разі пошкодження шнура живлення пристрою слід негайно припинити використання пристрою та відправити його до найближчого авторизованого центру обслуговування Remington® для ремонту або заміни, щоб уникнути пов'язаних загроз.
- 8 Не використовуйте пристрій за наявності ознак пошкодження або несправності.
- 9 Уникайте контакту деталей пристрою із обличчям, шиєю або шкірою голови.
- 10 Не залишайте пристрій без нагляду, якщо він під'єднаний до мережі живлення.
- 11 Ставте пристрій лише на термостійку поверхню.
- 12 Не кладіть пристрій на м'які меблі.
- 13 Не використовуйте інші насадки, окрім тих, що входять до комплекту пристрою.
- 14 Цей пристрій не призначено для комерційного використання або роботи в перукарнях.

- 15 Перед очищенням та перенесенням пристрою в місце зберігання дайте йому як слід охолонути.
- 16 ПОПЕРЕДЖЕННЯ. Містить сліди горіхів.

## ОСНОВНІ ХАРАКТЕРИСТИКИ

- |                                               |             |                                                    |
|-----------------------------------------------|-------------|----------------------------------------------------|
| 1 Потужність основи пристрою 1000 Вт          | температури | 7 Стопорне кільце для фіксації насадки             |
| 2 Термічна щітка 50 мм зі змішаними щетинками |             | 8 Стопорне кільце для фіксації потужність пристрою |
| 3 Термощітка 40 мм із м'якими щетинками       |             | 9 подача холодного повітря                         |
| 4 Об'єм біля коріння                          |             | 10 Вхідна решітка                                  |
| 5 Двонаправлений обертальний перемикач        |             | 11 Петелька для підвішування                       |
| 6 Перемикач налаштування                      |             | 12 Шнур із перетином 3 мм                          |

## ХАРАКТЕРИСТИКИ НА ПРОДУКТА

- 1000 Вт для потужного сушіння
- Основи з покращеним керамічним покриттям, збагаченим кератиновою та мигдалевою оліями.
- 2 налаштування швидкості/нагрівання для універсальної укладки.
- Насадка для створення об'єму біля коріння волосся.
- подача холодного повітря для фіксації створеної зачіски.

## ІНСТРУКЦІЯ З ЕКСПЛУАТАЦІЇ

- Вимийте та проведіть кондиціонування волосся, як ви це робите зазвичай.
- Видавіть залишки вологи за допомогою рушника та розчешіть волосся.
- Перед увімкненням пристрою виберіть потрібну насадку.

### Установка насадок на ручку

- Вирівняйте символи зі стрілками (▼) на стопорному кільці насадки по центрам пазів навколо краю стопорного кільця ручки й притисніть насадку та ручку одна до одної.

- Із зусиллям поверніть стопорне кільце за годинниковою стрілкою в напрямку стрілки змикання (▶ ) , щоб разом зафіксувати ручку й насадку.
- Перед здійсненням укладки слід підсушити волосся по його довжині й у коренях.
- ★ Найкращі результати моделювання досягаються при підсушеному на 80% волоссі.
- Перед укладкою слід розділити волосся на пасма. Спочатку потрібно робити укладку нижніх шарів.
- Підключіть виріб до мережі живлення.
- Розпочинайте укладку за нижчих значень температури. Виберіть температуру, що відповідає вашому типу волосся, за допомогою перемикача налаштування температури в нижній частині стайлера.
- Щоб збільшити температуру, встановіть перемикач налаштування температури в положення «1», що відповідає малому нагріву, «2», що відповідає великому нагріву, або в положення «С» для подачі холодного повітря.
- ★ ПРИМІТКА. Насадки-щітки починають обертатися лише після вибору налаштування температури.
- ★ **Створення об'єму й надання форми за допомогою щіток 40 мм і 50 мм**
- Щітка 50 мм із щетинками сприяє збільшенню об'єму та повноти волосся та є ідеальною для довгого волосся та волосся середньої довжини.
- Щітка 40 мм із м'якими щетинками додає об'єму біля коріння й допомагає сформувати великі локони. Ідеально підійде для короткого тонкого волосся.
- Щоб скористатися функцією обертання, натисніть стрілку праворуч (▶) на двонаправленому обертальному перемикачі. При цьому щітка обертатиметься за годинниковою стрілкою.
- Обгорніть низ прядки волосся навколо щітки.
- Натисніть стрілку ліворуч на двонаправленому обертальному перемикачі (◀), щоб накрутити волосся на щітку й зупинитися біля коренів.
- Щоб вивільнити волосся, натисніть на двонаправленому обертальному перемикачі стрілку, що вказує в протилежному напрямку.
- Дайте насадкам охолонути перед тим як їх знімати
- ★ **Створення об'єму біля коріння за допомогою відповідної насадки**
- Повільно підкручуйте щетинками коріння волосся для створення об'єму.
- Натягніть трохи волосся, зупиніться й утримуйте насадку в цьому стані протягом 10 с для створення об'єму біля коріння.

- Повторюйте ці дії, допоки волосся не стане об'ємним.
- Щоб зафіксувати створену зачіску, скористайтесь функцією подачі холодного повітря. Для цього під час укладання встановіть перемикач налаштування температури в положення «С».
- Дайте насадкам охолонути перед тим як їх знімати

## ✳ Зняття насадок

- Після використання приладу вимкніть його, пересунувши перемикач налаштування температури вліво до упору в положення «0» і від'єднайте його від мережі живлення.
- Щоб зняти насадки, поверніть стопорне кільце насадки проти годинникової стрілки в напрямку стрілки розмикання (◀ ) , а потім зніміть насадку з основного корпусу.

## ОЧИЩЕННЯ ТА ТЕХНІЧНЕ ОБСЛУГОВУВАННЯ

- Відключіть пристрій від мережі живлення та дайте йому охолонути.
- Протріть усі поверхні пристрою вологою тканиною.
- Не використовуйте агресивні, абразивні миючі речовини або розчинники.

## ЗАХИСТ НАВКОЛИШНЬОГО СЕРЕДОВИЩА

Для уникнення нанесення шкоди навколишньому середовищу та здоров'ю людей, що пов'язана із використанням небезпечних речовин в електричних та електронних товарах, позначені вказаним символом пристрої не слід утилізувати разом із невідсортованим побутовим сміттям. Такі пристрої підлягають відновленню, повторному використанню або переробці.



Благодарим Ви, че закупихте нов продукт на Remington. Моля, прочетете внимателно инструкцията за употреба и я запазете. Отстранете всички опаковки преди употреба.

## ❖ ВАЖНИ ИНСТРУКЦИИ ЗА БЕЗОПАСНОСТ

- 1 Този уред може да бъде използван от деца над 8-годишна възраст и хора с намалени физически, сетивни или умствени възможности, или липса на опит и знания, ако са наблюдавани /инструктирани и разбират свързаните рискове. Децата не бива да си играят с уреда. Почистването и поддръжката на уреда не трябва да се правят от деца, освен ако те са над 8-годишна възраст и са наблюдавани. Пазете уреда и кабела му далеч от достъпа на деца под 8-годишна възраст.
- 2 Внимание - за допълнителна защита се препоръчва инсталирането на дефектнотокова защита (RCD) с номинален остатъчен работен ток, която не надвишава 30mA, в електрическата верига, захранваща банята. Потърсете съвет от електротехник.
- 3 Винаги се уверявайте, че волтажът, който ще се използва, съответства на волтажа, посочен на уреда, преди да го включите в електрическата мрежа.
- 4 Внимание: Не използвайте уреда в близост до вани, душеве, мивки или други съдове, съдържащи вода.
- 5 Когато уредът се използва в банята, кабелът му трябва да се извади от контакта веднага след употреба, тъй като близостта на вода представлява риск, дори и когато уредът е изключен. 
- 6 Не увивайте кабела около уреда. Проверявайте редовно кабела за признаци на повреда.
- 7 Ако кабелът се повреди, незабавно прекратете употребата и върнете уреда в най-близкия до Вас оторизиран сервиз на Remington за поправка или замяна, за да се избегнат рискове.
- 8 Не използвайте уреда, ако е повреден или не работи изправно.
- 9 Не допускайте контакт, на която и да е част на уреда, с лицето, врата или скалпа.
- 10 Не оставяйте уреда без наблюдение, когато е включен в електрическата мрежа.
- 11 Поставете уреда само на топлоустойчиви повърхности.
- 12 Не поставяйте уреда върху меки повърхности.
- 13 Не използвайте приставки, различни от тези, които ние предоставяме.
- 14 Този уред не е предназначен за комерсиална употреба и употреба във фризьорски салони.

- 15 Оставете уреда да изстине, преди да го почистите и приберете за съхранение.
- 16 **ВНИМАНИЕ:** Съдържа следи от ядки.

## ОСНОВНИ ХАРАКТЕРИСТИКИ

- |                                         |                                     |
|-----------------------------------------|-------------------------------------|
| 1 Дръжка с мощност 1000W                | приставката                         |
| 2 50мм термална четка със смесени зъбци | 7 Пръстен за заключване на дръжката |
| 3 40 мм термочетка с мек косъм          | 8 Настройка за охлаждане            |
| 4 Бутон за двупосочно въртене           | 9 Inlet grille                      |
| 5 Бутон за настройка на температура     | 10 Кука за закачане                 |
| 6 Пръстен за заключване на              | 11 3 м Въртящ се кабел              |

## ХАРАКТЕРИСТИКИ НА ПРОДУКТА

- 1000 вата за мощно сушене
- Конуси с керамично покритие, обогатени с кератин и бадемово масло.
- 2 настройки за температура / скорост за разнообразни прически.
- Приставка за допълнителен обем в корените.
- Настройка за охлаждане, която ви помага да фиксирате прическата си.

## УКАЗАНИЯ ЗА УПОТРЕБА

- Измийте и подхранете косата си, както правите обикновено.
- Попийте излишната влага с кърпа и разрешете косата.
- Изберете приставката преди да включите уреда.

### **За да прикрепите приставка към уреда**

- Подравнете символите-стрелки (▼) на заключващия пръстен на приставката с центъра на каналите около ръба на заключващия пръстен на силовата дръжка и ги бутнете заедно.
- Завъртете заключващия пръстен на приставката здраво по часовниковата стрелка в посока на стрелката за заключване (▶ ) за да застопорите силовата дръжка към приставката.
- Изсушете частично дължините и корените на косата преди да оформяте.
- ★ **Съвет:** За постигане на най-добри резултати изсушете косата на 80%.

- Разделете косата на кичури преди да започнете оформянето. Първо оформете долните кичури.
- Включете уреда в електрическата мрежа.
- Започнете стилизиране първо на по-ниска температура. Изберете подходящата температура за вашия вид коса, като използвате бутона за настройка на температурата в основата на стайлъра.
- За да увеличите температурата, завъртете бутона за настройка на температурата на позиция „1“ за ниска температура, „2“ за висока температура и позиция „С“ за охлаждане.
- ✳ **ЗАБЕЛЕЖКА:** Четките ще започнат да се въртят, само когато бъде избрана настройка на температурата.

## ✳ Придаване на обем и оформяне с 40 мм и 50 мм четки

- 50мм четка със зъбци придава обем и плътност и е идеална за средно дълги и дълги коси.
- 40 мм четката с мек косъм добавя обем в корените, създава лъскави краища и свободни къдрици. Идеална за по-къса, тънка коса.
- За да използвате въртящата се функция, натиснете дясната стрелка (►) на бутона за двупосочно въртене, за да завъртите четката по часовниковата стрелка.
- Увийте долния край на косата около четката.
- Натиснете лявата стрелка (◄) на бутона за двупосочно въртене, за да навивате коса на четката, като спрете при корените.
- Натиснете противоположната стрелка на бутона за двупосочно въртене, за да развиете.
- Оставете приставките да изстинат преди да ги сваляте.

## ✳ Обем в корените чрез използване на приставката за допълнителен обем в корените

- Бутайте бавно приставката за обем в корените на косата към средата на главата.
- Оставете косата да стои срещу приставката за обем в корените и я задръжте там за до 10 секунди.
- Повторете, докато не получите обемна коса.
- За да фиксирате прическата си, използвайте настройката за охлаждане, завъртете настройката на температурата на позиция „С“ по време на стайлинг.
- Оставете приставките да изстинат преди да ги сваляте.

## ✳ За сваляне на приставките

- След употреба изключвайте уреда, като завъртате бутона за настройка на температурата докрай наляво и в позиция „0“, и изваждайте щепсела от контакта.
- За да свалите приставките, завъртете заключващия им пръстен обратно на часовниковата стрелка в посока на стрелката за отключване (◀ ) и дръпнете приставката от корпуса.

---

## ПОЧИСТВАНЕ И ПОДДРЪЖКА

---

- Изключете уреда от мрежата и го оставете да изстине.
- Почистете всички повърхности с влажна кърпа.
- Не използвайте силни и абразивни почистващи препарати.

---

## ЗАЩИТА НА ОКОЛНАТА СРЕДА

---

За да се избегнат проблеми с околната среда и здравето поради наличието на опасни вещества в електрическите и електронни стоки, уредите маркирани с този символ, не трябва да се изхвърлят заедно с несортираните общински отпадъци, а трябва да се възстановяват, използват повторно или рециклират.



شكرا لقيامكم بشراء منتج® Remington الجديد. يرجى قراءة هذه التعليمات بعناية والاحتفاظ بها في مكان آمن.  
قم بإزالة جميع مواد التعبئة قبل الاستخدام.

### ❖ إجراءات وقائية هامة

1. يمكن استخدام هذا الجهاز بواسطة الأطفال الذين تتراوح أعمارهم من 8 سنوات وما فوق والأشخاص ذوي القدرات البدنية أو الحسية أو العقلية المنخفضة أو قليلي الخبرة والمعرفة إذا تم الإشراف عليهم/ إرشادهم ويفهمون المخاطر المعنية. ويجب ألا يعيثر الأطفال بالجهاز. ويجب ألا يقوم الأطفال بالتنظيف والصيانة إلا إذا كان عمرهم أكبر من 8 سنوات وتحت إشراف. احفظ الجهاز والكابلات بعيدا عن متناول الأطفال دون سن 8 سنوات.
2. تحذير - للحماية الإضافية، ينصح بتركيب أي جهاز تيار متبقي (RCD) بمقتن تيار تشغيل متبقي لا يتجاوز 30 مللي أمبير في الدائرة الكهربائية المغذية للحمام. استشر كهربائي.
3. لا تستخدم هذا المنتج إذا كان لا يعمل بشكل صحيح أو إذا سقط أو تلف أو سقط في الماء.
4. حافظ على تدفق الهواء المباشر بعيدا عن الأعين أو الأماكن الحساسة الأخرى.
5. لا تسمح لأي جزء من الجهاز بلمس الوجه أو العنق أو فروة الرأس.
6. لا تضع الجهاز على أي مفروشات ناعمة.
7. تأكد دائما أثناء الاستخدام من أن شبكات المدخل والمخرج غير مسدودة بأي شكل من الأشكال لأن ذلك سوف يتسبب في إيقاف الوحدة تلقائيا.
8. وإذا حدث ذلك، أوقف الوحدة ودعها تبرد.
9. تأكد من أن شبكة المدخل خالية من عوائق مثل الزغب والشعر السائب الخ.
10. لا تترك الجهاز بدون مراقبة أثناء توصيله.
11. لا تقيد الجهاز أثناء تشغيله.
12. لا تستخدم ملحقات غير الملحقات التي نقوم بتوريدها.
13. لا تقم ببثي أو جندل الكبل أولفه حول الجهاز.
14. لا تستخدم الجهاز إذا كان تالفا أو به خلل.
15. لا تستخدم المنتج بسلك أو قابس تالف.
16. هذا الجهاز غير مخصص للاستخدام التجاري أو الصالونات.
17. دع الجهاز يبرد قبل تنظيفه وتخزينه.

### 👁️ المزايا الرئيسية

- |                     |                                      |
|---------------------|--------------------------------------|
| 7. حلقة قفل الملحق  | 1. مقبض طاقة 1000 وات                |
| 8. حلقة قفل الملحق  | 2. فرشاة شعر خشن مختلط حرارية 50 ملم |
| 9. إعداد التبريد    | 3. فرشاة شعر خشن مختلط حرارية 40 ملم |
| 10. شبكة المدخل     | 4. ملحق تقوية الجذور لتضخيم الشعر.   |
| 11. حلقة قفل الملحق | 5. مفتاح الدوران في اتجاهين          |
| 12. سلك دوارة       | 6. مفتاح إعداد درجة الحرارة          |

## مزايا المنتج

- 1000 وات للتجفيف القوي الفعال
- اسطوانات مطلية بالسيراميك المتطور معززة بالكبريتين وزيت اللوز.
- إعدادات سرعتين/حرارة لتتنوع التصفيف
- ملحق تقوية الجذور لتضخيم الشعر.
- إعدادات التبريد للمساعدة على تثبيت الشكل.

## تعليمات الاستخدام

- اغسل ورتب شعرك كالمعتاد.
- قم بإزالة الرطوبة الزائدة بمنشفة ومشط.
- حدد مرفق الخاص بك قبل تشغيل الجهاز.
- ✳️ **لتثبيت الملحقات بالمقبض**
- اضبطي رموز الأسهم (▼) على حلقة إغلاق الملحق مع وسط الفتوات المحيطة بحافة حلقة إغلاق مقبض التشغيل واضغطي عليهم معًا.
- لفي حلقة إغلاق الملحق بقوة في اتجاه عقارب الساعة باتجاه سهم الإغلاق (▶) لتأمين مقبض التشغيل والملحق معًا.
- ✳️ **نصيحة: للحصول على أفضل النتائج استهدف 80% من الشعر الجاف.**
- تقسيم الشعر قبل التصفيف. وتصفيف الطبقات السفلى أولاً.
- قم بتوصيل المنتج بالكهرباء.
- ابدأ التصفيف على درجات حرارة منخفضة أولاً. وحدد درجة الحرارة المناسبة. اختاري درجة الحرارة المناسبة لنوع شعرك باستخدام مفتاح ضبط درجة الحرارة على قاعدة جهاز التصفيف.
- لزيادة درجة الحرارة، اضبطي إعدادات درجة الحرارة على الوضعية "1" لدرجة الحرارة المنخفضة، وعلى "2" لدرجة الحرارة العالية وعلى الوضعية "C" لإعدادات التبريد.
- ✳️ **ملاحظة: سوف تبدأ ملحقات الفرشاة في الدوران فقط عند ضبط إعدادات درجة الحرارة.**
- ✳️ **الحجم والشكل باستخدام الفرش 40 ملم و50 ملم**
- تضيف الفرشاة 50 ملم حجماً وامتلاءً وهي مثالية للشعر المتوسط والأطول.
- فرشاة الشعر الناعمة 40 ملم تضخم حجم الجذور، وتمنحك أطرافاً مصقولة وتفك التجاعيد. مثالية للشعر القصير الناعم.
- لاستخدام خاصية التدوير، اضغطي على السهم الأيمن (▶) على مفتاح الدوران في الاتجاهين كي تدور الفرشاة في اتجاه عقارب الساعة.
- قم بلف الجزء السفلي من الشعر حول الفرشاة.
- اضغطي على السهم الأيسر (◀) على مفتاح الدوران في الاتجاهين كي تقومي بإدارة الشعر حول الفرشاة مع التوقف عند الجذور.
- اضغطي على السهم المعاكس على زر الدوران في الاتجاهين لفك الشعر.

### \* تضخيم حجم الجذور باستخدام ملحق تعزيز الجذور

- ادفعي ملحق تقوية الجذور ببطء في الجذور نحو وسط رأسك.
- اجعلي الشعر يضغط على معزز الجذور واحملي معزز الجذور على هذا النحو لمدة 10 ثوان.
- كرري تلك الخطوة حتى يتضخم حجم الشعر.
- لضبط التصفيف، استخدمي إعداد التبريد، وحركي مفتاح ضبط درجة الحرارة إلى الوضعية "C" أثناء التصفيف.
- دع الملحقات تبرد قبل إخراجها.

### \* لإخراج الملحقات

- بعد الاستخدام، أوقفي تشغيل الجهاز عن طريق لف مفتاح إعدادات درجة الحرارة على أقصى اليسار وعلى الوضعية "0" وافصليه عن الكهرباء.
- لفك الملحقات، أدبري حلقة الإغلاق عكس اتجاه عقارب الساعة في اتجاه سهم الفك (▶) واسحبي الملحق من الجزء الأساسي.

### 👁️ التنظيف والصيانة

- افصل الجهاز ودعه يبرد.
- امسح جميع الأسطح بقطعة قماش مبللة.
- لا تستخدم مواد تنظيف خشنة أو كاشطة أو مذيبات.

### ♻️ حماية البيئة

لتجذب المشاكل البيئية والصحية بسبب المواد الخطرة في المواد الكهربائية والإلكترونية، يجب تمييز الجهاز بهذا الرمز لعدم التخلص منه مع نفايات البلدية التي لم يتم فرزها ولكن يتم استعادتها أو إعادة استخدامها أو إعادة تدويرها.









## Model No AS8810

Taşıma ve nakliye sırasında dikkat edilecek hususlar :

- Ürünü düşürmeyiniz
- Darbelere maruz kalmamasını sağlayınız
- Cihazı nakliye sırasında orijinal ambalajında taşıyınız.

Bakanlıkça tespit ve ilan edilen kullanım ömrü 7 yıldır.

Çin Halk Cumhuriyetinde üretilmiştir.

220-240B~50/60Гц 1000 Bт

17/INT/ AS8810 T22-0004889 Version 03 /17

Remington® is a Registered Trade Mark of Spectrum Brands,Inc.,

or one of its subsidiaries

VARTA Consumer Batteries GmbH & Co. KGaA, Alfred-Krupp-Str. 9, 73479 Ellwangen,  
Germany

[www.remington-europe.com](http://www.remington-europe.com)

© 2017 Spectrum Brands, Inc.

# McGrp.Ru



## Сайт техники и электроники

Наш сайт [McGrp.Ru](http://McGrp.Ru) при этом не является просто хранилищем [инструкций по эксплуатации](#), это живое сообщество людей. Они общаются на форуме, задают вопросы о способах и особенностях использования техники. На все вопросы очень быстро находят ответы от таких же посетителей сайта, экспертов или администраторов. Вопрос можно задать как на форуме, так и в специальной форме на странице, где описывается интересующая вас техника.