

# HEINNER

## DISHWASHER HDW-FS4506DSA++



- Dishwasher
- Number of place settings: 10
- Number of programs: 6
- Energy class: A++

Thank you for purchasing this product!

## I. INTRODUCTION

*Before using the appliance, please read carefully this instruction manual and keep it for future reference.*

This instruction manual is designed to provide you with all required instructions related to the installation, use and maintenance of the appliance.

In order to operate the unit correctly and safety, please read this instruction manual carefully before installation and usage.

## II. CONTENT OF YOUR PACKAGE



- Dishwasher
- User manual
- Warranty card

### III. SAFETY INSTRUCTIONS

#### Safety Information

##### When you take delivery of your machine

- Check for any damage to your machine or to its packaging. Never start a machine damaged in any way, make sure to contact an authorised service.
- Unwrap the packaging materials as indicated and dispose of them in accordance with the rules.

##### The points to pay attention during machine installation

- Choose a suitable, safe and level place to install your machine.
- Carry out the installation and connection of your machine by following the instructions.
- This machine should be installed by a service agent or a similar qualified person
- Only original spare parts should be used with the machine.
- Before installing, be sure that the machine is unplugged.
- Check whether the indoor electrical fuse system is connected according to the regulations.
- All electrical connections must match the values indicated on the rating plate.
- Pay special attention and be sure that the machine does not stand on the electricity supply cable.
- Never use an extension cord or a multiple socket for making a connection. The plug should be comfortably accessible after the machine has been installed.
- After installing the machine to a suitable place, run it unloaded for the first time.

##### In daily use

- This machine is for household use; do not use it for any other purpose. Commercial usage of the dishwasher will void the guarantee.
- Do not get up, sit or place a load on the open door of the dishwasher, it may fall over.
- Never put into the detergent and rinse aid dispensers of your machine anything other than those detergents and rinse aids which are produced specifically for dishwashers. Our company will not be responsible for any damage that might occur in your machine otherwise.
- The water in the machine's washing section is no drinking water do not drink it.
- Due to danger of explosion, do not put into the machine's washing section any chemical dissolving agents such as solvents.
- Check whether plastic items are heat-resistant before washing them in the machine.
- This appliance can be used by children aged from 8 years and above and persons with reduced physical, sensory or mental capabilities or lack of experience and knowledge if they have been given supervision or instruction concerning use of the appliance in a safe way and understand the hazards involved. Children shall not play with the appliance. Cleaning and user maintenance shall not be made by children without supervision.
- Do not put into your machine those items which are not suitable for dishwashing. Also, do not fill any basket above its capacity. Our company will not be responsible for any scratch or rust to form on the inner frame of your machine due to basket movements otherwise.
- Especially because hot water may flow out, the machine door should not be opened under any circumstances while the machine is in operation. In any case, a safety device ensures that the machine stops if the door is opened.
- Do not leave your dishwasher's door open. Failure to do so may lead to accidents.
- Place knives and other sharp-ended objects in the cutlery basket in blade-down position.
- If the supply cord is damaged, it must be replaced by the service agent or similarly qualified persons in order to avoid a hazard.

- This appliance is not intended for use by persons (including - children) with reduced physical, sensory or mental capabilities, or lack of experience and knowledge, unless they have been given supervision or instruction concerning use of the appliance by a person responsible for their safety.
- Only for models with the automatic door-opening system (your model do not have this system): If EnergySave option is selected as "Yes", the door will be opened at the end of the program. Do not force to close the door to avoid harm auto door mechanism during 1 minutes. The door must be open during 30 minutes to get effective drying (in models with auto door opening system).

**Warning:** Do not stand in front of the door after the signal sounds belonging auto-open.

#### **For your children's safety**

- After removing the machine's packaging, make sure that the packaging material is out of reach of children.
- Do not allow children to play with or start the machine.
- Keep your children away from detergents and rinse aids.
- Keep children away from the machine while it is open because there may still be residues of cleaning substances inside the machine.
- Be sure that your old machine does not pose any threat to your children. Children are known to have gotten themselves locked in old machines. To forestall such a situation, break your machine's door lock and tear off the electrical cables.

#### **In case of malfunctioning**

- Any malfunction in the machine should be repaired definitely by qualified persons. Any repair work performed by anyone other than the authorised service personnel will cause your machine to be left outside the scope of warranty.
- Prior to any repair work on the machine, be sure that the machine is cut off from the mains. Switch off the fuse or unplug the machine. Do not pull by the cable when unplugging. Make sure to turn off the water tap.

#### **Recommendations**

- For energy and water saving, remove coarse residues on your dishes before placing the dishes into the machine. Start your machine after having fully loaded it.
- Use the pre-wash programme only whenever necessary.
- Place such hollow items as bowls, glasses and pots into the machine in such a way that they will face down.
- You are recommended not to load into your machine any dishes different or more than indicated.

#### **Items not suitable for dishwashing:**

- Cigarette ashes, candle leftovers, polish, paint, chemical substances, iron-alloy materials;
- Forks, spoons and knives with wooden or bone, or ivory or nacre-coated handles; glued items, items soiled with abrasive, acidic or base chemicals.
- Plastic items that are not heat-resistant, copper or tin-coated containers.
- Aluminium and silver objects (they may discolour, become dull).
- Certain delicate glass types, porcelains with ornamental printed patterns as they fade even after the first wash; certain crystal items as they lose their transparency over time, adhered cutlery that is not heat-resistant, lead crystal glasses, cutting boards, items manufactured with synthetic fibre.
- Absorbent items as sponges or kitchen rags are not suitable for dishwashing.

**Warning:** Take care to buy dishwasher-proof sets in your future purchases.

#### **Recycling**

- Certain components and the packaging of your machine have been produced from recyclable materials.
- Plastic parts are marked with international abbreviations: (>PE< , >PS< , >POM< , >PP< , )
- Cardboard parts have been produced from recycled paper and they should be disposed of into waste paper collection containers for recycling.
- Such materials are not suitable for being disposed of into garbage bins. They should be delivered to recycling centres instead.
- Contact relevant centres in order to obtain information on methods and points of disposal.

#### IV. PRODUCT DESCRIPTION

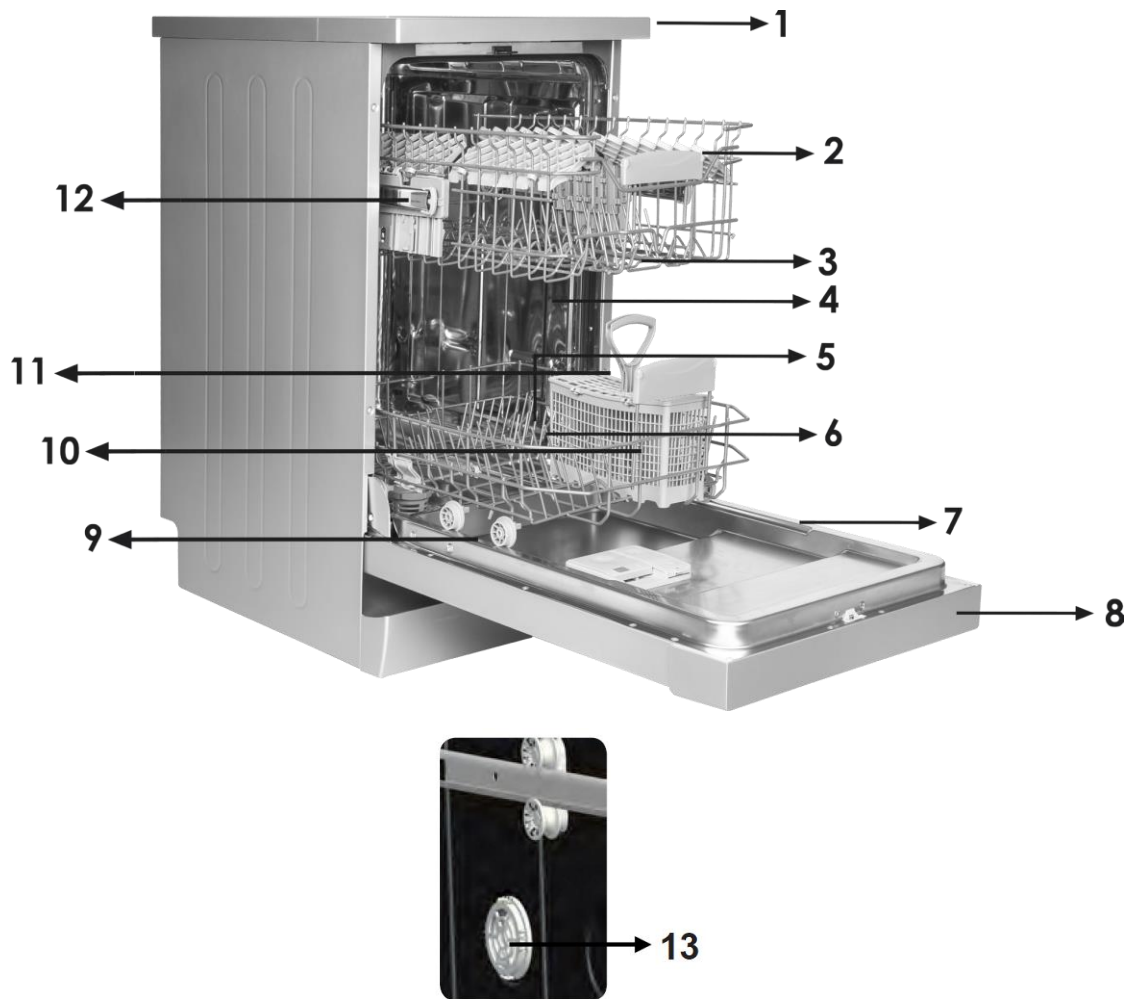

1. Worktop
2. Upper basket with racks
3. Upper spray arm
4. Lower basket
5. Lower spray arm
6. Filters
7. Rating plate
8. Control panel
9. Detergent and rinse-aid dispenser
10. Cutlery basket
11. Salt dispenser
12. Upper basket track latch
13. Active drying unit: This system provides better drying performance for your dishes

### Technical specifications

Capacity	10 place settings
Height	850 mm
Height (without worktop)	820 mm
Width	450 mm
Depth	598 mm
Net Weight	33.8 kg
Electricity input	220-240 V, 50 Hz
Total Power	1900 W
Heating Power	1800 W
Pump Power	100 W
Drain Pump Power	30 W
Water supply pressure	0.03 MPa (0,3 bar)-1 MPa (10 bar)
Current	10 A

## V. INSTALLATION

### Positioning the machine

When determining the place to put your machine on, take care to choose a place where you can easily load and unload your dishes.

Do not put your machine in any location where there is the probability for the room temperature to fall below 0°C.

Before positioning, take the machine out of its packaging by following the warnings located on the package.

Position the machine close to a water tap or drain. You need to site your machine, taking into consideration that its connections will not be altered once they are made.

Do not grip the machine by its door or panel in order to move it.

Take care to leave a certain clearance from all sides of the machine so that you can comfortably move it back and forth during cleaning.

Make sure that the water inlet and outlet hoses do not get squeezed while positioning the machine. Also, make sure that the machine does not stand on the electrical cable.

Adjust the machine's adjustable feet so that it can stand level and balanced. Proper positioning of the machine ensures problem-free opening and closing of its door.

If the door of your machine does not close properly, check if the machine is stable on the floor it stands; if not, adjust the adjustable feet and ensure its stable position.

### Water connection

Be sure that the indoor plumbing is suitable for installing a dishwasher. Also, we recommend that you fit a filter at the entrance of your place or apartment so as to avoid any damage to your machine because of any contamination (sand, clay, rust etc.) that might be occasionally carried in through the mains water supply or the indoor plumbing, and to forestall such complaints as yellowing and formation of deposits after washing.

### Water inlet hose

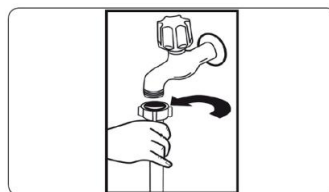

Do not use the water inlet hose of your old machine, if any. Use the new water inlet hose supplied with your machine instead. If you are going to connect a new or long - unused water inlet hose to your machine, run water through it for a while before making the connection. Connect the water inlet hose directly to the water inlet tap. The pressure supplied by the tap should be at a minimum of 0.03 Mpa and at a maximum of 1 Mpa. If the water pressure is above 1 Mpa, a pressure-relief valve should be fitted inbetween.

After the connections are made, the tap should be turned on fully and checked for water tightness. For the safety of your machine, make sure to always turn off the water inlet tap after each wash programme is finished.

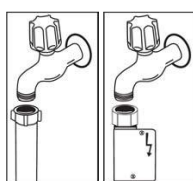

**NOTE:** Aquastop water spout is used in your model. In case of using Aquastop, a dangerous tension exists. Do not cut Aquastop water spout. Do not let it get folded or twisted.

### Water outlet hose

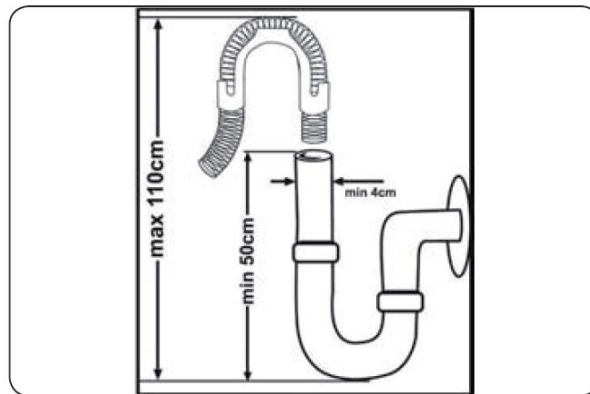

The water drain hose can be connected either directly to the water drain hole or to the sink outlet spigot. Using a special bent pipe (if available), the water can be drained directly into the sink via hooking the bent pipe over the edge of the sink. This connection should be at a minimum of 50 cm and at a maximum of 110 cm from the floor plane.

**Warning:** When a drain hose longer than 4 m is used, the dishes might remain dirty. In that case, our company will not accept responsibility.

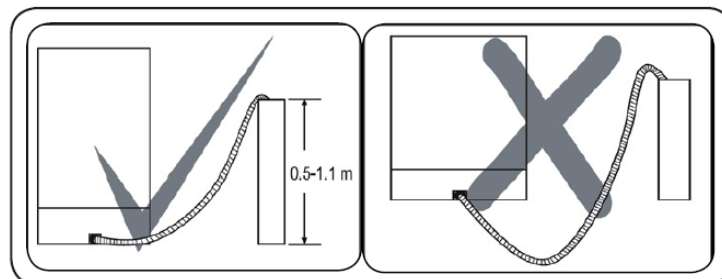

### Electrical connection

The earthed plug of your machine should be connected to an earthed outlet supplied by suitable voltage and current. If there is no earthing installation, have a competent electrician carry out an earthing installation. In case of usage without earthing installed, our company will not be responsible for any loss of usage that might occur.

The indoor fuse current value should be 10-16 A.

Your machine is set according to 220-240 V. If the mains voltage in your location is 110 V, connect a transformer of 110/220 V and 3000 W in between. The machine should not be plugged in during positioning.

Always use the coated plug supplied with your machine. Running in low voltage will cause a decline in washing quality. The machine's electrical cable should be replaced by an authorised service or an authorised electrician only. Failure to do so may lead to accidents.

For safety purposes, always make sure to disconnect the plug when a wash programme is finished.

In order not to cause an electric shock, do not unplug when your hands are wet.

When disconnecting your machine from the mains supply, always pull from the plug. Never pull the cord itself.

### Fitting the machine undercounter

If you wish to fit your machine undercounter, check whether you have sufficient space under your countertop and whether the wiring-plumbing is suitable to do so. **1** If you decide that the space under the countertop is suitable for fitting your machine, remove the worktop as shown in the illustration. **2**

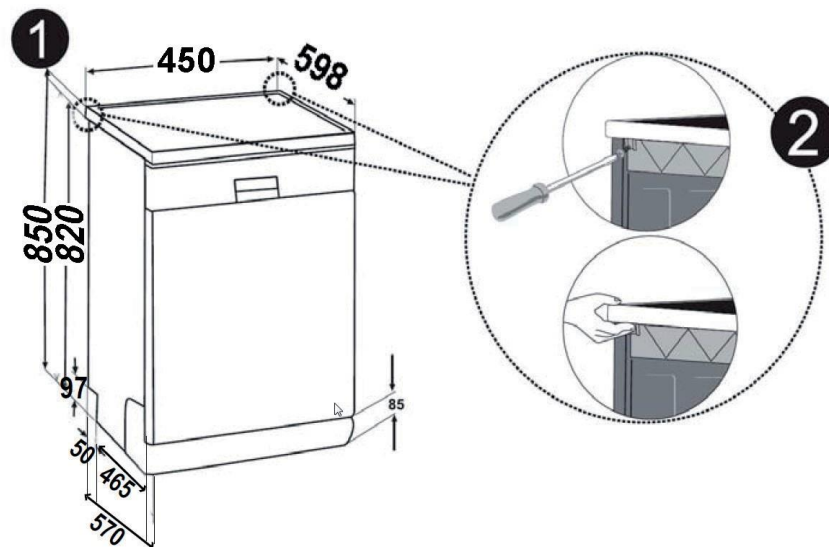

**Warning:** The stand part which we will settle our machine under it by removing its worktop has to be stable in such a way not to allow balance disorder.

To remove the worktop, remove the screws that hold the worktop which are located at the rear of the machine; then push the front panel 1 cm from the front side towards the rear and lift it. Adjust the machine feet according to the slope of the floor. **3** fit your machine by pushing it undercounter without letting the hoses get crushed or bent. **4**

Adjust the machine feet according to the slope of the floor. 3 Fit your machine by pushing it undercounter without letting the hoses get crushed or bent. 4

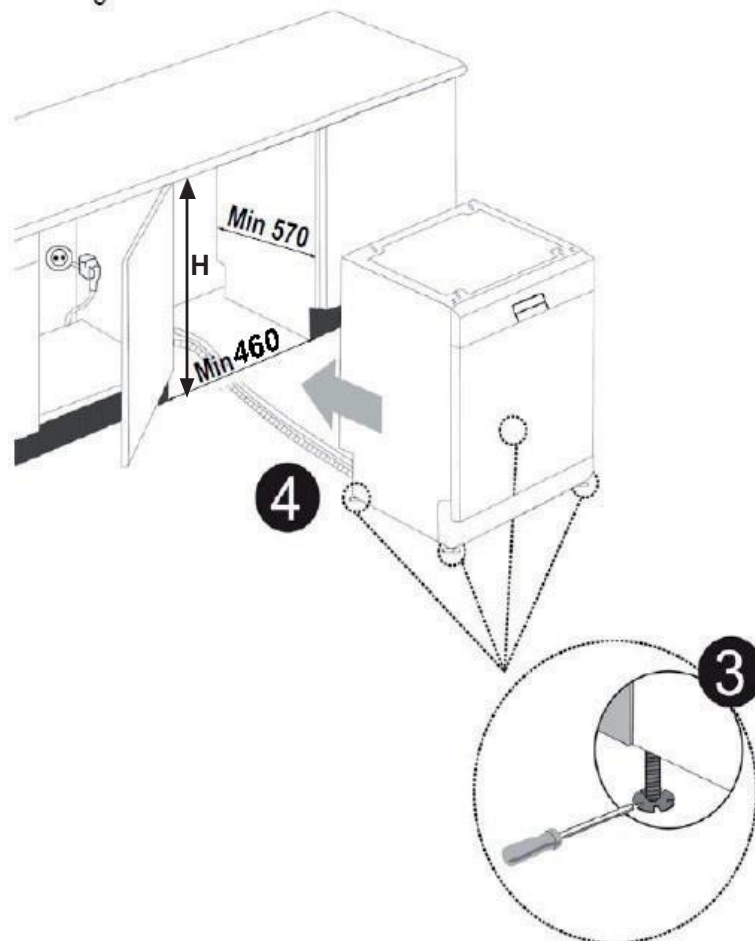

Product			
	Without insulation	With insulation	
	All product	For 2nd basket	For 3rd basket
Height	820 mm	825 mm	835 mm

**Warning:** after removal of worktop, the machine should be placed in such a closed place of which dimensions are shown at fig.

## VI. BEFORE USING THE APPLIANCE

### Preparing your Dishwasher for first use

- Check whether the electricity and supply water specifications match the values indicated in the installation instructions for the machine.
- Remove all packaging materials inside the machine.
- Set the water softener level.
- Add 1 kg salt into the salt compartment and fill with water up to a level at which it will almost overflow.
- Fill the rinse aid compartment.

### The importance of water decalcification

For a good washing function, the dishwasher needs soft, i.e. less calcareous water. Otherwise, white lime residues will remain on the dishes and the interior equipment. This will negatively affect your machine's washing, drying and shining performance. When water flows through the softener system, the ions forming the hardness are removed from the water and the water reaches the softness required to obtain the best washing result. Depending on the level of hardness of the inflowing water, these ions that harden the water accumulate rapidly inside the softener system. Therefore, the softener system has to be refreshed so that it operates with the same performance also during the next wash. For this purpose, dishwasher salt is used.

### Filling with salt (the funnel is not included in the product package)

Use softener salt specifically produced for use in dishwashers. To put softener salt, first remove the lower basket and then open the salt compartment cap by turning it counter clockwise. At first fill the compartment with 1 kg salt and water at overflowing level. Using a funnel (Is not provided with the product) will make filling easier, refit the cap and close it. When salt absent indicator is lightened on (app between 20th-30th cycles depend on the water hardness) add salt into your machine until it fills up (approx. 1 kg). Fill the salt compartment with water at first use only. We recommend that you use small grained or powder softener salt. Do not put table salt into your machine. Otherwise the function of the softener compartment may decrease over time. When you start your dishwasher the salt compartment gets filled with water. Therefore, put the softener salt prior to starting your machine. This way, overflowing salt gets immediately cleaned up through the wash operation. If you are not going to wash any dishes immediately after putting salt, then run a short washing program with an empty machine in order to avoid any damage (to prevent corrosion) to your machine due to the salt overflow while filling in the salt container.

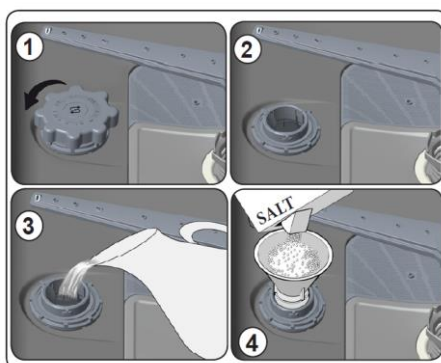

**Testing strip (is not included in the product package)**

The washing effectiveness of your machine depends on the softness of the tap water. For this reason, your machine is equipped with a system that reduces the hardness in mains water supply. The washing effectiveness will increase when the system is correctly set. To find out the water hardness level of water in your area, contact your local water distributor or determine water hardness level by using the test strip(not included in the package)

Open the testing strip.	Run water through your tap for 1 min.	Keep the testing strip in water for 1 sec.	Shake the testing strip after taking it out of water.	Wait for 1 min.	Make your machine's water hardness setting according to the result obtained through the testing strip.
-------------------------	---------------------------------------	--	---	-----------------	--

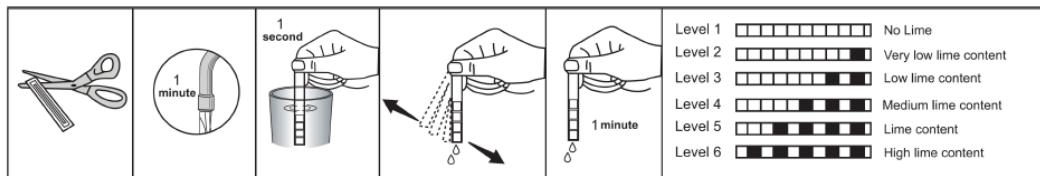

**Table of Water Hardness Level Settings**

Open the testing strip	Run water through your tap for 1 min.	Keep the testing strip in water for 1 sec.	Shake the testing strip after taking it out of water	Water for 1 min.	Make your machine's water hardness setting according to the result obtained through the testing strip.																		
					<table border="1"> <tr> <td>Level 1</td> <td></td> <td>No Lime</td> </tr> <tr> <td>Level 2</td> <td></td> <td>Very low lime content</td> </tr> <tr> <td>Level 3</td> <td></td> <td>Low lime content</td> </tr> <tr> <td>Level 4</td> <td></td> <td>Medium lime content</td> </tr> <tr> <td>Level 5</td> <td></td> <td>Lime content</td> </tr> <tr> <td>Level 6</td> <td></td> <td>High lime content</td> </tr> </table>	Level 1		No Lime	Level 2		Very low lime content	Level 3		Low lime content	Level 4		Medium lime content	Level 5		Lime content	Level 6		High lime content
Level 1		No Lime																					
Level 2		Very low lime content																					
Level 3		Low lime content																					
Level 4		Medium lime content																					
Level 5		Lime content																					
Level 6		High lime content																					

**Adjusting salt consumption**

Water hardness level	German hardness level dH	French hardness level dF	British hardness level dE	Hardness Level Indicator
1	0-5	0-9	0-6	L1 is seen on display.
2	6-11	10-20	7-14	L2 is seen on display.
3	12-17	21-30	15-21	L3 is seen on display.
4	18-22	31-40	22-28	L4 is seen on display.
5	23-31	41-55	29-39	L5 is seen on display.
6	32-50	56-90	40-63	L6 is seen on display.

Adjust the water hardness setting of your machine according to the level specified on the test strip.

**NOTE:** Hardness level is adjusted to level 3 as a factory setting.

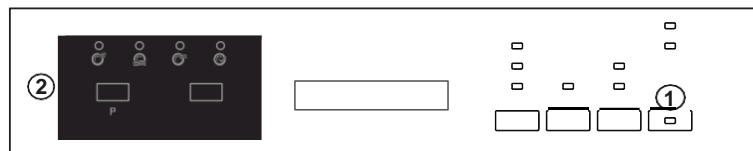

Press program button (2) when the machine is off position.

Turn on the machine by pressing On/Off button (1) and continue to press program button (2) at least for 3”.

If “Hardness set” is recognized all leds blink for 2 seconds.

Release program button (2). The last setting level is viewed.

Press program button (2) to set the desired level. At any pressure of program button hardness level is incremented. Hardness level 1 returns after hardness level 6.

The last selected water hardness level is stored in the memory by cutting off energy of the machine with On/Off button(1).

**WARNING:** in case of moving, to configure the water hardness setting according to the water hardness of the area you have moved is important for the effectiveness of washing.

### Detergent usage

Use a detergent specifically designed for use in domestic dishwashers.

You can find powder, gel, and tablet detergents in the market that have been designed for household dishwashers.

Detergent should be put into the compartment prior to starting the machine. Keep your detergents in cool, dry places out of reach of your children.

Do not fill detergent into the detergent compartment more than required; otherwise it may cause scratches on your glasses as well as lead to a poorly dissolved detergent.

Should you need more information concerning the detergent you will use, contact detergent manufacturers directly.

### Filling the detergent compartment

Push the latch to open the detergent container as shown in the image. Detergent pod has level lines inside. It is possible to measure the right detergent amount using these lines. Detergent pod can take totally 40 cm<sup>3</sup> detergent. Open the dishwasher detergent and pour into the larger compartment b 25 cm<sup>3</sup> if your dishes are heavily soiled or 15 cm<sup>3</sup> if they are less soiled. If your dishes have been kept dirty for a very long time, if there are dried food wastes on them, and if you have overly loaded the dishwasher pour a 5 cm<sup>3</sup> detergent into the pre-wash compartment and start your machine.

You may have to add more detergent into your machine, depending on the degree of soil and on the water hardness level in your area.

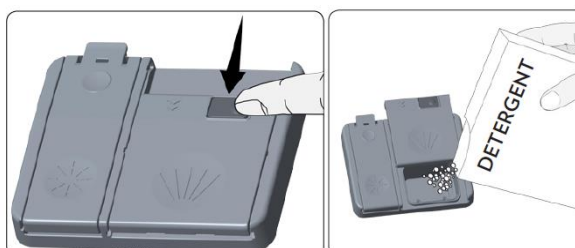

### **Combined detergent**

Detergent manufacturers also produce combined detergents called “2 in 1”, “3 in 1” or “5 in 1” etc.

“2 in 1” detergents contain detergent + salt or rinse aid. When using “2 in 1” detergents make sure to check the specifications of the tablet consists of.

Other tablet detergents contain detergent + rinse aid + salt + various extra functions.

Generally, combined detergents produce sufficient results under certain usage conditions only. Such detergents contain rinse aid and/or salt in preset amounts.

#### **Points to consider when using this type of products:**

- Always make sure to check the specifications of the product you will use or whether or not it is a combined product.
- Check if the detergent used is appropriate for the hardness of mains water that machine is pertaining to.
- Observe the instructions on packagings when using such products.
- If such detergents are in the form of tablets, never put them into the interior section or the cutlery basket of the dishwasher. Always put the tablets into the detergent compartment in the detergent dispenser.
- They produce good results for certain types of usage only. If you are using this type of detergents, you need to contact the manufacturers and find out about the suitable conditions of use.
- When the conditions of use of such products and the machine settings are appropriate, they ensure savings in salt and/or rinse aid consumption.
- Contact the detergent manufacturers if you are not obtaining good wash results (if your dishes stay calcareous and wet) after having used 2 in 1 or 3 in 1 detergents. The scope of warranty for your machine does not cover any complaints caused by the use of these types of detergents.

**Recommended usage:** If you want to obtain better results while using combined detergents, add salt and rinse aid into your machine and adjust the water hardness setting and the rinse aid setting to the lowest position.

Solubility of the tablet detergents produced by different companies can vary depending on the temperature and time. Therefore, it is not recommended to use such detergents in short programs. It is more suitable to use powder detergents in such programs.

**Warning:** Should any problem, which you have not encountered before, arise with the use of this type of detergents, contact the detergent manufacturers directly.

#### **When you give up using combined detergents**

- Fill the salt and rinse aid compartments.
- Adjust the water hardness setting to the highest position (6) and run an empty-wash.
- Adjust the water hardness level.
- Make the suitable rinse aid setting.

#### **Filling with rinse aid and making the setting**

To fill the rinse aid compartment, open the rinse-aid compartment cap. Fill the compartment with rinse aid to the MAX level and then close the cap. Be careful not to overfill the rinse aid compartment and wipe up any spills.

#### **In order to change the rinse aid level, follow the below steps before turning on the machine:**

- Touch the programme button and hold it down.
- Turn on the machine.
- Hold down the programme button until “rA” disappears. Rinse aid set follows water hardness set.
- The machine will display the current setting.
- Set the level by touching the programme button.
- Switch off the machine to save the setting

The factory setting is “4”.

If the dishes are not drying properly or are spotted, increase the level. If blue stains form on your dishes, decrease the level.

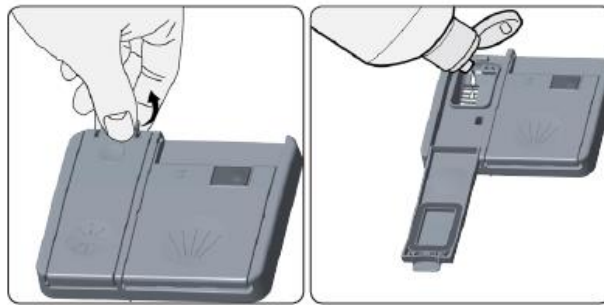

Level	Brightener Dose	Indicator
1	Rinse-aid not dispensed	r1 is shown on the display.
2	1 dose is dispensed	r2 is shown on the display.
3	2 doses are dispensed	r3 is shown on the display.
4	3 doses are dispensed	r4 is shown on the display.
5	4 doses are dispensed	r5 is shown on the display.

## VII. LOADING YOUR DISHWASHER

If you properly place your dishes into the machine, you will be using it in the best way in terms of energy consumption, washing and drying performance.

There are two separate baskets for you to load your dishes into your machine. You can load into the lower basket such round and deep items as pots with long handles, pot lids, plates, salad plates, cutlery sets.

The upper basket has been designed for tea plates, dessert plates, salad bowls, cups and glasses. When placing long-stem glasses and goblets, lean them against the basket edge, rack or glass supporter wire and not against other items. Do not lean long glasses against one another or they cannot remain steady and may receive damage.

It is more appropriate to locate the thin narrow parts into the middle sections of baskets. You can place spoons among the other cutlery sets in order to prevent them from sticking to one another. You are recommended to use the cutlery grid in order to obtain the best result.

To avoid any possible injuries, always place such long-handle and sharp-pointed dishes as serving fork, bread knife etc. with their sharp points facing down or horizontally on the baskets.

**Warning:** Place your dishes into your machine in a way that they will not prevent the upper and lower spray arms from spinning.

### Dish rack

There are dish racks on the upper basket of your machine. **a b** You can use these dish racks in open or closed position. When they are in open position **a** you can place your cups on them; and when in closed position **b** you can place long glasses on the basket. Also, you can use these racks by placing long forks, knives and spoons on them laterally.

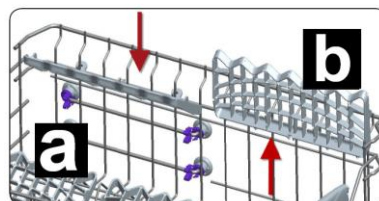

### Top basket height adjustment

Top basket of your machine is in upper position. When it is in this position, you can place big items such as pans, etc. on lower basket. When you take top basket to lower position, you can place and wash big sized plates on the top basket. Use wheels in order to change the basket height. Open the basket retaining parts at the end of top basket rails by turning them to the sides and take the basket out. Change the position of the wheels, reinstall the basket to the rail and close basket retainer parts. In this way, you take the top basket to lower position.

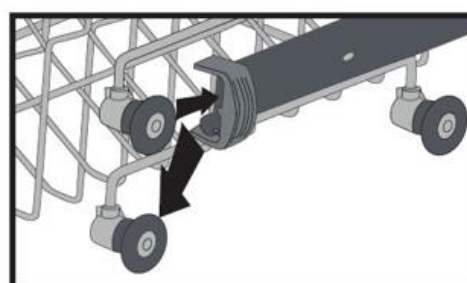
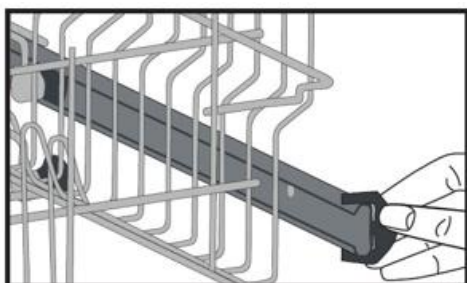

**Alternative Basket Loads  
Lower Basket**

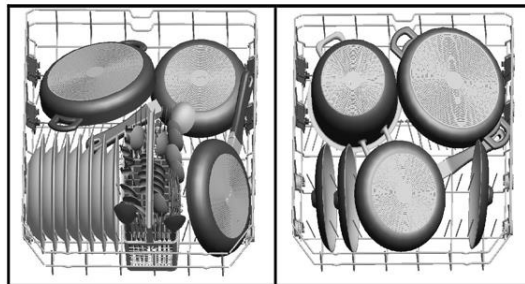

**Top Basket**

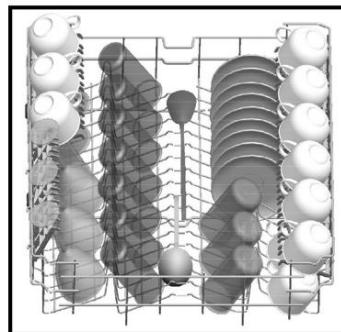

**Faulty Loads**

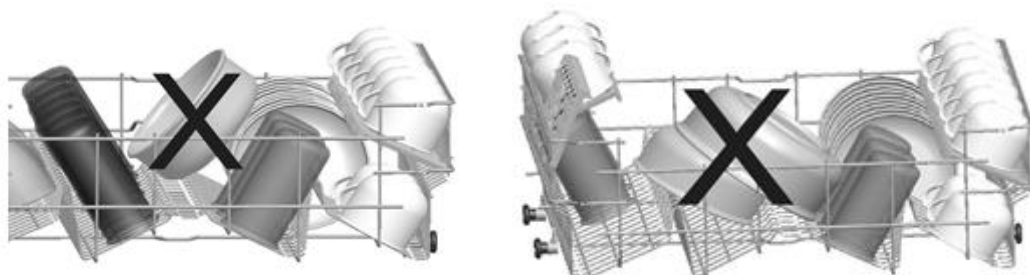
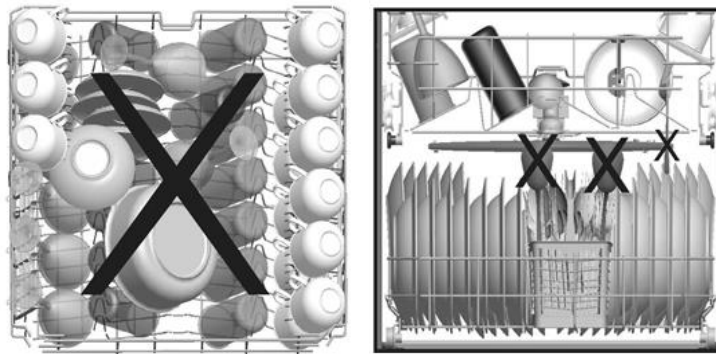

**IMPORTANT:** In future, purchase dishwasher-proof kitchenware.

Important Note for Test Laboratories

For detailed information required for tests according to EN normatives, please send the model name and serial number to the following address: [dishwasher@standardtest.info](mailto:dishwasher@standardtest.info)

## VIII. PROGRAMME TABLE

Program No	Program No	1	2
Program No	Pre-wash	Rapid Wash 30 min.	Delicate Wash
Temperatures	-	40°C	40°C
Food residue type	Pre-wash program that helps you soften and remove the residues on soiled dishes that have been waiting for several days	Coffee, milk, tea, cold meat, vegetables (not left for a long time)	Coffee, milk, tea, cold meat, vegetables (not left for a long time)
Soil level	-	Low	Medium
Amount of detergent B: 25 cm <sup>3</sup> / 15 cm <sup>3</sup> A: 5 cm <sup>3</sup>	-	B	A+B
	Pre-wash	40°C Wash	Pre-wash
	End	Cold Rinse	40°C Wash
		Warm Rinsing	Cold Rinse
		End	Warm Rinsing
			Drying
			End
Program duration (min)	15	30	73
Power consumption (kW/h)	0.02	0.72	0.80
Water Consumption (liter)	3.6	10.2	14.1

Program No	4	6	7
Program No	Eco (Economical) mode	Super 50 min.	Intense Wash
Temperatures	50°C	65°C	65°C
Food residue type	Coffee, milk, tea, cold meat, vegetables (not left for a long time)	Soups, sauces, pastries, eggs, pilaf, potatoes, oven dishes, and fries	Soups, sauces, pastries, eggs, pilaf, potatoes, oven dishes, and fries
Soil level	Medium	Medium	High
Amount of detergent B: 25 cm <sup>3</sup> / 15 cm <sup>3</sup> A: 5 cm <sup>3</sup>	A+B	A+B	A+B
	Pre-wash	65°C Wash	45°C Wash
	50°C Wash	Intermediate Rinsing	65°C Wash
			Intermediate Rinsing
	Warm Rinsing	Warm Rinsing	Cold Rinse
	Drying	End	Warm Rinsing
	End		Drying
		End	
Program duration (min)	198	50	117
Power Consumption (kW/h)	0.73	1.31	1.49
Water Consumption (liter)	11.0	10.5	17.8

**Warning:** Short programs do not include a drying step. The values declared above are the values obtained under laboratory conditions according to relevant standards. These values can change depending on conditions of product's use and environment (network tension, water pressure, water input temperature and environment temperature).

## IX. CONTROL PANEL

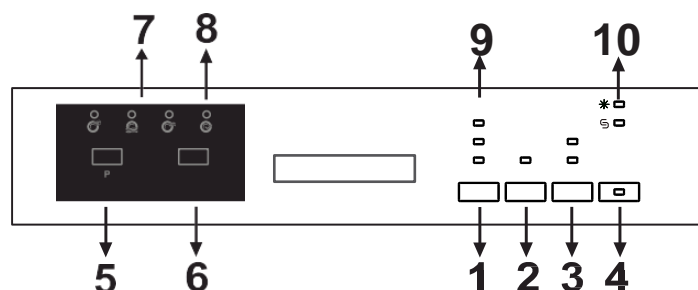

You can press the On/Off button (4) to switch on the machine. On/off lights will be on so long as the machine is on. Press the program button (5) to set the suitable program.

Press the Start/Pause button (6) to start the program. Once the selected program has started, the Washing light will be on and the program duration will be displayed. If you open the door of the machine while the program is continuing, program number and program duration will be displayed alternately (7).

You can follow the program flow with the Washing, Rinsing, Drying and End lights (8) on the control panel. Once the drying light has become on, the machine will remain silent for 40 to 50 minutes.

**NOTE:** If you press the option button (3) once, half load option will be activated. This option will shorten the durations of the selected programs to reduce power and water consumption. If you are using combined detergents that contain salt, rinse aid and extra features, press the option button for the second time and activate the tablet function. You can use the Extra button (1) to add the following functions to the compatible washing program.

If you want to change the delay time, press the Start/Pause button first, and then press the Delay (2) button to select the new delay time. Press Start/Pause button to activate the new delay time. To cancel the delay, press the Delay button until the delay time is 0h.

When the hygiene function is active, you can make the washing process more hygienic by changing the washing temperature and durations of the current program.

If you select the extra rinsing function, the extra rinsing light will become on and thus, washing-rinsing steps will be added to the selected program, making your dishes cleaner and shinier.

If you select the extra drying function, the extra drying light will become on and thus, drying duration of the selected program will extend, making your dishes drier.

Additionally, Hygiene and Drying functions cannot be selected at the same time since they are incompatible with each other.

If you have used any extra function in the washing program that you last used, that function will be active in the next washing program.

If you want to cancel that function for the newly selected program, press and hold the button of the relevant function since the corresponding lights go off, or press the On/Off button (4) to switch off the machine. If you want to use an extra function for the newly selected program, select the desired functions.

**NOTE:** If you switch off the machine after selecting the delay time and starting the program, the delay time will be cancelled.

**NOTE:** You can press the delay button (2) before the program starts to delay the program start time for 1 to 19 hours .

**NOTE:** Salt refill indicator (10) will become on if salt is missing/insufficient. In this case, please fill the salt compartment.

**NOTE:** Rinse aid refill indicator (10) will become on if rinse aid is missing/insufficient. In this case, please fill the rinse aid compartment.

#### **Using the Child Lock**

Press "Extra" and "Option" keys simultaneously for 3 seconds to activate Child Lock. At that time, on the remaining time indicator, "CL" is displayed for 2 seconds. To deactivate the function, again, press "Extra" and "Option" keys at the same time for 3 seconds. "CL" will flash twice.

### Changing a program

If you would like to change the program while washing is continuing.

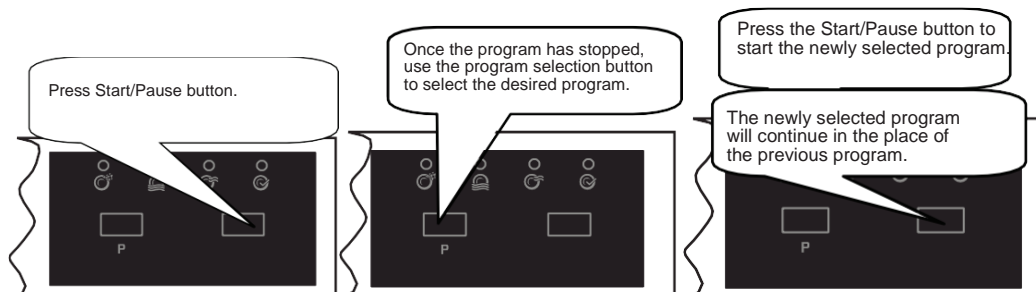

### Cancelling a program

If you would like to cancel a program while washing is continuing.

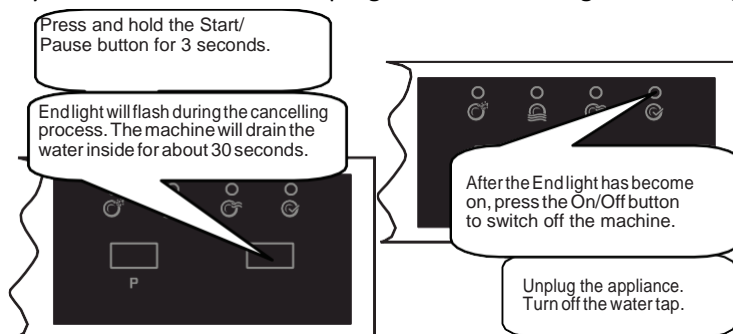

**NOTE:** Do not open the door before the program ends.

**NOTE:** At the end of washing program, you can leave the door of your machine open to fasten the drying.

**NOTE:** If the door of machine is opened or power is cut off during washing, program will continue when the door is closed or the power is back.

## X. CLEANING AND MAINTENANCE

**Cleaning the machine in regular intervals prolongs the machine's service life.**

**Oil and lime may accumulate in the machine's washing section. In case of such accumulation:**

- Fill the detergent compartment without loading any dishes into the machine, select a programme that runs at high temperature, and start the machine. In case of insufficiency, use special cleansing material available in the market (Cleansing material produced special to machines by detergent producers).

**Cleaning the seals in the machine door**

- To clean any accumulated residues in the door seals, wipe the seals regularly by using a dampened cloth.

**Cleaning the machine**

Clean the filters and spray arms at least once a week.

Unplug your machine and turn off its tap before starting the cleaning.

Do not use hard materials when cleaning your machine. Wipe with a fine cleaning material and a dampened cloth.

**Filters**

Check if any food wastes have remained on the coarse and fine filters. If any food wastes are left, remove the filters and clean them thoroughly under the water tap.

- Micro Filter
- Coarse filter
- Metal/Plastic Filter

To remove and clean the filter combination, turn it counter clockwise and take it out by lifting upwards.

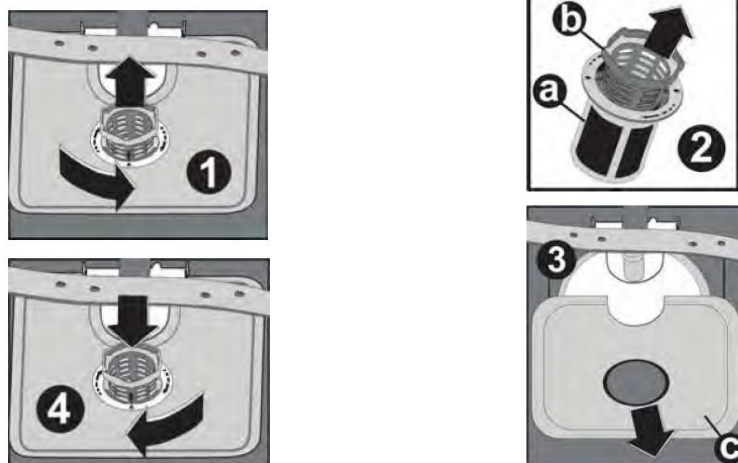

Pull and remove the metal/plastic filter. 3 Then pull the coarse filter out of the micro filter. 2 Rinse it with lots of water under the tap. Refit the metal/plastic filter. Insert the coarse filter into the micro filter in a way that the marks will correspond to one another. Attach micro filter into the metal/plastic filter and turn to the direction of arrow and it is locked when the arrow on micro filter can be seen from across.

- Never use your dishwasher without any filter.
- Incorrect fitting of the filter will reduce the washing effectiveness.
- Clean filters are very important in terms of the proper running of the machine.

### **Spray arms**

Check whether or not the holes for the upper and lower spray arms are clogged. If there is any clogging, remove the spray arms and clean them under water.

You can remove the lower spray arm by pulling it upwards, while the upper spray arm nut can be removed by turning the nut to the left.

Be sure that the nut is perfectly tightened when refitting the upper spray arm.

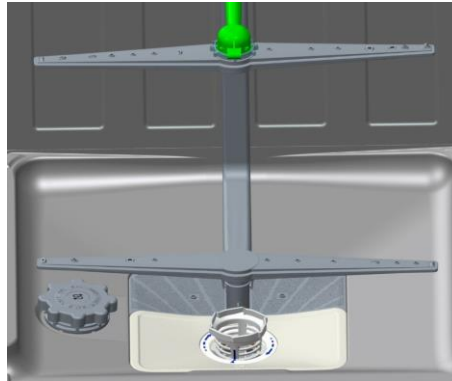

### **Hose filter**

Water is prevented by the inlet hose filter so as to avoid any damage to your machine because of any contamination (sand, clay, rust etc.) that might be occasionally carried in through the mains water supply or the indoor plumbing, and to forestall such complaints as yellowing and formation of deposits after washing. Check the filter and the hose from time to time and clean them if necessary. To clean the filter, first turn off your tap and then remove the hose. After removing the filter from the hose, clean it under the tap. Insert the cleaned filter back into its place inside the hose. Refit the hose.

## VIII. TROUBLESHOOTING

### FAILURE CODES AND WHAT TO DO IN CASE OF FAILURE

ERROR CODE	ERROR DESCRIPTION	CONTROL
F5	Inadequate water supply	<ul style="list-style-type: none"> <li>• Make sure the water input tap is totally open and that there is no water cut.</li> <li>• Close the water input tap, separate the water input hose from the tap and clean the filter at the connection end of the hose.</li> <li>• Restart your machine, contact the service if the error resumes.</li> </ul>
F3	Error of continuous water input	<ul style="list-style-type: none"> <li>• Close the tap.</li> <li>• Contact service.</li> </ul>
F2	The waste water in the machine cannot be discharged.	<ul style="list-style-type: none"> <li>• Water discharge hose is clogged.</li> <li>• The filters of your machine might be clogged.</li> <li>• Power off-on your machine and activate the program cancellation command.</li> <li>• If the error continues, contact the service.</li> </ul>
F8	Heater error	<ul style="list-style-type: none"> <li>• Contact service.</li> </ul>
F1	Alarm is active against water overflow	<ul style="list-style-type: none"> <li>• Power off your machine and close the tap.</li> <li>• Contact service.</li> </ul>
FE	Faulty electronic card	<ul style="list-style-type: none"> <li>• Contact service.</li> </ul>
F7	Overheating error (temperature in the machine is too high)	<ul style="list-style-type: none"> <li>• Contact service.</li> </ul>
F9	Divisor position error	<ul style="list-style-type: none"> <li>• Contact service.</li> </ul>
F6	Faulty heater sensor	<ul style="list-style-type: none"> <li>• Contact service.</li> </ul>

**If one of program monitor lights is on and start/Pause light is on and off**

Your machine's door is open, shut the door.

**If the programme won't start**

- Check if the plug is connected.
- Check your indoor fuses.
- Be sure that the water inlet tap is turned on.
- Be sure that you have closed the machine door.
- Be sure that you switched off the machine by pressing the Power On / Off button.
- Be sure that the water inlet filter and the machine filters are not clogged.

**If the lamps "Wash" and "End" keep flashing**

- Water overflow alarm is active
- Turn off your tap and contact an authorised service.

**If the control lamps won't go out after a wash operation**

- The Power On/Off button is released yet.

**If detergent residues are left in the detergent compartment**

- Detergent has been added when the detergent compartment was wet.

**If water is left inside the machine at the end of the programme**

- The water drain hose is clogged or twisted.
- The filters are clogged.
- The programme is not finished yet.

**If the machine stops during a wash operation**

- Power failure.
- Water inlet failure.
- Program can be on standby mode.

**If shaking and hitting noises are heard during a wash operation**

- Dishes placed incorrectly.
- Spray arm hitting the dishes.

**If there are partial food wastes left on the dishes**

- Dishes placed incorrectly into the machine, sprayed water did not reach related places.
- Basket overly loaded.
- Dishes leaning against one another.
- Very small amount of detergent added.
- An unsuitable, rather weak wash programme selected.
- Spray arm clogged with food wastes.
- Filters clogged.
- Filters incorrectly fitted.
- Water drain pump clogged.

**If there are whitish stains on the dishes**

- A very small amount of detergent is being used.
- Rinse aid dosage setting at a very low level.
- No special salt is being used despite the high degree of water hardness.
- Water softener system setting is at a very low level.
- Salt compartment cap not closed well.

**If the dishes won't dry up**

- A programme without a dry operation selected.
- Rinse aid dosage set too low
- Dishes unloaded too fast.

**If there are rust stains on the dishes**

- Stainless-steel quality of the dishes washed is insufficient.
- High rate of salt in the wash water.
- Salt compartment cap not closed well.
- Too much salt spilt into the sides and into the machine while filling it with salt.
- Unhealthy mains grounding.

**Door is not opened / closed properly ;**

- Not proper weight wooden part inserted on the door. ( Follow the weight given in the Assembly manuel )
- The tensile of the door spring not adjusted properly. Adjust it according to the Assembly manuel.

**Call an authorised service if the problem still persists after the controls or in case of any malfunction not described above**

## IX. PRACTICAL INFORMATION

1. Whenever you will not be operating your machine
  - Unplug the machine and then turn the water off.
  - Leave the door slightly ajar in order to prevent the formation of unpleasant smells.
  - Keep the machine interior clean.
2. Eliminating water droplets
  - Wash the dishes with the intensive programme.
  - Take all of the metal containers in the machine out.
  - Do not add detergent.
3. If you properly place your dishes into the machine, you will be using it in the best way in terms of energy consumption, washing and drying performance.
4. Clean all rough waste before you place dirty dishes to the machine.
5. Operate the machine after it is completely full.
6. Use pre-washing program only when necessary.
7. Observe program information and average consumption values table when selecting a program.
8. Since the machine will reach high temperatures, it should not be mounted near refrigerator.
9. If the appliance is located in a place where the risk of freezing exists, you must completely drain the water that has remained in the machine. Turn off the water tap, disconnect the water inlet hose from the tap and allow the interior water to drain.



**Environment friendly disposal**

You can help protect the environment!

Please remember to respect the local regulations: hand in the non-working electrical equipment's to an appropriate waste disposal center.



**HEINNER** is a registered trademark of **Network One Distribution SRL**. Other brands and product names are trademarks or registered trademarks of their respective holders.

No part of the specifications may be reproduced in any form or by any means or used to make any derivative such as translation, transformation, or adaptation without permission from NETWORK ONE DISTRIBUTION.

Copyright © 2013 Network One Distribution. All rights reserved.

[www.heinner.com](http://www.heinner.com), <http://www.nod.ro>

<http://www.heinner.com>, <http://www.nod.ro>



This product is in conformity with norms and standards of European Community

Importer: **Network One Distribution**

Marcel Iancu Street, 3-5, Bucharest, Romania

Tel: +40 21 211 18 56, [www.heinner.com](http://www.heinner.com), [www.nod.ro](http://www.nod.ro)

# HEINNER

## MASINA DE SPALAT VASE HEINNER HDW-FS4506DSA++



- Masina de spalat vase
- Numar de seturi: 10
- Numar de programe: 6
- Clasa energetica: A++

Vă mulțumim pentru alegerea acestui produs!

## I. INTRODUCERE

***Înainte de a utiliza acest aparat, citiți cu atenție manualul de instrucțiuni și păstrați-l pentru consultări ulterioare.***

Acest manual este conceput pentru a vă oferi toate instrucțiunile necesare referitoare la instalarea, utilizarea și întreținerea aparatului.

Pentru utilizarea corectă și în siguranță a aparatului, vă rugăm să citiți cu atenție acest manual de instrucțiuni, înainte de instalare și utilizare.

## II. CONȚINUTUL PACHETULUI DUMNEAVOASTRĂ



- Mașina de spălat vase
- Manual de utilizare
- Certificat de garanție

### III. MĂSURI DE SIGURANȚĂ

#### Când mașina vă este livrată

- Verificați dacă mașina sau ambalajul a fost avariat. Nu porniți niciodată o mașină avariată, contactați imediat un service autorizat.
- Îndepărtați ambalajul după cum este indicat și eliminați-le conform reglementărilor.

#### Recomandări cu privire la instalarea mașinii de spălat vase

- Alegeți un loc stabil, sigur, potrivit pentru a amplasa mașina.
- Efectuați montajul și conexiunile mașinii de spălat vase urmând instrucțiunile.
- Această mașină de spălat trebuie montată numai de un agent de service sau persoane cu calificare similară.
- Folosiți numai piese de schimb originale.
- Înainte de montaj, asigurați-vă că mașina este deconectată.
- Verificați dacă sistemul de siguranță intern este conectat conform reglementărilor.
- Toate conexiunile electrice trebuie să fie compatibile cu valorile indicate pe eticheta mașinii.
- Asigurați-vă că nu așezați mașina pe cablul de alimentare.
- Nu utilizați niciodată un cablu prelungitor sau prize multiple pentru a crea o conexiune. Priza trebuie să fie accesibilă după ce mașina a fost montată.
- După montarea mașinii într-un loc potrivit, lăsați-o să funcționeze goală prima dată.

#### Folosirea zilnică

- Această mașină este destinată exclusiv uzului casnic, nu o folosiți în alte scopuri. Folosirea comercială va anula garanția.
- Nu stați sau plasați o sarcină pe ușa deschisă a mașinii de spălat vase, aceasta se poate răsturna.
- Nu introduceți niciodată detergent sau agenți de clătire în mașina dumneavoastră de spălat vase ci doar acei detergenți și agenți de clătire care sunt produși specific pentru mașini de spălat. Compania noastră nu este responsabilă pentru deteriorarea mașinii datorită folosirii altor asemenea soluții.
- Apa din secțiunea de spălare a mașinii de spălat vase nu este potabilă.
- Datorită pericolului de explozie, nu introduceți în secțiunea de spălat a mașinii oricare agenți chimici de dizolvare cum ar fi solvenții.
- Verificați dacă obiectele din plastic sunt termorezistente înainte de a le spăla la mașina de spălat vase.
- Acest aparat poate fi utilizat de către copii cu vârsta mai mare de 8 ani și persoane cu capacități fizice, senzoriale sau mentale reduse sau care nu au experiență și cunoștințe necesare, în afara cazului în care au fost supravegheați sau instruiți în legătură cu folosirea aparatului de către o persoană responsabilă pentru siguranța lor. Copii nu se vor juca cu aparatul. Curățarea și întreținerea nu vor fi efectuate de către copii fără supraveghere.
- Nu puneți în mașina de spălat vase acele obiecte care nu sunt potrivite pentru a fi spălate la mașină. De asemenea, nu încărcăți coșul peste capacitatea acestuia. Compania noastră nu este responsabilă de zgârieturile sau rugina produse pe partea interioară a mașinii de spălat vase datorită mișcării coșului.
- În special datorită faptului că apa fierbinte se poate scurge, nu deschideți ușa mașinii de spălat vase niciodată în timpul funcționării. În orice caz, mașina este dotată cu un dispozitiv de siguranță care oprește funcționarea mașinii dacă ușa se deschide.
- Nu lăsați ușa mașinii de spălat vase deschisă. În caz contrar se pot produce accidente.
- Puneți cuțitele și alte obiecte ascuțite în cosul pentru tacâmuri cu lama în jos.
- Dacă cablul de alimentare este avariat, acesta trebuie înlocuit de un agent de service sau persoane similar calificate pentru a evita un pericol.

- Acest aparat nu trebuie folosit de persoane (inclusiv-copii) cu capacități fizice, senzoriale sau mentale reduse, sau care nu au experiență și cunoștințe necesare, în afara cazului în care au fost supravegheați sau instruiți în legătură cu folosirea aparatului de către o persoană responsabilă pentru siguranța lor.
- Doar pentru modelele dotate cu sistem automat de deschidere a usii (**Modelul Dvs nu este dotat cu acest sistem**): Dacă opțiunea EnergySave este selectată ca "Da", ușa se va deschide la finalizarea programului. Nu forțați închiderea ușii pentru a evita avariarea mecanismului automat de închidere a acesteia în primul minut. Ușa trebuie să fie deschisă timp de 30 de minute pentru a efectua o uscare eficientă (doar pentru modelele dotate cu sistem automate de deschidere a ușii).

**Avertisment:** Nu stați în fața ușii după ce auziți semnalul sonor ce aparține deschiderii automate a ușii.

#### **Pentru siguranța copiilor**

- După ce ați îndepărat ambalajul mașinii de spălat, asigurați-vă că nu lăsați ambalajele la îndemâna copiilor.
- Nu permiteți copiilor să se joace cu mașina sau să o pornească.
- Mențineți copii departe de detergenți sau aditivii de clătire.
- Mențineți copii departe de mașină când aceasta este deschisă deoarece în mașina de vase mai pot fi resturi de substanțe de curățat.
- După ce nu mai folosiți mașina, asigurați-vă că aceasta nu reprezintă un pericol pentru copii. Au existat cazuri în care copiii s-au închis în mașina veche. Pentru evitarea unei asemenea situații, rupeți sistemul de închidere al mașinii vechi și scoateți cablurile electrice.

#### **În cazul problemelor de funcționare**

- Orice problemă de funcționare a mașinii de spălat vase trebuie remediată numai de persoane calificate. Orice reparație efectuată de persoane neautorizate altele decât personalul unui service autorizat va duce la anularea garanției.
- Înainte de a repara mașina de spălat vase, asigurați-vă că mașina este deconectată din priză. Decuplați siguranța sau deconectați-o de la priză. Când deconectați din priză nu trageți de cablu. Asigurați-vă că robinetul de apă este închis.

#### **Recomandări**

- Pentru a face economie de energie și apă, îndepărtați resturile de mâncare de pe vase înainte de a le băga în mașina de spălat. Porniți mașina după ce ați încărcat-o.
- Folosiți programul de pre-spălare numai când este necesar.
- Amplasați obiectele precum bolurile, paharele și tigăile în mașina de spălat vase în așa fel încât toate sunt cu fața în jos.
- Vă recomandăm să nu puneți mașina de spălat prea multe vase sau vase diferite de cele indicate în acest manual de utilizare.

#### **Obiecte care nu se spală la mașina de spălat vase**

- Scrumiere, resturi de lumânări, vopsea, substanțe chimice, materiale din fier-aliaj.
- Furculițe, linguri și cuțite cu mâner din lemn, os sau fildeș; obiecte lipite, obiecte pătate cu substanțe chimice abrazive, acide sau bazice.
- Obiecte de plastic care nu sunt termorezistente, recipiente din cupru sau acoperite cu cositor.
- Obiecte din aluminiu și argint (se pot decolora, deteriora).
- Anumite tipuri de sticlă sensibilă, porțelanuri cu modele orientale imprimate deoarece se șterg după prima spălare; anumite obiecte din cristal deoarece în timp își vor pierde transparența, tacâmurile care nu sunt termorezistente, pahare de cristal, tocătoare, obiecte fabricate cu fibră sintetică.
- Obiecte absorbante precum bureții sau lavetele de bucătărie nu sunt potrivite pentru mașina de spălat.

**Atentionare:** În viitor cumpărați vase și tacâmuri ce pot fi spălate la mașină.

**Reciclare**

- Anumite componente și ambalajul mașinii au fost produse din materiale reciclabile.
- Componentele din plastic sunt marcate cu prescurtările internaționale: (>PE< , >PS< , >POM<, >PP<,) )
- Componentele din carton au fost produse din hârtie reciclată și acestea trebuie eliminate la punctele de colectare a deșeurilor de hârtie în vederea reciclării.
- Aceste materiale nu trebuie aruncate împreună cu deșeurile menajere. Trebuie predate centrelor de reciclare.
- Contactați centrele de reciclare pentru a obține informații asupra metodelor și punctelor de colectare.

#### IV. DESCRIEREA PRODUSULUI

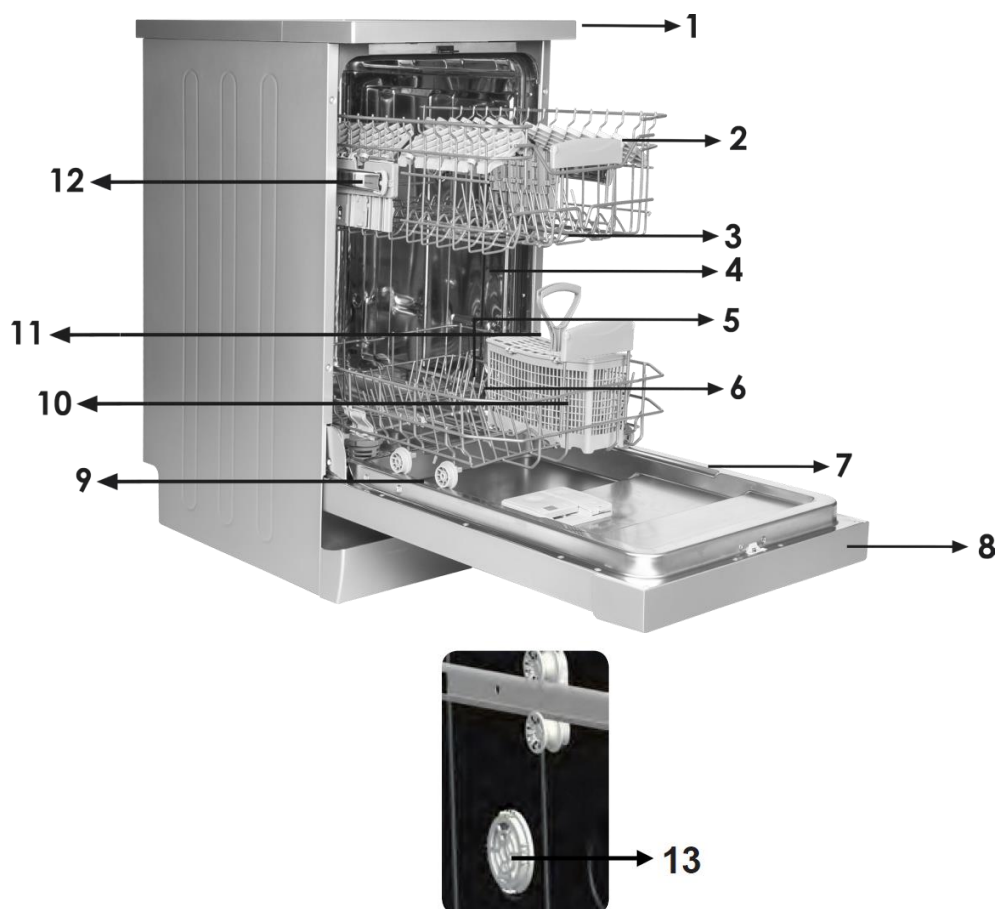

1. Blat
2. Cos superior cu gratar
3. Brat jet superior
4. Cos inferior
5. Brat jet inferior
6. Filtre
7. Eticheta
8. Panou control
9. Compartiment detergent si aditiv clatire
10. Cos tacamuri
11. Compartiment sare
12. Sina cos superior
13. **Unitatea de uscare activ:** Acest sistem permite o mai eficientă uscare.

### Specificații tehnice

Capacitate	10 seturi
Înălțime	850 mm
Înălțime fara blat	820 mm
Lățime	450 mm
Adâncime	598 mm
Greutate netă	33.8 kg
Alimentare	220-240 V, 50 Hz
Putere totală	1900 W
Putere încălzire	1800 W
Putere pompă	100 W
Putere pompă evacuare	30 W
Presiune alimentare cu apă	0,03 MPa (0,3 bar)-1 MPa (10 bar)
Tensiune	10 A

## V. INSTALARE

### Poziționarea mașinii

Când alegeți locul unde doriți să poziționați mașina, alegeți un loc accesibil unde puteți introduce ușor vasele în mașină.

Nu poziționați mașina în locuri unde este posibil ca temperatura camerei să scadă sub 0°C.

Înainte de poziționarea mașinii, îndepărtați ambalajul mașinii urmând avertizările de pe ambalaj.

Poziționați mașina aproape de robinetul de apă sau de evacuare. Mașina trebuie poziționată ținând cont de faptul că toate conexiunile acesteia nu trebuie să fie modificate după ce au fost făcute.

Nu apucați mașina de ușă sau panou dacă doriți să o mutați.

Asigurați-vă că lăsați un spațiu între mașina de spălat vase și perete pentru a putea să o mișcați înainte și înapoi în timpul curățării.

Asigurați-vă că furtunul care asigură alimentarea cu apă sau cel de evacuare nu este obstrucționat în timp ce poziționați mașina. De asemenea, asigurați-vă că mașina de spălat nu stă pe cablul electric.

Reglați mașina utilizând piciorușele de reglare pentru ca aceasta să fie stabilă și echilibrată. Așezarea corectă a mașinii de spălat vase asigură eliminarea problemelor când deschideți și închideți ușa.

Dacă ușa mașinii de spălat vase nu se închide bine, verificați dacă mașina este stabilă pe podea; în caz contrar, reglați piciorușele și asigurați astfel poziția corectă.

### Conexiunea la apă

Asigurați-vă că instalația de apă este potrivită pentru montarea unei mașini de spălat vase. De asemenea, vă recomandăm să montați un filtru la intrarea în apartamentul dumneavoastră pentru evitarea oricărui pericol datorită contaminării (nisip, praf etc) ce poate fi transportată ocazional în instalația principală de apă, și pentru a evita reclamații cu privire la îngălbenire și formarea depunerilor după spălare.

### Furtun de alimentare cu apă



Nu folosiți furtunul uzat al unei mașini de spălat vase mai vechi. Folosiți furtunul nou furnizat cu mașina. Dacă veți monta un furtun nou sau lung – nefolosit la mașină, lăsați să curgă apa prin el înainte de a-l monta pe mașină. Conectați furtunul de alimentare cu apă direct la robinet. Presiunea apei furnizată de robinet trebuie să fie de minim 0,03 Mpa și de maxim 1 Mpa. Dacă presiunea apei este de peste 1 Mpa, trebuie montată o supapă de reglare a presiunii între furtun și robinet.

După ce ați făcut conexiunile, robinetul trebuie deschis la maxim și verificat pentru etanșeitate. Pentru siguranța mașinii, asigurați-vă că ați oprit robinetul de alimentare cu apă, după finalizarea fiecărui program de spălare.

**NOTĂ:** Anumite modele folosesc dispozitivul de siguranță Aquastop. În cazul utilizării dispozitivului Aquastop, există o tensiune periculoasă. Nu tăiați dispozitivul Aquastop. Nu permiteți îndoirea sau răsucirea acestuia.

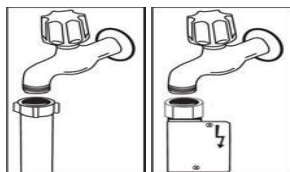

#### Furtun de evacuare a apei

Furtunul de evacuare a apei poate fi conectat fie direct la orificiul de evacuare al apei sau la sistemul de evacuare al chiuvetei. Folosind o țeavă specială îndoită (dacă aveți), apa poate fi evacuată direct în sistemul de evacuare al chiuvetei cuplând țeava îndoită la furtunul chiuvetei. Această conexiune trebuie făcută la o distanță de minim 50 cm și maxim 110 cm de la podea.

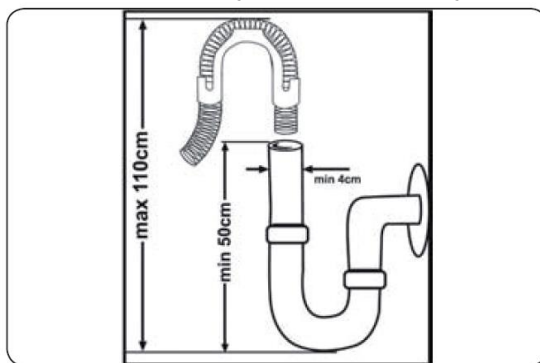

**Avertizare:** Dacă folosiți un furtun de evacuare mai lung de 4 m, este posibil ca vasele să rămână murdare. Compania noastră nu este responsabilă de asemenea situații.

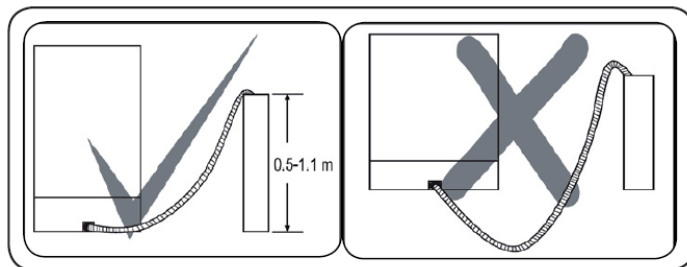

#### Conexiuni electrice

Ștecherul cu împământare a mașinii de spălat vase trebuie să fie conectat la o priză cu împământare care este alimentată cu voltaj și tensiune potrivită. Dacă nu există priză cu împământare, vă rugăm apelați la un electrician calificat pentru a executa instalația de împământare. În cazul folosirii mașinii la priza fără împământare, compania noastră nu va fi responsabilă de eventualele pierderi.

Valoarea tensiunii interioare trebuie să fie de 10-16 A.

Mașina este setată la 220-240 V. Dacă tensiunea dumneavoastră este de 110 V, conectați un transformator de 110/220V și 3000 W între. Mașina nu trebuie conectată la priză în timpul montării.

Întotdeauna folosiți ștecherul căptușit cu care este dotată mașina.

La tensiuni scăzute, eficiența de spălare a mașinii se va reduce.

Cablul de alimentare al mașinii trebuie înlocuit numai de un service autorizat sau de un electrician autorizat. Nerespectarea acestei indicații poate duce la producerea de accidente. Din motive de siguranță, întotdeauna asigurați-vă că ați scos din priză mașina după ce programul de spălare s-a terminat.

Pentru a evita pericolul de electrocutare, nu deconectați mașina de spălat vase de la priză având mâinile umede.

Când scoateți din priză mașina întotdeauna trageți de ștecher. Niciodată nu trageți de cablu.

#### Asezarea mașinii sub blat

Dacă doriți să poziționați mașina sub teighea, verificați dacă aveți spațiu suficient sub blat și dacă cablarea este potrivită. **1** Dacă v-ați decis că aveți suficient spațiu sub teighea, scoateți blatul după cum este prezentat în ilustrație. **2**

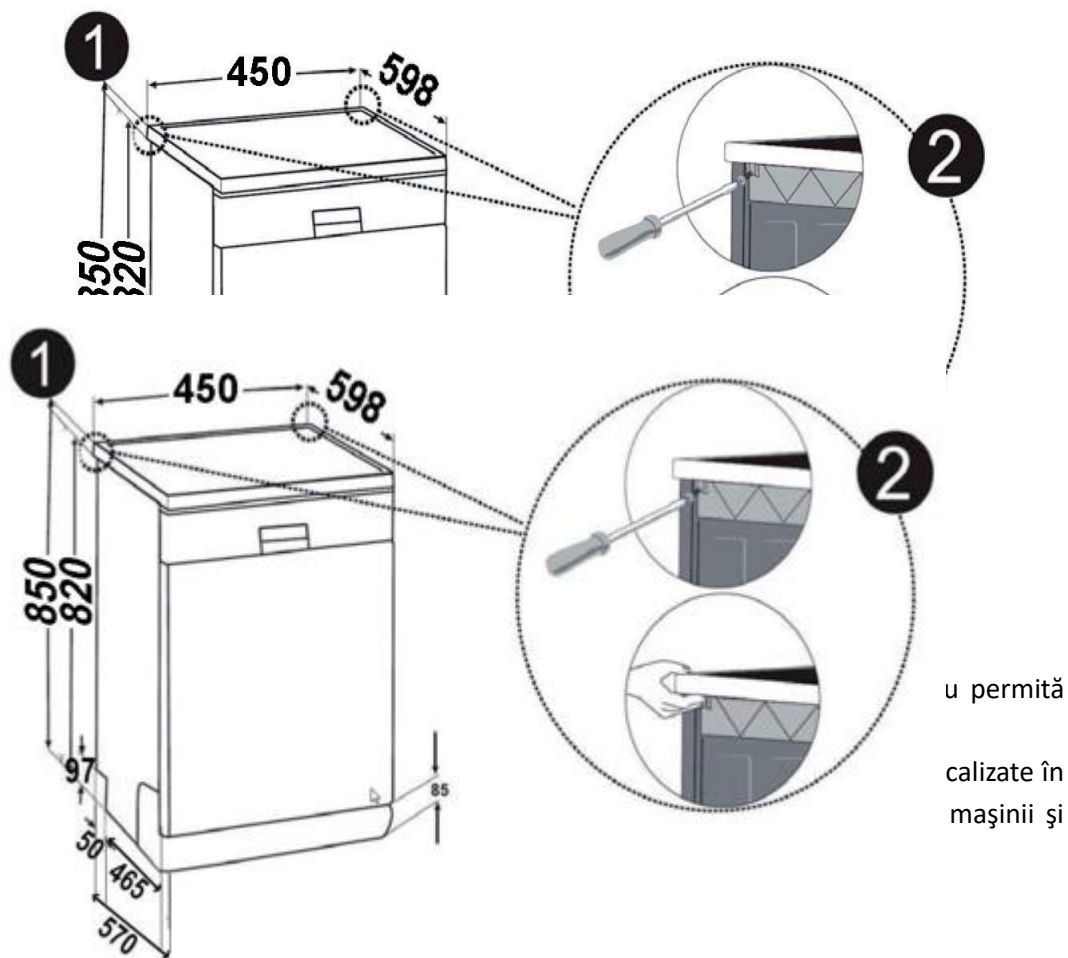

u permită  
calizate în  
mașinii și

Reglați piciorușele conform pantei. **3** Împingeți mașina înapoi fără a permite furtunurilor să fie strivite sau încovoiate. **4**

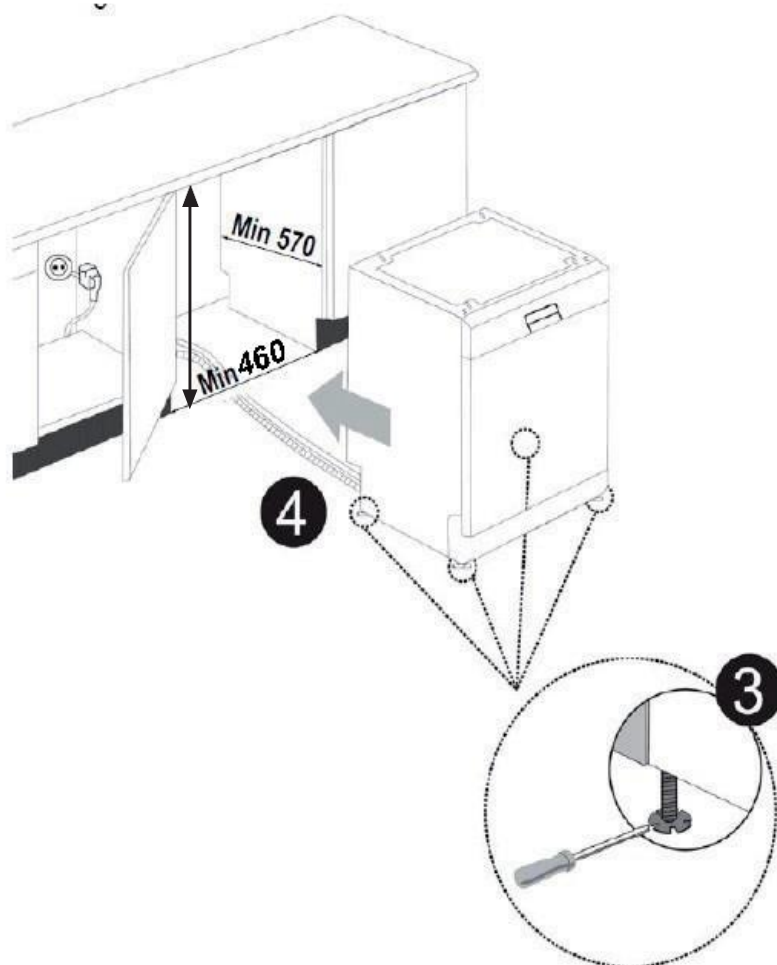

Produs			
	Fara izolatie	Cu izolatie	
	Toate produsele	Pentru cel de-al doilea cos	Pentru cel de-al treilea cos
Inaltime	820 mm	825 mm	835 mm

**Avertizare:** După ce ați îndepărtat blatul, mașina trebuie amplasată într-un spațiu închis cu dimensiunile indicate în imagine.

## VI. ÎNAINTE DE PRIMA UTILIZARE

### Înainte de a folosi mașina pentru prima dată

- Verificați dacă specificațiile instalațiilor de apă și electricitate se potrivesc cu valorile indicate în instrucțiunile de instalare a mașinii.
- Îndepărtați ambalajele din mașina.
- Setați duritatea apei.
- Adăugați 1 kg de sare în compartimentul de sare și umpleți cu apă la maxim.
- Puneți aditiv clătire în compartimentul special.

### Importanța decalcifierii apei

Pentru o funcționare la parametri optimi, mașina de spălat vase necesită apa decalcifiată. În caz contrar, reziduri albe vor rămâne pe vase și pe componentele interne ale mașinii. Acest lucru va afecta în mod negativ performanțele de spălare și uscare ale mașinii. Când apa trece prin sistemul de decalcifiere, ionii ce formează duritatea apei sunt înlăturați din apă, iar apa va atinge calitatea necesară pentru o spălare optimă. În funcție de nivelul de duritate al apei, acești ioni ce formează duritatea apei, se acumulează rapid în interiorul sistemului de dedurizare a apei. De aceea, sistemul de dedurizare trebuie reimprospătat pentru a putea funcționa la același nivel de performanță și la următoarele spălări. În acest scop se folosește sarea specială pentru mașinile de spălat vase.

### Umplerea cu sare (pâlnia nu este inclusă în pachetul produsului)

Folosiți săruri de dedurizare produse special pentru folosirea în mașinile de spălat vase.

Pentru a pune săruri de dedurizare, mai întâi scoateți coșul de jos și deschideți capacul compartimentului de săruri rotindu-l în sens contrar acelor de ceas. 1. La prima utilizare, umpleți compartimentul cu 1 kg de săruri și apoi la nivelul maxim. Folosiți o pâlnie (nu este inclusă în pachetul produsului) pentru o umplere mai ușoară. Puneți la loc capacul și închideți-l.

După 20-30 de spălări adăugați săruri în mașina până când aceasta se umple (aprox. 1 kg).

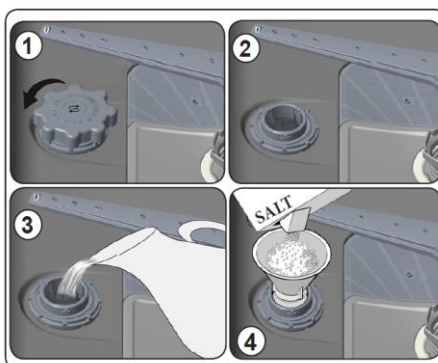

### Umpleți compartimentul cu apă doar la prima folosire

Vă recomandăm să folosiți sare de dedurizare cu grăuntele mic. Nu puneți sare de masă în mașină. Altfel, funcția compartimentului de dedurizare poate scădea în timp. Când porniți mașina de spălat vase, compartimentul de săruri se umple cu apă. Astfel, puneți sărurile de dedurizare înainte de pornirea mașinii.









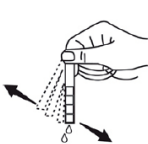

Astfel, sarea este curățată imediat prin operațiunea de spălare. Dacă nu aveți de gând să spălați imediat vasele după aplicarea sării, rulați un program scurt de spălare cu mașina goală pentru a evita unele avarii (a evita coroziunea) ale mașinii din cauza revărsării sărurilor în timpul umplerii compartimentului pentru săruri.

Pentru a afla dacă sărurile de dedurizare din mașină sunt la un nivel suficient, verificați secțiunea transparentă a capacului compartimentului pentru săruri. Cantitatea este suficientă dacă secțiunea transparentă este verde. Mai trebuie adăugate săruri dacă secțiunea transparentă nu este verde.

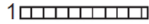
### Testare apa

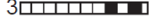
Eficiența mașinii de spălat depinde de duritatea apei de la robinet. Din acest motiv, mașina dvs. este echipată cu un sistem care reduce duritatea apei. Eficiența mașinii de spălat va spori atunci când sistemul e setat corect. Pentru a afla mai multe despre nivelul de duritate a apei din zona dvs., contactați compania distribuitoare sau determinați nivelul de duritate a apei folosind o bandă de test (**nu este inclusă în pachetul produsului**)

**Hârtie indicatoare (nu este inclusă în pachetul produsului)**

Lăsați apa să curgă la robinet (1 min)	Țineți hârtia în apă (1 s)	Scuturați hârtia	Așteptați (1 min)	Setați nivelul de duritate a apei pe mașină.
				1  2  3  4  5  6 

**NOTĂ:** Nivelul 3 este setat implicit. Dacă așa este apă de puț sau are o duritate peste 90 dF recomandăm utilizarea unor dispozitive de filtrare și tratare.

### Tabelul durității apei

Grad de duritate a apei	Nivel german de duritate dH	Nivel francez de duritate dH	Nivel britanic de duritate dH	Indicator nivel duritate
1	0-5	0-9	0-6	L1
2	6-11	10-20	7-14	L2
3	12-17	21-30	15-21	L3
4	18-22	31-40	22-28	L4
5	23-31	41-55	29-39	L5
6	32-50	56-90	40-63	L6

Dacă duritatea apei pe care o folosiți este de peste 90 dF (French hardness) sau dacă folosiți apă de fântână; vi se recomandă folosirea filtrelor și a dispozitivelor de curățare.

**NOTA:** Nivelul de dedurizare al apei este reglat din fabrică la nivelul 3.

Corespunzător cu nivelul de duritate stabilit cu ajutorul foței de testare, reglați duritatea apei pentru mașina dvs. după cum se specifică mai jos.

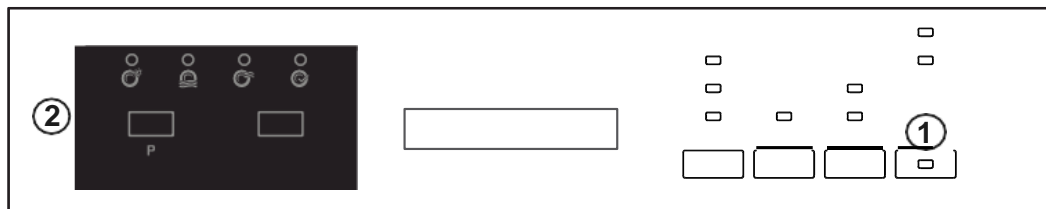

Atunci când mașina este oprită, apăsați pe butonul program(2).

Porniți mașina apăsând pe butonul Pornit/Oprit (1) și mențineți apăsat butonul program (2) timp de cel puțin 3 secunde.

Dacă este recunoscută „Setarea durității”, toate ledurile luminează intermitent timp de 2 secunde.

Eliberați butonul program(2). Se afișează ultimul nivel setat.

Apăsați butonul programului(2) pentru a seta nivelul dorit. La orice apăsare a butonului program gradul de duritate este crescut. Gradul de duritate 1 revine după gradul de duritate 6.

Ultimul grad al durității apei selectat este memorat după întreruperea alimentării mașinii cu ajutorul butonului Pornit/Oprit(1).

**AVERTISMENT:** În caz de mutare și pentru o eficiență a spălării este important să configurați setările de duritate a apei conform durității apei din zona în care locuiți acum.

#### **Folosirea detergentului**

Folosiți detergenți speciali pentru mașinile de spălat vase pentru uz casnic.

Puteti gasi detergenți sub forma de praf, gel și pastile pe piața create special pentru mașini de spălat vase de uz casnic.

Trebuie să puneți detergenți în compartiment înainte de a porni mașina. Pastrati detergentii în locuri racoroase, uscate și nu le lasați la îndemana copiilor.

Nu puneți mai mult detergent în compartimentul detergentilor decât e necesar; în caz contrar pot fi sgariate paharele, iar detergentul nu se va dizolva corespunzător.

Dacă aveți nevoie de informații suplimentare referitor la detergentul pe care îl veți folosi, contactați direct producătorul detergentului.

#### **Umplerea compartimentului cu detergent**

Impingeti butonul pentru a deschide recipientul pentru detergent cum e indicat în imagine. Compartimentul detergent are linii indicatoare nivel în interior. Puteti masura cantitatea corectă de detergent folosind aceste linii.

Compartimentul detergent poate lua în total 40 cm<sup>3</sup> de detergent.

Deschideti cutia de detergent și puneți în compartimentul mai mare 25 cm<sup>3</sup> dacă vasele sunt foarte murdare sau 15 cm<sup>3</sup> dacă nu sunt foarte murdare.

Dacă vasele au stat murdare mai mult timp, dacă au resturi de mâncare uscate pe ele, și dacă ați încărcat mult mașina, puneți 5 cm<sup>3</sup> de detergenți în compartimentul pre-spălare și porniți mașina.

Poate fi nevoie sa adaugati mai mult detergent in masina, in functie de gradul de murdarire si de nivelul de duritatea a apei.

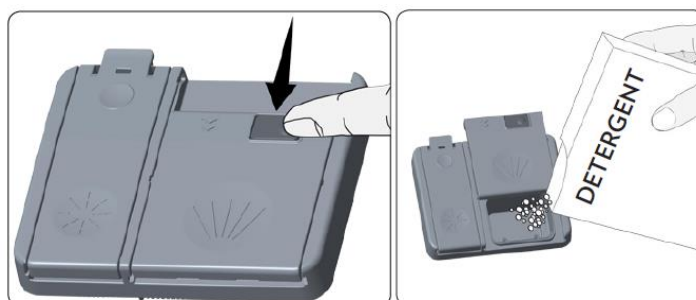

### **Detergenti combinati**

Producatorii de detergenti produc si detergenti combinati numiti 2 in 1 – 3 in 1 - 5 in 1.

Detergentii 2 in 1 contin detergent + sare sau aditiv clatire. Cand folositi detergenti 2 in 1, verificati ce contine detergentul.

Alti detergenti contin detergent + aditiv clatire + sare + alte extra functii.

In general, detergentii combinati produc rezultate eficiente numai in anumite conditii de utilizare. Asemenea detergenti contin aditiv clatire si/sau sare in anumite cantitati.

### **Recomandari la folosirea acestui tip de produse:**

- Intotdeauna asigurati-va ca ati verificat specificatiile produsului pe care il veti folosi sau daca este un produs combinat.
- Verificati daca detergentul folosit este adecvat pentru duritatea apei din zona in care locuiti.
- Cititi cu atentie instructiunile de pe ambalaje cand folositi asemenea produse.
- Daca detergentul este sub forma de pastile, niciodata nu le puneti in interiorul masinii sau in cosul de tacamuri al masinii de spalat vase. Intotdeauna puneti pastilele in compartimentul detergenti din sertarul detergenti.
- Vetii obtine foarte bune rezultate pentru anumite tipuri de detergenti. Daca folositi acest tip de detergenti, trebuie sa contactati producatorul pentru a afla conditiile corecte de utilizare.
- Cand conditiile de folosire ale acestui tip de detergenti si setarile masinii sunt corecte, veti obtine economii in consumul de sare si/sau aditiv clatire.
- Contactati producatorul detergentului daca nu obtineti rezultate bune (daca vasele raman ude si calcaroase) dupa ce ati folosit detergent 2 in 1 sau 3 in 1. Garantia masinii de spalat vase nu acopera reclamatii provocate de utilizarea acestor tipuri de detergenti.

**Recomandari folosire:** Daca doriti sa obtineti rezultate mai bune cand folositi detergenti combinati, adaugati sare si aditiv clatire in masina si reglati setarea de dedurizare a apei si setarea aditivului clatire la minim.

**Indicele de solubilitate** al detergentilor produsti de diferite companii poate depinde de temperatura si perioada.

**Avertizare:** Daca apar probleme pe care nu le-ati mai intalnit cand folositi acest tip de detergenti, contactati producatorul detergentului direct.

### Cand renuntati la folosirea detergentilor combinati

- Umpleti compartimentele sare si aditiv clatire.
- Reglati setarea de dedurizare a apei la maxim si porniti un program de spalare cu masina goala.
- Reglati nivelul de dedurizare a apei.
- Faceti setarile corecte pentru aditivul de clatire.

### Umplerea cu aditiv de clătire și setarea

Pentru a umple compartimentul aditivului de clătire, deschideți capacul compartimentului. Umpleți compartimentul cu aditiv de clătire până la nivelul MAX și apoi închideți capacul. Aveți grijă să nu introduceți prea mult aditiv în compartiment și ștergeți eventualele scurgeri.

### Pentru a schimba nivelul de aditiv de clătire, urmați pașii de mai jos înainte de a porni mașina:

- Apăsăți butonul programului și mențineți-l apăsat.
- Porniți mașina.
- Mențineți apăsat butonul programului până ce indicația „rA” dispăre de pe afișaj. Setarea pentru aditivul de clătire depinde de setarea pentru duritatea apei.
- Mașina va afișa setarea curentă.
- Modificați nivelul apăsând pe butonul programului.
- Pentru salvarea setării în memorie, opriți mașina.

Setarea din fabrică este „4”.

Dacă vasele nu se usucă în mod corespunzător sau prezintă pete, măriți nivelul. Dacă pe vase se formează pete albastre, micșorați nivelul.

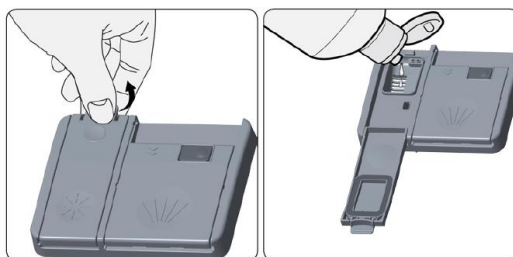

Nivel	Doză de soluție de strălucire	Indicator
1	Aditivul de clătire nu este dozat	pe afișaj apare „r1”.
2	este livrată o doză	pe afișaj apare „r2”.
3	sunt livrate 2 doze	pe afișaj apare „r3”.
4	sunt livrate 3 doze	pe afișaj apare „r4”.
5	sunt livrate 4 doze	pe afișaj apare „r5”.

## VII. INCARCAREA MASINII DE SPALAT VASE

Daca veti pune in mod corect vasele in masina de spalat, o veti folosi in mod optim in privinta consumului de energie, performantelor de spalare si uscare.

Masina are 2 cosuri separate in care sa puneti vasele. In cosul de jos puteti pune vase rotunde si adanci precum ibrice cu coada lunga, oale, capace de oale, farfurii adanci, tacamuri.

Cosul de sus a fost creat pentru farfurii plate, boluri salate, cani si pahare. Cand puneti pahare si cani mai lungi, sprijiniti-le de marginea cosului sau sarma si nu de alte obiecte. Nu sprijinite paharele lungi unele de altele intrucat nu vor avea stabilitate si chiar se pot deteriora.

Este mai corect sa puneti obiectele subtiri si inguste in sectiunea de mijloc a cosului.

Puteti pune lingurile printre celelalte tacamuri pentru a preveni lipirea acestora intre ele. Va recomandam sa folositi gratarul de tacamuri pentru a obtine rezultate optime.

Pentru a evita posibilele vatamari, intotdeauna puneti obiectele cu maner lung si varf ascutit precum furculita servire, cutit de paine etc. cu partea ascutita in jos sau in pozitie orizontala pe cos.

**Avertizare:** Puneti vasele in masina astfel incat sa nu blocheze miscarea bratelor jet superior si inferior.

### Gratar vase

In cosul de sus al masinii exista gratar vase „a b”. Puteti folosi aceste gratare in pozitie deschisa sau inchisa. Cand tava se afla in pozitie deschisa „a” puteti pune cesti pe el; iar in pozitie inchisa „b” puteti sa puneti pahare lungi. De asemenea, puteti sa folositi acest gratar pentru a pune furculite lungi, cutite si linguri pe lateral.

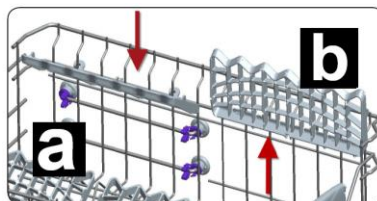

### Reglarea inaltimii cosului de sus

Coșul din partea de sus al mașinii se află în poziție superioară. Dacă se află în această poziție, puteți amplasa vase mari, precum tigăile etc în coșul de jos. Dacă amplasați coșul de sus într-o poziție mai joasă puteți amplasa și spăla farfurii mari în coșul de sus. Folosiți roțile pentru a modifica înălțimea coșului. Deschideți componentele care rețin coșul la capătul șinelor din partea de sus a coșului prin rotirea înspre lateral și scoateți coșul. Schimbați poziția roților; Reinstalați coșul pe șine și închideți componentele de reținere ale coșului. În acest mod puteți amplasa coșul într-o poziție mai joasă.

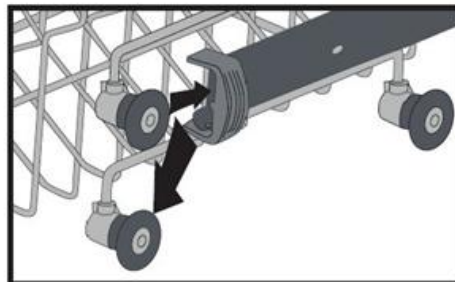
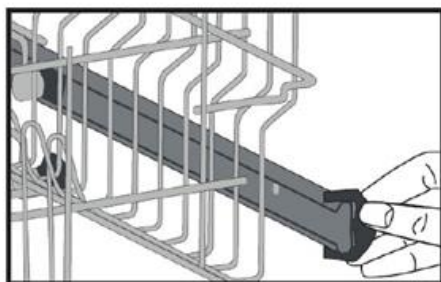

### Asezarea vaselor in cosuri

#### Cos inferior

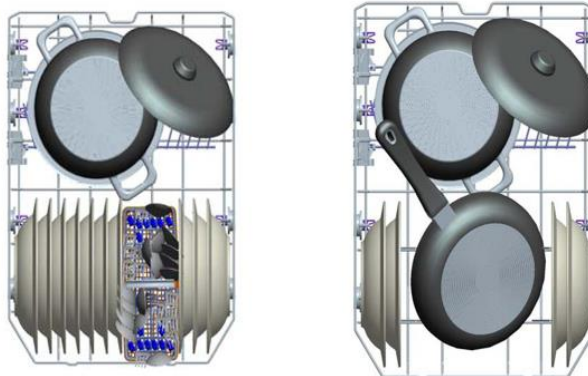

#### Cos superior

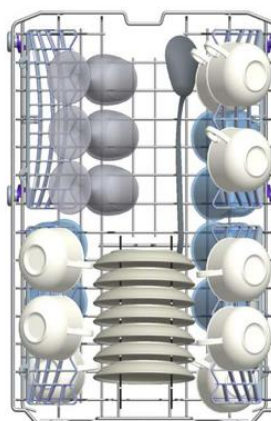

#### Exemple de asezare incorecta

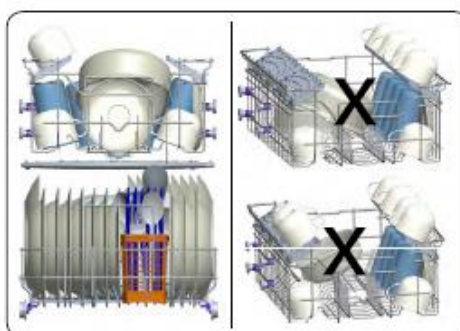

#### Observație importantă pentru laboratoarele de testare

Pentru informații detaliate referitoare la testele de performanță, puteți trimite un mesaj la următoarea adresă: "dishwasher@standardtest.info." În e-mail-ul dumneavoastră, indicați numele modelului și numărul de serie (20 caractere) pe care-l puteți găsi pe ușa echipamentului.

## VIII. TABEL DE PROGRAME

Nr. program	1	2	3
Nr. program	Prespălare	Spălare rapidă 30 min.	Spălare delicată
Temperaturi	-	40°C	40°C
Tip reziduu alimentar	Program de prespălare care ajută la înmuierea și îndepărtarea reziduurilor de pe vasele lăsate murdare mai multe zile	Cafea, lapte, ceai, carne rece, legume (nelăsate pe vase pe o perioadă lungă)	Cafea, lapte, ceai, carne rece, legume (nelăsate pe vase pe o perioadă lungă)
Nivel de murdărie	-	Conținut de calcar	Mediu
Cantitate de detergent B: 25 cm <sup>3</sup> / 15 cm <sup>3</sup> A: 5 cm <sup>3</sup>	-	B	A+B
	Prespălare	Spălare la 40°C	Prespălare
	Final	Clătire cu apă rece	Spălare la 40°C
		Clătire cu apă caldă	Clătire cu apă rece
		Final	Clătire cu apă caldă
			Uscare
			Final
Durata programului (min.)	15	30	73
Consum de energie (kW/h)	0,02	0,72	0.80
Consum de apă (litri)	3.6	10.2	14.1

Nr. program	4	5	6
Nr. program	Modul Eco (Economic)	Super 50 min.	Spălare intensă
Temperaturi	50°C	65°C	65°C
Tip reziduu alimentar	Cafea, lapte, ceai, carne rece, legume (nelăsate pe vase pe o perioadă lungă)	Supe, sosuri, patiserie, ouă, pilaf, cartofi, vase de cuptor, mâncăruri prăjite	Supe, sosuri, patiserie, ouă, pilaf, cartofi, vase de cuptor, mâncăruri prăjite
Nivel de murdărie	Mediu	Mediu	Ridicat
Cantitate de detergent B: 25 cm <sup>3</sup> / 15 cm <sup>3</sup> A: 5 cm <sup>3</sup>	A+B	A+B	A+B
	Prespălare	Spălare la 65°C	Spălare la 45°C
	Spălare la 50°C	Clătire intermediară	Spălare la 65°C
	Clătire cu apă caldă	Clătire cu apă caldă	Clătire cu apă rece
	Uscare	Final	Clătire cu apă caldă
	Final		Uscare
			Final
Durata programului (min.)	198	50	117
Consum de energie (kW)	0.73	1.31	1.49
Consum de apă (litri)	11.0	10.5	17.8

**Avertisment:** Programele scurte nu includ pasul de uscare. Valorile declarate mai sus sunt valori obținute în condiții de laborator, în conformitate cu standardele relevante. Aceste valori se pot modifica în funcție de condițiile de mediu și de utilizare a produsului (tensiune în rețea, presiunea apei, temperatura de intrare a apei și temperatura mediului).

## IX. PANOUL DE CONTROL

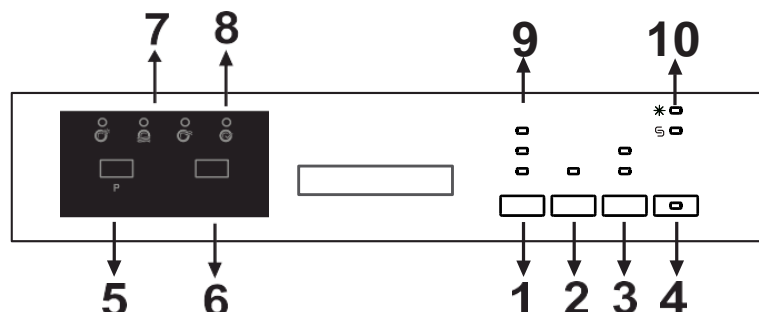

Puteți apăsa pe butonul Pornit/Oprit (4) pentru a porni produsul. Luminile de semnalizare a pornirii/oprii vor rămâne aprinse atât timp cât mașina este pornită. Apăsați butonul program (5) pentru a seta nivelul adecvat.

Apăsați butonul Start/Pauză (6) pentru a porni programul. Odată pornit programul selectat, lumina indicatoare a funcției Spălare se va aprinde, iar durata programului va fi afișată. Dacă deschideți ușa mașinii în timp ce programul este în desfășurare, numărul programului și durata acestuia vor fi afișate alternativ (7).

Puteți urmări fluxul programului după luminile aferente programelor de Spălare, Clătire, Uscare și Finalizare (8) de pe panoul de comandă. După ce se aprinde lumina aferentă funcției de uscare, mașina va rămâne silențioasă timp de 40 până la 50 de minute.

**NOTĂ:** Dacă apăsați pe butonul opțiune (3) o dată, va fi activată opțiunea jumătate de încărcătură. Opțiunea va scurta durata programelor selectate pentru a reduce consumul de energie și de apă. Dacă utilizați detergenți combinați care conțin sare, agent de clătire și caracteristici suplimentare, apăsați butonul opțiune pentru a doua oară și activați funcția pentru tabletă. Puteți folosi butonul Suplimentar (1) pentru a adăuga următoarele funcții la programul de spălare compatibil.

Dacă doriți să modificați durata de temporizare, apăsați mai întâi butonul Start/Pauză, iar apoi, butonul Temporizare (2), pentru a selecta noua durată de temporizare. Apăsați butonul Start/Pauză pentru a activa noua durată de temporizare. Pentru a anula temporizarea, apăsați butonul Temporizare până când durata de temporizare devine 0 h.

Atunci când funcția igienă este activă, puteți face procesul de spălare mai igienic schimbând temperatura de spălare și durata programului curent. Dacă selectați funcția de clătire suplimentară, lumina care semnalează clătirea suplimentară se aprinde și, astfel, pașii de spălare-clătire vor fi adăugați la programul selectat, făcând ca vasele dvs. să fie mai curate și mai strălucitoare.

Dacă selectați funcția de uscare suplimentară, lumina ce indică uscarea suplimentară se va aprinde și, astfel, durata uscării în timpul programului selectat se va prelungi, uscând mai bine vasele dvs. În plus, funcțiile de igienă și uscare nu pot fi selectate în același timp, întrucât sunt incompatibile una cu cealaltă. Dacă ați utilizat orice funcție suplimentară în programul de spălare pe care l-ați folosit ultima oară, acea funcție va fi activă în următorul program de spălare.

Dacă doriți să anulați acea funcție pentru programul nou-selectat, apăsați și țineți apăsat butonul aferent funcției până când luminile corespunzătoare se sting sau apăsați pe butonul Pornit/Oprit (4) pentru a opri mașina. Dacă doriți să utilizați o funcție suplimentară pentru programul nou-selectat, selectați funcțiile dorite.

**NOTĂ:** Dacă opriți mașina după ce ați selectat timpul de întârziere și ați pornit programul, temporizarea va fi anulată.

**NOTĂ:** Puteți apăsa butonul de temporizare (2) înainte ca programul să înceapă să întârzie timpul de pornire a programului cu 1 până la 19 ore .

**NOTĂ:** Indicatorul de reumplere cu sare (10) se va aprinde dacă sarea lipsește/este insuficientă. În acest caz, umpleți compartimentul pentru sare.

**NOTĂ:** Indicatorul de reumplere cu aditiv de clătire (10) se va aprinde dacă aditivul de clătire lipsește/este insuficient. În acest caz, umpleți compartimentul pentru aditiv de clătire.

Utilizarea funcției de blocare pentru copii

Apăsați tastele „Extra” și „Opțiune” simultan, timp de 3 secunde, pentru a activa Blocarea pentru copii. În acel moment, pe indicatorul de timp rămas, mesajul „CL” este afișat timp de 2 secunde. Pentru a dezactiva funcția , apăsați din nou tastele „Extra” și „Opțiune” în același timp, timp de 3 secunde. Mesajul ”CL” se va aprinde de două ori.

### Modificarea unui program

Dacă doriți să modificați programele în timp ce un program de spălare funcționează.

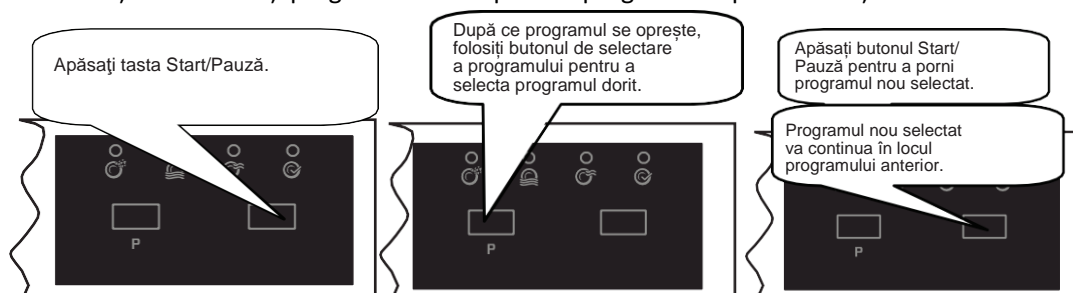

### Anularea unui program

Dacă doriți să anulați un program în timp ce mașina funcționează.

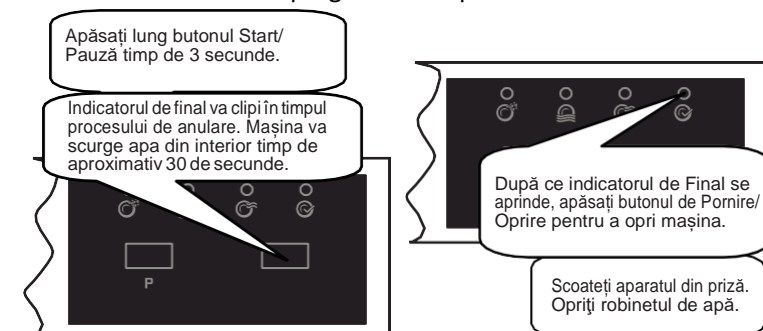

**NOTA:** Nu deschideți ușa înainte de finalizarea programului.

**NOTA:** La sfârșitul programului de spălare, puteți lăsa ușa mașinii întredeschisă, pentru a grăbi uscarea.

**NOTA:** Dacă ușa mașinii este deschisă sau alimentarea este întreruptă în timpul efectuării unui program, acesta va continua la închiderea ușii sau la reluarea alimentării.

## X. ÎNTREȚINEREA ȘI CURĂȚAREA MAȘINII

**Curatarea masinii la intervale regulate prelungeste durata de viata a acesteia.**

**In sectiunea de spalare a masinii se pot acumula resturi si grasimi. In acest caz:**

Umpleti compartimentul detergent fara a pune vase in masina, selectati un program care functioneaza la temperatura mare, si porniti masina. In caz de insuficienta, folositi solutii speciale de curatare disponibile pe piata. (Solutii de curatare produse special pentru masini de catre producatorii de detergenti).

**Curatarea garniturilor usii**

Pentru a curata reziduurile acumulate pe garniturile usii, stergeti garniturile in mod regulat folosind o carpa umeda.

**Curatarea masinii**

Curatati filtrele si bratele jet cel putin o data pe saptamana.

Scoateti din priza masina si opriti robinetul inainte de a incepe curatarea.

Nu folositi substante dure (abrazive) cand curatati masina. Stergeti cu un o solutie de curatare fina si o carpa umeda.

**Filtre**

Verificati daca au ramas resturi de mancare pe filtre.

Daca observati resturi de mancare, scoateti filtrele si curatati-le foarte bine su apa de la robinet.

- a) Micro Filtru
- b) Filtru brut
- c) Filtru Metal/Plastic

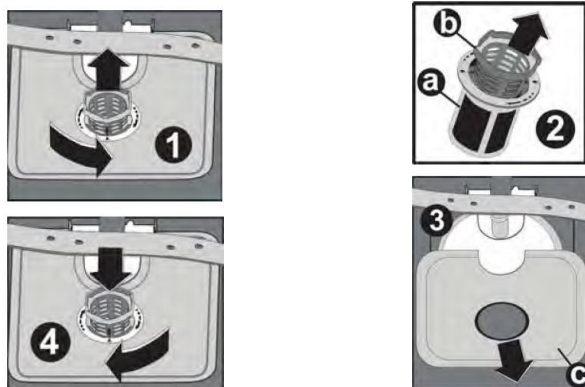

Pentru a demonta si curata filtrele, rotiti in sens invers acelor ceasului si scoateti-le ridicand in sus. 1

Trageti si scoateti filtrul metal/plastic. 3 Apoi trageti filtrul brut din micro filtru. 2 Clatiti cu multa apa sub robinet. Puneti la loc filtrul metal/plastic. Introduceti filtrul brut in micro filtru astfel incat semnele sa corespunda intre ele. Atasati micro filtrul in filtrul metal/plastic si rotiti in directia sagetii si se va bloca cand sageata de pe micro filtru se poate vedea din partea cealalta. 4

- Nu folositi niciodata masina de spalat vase fara nici un filtru.
- Montarea incorecta a filtrelor va reduce eficienta spalarii.
- Filtrele curate sunt foarte importante pentru functionarea corespunzatoare a masinii.

#### **Brate jet**

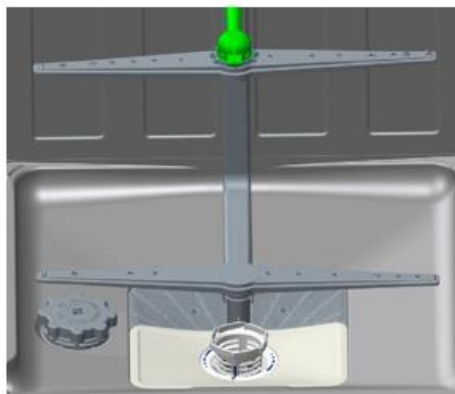

Verificati daca orificiile bratelor jet superior si inferior sunt blocate. Daca sunt blocate scoateti, bratele jet si curatati-le in apa.

Puteti scoate bratul jet inferior tragandu-l in sus, iar piulita bratului jet superior poate fi scoasa rotind piulita spre stanga. Asigurati-va ca piulita e bine stransa cand puneti la loc bratul jet superior.

#### **Filtru furtun**

Furtunul alimentare cu apa este prevazut cu un filtru pentru a evita deteriorarea masinii datorita contaminarii (nisip, praf, rugina etc.) ce poate fi uneori prezenta in apa, si pentru a evita ingalbenirea si formarea depozitelor dupa spalare. Verificati din cand in cand filtrul si furtunul si curatati-le daca este cazul. Pentru a curata filtrul, mai intai opriti robinetul si apoi scoateti furtunul. Dupa ce ati scos filtrul din furtun, curatati-l sub robinet. Puneti la loc in furtun filtrul curat. Montati furtunul.

## XI. PROBLEME DE FUNCTIONARE

### CODURI DE DEFECȚIUNI ȘI CE TREBUIE FĂCUT ÎNCAZ DE DEFECȚIUNE

COD DE EROARE	DESCRIERE A ERORII	CONTROL
F5	Alimentare inadecvată cu apă	<ul style="list-style-type: none"> <li>• Asigurați-vă că robinetul de alimentare cu apă este complet deschis și că nu există întreruperi de alimentare cu apă.</li> <li>• Închideți robinetul de alimentare, deconectați furtunul de alimentare de la robinet și curățați filtrul din capătul furtunului.</li> <li>• Reporniți mașina, contactați operatorul de service dacă eroarea persistă.</li> </ul>
F3	Eroare de alimentare continuă cu apă	<ul style="list-style-type: none"> <li>• Închideți robinetul. • Contactați compania de service.</li> </ul>
F2	Apa menajeră din mașină nu poate fi eliminată.	<ul style="list-style-type: none"> <li>• Furtunul de evacuare este înfundat. • Este posibil ca filtrele să fie înfundate. • Opriți/porniți mașina și activați comanda de anulare a programului. • Dacă eroarea persistă, contactați operatorul de service.</li> </ul>
F8	Eroare de încălzire	<ul style="list-style-type: none"> <li>• Contactați compania de service.</li> </ul>
F1	• Alarma este activă în privința revărsării de apă	<ul style="list-style-type: none"> <li>• Opriți mașina și închideți robinetul.</li> <li>• Contactați compania de service.</li> </ul>
FE	• Card electronic defect	<ul style="list-style-type: none"> <li>• Contactați compania de service.</li> </ul>
F7	• Eroare de supraîncălzire (temperatura din mașină este prea mare)	<ul style="list-style-type: none"> <li>• Contactați compania de service</li> </ul>
F9	• Eroare de poziție a separatorului	<ul style="list-style-type: none"> <li>• Contactați compania de service</li> </ul>
F6	Senzor de încălzitor defect	<ul style="list-style-type: none"> <li>• Contactați compania de service</li> </ul>

**Dacă programul nu pornește**

- Verificați dacă ștecherul este conectat.
- Verificați siguranțele interioare.
- Asigurați-vă că robinetul de admisie a apei este deschis.
- Asigurați-vă că ați închis ușa mașinii.
- Asigurați-vă că ați oprit mașina prin apăsarea butonului Pornit / Oprit.
- Asigurați-vă că filtrul de admisie a apei și filtrele mașinii nu sunt înfundate.

**Dacă reziduuri de detergent sunt lăsate în compartimentul de detergent**

- Detergentul a fost adăugat atunci când compartimentul de detergent a fost umed.

**Dacă rămâne apă în interiorul mașinii la finalizarea programului**

- Furtunul de evacuare a apei este înfundat sau răsucit.
- Filtrele sunt înfundate.
- Programul nu este încă finalizat.

**Dacă mașina se oprește în timpul operațiunii de spălare**

- Pană de curent.
- Defecțiune admisie apă.

**Dacă se aud zgomote de trepidație și bătaie în timpul operațiunii de spălare**

- Vase plasate incorect.
- Brațul de pulverizare lovește vasele.

**Dacă sunt reziduuri parțiale de mâncare rămase pe vase**

- Vase plasate incorect în mașină, apa pulverizată nu a ajuns în locurile respective.
- Coș prea încărcat.
- Vasele se sprijină una de cealaltă.
- Cantitate mică de detergent adăugată.
- Un program nepotrivit de spălare selectat, destul de slab.
- Brațul de pulverizare înfundat cu reziduuri de mâncare.
- Filtre infundate.
- Filtre montate incorect.
- Pompa de evacuare a apei infundată.

**Dacă ledurile indicatoare "Wash"(Spalare) și "End"(Sfarsit) licaresc**

- Alarma revarsare apă e activă
- Opriti robinetul și contactati un service autorizat.

**Dacă becurile control nu se sting după o spălare**

Butonul Power On/Off e încă decuplat.

**Dacă în compartimentul detergenți au rămas resturi de detergent**

A fost pus detergent când compartimentul detergent era ud.

**Ușa nu este închisă / închisă corespunzător**

- Nu este plasată o greutate suficientă de lemn pe ușă (Respectați greutatea indicată în Manualul de asamblare).
- Rezistența tracțiunii arcului ușii nu a fost reglată corespunzător. Reglați în funcție de Manualul de asamblare.

**Dacă au rămas pete pe vase**

- Se folosește o cantitate foarte mică de detergent.
- Doza de aditiv clătire setată la un nivel mic.
- Nu s-a folosit sare specială în ciuda gradului mare de duritate a apei.
- Sistemul de dedurizare e setat la un nivel foarte mic.
- Capacul compartimentului sare nu e bine închis.

**Daca vasele nu se usuca**

- A fost selectat un program fara uscare.
- Cantitatea de aditiv clatire prea mica.
- Vasele scoase din masina prea repede.

**Daca pe vase sunt pete de rugina**

- Vasele din inox de slaba calitate.
- Cantitatea de sare din masina prea mare.
- Capacul compartimentului sare nu e inchis bine.
- Prea multa sare varsata in masina cand ati pus sarea.
- Impamantare incorecta.

**Chemati un service autorizat daca problema persista dupa efectuarea verificarilor de mai sus sau in cazul altor defectiuni in afara de cele descrise mai sus.**

## XII. INFORMATII PRACTICE

1. Cand nu folositi masina
  - Scoateti masina din priza si inchideti robinetul apa.
  - Lasati usa intredeschisa pentru a preveni formarea mirosurilor neplacute .
  - Pastrati interiorul masinii curat.
2. Eliminarea picaturilor de apa
  - Spalati vasele la program intensiv.
  - Scoateti toate recipientele metalice din masina.
  - Nu adaugati detergent.
3. Daca puneti vasele in masina in mod corect, o veti folosi la parametric optimi de consum de energie, performante de spalare si uscare.
4. Indepartati toate resturile mari de mancare de pe vase inainte de a le pune in masina.
5. Porniti masina dupa ce ati pus toate vasele.
6. Folositi programul pre-spalare numai cand e necesar.
7. Cand selectati un program de spalare, cititi cu atentie tabelul cu informatiile referitoare la program si valorile nominale de consum.
8. Deoarece masina va functiona la temperaturi inalte, nu trebuie montata in apropierea frigiderului.
9. Dacă aparatul se află într-un loc în care există riscul de îngheț, trebuie să scurgeți complet apa rămasă în mașină. Opriți robinetul de apă, deconectați furtunul de admisie a apei de la robinet și lăsați apa din interior să se scurgă.



## **MASURI PENTRU PROTECTIA MEDIULUI**

Va informam ca persoanele fizice au urmatoarele obligatii prin legislatia specifica privind protectia mediului si regimul deseurilor:

- Deseurile de echipamente electrice si electronice (DEEE), pot contine substante periculoase pentru mediu si sanatatea umana. Conform OUG 5/2015, exista obligativitatea predarii acestora, pentru tratarea corespunzatoare si valorificarea componentelor reciclabile. Societatea Network One Distribution S.R.L. este platitoare de taxa de "timbru verde" pentru fiecare Echipament Electric si Electronic (EEE) pe care il pune pe piata. Acest cost asigura tratarea ulterioara a echipamentelor uzate colectate. Din acest motiv, odata ce devine dezech, produsul EEE poate fi predat gratuit operatorului Dvs. de salubritate, la magazine atunci cand achizitionati alt echipament similar, sistemul "unul la unu" sau la punctul de colectare organizat de Primaria Sectorului / localitatii Dvs.
- Simbolul (marcajul) aplicat produselor, care indica faptul ca deseurile DEEE, bateriile si acumulatorii - fac obiectul unei colectari separate, il reprezinta o pubea barata cu o cruce.



### ***Aceste masuri vor ajuta la protejarea mediului***

Societatea Network One Distribution S.R.L. este inregistrata in Registrul de punere pe piata a echipamentelor electrice si electronice, avand numarul de inregistrare: RO-2016-03-EEE-0201-IV. De asemenea, au fost intocmite si sunt gestionate: Registrul de Retragere EEE si Registrul de Rechemare EEE, in conformitate cu HG 322/2013. Totodata societatea este inregistrata in Registrul de punere pe piata a bateriilor, avnd numarul de inregistrare: RO-2011-03-B&A-0283.

Conformitatea cu directiva RoHS: Produsul pe care l-ați cumpărat este conform cu Directiva RoHS UE (2011/65/UE). Nu conține materialele dăunătoare și interzise specificate în Directivă.

**Va multumim ca participati alaturi de noi la protejarea mediului si a sanatatii umane!**



**HEINNER** este marcă înregistrată a companiei **Network One Distribution SRL**. Celelalte branduri și denumirile produselor sunt mărci de comerț sau mărci de comerț înregistrate ale respectivilor deținători.

Nicio parte a specificațiilor nu poate fi reprodusă sub nicio formă și prin niciun mijloc, nici utilizată pentru obținerea unor derivate precum traduceri, transformări sau adaptări, fără consimțământul prealabil al companiei NETWORK ONE DISTRIBUTION.

Copyright © 2013 Network One Distribution. Toate drepturile rezervate.

[www.heinner.com](http://www.heinner.com), <http://www.nod.ro>



Acest produs este proiectat și realizat în conformitate cu standardele și normele Comunității Europene.

Importator: **Network One Distribution**

Str. Marcel Iancu, nr. 3-5, București, România

Tel: +40 21 211 18 56, [www.heinner.com](http://www.heinner.com), [www.nod.ro](http://www.nod.ro)