

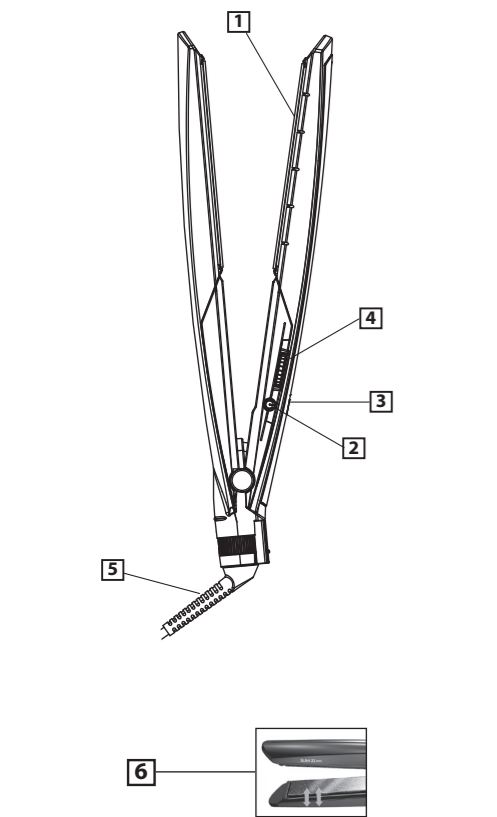

ST326E

SLIM 28 mm PROTECT



FRANÇAIS

Slim 28 - BaByliss Diamond Ceramic - ST326E

Consulter au préalable les consignes de sécurité.

Nous vous remercions pour votre achat. BaByliss Diamond Ceramic est un revêtement céramique haute densité à usage professionnel. Son haut pouvoir de glissement et de transmission de la chaleur apporte douceur, brillance et protection des cheveux. Le ST326E est doté des caractéristiques techniques suivantes :

- Plaques professionnelles BaByliss Diamond Ceramic : 28 mm x 110 mm (1)
- Interrupteur marche/arrêt - Arrêt automatique (2)
- Témoin lumineux de fonctionnement LED (3)
- Sélecteur de température : 16 niveaux de température (4)
- Cordon rotatif (5)
- Plaques flottantes : elles facilitent le glissement et le maniement du lisseur en exerçant une pression constante sur les cheveux sans les abîmer (6)
- Wet & Dry : spécialement conçu pour une utilisation sur cheveux secs ou humides
- Ceramic Technology : mise à température rapide à 235°C
- Verrouillage des plaques permettant une protection et un rangement optimaux.

UTILISATION

Pour lisser les cheveux : Brancher l'appareil, l'allumer et le laisser chauffer. La température par défaut est 200°C. Le témoin rouge cesse de clignoter quand la température est atteinte. Démêlez soigneusement les cheveux et divisez-les. Commencez par les mèches du dessous. Prenez une mèche d'environ 5 cm de large et placez-la entre les 2 plaques de l'appareil, en prenant soin de ne pas toucher les plaques de la main. Fermez le lisseur, serrez-le pour maintenir la mèche et faites-le glisser lentement des racines vers les pointes. Répétez l'opération à plusieurs reprises si nécessaire. Laissez refroidir les cheveux et terminez par un coup de peigne. Après utilisation, éteignez et débranchez l'appareil. Laissez refroidir avant de le ranger.

Pour modeler les cheveux : Pour travailler les pointes vers l'intérieur, tournez doucement le lisseur vers l'intérieur tout en le faisant glisser. Arrivé au niveau des pointes, maintenez en place pendant quelques secondes puis relâchez. Pour travailler les pointes vers l'extérieur, effectuez le même mouvement mais dans le sens inverse.

Remarques :

- A la première utilisation, il est possible que vous perceviez une odeur : ceci est fréquent et disparaîtra dès la prochaine utilisation. N.B. : Au cours de chaque lissage, une légère émanation de fumée est possible. Celle-ci peut être due à l'évaporation du sébum, d'un surplus de produits capillaires (soin sans rinçage, laque, ...) ou encore de l'humidité présente dans le cheveu.
- Toujours sélectionner une température moins élevée lors de la première utilisation.
- Il est possible d'utiliser un spray de protection contre la chaleur pour une protection optimale de la chevelure.
- Si le lissage n'est pas assez efficace, serrez plus fermement les plaques sur votre mèche, faites glisser l'appareil plus lentement et augmentez la température.

Température	Type de cheveux
140 – 160 °C	Cheveux fins, décolorés et/ou sensibilisés
160 – 180 °C	Cheveux normaux, colorés et/ou ondulés
180 – 235 °C	Cheveux épais et/ou frisés

ENTRETIEN

- Débrancher l'appareil et le laisser refroidir complètement.
- Nettoyer les plaques à l'aide d'un chiffon humide et doux, sans détergent, afin de préserver la qualité optimale des plaques. Ne pas gratter les plaques.
- Ranger le lisseur les plaques serrées pour les protéger.

ENGLISH

Slim 28 - BaByliss Diamond Ceramic - ST326E

Read the safety instructions first.

Thank you for buying this product. BaByliss Diamond Ceramic is a high-density ceramic coating for professional use. The perfect glide and heat-transfer qualities guarantee softness, shine and protection of the hair. ST326E has the following features:

- BaByliss Diamond Ceramic professional plates: 28 mm x 110 mm (1)
- On/off switch - Automatic switch off (2)
- Operated indication light LED (3)
- Temperature selector: 16 temperature settings (4)
- Swivel cord (5)
- Floating plates : they make gliding and handling of the iron easier by applying constant pressure on the hair without damaging it (6)
- Wet & Dry: designed especially for use on either dry or wet hair
- Ceramic Technology: fast heat up (235 °C)
- Locking system for optimal protection and storage.

USE

Straightening: Plug in the appliance, switch on and allow to heat up. The red indicator light will stop flashing when the unit has heated up to the selected temperature. Thoroughly brush hair and section. Start with the underneath sections of hair. Take a section of about 5 cm width and place it between the 2 hot plates, being careful to avoid touching the hot surface of the appliance with your hand. Hold the hair firmly with the straightener and slide slowly along from the roots to the tips. Repeat again if necessary. Let the hair cool down before you comb it. After use, switch off and unplug the appliance. Allow to cool before storing away.

Styling: To create perfectly shaped bobs use as above but turn the appliance under at the end of your hair and hold in place for a couple of seconds and then release. For flick-ups follow the same procedure but angle the appliance out at the end of your hair instead of under.

Notes :

- The first time you use the unit, you may notice a little steam and a particular odor: this is common and will disappear the next time you use it. Note: When you are straightening, you might see some steam. Do not be concerned, this could be because of evaporation of the sebum, some residual hair products (leave-in hair care, hairspray, etc.) or excess water that is evaporating from your hair.
- Always select a lower temperature during the first use.
- It is possible to use a heat protection spray for optimal protection of the hair.
- If straightening is not effective enough, tighten the plates more firmly on your strand and let the appliance glide more slowly.

Temperature	Hair type
140 – 160 °C	Fine, bleached and/or damaged hair
160 – 180 °C	Normal, coloured and/or wavy hair
180 – 235 °C	Thick and/or very curly hair

MAINTENANCE

- Unplug the straightening iron and allow to cool completely.
- Clean the plates using a soft, dampened cloth, without soap, to preserve the optimal quality of the plates. Do not scratch the plates.
- To protect the plates, store the straightening iron with the plates closed tightly.

DEUTSCH

Slim 28 - BaByliss Diamond Ceramic - ST326E

Bitte lesen Sie vorher die Sicherheitshinweise.

Wir danken Ihnen für Ihren Kauf. BaByliss Diamond Ceramic ist eine Keramikbeschichtung von hoher Dichte für den professionellen Einsatz. Die hohe Gleitfähigkeit und hervorragende Wärmeleitung bringen Geschmeidigkeit, Glanz und Schutz für das Haar. Der ST326E verfügt über die folgenden technische Eigenschaften:

- Professionelle Platten BaByliss Diamond Ceramic: 28 mm x 110 mm (1)
- Ein/Aus-Taste - Abschaltautomatik (2)
- Betriebsanzeigeleuchte LED (3)
- Temperaturregler: 16 Temperaturstufen (4)
- Drehkabel (5)
- Flottierende Platten: verbessern die Gleitfähigkeit und Handhabung des Lockenstabs, indem sie konstanten Druck auf das Haar ausüben, ohne es zu beschädigen (6)
- Wet & Dry: besonders für die Verwendung auf trockenem sowie auf nassem Haar konzipiert
- Ceramic Technology: schnelles Aufheizen (235 °C)
- Verriegelung der Platten, um sie optimal zu schützen und zu verstauen.

GEBRAUCH

Zum Glätten: Das Gerät an den Netzstrom anschließen, einschalten und aufheizen lassen. Die rote Leuchtanzeige hört auf zu blinken, wenn die Temperatur erreicht ist. Das Haar sorgfältig entwirren und in Strähnen teilen. Mit den unteren Strähnen beginnen. Eine ca. 5cm breite Strähne nehmen und sie zwischen die beiden Heizbacken legen, wobei das Gerät sich dicht an den Haarwurzeln befindet. Achten Sie darauf, die Heizbacken nicht mit der Hand zu berühren. Den Glätter schließen und zusammendrücken, um die Strähne zu halten. Dann langsam von den Wurzeln in Richtung Spitzen gleiten lassen. Den Vorgang gegebenenfalls einige Male wiederholen. Das Haar abkühlen lassen und leicht kämmen. Nach dem Gebrauch das Gerät ausschalten und den Netzstecker ziehen. Vor dem Verstauen abkühlen lassen.

Zum Stylen: Zum Formen des Haars mit den Haarspitzen nach innen wie oben beschrieben benutzen und das Gerät am Ende nach innen drehen (wie eine normale Bürste).Einige Sekunden warten und dann lösen. Um die Spitzen nach außen zu legen, dieselbe Bewegung in der anderen Richtung durchführen.

Anmerkungen:

- Möglicherweise nehmen Sie beim ersten Gebrauch eine leichte Rauchentwicklung und einen seltsamen Geruch wahr: dies geschieht häufig und wird bereits beim nächsten Gebrauch nicht mehr vorkommen. Achtung! Bei jedem Glättvorgang kann sich etwas Rauch entwickeln. Dies kann aufgrund des Verdampfens von Talg oder Rückständen von Frisierprodukten (Pflegebalsam, der nicht ausgespült zu werden braucht, Haarlack,...) oder im Haar enthaltener Feuchtigkeit vorkommen.
- Auf trockenem Haar verwenden.
- Gegebenenfalls können Sie ein spezielles Spray verwenden, um das Haar optimal vor der Hitze zu schützen.
- Wenn der Glättvorgang nicht wirksam genug ist, drücken Sie die Platten fester auf die Strähne und lassen Sie das Gerät langsamer daran entlang gleiten.

Temperatur	Haartyp
140 – 160 °C	Feines, dekoloriertes und/oder brüchiges Haar
160 – 180 °C	Normales, koloriertes und/oder gewelltes Haar
180 – 235 °C	Dickes und/oder gekräuselt-Haar

PFLEGE

- Den Netzstecker ziehen und das Gerät vollständig abkühlen lassen.
- Die Platten mit einem weichen, feuchten Tuch ohne Reinigungsmittel säubern, um die optimale Qualität der Platten zu bewahren. Die Platten nicht abkratzen.
- Den Haarglätter geschlossen verwahren, um die Platten zu schützen.

NEDERLANDS

Slim 28 - BaByliss Diamond Ceramic - ST326E

Lees voor gebruik de veiligheidsinstructies.

Hartelijk dank voor uw aankoop. De BaByliss Diamond Ceramic is een keramische coating met een hoge dichtheid, voor professioneel gebruik. Het goede glijvermogen en de goede overdracht van de warmte zorgt voor zachtheid en glans en biedt bescherming aan het haar. De ST326E heeft de volgende technische kenmerken:

- Professionele BaByliss Diamond Ceramic platen: 28 mm x 110 mm (1)
- Pulsante ON/OFF - Automatische stop (2)
- Aan-verklikkerlampje LED (3)
- Temperatuurreguleerknop: 16 warmtestanden (4)
- Draaisnoer (5)
- Zwevende platen: zorgen dat de straightener beter glijdt en makkelijker te hanteren is doordat er een constante druk wordt uitgeoefend op het haar, zonder het haar te beschadigen (6)
- Wet & Dry: speciaal ontwikkeld voor gebruik op zowel droog als nat haar
- Ceramic Technology: snelle opwarming (235 °C)
- De vergrendeling van de platen zorgt ervoor dat de platen optimaal beschermd zijn als de straightener opgeborgen wordt.

GEBRUIK

Om te ontkrullen: Steek de stekker in het stopcontact, zet het apparaat aan en laat hem opwarmen. Het rode lampje stopt met knipperen wanneer de temperatuur bereikt is. De haren zorgvuldig ontwarren en in lokken opsplitsen. Beginnen met de onderste lokken. Een haarlok van ongeveer 5 cm breedte nemen en deze tussen de 2 verwarmde glijzolen plaatsen met het apparaat dicht bij de haarwortels, en er daarbij op letten de glijzolen niet met de hand aan te raken. De gladrijktang sluiten, dichtknijpen om de haarlok vast te houden en de tang voorzichtig van de wortels naar de haarpunten laten glijden. Deze handeling indien nodig meerdere keren herhalen. De haren laten afkoelen en eindigen met het borstelen van het kapsel. Zet na gebruik het apparaat uit en haal de stekker uit het stopcontact. Laat de straightener goed afkoelen voordat u hem opbergt.

Om het kapsel in vorm te brengen: Om het kapsel in vorm te brengen met de haarpunten naar binnen gedraaid, het apparaat gebruiken zoals hierboven beschreven en het apparaat naar binnen draaien (zoals een normale borstel). Gedurende enkele seconden op zijn plaats houden en dan weer loslaten. Om de haarpunten naar buiten te richten dezelfde beweging uitvoeren, maar dan wel in de andere richting.

Opmerkingen:

- Het is mogelijk dat u bij het eerste gebruik een lichte rookontwikkeling en een specifieke geur waarneemt: dit komt vaak voor en zal bij het volgende gebruik verdwijnen. Opgelet! In de loop van elke ontkrulbehandeling is een lichte rookontwikkeling mogelijk. Dit kan te wijten zijn aan de verdamping van talg of van restjes haarproducten (haarverzorging zonder te spoelen, haarlak enz.) of aan de in het haar aanwezig vochtigheid.
- Op droge haren gebruiken.
- U kunt een spray te gebruiken die het haar optimaal beschermt tegen de warmte.
- Wanneer het haar niet goed steil wordt, kunt u de platen wat steviger aandrukken op het haar en het apparaat wat langzamer over het haar laten glijden.

Temperatuur	Haartype
140 – 160 °C	Fijn, ontkleurd en/of overgevoelig haar
160 – 180 °C	Normaal, gekleurd en/of golvend haar
180 – 235 °C	Dik en/of gekruld haar

ONDERHOUD

- De stekker van het apparaat uittrekken en het volledig laten afkoelen.
- Reinig de platen met behulp van een vochtige en zachte doek zonder detergent, om de optimale kwaliteit van de platen in stand te houden. Niet krassen op de platen.
- De ontkrultang met de platen dichtgeknepen opbergen om de platen te beschermen.

ITALIANO

Slim 28 - BaByliss Diamond Ceramic - ST326E

Leggere dapprima le istruzioni di sicurezza.

Vi ringraziamo dell'acquisto. BaByliss Diamond Ceramic è un rivestimento in ceramica ad alta densità, per uso professionale. L'elevata capacità di scorrimento e di trasmissione del calore protegge i capelli, conferendo morbidezza e luminosità. Il modello ST32E è dotato delle caratteristiche tecniche seguenti:

- Piastre professionali BaByliss Titanium Ceramic: 28 mm x 110 mm (1)
- Pulsante ON/OFF - Spegnimento automatico (2)
- Spia luminosa di funzionamento LED (3)
- Selettore di temperatura: 16 livelli di temperatura (4)
- Cavo girevole (5)
- Piastre flottanti: facilitano lo scorrimento del ferro e lo rendono più maneggevole esercitando una pressione costante sui capelli, senza danneggiarli (6)
- Wet & Dry: appositamente progettato per un utilizzo su capelli asciutti o umidi
- Ceramic Technology: rapido raggiungimento della temperatura di utilizzo (235 °C)
- Bloqueo delle piastre, per proteggerle e riporle in modo ottimale.

ISTRUZIONI PER L'USO

Per lisciare: Attaccare l'apparecchio alla corrente, accenderlo e lasciarlo riscaldare. La spia rossa smette di lampeggiare quando viene raggiunta la temperatura. Districare con cura i capelli e dividerli in ciocche. Cominciare dalle ciocche in basso. Afferrare una ciocca di circa 5 cm di larghezza e posizionarla fra le 2 piastre riscaldanti tenendo l'apparecchio vicino alle radici. Fare attenzione a non toccare le piastre con le mani. Chiudere il lisciacapelli afferrando la ciocca e farlo scorrere lentamente dalle radici verso le punte. Ripetere l'operazione più volte se necessario. Lasciare raffreddare i capelli e pettinare. Dopo l'utilizzo, spegnere e staccare l'apparecchio dalla corrente. Lasciar raffreddare prima di riporlo.

Per modellare: Per mettere in piega i capelli modellando le punte verso l'interno, utilizzare l'apparecchio come descritto sopra, girandolo verso l'interno (come una normale spazzola). Tenere in posizione per qualche secondo e poi lasciare. Per modellare le punte verso l'esterno, eseguire lo stesso movimento nel senso contrario.

Osservazioni:

- Al primo utilizzo, è possibile notare un leggero fumo che si sprigiona e un odore particolare. La cosa è normale e scompare dall'utilizzo successivo. Attenzione! In ogni lisciatura, è possibile che si sprigiona una leggera quantità di fumo. La cosa può essere dovuta all'evaporazione del sebo, al resto di un prodotto per la cura dei capelli (prodotti senza risciacquo, lacca, ecc.) o all'umidità residua contenuta nel capello.
- Utilizzare su capelli asciutti.
- È possibile utilizzare uno spray protettivo contro il calore per una protezione ottimale della capigliatura.
- Se la lisciatura non è abbastanza efficace, chiudere più saldamente le piastre sulla ciocca, facendo scorrere l'apparecchio più lentamente.

Temperatura	Tipo di capelli
140 – 160 °C	Capelli sottili, scoloriti e/o sensibili
160 – 180 °C	Capelli normali, colorati e/o ondulati
180 – 235 °C	Capelli spessi e/o ricci

CURA DELL'APPARECCHIO

- Staccare l'apparecchio dalla corrente e lasciare che si raffreddi completamente.
- Pulire le piastre con un panno umido e morbido, senza detersivi per non compromettere la qualità ottimale delle piastre. Non utilizzare materiali abrasivi sulle piastre.
- Riporre il lisciacapelli con le piastre chiuse per proteggerle.

ESPAÑOL

Slim 28 - BaByliss Diamond Ceramic - ST326E

Consulte previamente las consignas de seguridad.

Muchas gracias por su compra. BaByliss Diamond Ceramic es un revestimiento cerámico de alta densidad para uso profesional. Su elevado poder deslizante y de transmisión del calor aporta suavidad, brillo y protección al cabello. El ST326E está dotado de las siguientes características técnicas:

- Placas profesionales BaByliss Diamond Ceramic: 28 mm x 110 mm (1)
- Interruptor ON/OFF - Apagado automático (2)
- Piloto luminoso encendido/apagado LED (3)
- Selector de temperatura: 16 niveles de temperatura (4)
- Cabo rotativo (5)
- Placas flotantes: facilitan el deslizamiento y la manipulación del alisador, ejerciendo una presión constante sobre el cabello sin dañarlo (6)
- Wet & Dry: especialmente diseñado para utilizarlo con el cabello seco o húmedo
- Ceramic Technology: se alcanza rápidamente la temperatura ideal (235 °C)
- Bloqueo de las placas que impide que se dañen y permite guardar fácilmente el aparato.

UTILIZACIÓN

Para alisar: Enchufe el aparato, enciéndalo y espere a que se caliente. El piloto rojo dejará de parpadear cuando haya alcanzado la temperatura deseada. Desenrede cuidadosamente los cabellos y sepárelos. Comience por las mechas de abajo. Tome una mecha de unos 5cm de largo y métaela entre los 2 placas calentadoras poniendo el aparato cerca de las raíces pero sin tocar con la mano las placas. Cierre el alisador y apriete para mantener la mecha en su sitio y luego deslice el aparato lentamente desde las raíces hasta las puntas. Repita esta operación varias veces si le parece que hace falta. Deje que se enfrien los cabellos y termine con una pasada del peine. Cuando termine de utilizarlo, apague el aparato y desenchúfelo. Deje que se enfríe antes de guardarlo.

Para modelar: Para dar forma a los cabellos metiendo las puntas hacia adentro, utilícelo como acabamos de decir y vuelva el aparato hacia el interior (como se hace con un cepillo normal). Manténgalo en esa posición durante unos segundos antes de soltarlo. Para dirigir las puntas hacia el exterior, haga el mismo movimiento pero en el otro sentido.

Observaciones:

- Es posible que la primera vez que lo utilice perciba una ligera emanación de humo y un olor particular. Es algo frecuente que desaparecerá tras el primer uso. ¡Atención! Es posible que en cada alisado perciba una ligera emanación de humo. Puede tratarse de evaporación de grasa o de restos de productos capilares (acondicionador sin aclarado, lacca ...) o de la humedad contenida en el pelo.
- Utilizar con cabellos secos.
- Utilice un producto termoprotector en aerosol para lograr una protección máxima del cabello.
- Si el alisado no es lo bastante eficaz, apriete un poco más las placas y deslice el aparato más lentamente.

Temperatura	Tipo de cabello
140 – 160 °C	Cabello fino, decolorado, estropeado
160 – 180 °C	Cabello normal, teñido, ondulado
180 – 235 °C	Cabello grueso, rizado

MANTENIMIENTO

- Desenchufe el aparato y déjelo enfriar completamente.
- Limpie las placas con ayuda de un trapo húmedo y suave, sin detergente, con el fin de preservar la calidad óptima de las placas. No rasque las placas.
- Guarde el alisador con las placas cerradas, para protegerlas.

PORTUGUÊS

Slim 28 - BaByliss Diamond Ceramic - ST326E

Consulte previamente os conselhos de segurança.

Agradecemos-lhe o ter adquirido este produto. O BaByliss Diamond Ceramic é um revestimento em cerâmica de alta densidade, cujo elevado poder de deslizamento e de transmissão de calor confere suavidade e brilho, ao mesmo tempo que protege o cabelo. O ST326E possui as seguintes características técnicas:

- Placas profissionais BaByliss Diamond Ceramic: 28 mm x 110 mm (1)
- Botón ON/OFF - Paragem automática (2)
- Luz piloto de funcionamento LED (3)
- Selector de temperatura: 16 níveis de temperatura (4)
- Cabo giratório (5)
- Placas flutuantes: facilitam o deslizamento e a manipulação do ferro exercendo uma pressão homogênea nos cabelos sem os danificar (6)
- Wet & Dry: especialmente concebida para uma utilização em cabelos secos ou húmidos
- Ceramic Technology: aquecimento rápido (235 °C)
- Bloqueio das placas para otimizar a proteção e a arrumação.

UTILIZAÇÃO

Para desfrisar: Ligue o aparelho à rede eléctrica, acenda-o e deixe aquecer. O indicador luminoso encarnado deixa de estar intermitente quando o aparelho atingir a temperatura desejada. Desembarace cuidadosamente o cabelo e divida-o em mechas. Comece pelas mechas de baixo. Segure numa mecha com cerca de 5 cm de largura e coloque-a entre as 2 placas térmicas com o aparelho junto à raiz, tomando cuidado para não tocar nas placas com a mão. Feche o aparelho, mantenha a mecha e faça-o deslizar lentamente da raiz para a ponta. Repita a operação várias vezes, se necessário. Deixe arrefecer e termine o penteado, passando o pente. Após a utilização, apague o aparelho e desligue-o da rede eléctrica. Deixe-o arrefecer antes de guardar.

Para modelar: Para dar forma ao cabelo virando as pontas para dentro, utilize como se descreve acima e rode o aparelho para dentro (como faria com uma escova normal). Mantenha no lugar durante alguns segundos e, a seguir, largue. Para voltar as pontas para fora, efectue o mesmo movimento mas no outro sentido.

Observações:

- Na primeira utilização, é possível que note uma ligeira emanção de fumo e um cheiro específico. Isto é normal e desaparecerá na próxima utilização. Atenção! É possível que durante cada alisamento haja uma ligeira emissão de fumo. Tal pode dever-se à evaporação de sebo ou de um resto de produtos capilares (creme sem lavagem, lacca, etc.) ou da humidade contida no cabelo.
- Utilize em cabelos secos.
- Pode usar um spray de protecção térmica para que o cabelo não fique seco.
- Se o alisamento não for totalmente eficaz, feche as placas com mais firmeza sobre a madeixa e faça deslizar o aparelho mais lentamente.

Temperatura	Tipo de cabelo
140 – 160 °C	Cabelos finos, oxigenados e/ou estragados
160 – 180 °C	Cabelos normais, pintados e/ou ondulados
180 – 235 °C	Cabelos espessos e/ou frisados

MANUTENÇÃO

- Desligue o aparelho e deixe-o arrefecer completamente.
- Limpe as placas com um pano húmido e suave, sem detergente, a fim de preservar a qualidade das placas. Não esfregue as placas.
- Guarde o alisador com as placas fechadas para as proteger.

DANSK

Slim 28 - BaByliss Diamond Ceramic - ST326E

Læs først sikkerhedsanvisningerne.

Tak for dit køb. BaByliss Diamond Ceramic er en keramisk højdensitetsbelægning til professionel brug. Dens store glide- og varmeoverføringsvegne gør håret blødt og blankt og beskytter det. ST326E har følgende tekniske egenskaber:

- Professionelle BaByliss Diamond Ceramic-plader: 28 mm x 110 mm (1)
- Afbryder ON/OFF - Automatisk stop (2)
- Kontrolllys der lyser når apparatet er tændt LED (3)
- Temperaturindstilling: 16 temperaturniveauer (4)
- Drejelig ledning (5)
- Flydende plader: De letter glidning og håndtering af glattejernet ved at udøve et konstant tryk på håret uden at skade det (6)
- Wet & Dry: specielt designet til anvendelse på tørt eller fugtigt hår
- Ceramic Technology: Hurtig opvarmning (235 °C)
- Låsning af pladerne muliggør optimal beskyttelse og opbevaring.

BRUGSANVISNING

Glætning: Tilslut apparatet, tænd for det og lad det blive varmt. Den røde lampe holder op med at blinke, når temperaturen er nået. Børst håret godt igennem og del det i hårlokke. Start med de underste hårslag. Sæt en hårlok på ca. 5 cm tykkelse mellem de 2 varme plader med apparatet anbragt tæt ved hårrødderne. Undgå at røre ved apparatets varme overflader. Hold håret godt fast med glattejernet og lad det langsomt glide fra rødderne ned mod spidserne. Brug handlingen, hvis det er nødvendigt, og løsn derefter grebet om glattejernet. Lad håret køle af inden du reder det. Sluk efter brug for apparatet og tag stikket ud af kontakten. Lad apparatet køle af, inden det lægges på plads.

Formgivning: Til en indadvendt frisure bruges samme fremgangsmåde som ovenfor men klem hårlokken fast ved hårspidserne (som du ville gøre med en almindelig børste), drej apparatet indad hold det sådan i et par sekunder og giv slip på hårlokken igen. Samme fremgangsmåde for udadvendt frisure men klem apparatet fast på ydersiden af spidserne og drej udad i stedet for indad.

Bemærkninger:

- Det er muligt, når du anvender apparatet første gang, at der kan forekomme lidt røg og en speciel lugt: Dette er normalt og forsvinder efter anvendelse af apparatet første gang. Bemærk! Når du glatter, vil du muligvis se noget damp. Bliv ikke bekymret. Dette kan skyldes fordampning af talg, nogle tilbageværende hårprodukter (hårplejemidler, der skal blive siddende i håret, hårspray, osv.) eller overskydende vand, der fordampet fra dit hår.
- Bruges til tørt hår.
- Det er muligt at anvende en spray til beskyttelse mod varme for optimal beskyttelse af håret.
- Hvis glætningen ikke er tilstrækkeligt effektiv, kan pladerne strammes hårdere om hårlokken og glide langsommere gennem håret.

VEDLIGEHOLDELSE

SVENSKA

<p>Slim 28 - BaByliss Diamond Ceramic - ST326E</p>

<i>Rådfråga först säkerhetsinformationen.</i>

Tack för att du köpte vår produkt. BaByliss Diamond Ceramic är en keramik ytbeläggning med hög densitet för professionellt bruk. Det utmärkta glidet och den höga värmeöverföringskapaciteten skyddar håret medan det blir mjukt och glansigt. ST326E har följande tekniska egenskaper:

- BaByliss Diamond Ceramic-plattor för professionellt bruk: 28 mm x 110 mm (1)
- Knapp ON/OFF - Automatiskt stopp (2)
- Ljusindikator visar att apparaten är igång LED (3)
- Temperaturreglage: 16 temperaturnivåer (4)
- Vridbar sladd (5)
- Flytande plattor: förbättrar glidet och hanteringen av tangen genom att ge ett konstant tryck på håret utan att skada det (6)
- Wet & Dry: särskilt utformad för användning på både torrt och fuktigt hår
- Ceramic Technology: snabb uppvärmning (235 °C)
- Låsningmekanismen för plattorna ger optimala skydds- och förvaringsmöjligheter.

BRUKSANVISNING

Gör så här för att få rakt hår: Anslut apparaten till vägguttaget, sätt igång den och låt den bli varm. Den röda lampan slutar att blinka när temperaturen har uppnåtts. Borsta håret grundig och del det. Start med den nerreste delen av håret. Ta en hårlokk som er ca. 5 cm bred och legg den mellan de to varme platene mens du holder apparatet nært hårrøttene. Vær forsiktig så du ikke rører den varme overflaten med hånden. Hold håret fast med apparatet og skyv det sakte fra hårrøttene til hårtuppene. Gjenta operasjonen en gang til om det er nødvendig, og løsne grepet på rettetangen. Vent til håret er avkjølt før du grer det. Etter bruk, slå av apparatet og dra ut ledningen. La det kjøles ned før du setter det bort.

Forming: For å få håret til å bøye innover gjør du som beskrevet ovenfor, men holder du apparatet slik at det vender inn (på samme måte som med en hårbørste). Hold det slik et par sekunder før du løsner platene. For hårvipper som bøyer utover holder du apparatet slik at det vender ut.
Merknader:

- Ved førstegangs bruk vil det kunne forekomme litt røyk og en spesiell lukt: Dette er normalt og vil forsvinne neste gang apparatet brukes. Merk! Når du glatter kan det hende du ser litt damp. Dette kan være på grunn av damp fra sebum, rester av hårpleieprodukter (hårspray, etc.) eller overflødig vann fra håret.
- Bruk apparatet på tørt hår.
- Det er mulig å bruke en beskyttelsesspray mot varme for en optimal beskyttelse av håret.
- Hvis glattingen ikke er effektiv nok, stram platene mer mot hårløkkene, og la apparatet lig skaktere over dem.

- Använd på torrt hår.

- Du kan använda en värmeskyddsspray för optimalt skydd av håret.

•Om håret inte plattas tillräckligt effektivt stänger du plattorna fastare kring hårlängan och låter apparaten glida långsammare längs den.

Temperatur	Hårtyyp
140 – 160 °C	Tunt, blekt och/eller känsligt hår
160 – 180 °C	Normalt, färgat och/eller vågigt hår
180 – 235 °C	Tjockt eller/och lockigt hår

UNDERHÅLL

- Dra ur sladden och låt tången svalna helt.
- Torka av plattorna med en mjuk fuktad trasa utan rengöringsmedel för att bibehålla plattorna i gott skick. Skrapa inte plattorna.
- Se till att tången är stängd (med plattorna ihop) när du lägger undan den.

NORSK

<p>Slim 28 - BaByliss Diamond Ceramic - ST326E</p>

<i>Les først sikkerhetsanvisningene.</i>

Takk for at du kjøpte vårt produkt. BaByliss Diamond Ceramic har et keramik beleg med høy tetthet til profesjonell bruk. Den sterke glideevnen og varmeoverføringen gir mykhet, glans og beskyttelse til håret. ST326E har følgende tekniske spesifikasjoner:

- Profesjonelle plater BaByliss Diamond Ceramic: 28 mm x 110 mm (1)
- ON/OFF-bryter - Automatisk slukking (2)
- Kåyrtin ilmaiseva merkkivalo LED (3)
- Temperaturvelger: 16 temperaturnivåer (4)
- Roterende ledning (5)
- Flytende plater: de muliggjør glatting og håndtering av tangen ved å utøve et konstant trykk på håret uten å skade det (6)
- Wet & Dry: spesielt utformet til bruk på tørt eller fuktig hår
- Ceramic Technology: rask oppvarming (235 °C)
- Låsning av platene for beskyttelse og optimal oppbevaring.

BRUKSINSTRUKSER

Glatting:Koble til apparatet, slå det på og la det varme opp. Det røde lyset slutter å blinke når temperaturen er oppnådd. Borst håret grundig og del det. Start med den nerreste delen av håret. Ta en hårlokk som er ca. 5 cm bred og legg den mellom de to varme platene mens du holder apparatet nært hårrøttene. Vær forsiktig så du ikke rører den varme overflaten med hånden. Hold håret fast med apparatet og skyv det sakte fra hårrøttene til hårtuppene. Gjenta operasjonen en gang til om det er nødvendig, og løsne grepet på rettetangen. Vent til håret er avkjølt før du grer det. Etter bruk, slå av apparatet og dra ut ledningen. La det kjøles ned før du setter det bort.

Forming: For å få håret til å bøye innover gjør du som beskrevet ovenfor, men holder du apparatet slik at det vender inn (på samme måte som med en hårbørste). Hold det slik et par sekunder før du løsner platene. For hårvipper som bøyer utover holder du apparatet slik at det vender ut.
Merknader:

- Ved førstegangs bruk vil det kunne forekomme litt røyk og en spesiell lukt: Dette er normalt og vil forsvinne neste gang apparatet brukes. Merk! Når du glatter kan det hende du ser litt damp. Dette kan være på grunn av damp fra sebum, rester av hårpleieprodukter (hårspray, etc.) eller overflødig vann fra håret.
- Bruk apparatet på tørt hår.
- Det er mulig å bruke en beskyttelsesspray mot varme for en optimal beskyttelse av håret.
- Hvis glattingen ikke er effektiv nok, stram platene mer mot hårløkkene, og la apparatet lig skaktere over dem.

Temperatur	Hårtyyp
140 – 160 °C	Tynt, bleket og/eller skadet hår
160 – 180 °C	Normalt, färgat og/eller bolget hår
180 – 235 °C	Tykt og/eller krøllet hår

VEDLIKEHOLD

- Trekk ut kontakten og la apparatet avkjøles skikkelig.
- For å bevare kvaliteten på platene rengjøres de ved hjelp av en fuktig myk klut uten rengjøringsmiddel. Ikke skrap på platene.
- Oppbevar rettetangen med platene sammenpresset for best mulig beskyttelse.

SUOMI

<p>Slim 28 - BaByliss Diamond Ceramic - ST326E</p>

<i>Tutustu turvaohjeisiin ennen laitteen käyttöä.</i>

Kiitos, kun ostit tämän tuotteen. BaByliss Diamond Ceramic on ammattimaiseen käyttöön tarkoitettu korkeatehoksinen keramiikkapainoite. Sen korkea liukuteho ja lämmönsiirto tarjoavat hiuksillesi pehmeyttä, kiiltoa ja suojaa. ST326E on varustettu seuraavilla teknisillä ominaisuuksilla:

- Ammattimaiset BaByliss Diamond Ceramic -levyt: 28 mm x 110 mm (1)
- Virtakatkaisin - Automaattinen sammutus (2)
- Käytön ilmaiseva merkkivalo LED (3)
- Lämpötilan valitsin: 16 lämpötilatasoa (4)
- Pyöriävä johto (5)
- Liikkuvat levyt: ne helpottavat raudan liukumista ja käsittelyä tuottamalla jatkuvan paineen hiuksilla vahingoittamatta niitä (6)
- Wet & Dry: kehitetty erityisesti käytettäväksi kuivissa ja kosteissa hiuksissa
- Ceramic Technology: nopea kuumentuminen (235 °C)
- Kiinnitetty levyt on helppo säilyttää ja suojata.

KÄYTTÖ

Suoristaminen: Kytke laite sähköverkkoon, käynnistä laite ja anna sen lämmetä. Punainen merkkivalo lakkaa vilkkumasta, kun laite on saavuttanut halutun lämpötilan. Selvitä hiukset huolellisesti ja jaa ne suortuviin. Aloita alimmaisista hiuksista. Ota noin 5 cm:n suuruinen suortuva ja aseta se lämpölaattojen väliin niin, että laite on mahdollisimman lähellä hiuksia. Varo koskemasta laattoja käsillä. Sulje suoristaja ja purista sitä, jotta suortuva pysyy paikoillaan, ja anna laitteen liukua hitaasti hiusuuriista latvoja kohten. Toista sama tarvittaessa useita kertoja. Anna hiusten jäähtyä, ennen kuin viimeistelet kampaamolla. Käytön jälkeen sammuta ja kytke laite irti sähköverkosta. Anna laitteen jäähtyä ennen säilyttämistä.

Muotoilu: Jos muotoillessasi haluat taivuttaa hiusten latvat sisäänpäin, aseta hiukset edellä kuvattulla tavalla ja käännä laitetta sisäänpäin (tavanomaisen hiusharjan tavoin). Pidä hiuksillaan joiakin sekunteja ja päästä sitten hiukset irti. Jos kollaailat joiakin sekunteja ja päästä sitten hiukset irti. Jos kollaailat joi tavalla latvat ulospäin, tee sama liike mutta toiseen suuntaan.

Huomautukset:

- Ensimmäisen käytön yhteydessä on mahdollista, että huomaat laitteesta tulevan hiukan savua ja savuhajun: se on yleistä ja häviää seuraavalla käyttökerralla. Huomio! Jokaisen suoristuskerran aikana laitteesta saattaa päästä kevyttä savua. Se voi joutua talin tai hiustenhoitotuotteiden (joita ei huuhdota pois, hiuslakat jne) jäätteenne haihtumisesta tai hiusten kosteudesta.
- Hiukset suoristetaan kuivina.
- Voit suojata hiuksias suojaavalla suihkeella laitteen kuumuutta vastaan.
- Jos hiukset eivät suoristu tarpeeksi tehokkaasti, kirstiä levyjä tiukemmin hiustupsu vasten ja liu'uta laitetta hitaammin hiuksia pitkin.

Lämpötila	Hiustyyppi
140 – 160 °C	Ohuet, vaalennetut ja/ tai haurastuneet hiukset
160 – 180 °C	Normaalit, värjätty ja/tai aaltoilevat hiukset
180 – 235 °C	Paksut ja/tai kiharat hiukset

HUOLTO

- Katkaise virta laitteesta ja anna sen jäähtyä kunnolla.
- Puhdista levyt pehmeän ja kostean rievun avulla, ilman pesuainetta, jotta levyt säilyisivät optimaaluisina. Älä raaputa levyjä.
- Säilytä suoristurautaa levyt yhteenpuristettuina niiden suojaamiseksi vaurioilta.

ΕΛΛΗΝΙΚΑ

<p>Slim 28 - BaByliss Diamond Ceramic - ST326E</p>

<i>Συμβουλευτείτε πρώτα τις οδηγίες ασφαλείας.</i>

Σας ευχαριστούμε για την αγορά πιο κόνате. Η συσκευή BaByliss Diamond Ceramic έχει κεραμική επιστρώση υψηλής πυκνότητας και προορίζεται για επαγγελματική χρήση. Η μεγάλη ισχύς της στο γλιστρήμα και στη μετάδοση της θερμότητας έχει ως αποτέλεσμα να κάνει τα μαλλιά απαλά, λαμπερά και να τα προστατεύει. Η συσκευή ST326E διαθέτει τα παρακάτω τεχνικά χαρακτηριστικά:

- Επαγγελματικές πλάκες BaByliss Diamond Ceramic: 28 mm x 110 mm (1)
- ON/OFF gomb - önműködő leállás (2)
- Működést jelző lámpa LED (3)
- Hőmérséklet kiválasztó kapcsoló: 16 hőmérsékleti szint (4)
- Forgó tápvezeték (5)
- Lebegő simitólapok: megkönnyítik a hajsimító csúsztatás és kezelését azáltal, hogy folyamatos nyomást gyakorolnak a hajra anélkül, hogy tönkrennének (6)
- Wet & Dry: külön száraz vagy nedves hajon történő használatra készült
- Ceramic Technology: gyors felmelegedés (235 °C)
- Ceramic Technology: gyors felmelegedés (235 °C)
- A lapok zárása védelmet és optimális tárolást tesz lehetővé.
- Περιστερόφωμο καλώδιο (5)
- Κυματοειδείς πλάκες: διευκολύνουν το γλιστρήμα και τον χειρισμό του ψαλιδιού ακώντως σταθερή πίεση στα μαλλιά χωρίς να τα καταστρέφουν (6)
- Wet & Dry: ειδικός σχεδιασμός για μαλλιά υγρά ή στεγνά
- Ceramic Technology: Ταχεία άνοδος της θερμοκρασίας (235 °C)
- Ασφάλιση των πλάκων για προστασία και καλύτερη αποθήκευση.

ΧΡΗΣΗ

Ίσιωμα : Συνδέστε τη συσκευή με το ρεύμα, ανάψτε τη και περιμένετε να ζεσταθεί. Η κόκκινη ένδειξη σταματάει να αναβοβλίνει όταν φθάσει στη σωστή θερμοκρασία. Εμπереβδέστε προσεκτικά τα μαλλιά και τα χυρίζετε σε τούφες. Αρχίζετε με τις τούφες από τη βάση του κεφαλιού. Πιάνετε μια τούφα πλάτους 5 εκ. περίπου και την τοποθετείτε ανάμεσα στις 2 θερμοαίμενες πλάκες και κοντά στις ρίζες, φροντίζοντας να μην αγγίζετε τις πλάκες με τα χέρια. Κλείνετε τις πλάκες, τις αφήνετε για να συγκρατήσει την τούφα και γλιστράτε τη συσκευή απαλά από τις ρίζες προς τις άκρες. Μπορείτε να επαναλάβετε όσες φορές χρειάζεστε. Αφήνετε τα μαλλιά να κρνώσουν και κάνετε ένα τελευταίο χτένισμα. Ύστερα από τη χρήση, σβίστε και βγάλτε τη συσκευή από το ρεύμα. Αφήστε να κρνώσει πριν την αποθήκευση.

Φορμάρισμα : Για να φορμάρετε τα μαλλιά γυρίζοντας τις άκρες προς τα μέσα, χρησιμοποιείτε τη συσκευή όπως περιγράφεται παραπάνω και τη γυρίζετε προς τα μέσα (όπως μια κανονική βούρτσα). Κρατάτε στη θέση αυτή για μερικά δευτερόλεπτα και κατόπιν αφήνετε. Για να γυρίσετε τις άκρες προς τα έξω, κάνετε το ίδιο αλλά προς την αντίθετη κατεύθυνση.

Σημειώσεις:

- Την πρώτη φορά της χρήσης, είναι πιθανόν να παρατηρήσετε μια ελαφρά απελευθέρωση καπνού και μια ιδιαίτερη οσμή: κάτι τέτοιο είναι συχνό και θα εξαφανιστεί με την επόμενη χρήση. Προσοχή! Σε κάθε χρήση είναι πιθανόν να διαπιστώσετε μια ελαφριά εκπομπή καπνού. Κάτι τέτοιο μπορεί να οφείλεται στην εξάτμιση του ομίχματος ή στα υπολείμματα του προϊόντων περιποίησης των μαλλιών (περιποίηση σε στεγνά μαλλιά, λακ, ...) ή στην υγρασία των μαλλιών.
- Χρησιμοποιείτε σε στεγνά μαλλιά.
- Μπορείτε να χρησιμοποιήσετε κάποιο σπρέι προστασίας κατά της θερμότητας για άριστη προστασία των μαλλιών.
- Αν το ίσιωμα δεν είναι αρκετά αποτελεσματικό, πιέστε πιο πολύ τις πλάκες προς την τούφα και γλιστρήστε τη συσκευή πιο αργά.

Θερμοκρασία	Τύπος μαλλιών
140 – 160 °C	Μαλλιά λεπτά, ξεβαμμένα, και/ή ευαίσθητα
160 – 180 °C	Μαλλιά κανονικά, βαμμένα, και/ή σπαστά
180 – 235 °C	Μαλλιά χοντρά και/ή κατσαρά

ΣΥΝΤΗΡΗΣΗ

- Βγάζετε τη συσκευή από την πρίζα και την αφήνετε να κρνώσει εντελώς.
- Καθαρίζετε τις πλάκες με ένα υγρό και μαλακό πανί, χωρίς απορρυπαντικό, ώστε να διατηρήσετε την άριστη ποιότητα των πλάκων. Μην ξύνετε τις πλάκες.
- Αποθηκεύετε τον ίσιωτή έχοντας τις πλάκες κλειστές για να τις προστατέψετε.

MAGYAR

<p>Slim 28 - BaByliss Diamond Ceramic - ST326E</p>

<i>Kérjük olvassa el először a biztonsági útmutatót.</i>

Köszönjük a vásárlását. A BaByliss Diamond Ceramic nagy sürűségű kerámia bevonat, profzionális használatra. Nagy csúsztási és hőátadási képessége lágyágot, csillogást és védelmet kölcsönöz a hajnak. Az ST326E az alábbi műszaki tulajdonságokkal rendelkezik:

- Profzionális BaByliss Diamond Ceramic simitólapok: 28 mm x 110 mm (1)
- ON/OFF gomb - önműködő leállás (2)
- Működést jelző lámpa LED (3)
- Hőmérséklet kiválasztó kapcsoló: 16 hőmérsékleti szint (4)
- Forgó tápvezeték (5)
- Lebegő simitólapok: megkönnyítik a hajsimító csúsztatás és kezelését azáltal, hogy folyamatos nyomást gyakorolnak a hajra anélkül, hogy tönkrennének (6)
- Wet & Dry: külön száraz vagy nedves hajon történő használatra készült
- Ceramic Technology: gyors felmelegedés (235 °C)
- Ceramic Technology: gyors felmelegedés (235 °C)
- A lapok zárása védelmet és optimális tárolást tesz lehetővé.

HASZNÁLAT

A simitás: Dugja be a konnektorba a készüléket, kapcsolja be és hagyja felmelegedni. A piros jelzőlámpa villogása megszűnik, amikor eléri a hőmérsékletet.

Először fésülje ki gondosan a haját, majd ossza fel tincsekre. Kezdje először az alsó tincsekkel. Válasszon ki egy kb. 5 cm széles tincset és helyezze be a melegítő lapok közé a hajszálak gyökérének közelében, ügyelve arra, hogy ujjaival ne érintse meg a melegítő lapokat. Zárja be a simitó lapokat és tartsa beszorítva őket a hajtincs megtartásáa, majd csúsztassa el lassan a hajszálak végének az irányába. Ismétlje meg többször is a műveletet, ha ez szükséges. Hagyja lehűlni a haját, majd fejezze be a simitást egy fésüléssel. Használat után kapcsolja ki és húzza ki a konnektorból a készüléket. Mielőtt elteszi, hagyja kihűlni.

A modellezés: Ha a hajszálak végeit befele akarjuk fordítani, használja a fentebb leírt módon és fordítsa a készüléket befelé (mint egy normális hajkeféét). Tartsa így egy pár másodpercig, majd engedje fel. Ha a hajszálak végeit kifelé akarja fordítani, végezze a mozdulatot a másik irányba.

Megjegyzések:

- Első használatnál előfordulhat, hogy enyhé füstöt és jellegzetes szagot érez: ez gyakran előfordul és megszűnik a következő használat után. Figyelem! Minden simitás alkalmával enyhé füstképződés előfordulhat. Ez keletkezhet a fagygyú (sebum) elpárolgása vagy hajjapolószér-maradvány (öblítés nélküli hajpakolás, lakk stb.), vagy a haj nedvsége következtében.
- Használja a készüléket száraz hajon.
- Használhat a hovel szemben ellenálló védő spray-t, a haj optimális védelme érdekében.
- Ha a lapok csúsztása nem elég hatékony, erősebben szorítsa rá a hajtincsrre a simitólapokat, és lassabban csúsztassa a készüléket.

Hőmérséklet:	Hajtípus
140 – 160 °C	Vékony szálú, szőkített illetve érzékeny haj
160 – 180 °C	Normál, festett illetve dauerolt haj
180 – 235 °C	Eros szálú illetve göndör haj

KARBANTARTÁS

- Húzza ki a készüléket a csatlakozóból, és várja meg, míg teljesen lehűl.
- Puha, nedves, tisztítószér nélküli ruhával tisztítsa a lemezeket, hogy megtartsák optimális minőségüket. Ne dörzsölje a lemezeket.
- Megóvása érdekében a hajkísimitót összezárt lemezekkel kell tárolni.

POLSKI

<p>Slim 28 - BaByliss Diamond Ceramic - ST326E</p>

<i>Przed użyciem przeczytaj zasady bezpieczeństwa.</i>

Gratulujemy udanemu zakupu. BaByliss Diamond Ceramic to powłoka ceramiczna o wysokiej gęstości przeznaczona do zastosowań profesjonalnych. Wyjątkowa zdolność poślizgu oraz przekazywania ciepła zapewnia delikatność, połysk i chroni włosy. ST326E posiada następujące parametry techniczne:

- Profesjonalne płytki BaByliss Diamond Ceramic: 28 mm x 110 mm (1)
- Przycisk ON/OFF - Wyłączenie automatyczne (2)
- Kontrolka pracy LED (3)
- Przełącznik temperatury: 16 poziomów temperatury (4)
- Obrotowy przewód (5)
- Ruchome płytki: ułatwiają przeciąganie pasm i obsługę prostownicy, wywierając stały nacisk na włosy, jednak nie uszkadzając ich przy tym (6)
- Wet & Dry: specjalnie przystosowana do włosów suchych lub wilgotnych
- Ceramic Technology: szybkie nagrzewanie (235 °C)
- Blokowanie płytek zabezpiecza je i ułatwia przechowywanie. urządzenia.

ZASTOSOWANIE

Prostowanie włosów: Podłączź urządzenie do prądu, włączyc je i poczekać aż się nagrzeje. Czerwona kontrolka przesycie migać gdy temperatura zostanie osiągnięta. Delikatnie rozczesać włosy, dzieląc je na kosmyki. Rozpocząć od kosmyków na dole. Chwycić kosmyk o szerokości mniej więcej 5 cm i umieścić pomiędzy 2 nagrzanymi płytkami, przysuwając aparat w pobliże nasady włosów i uważając jednocześnie, aby nie dotknąć płytek palcami. Zamknąć prostownicę, docisnąć w celu podtrzymania kosmyka, a następnie przesuwać powoli aparat w kierunku od nasady do końcówek włosów. Jeśli to konieczne, powtórzyc czynność wielokrotnie. Pozostawić włosy do schłodzenia, przeczesując po krótkiej chwili wczepieniem. Po użyciu wyłączyć urządzenie i wyjąć wtyczkę z gniazdka elektrycznego. Pozostawić do wystygnięcia przed schowaniem.

Modelowanie włosów: Aby ułożyć włosy końcówkami pod spód, stosować aparat zgodnie z opisem powyżej, obracając go do wewnątrz (jak zwykłą szczotkę). Trzymać w danej pozycji przez kilka sekund, a następnie puścić włosy. Aby ułożyć włosy końcówkami w górę, wykonać czynności opisane powyżej, lecz w odwrotnym kierunku.

Uwagi:
Pierwszym użyciu, z prostownicy może wydobywać się niewielka ilość dymu i specyficzny zapach: jest to czeste zjawisko i zniknie przy kolejnym użyciu. Uwaga! W trakcie każdego prostowania, może wydobywać się delikatny dym. Spowodowane jest to parowaniem sebum lub pozostałości produktu do pielęgnacji włosów (odżywka bez spłukiwania, lakiery, ...) lub resztek wilgoci zawartej we włosie.
• Stosować na włosy suche.
• Można użyć sprayu zabezpieczającego przed wysoką temperaturą dla optymalnej ochrony włosów.
• Jeżeli prostowanie nie jest wystarczająco skuteczne, należy mocniej ścisnąć płytki na kosmyku i wolniej przesuwać urządzenie.

Temperatura	Rodzaj włosów
140 – 160 °C	Włosy cienkie, rozjaśniane i/ lub wrzliwe
160 – 180 °C	Włosy normalne, farbowane i/ lub kręcone
180 – 235 °C	Włosy gęste i/ lub mocno kręcone

KONSERWACJA

- Wyłączyć aparat z sieci elektrycznej, pozostawiając do całkowitego ostygnięcia.
- Wyczyszcć płytki delikatną, zwilżoną szmatką, bez detergentu, w celu zachowania ich optymalnych właściwości. Nie skrobać powierzchni płytek.
- Chować żelazko zawsze ze złożonymi płytkami w celu ich ochrony.

ČESKY

<p>Slim 28 - BaByliss Diamond Ceramic - ST326E</p>

<i>Před použitím si přečtěte bezpečnostní pokyny.</i>

Děkujeme vám za koupi našeho výrobku. BaByliss Diamond Ceramic je keramický povlak o vysoké hustotě pro profesionální použití. Jeho výborné schopnosti z hlediska skluzu a přenosu tepla dodávají vlasům jemnost, lesk a chrání je. Přístroj ST326E má následující technické charakteristiky:

- Profesionální keramické destičky BaByliss Diamond Ceramic: 28 mm x 110 mm (1)
- Tlačítko ON/OFF - Automatické zastavení (2)
- Provozní světelná kontrolka LED (3)
- Přepínač teploty: 16 teplotních stupňů (4)
- Otáčná šňůra (5)
- Plovoucí destičky: usnadňují skluz a manipulaci se žehličkou, neboť vyvíjejí stálý tlak na vlasy, aniž by je poškozovaly (6)
- Wet & Dry: funkce určená speciálně pro žehlení suchých nebo vlhkých vlasů
- Ceramic Technology: rychlé zahřátí (235 °C)
- Mechanismus blokování destiček umožňuje optimální ochranu a uložení přístroje po použití.

POUŽITÍ

Narovnávání: Zapojte přístroj do síť, zapněte jej a nechte zahřát. Po dosažení potřebné teploty přestane blikat červená kontrolka. Vlasy pečlivě rozčeste a oddělte je. Začněte na nejníže položených kadeřích. Uchopte pramen o šířce asi 5 cm a umístěte jej mezi 2 topné pláty u kořínků. Dbejte na to, abyste se rukama nedotýkali plátů. Kleště zavřete, stiskněte tak, aby pramen vlasů zůstal mezi pláty a pomalu táhnete od kořínků směrem ke konečkům vlasů. Pokud je to nutné, opakujte postup několikrát za sebou. Nechte vlasy vychladnout a dotvarujte hřebemem. Po použití přístroj vypněte a odpojte od elektrické sítě. Před uložením jej nechte vychladnout.

Tvarování: Při tvarování vlasů konečky směrem dovnitř, postupujte, jak je uvedeno výše a natočtepřístroj směrem dovnitř (jak při práci běžným kartáčem). Podržte v dané poloze několik vteřin a potom uvolněte. Při tvarování konečků směrem ven postupujte podobně, ovšem opačným směrem.

Poznámky :

- Při prvním použití je může stát, že se uvolní trochu kouře a specifický zápach: je to zcela běžné a při dalším použití jev vymizí. Poznámka! Při narovnávání můžete rozorozvat páru. Nemusíte se však znepokojovat, může docházet k vypařování kožního mazu, zbytků vlasových přípravků (vlasové péče, laku na vlasy, atd.)nebo zbytkové vody, která se vypařuje z vašich vlasů.
- Používejte na suché vlasy.
- Pro optimální ochranu vlasů lze používat ochranný sprej proti teplu.
- Pokud není žehlení dosti účinné, přitiskněte destičky na pramen vlasů pevněji a přístrojem klouzejte pomaleji.

Teplota	Typ vlasů
140 – 160 °C	Jemné, odbarvené a/ nebo citlivé vlasy
160 – 180 °C	Normální, barvené a/nebo ondulované vlasy
180 – 235 °C	Husté a/nebo kudrnaté vlasy

ÚDRŽBA

- Přístroj odpojte ze sítě a nechte ho zcela vychladnout.
- Čistěte destičky pomocí jemného vlhkého hadříku bez saponátů, aby byla zachována jejich optimální kvalita. Destičky neseškrabávejte.
- Při uklizení kleště dbejte na to, aby byly destičky v sebe. Jsou tak chráněny.

- Wyłączyć aparat z sieci elektrycznej, pozostawiając do całkowitego ostygnięcia.
- Wyczyszcić płytki delikatną, zwilżoną szmatką, bez detergentu, w celu zachowania ich optymalnych właściwości. Nie skrobać powierzcchni płytek.
- Chować żelazko zawsze ze złożonymi płytkami w celu ich ochrony.

McGrp.Ru



Сайт техники и электроники

Наш сайт McGrp.Ru при этом не является просто хранилищем [инструкций по эксплуатации](#), это живое сообщество людей. Они общаются на форуме, задают вопросы о способах и особенностях использования техники. На все вопросы очень быстро находят ответы от таких же посетителей сайта, экспертов или администраторов. Вопрос можно задать как на форуме, так и в специальной форме на странице, где описывается интересующая вас техника.