

# Haier

## Mașină de spălat

## Manualul utilizatorului

Citiți cu atenție acest manual de instrucțiuni înainte de a utiliza dispozitivul și păstrați-l pentru folosire ulterioară.



HW80-B14876

HW100-B14876

## Vă mulțumim că ați dat preferință produsului Haier.

Citiți cu atenție acest ghid înainte de utilizare. Ghidul conține informații importante care vă vor ajuta să profitați la maximum de utilizarea dispozitivului și să vă asigurați că instalarea, utilizarea și întreținerea sunt sigure și corecte.

Păstrați acest ghid într-un loc comod, astfel încât să îl puteți folosi întotdeauna pentru utilizarea sigură și corectă a dispozitivului.

Dacă decideți să vindeți dispozitivul, să-l dați sau să-l lăsați noilor proprietari ai casei, atunci când vă mutați, transmiteți și acest ghid, astfel încât noul proprietar să se poată familiariza cu produsul și avertismentele de securitate.



### Legendă

**Atenție - informații importante cu privire la tehnica de securitate**



Informații generale și sfaturi



Informații ecologice



### Reciclarea

Ajutați la protejarea mediului și a sănătății oamenilor. Așezați ambalajul în containere corespunzătoare pentru reciclarea acestuia. Ajutați la reciclarea deșeurilor de aparate electrice și electronice. Nu aruncați aparatele marcate cu acest simbol împreună cu deșeurile menajere. Transferați produsul la întreprinderea locală de reciclare.



## ATENȚIE!

### Pericol de rănire sau sufocare!

Deconectați aparatul de la rețea. Tăiați cablul de alimentare și dați-l la reciclare. Scoateți fixatorul ușii astfel încât copiii și animalele de companie să nu se închidă în aparat.

1-Informații de siguranță .....	4
2-descrierea produsului .....	7
3-Panoul de control.....	8
4-programe .....	12
5-consum.....	13
6-utilizarea zilnică .....	14
7-Spălarea ecologică .....	19
8-îngrijirea și curățarea .....	20
9-soluționarea defecțiunilor .....	23
10-Instalare.....	27
11-specificații tehnice.....	31
12-servicii post-vânzare .....	33

Înainte de prima pornire a dispozitivului, citiți următoarele recomandări de securitate:



Înainte de prima utilizare

- ▶ Asigurați-vă că nu sunt deteriorări după transportare.
- ▶ Asigurați-vă că toate șuruburile de transport sunt îndepărtate.
- ▶ Înlăturați tot ambalajul și păstrați-l departe de copii.
- ▶ Având în vedere greutatea mare a dispozitivului, toate manipulările trebuie efectuate de cel puțin două persoane.

Utilizarea zilnică

- ▶ Aparatul este destinat pentru utilizare de copii în vârstă de 8 ani și peste, precum și de către persoanele cu dizabilități fizice, senzoriale sau mentale reduse sau speciale, sau cu lipsa de experiență și de cunoștințe, în cazul în care acestea sunt supuse în mod corespunzător supravegherii sau îndrumării în ceea ce privește aplicarea dispozitivului în mod sigur și înțelegerea posibilelor fapte de pericol.
- ▶ Nu lăsați copiii sub vârsta de 3 ani aproape de dispozitiv decât dacă sunt sub control constant.
- ▶ Copiilor le este interzis să se joace cu dispozitivul.
- ▶ Nu lăsați copiii și animalele de companie aproape de dispozitiv dacă ușa este deschisă.
- ▶ Păstrați detergenții departe de copii.
- ▶ Fixați fermoarele, fixați firele libere și elementele mici pentru a evita încurcarea lucrurilor. Utilizați o pungă specială sau o plasă de spălare, dacă este necesar.
- ▶ Nu atingeți dispozitivul cu mâinile umede sau ude sau cu picioarele umede sau ude sau dacă sunteți desculți.
- ▶ Nu acoperiți aparatul în timpul funcționării sau după acesta pentru a permite evaporarea umidității.
- ▶ Nu puneți obiecte grele sau surse de căldură sau umiditate pe aparat.
- ▶ Nu utilizați și nu depozitați detergenți inflamabili sau produse de curățare chimică în imediata vecinătate dispozitive.
- ▶ Nu utilizați spray-uri inflamabile în imediata apropiere a aparatului.
- ▶ Nu spălați articolele de îmbrăcăminte tratate cu solvenți fără a le usca în prealabil în aer.

 **ATENȚIE!****Utilizarea zilnică**

- ▶ Nu scoateți și nu introduceți ștecherul dacă există gaze inflamabile în încăpere.
- ▶ Nu deschideți recipientul de detergent în timpul spălării.
- ▶ Nu atingeți ușa în timpul procesului de spălare, deoarece se încălzește.
- ▶ Nu deschideți ușa mașinii dacă nivelul apei este vizibil prin ea.
- ▶ Nu aplicați forța la deschiderea ușii. Ușa este echipată cu un dispozitiv de auto-blocare și se va deschide la scurt timp după finalizarea procedurii de spălare.
- ▶ Opriți aparatul după fiecare program de spălare și înainte de a efectua orice întreținere curentă și deconectați aparatul de la sursa de alimentare pentru a economisi energie electrică și pentru a vă asigura siguranța.
- ▶ Când deconectați aparatul de la priză, țineți de ștecher, nu de cablu.

**Întreținere tehnică / curățare**

- ▶ Copiii pot spăla sau curăța dispozitivul numai sub supravegherea adulților.
- ▶ Deconectați aparatul de la rețeaua electrică înainte de a efectua întreținerea regulată.
- ▶ Pentru a evita apariția mirosului neplăcut, mențineți trapa curată și lăsați ușa și recipientul de detergent deschis atunci când mașina nu este utilizată.
- ▶ Nu utilizați un pulverizator de apă sau abur pentru a curăța unitatea.
- ▶ Pentru a evita pericolele, înlocuirea cablului de alimentare deteriorat trebuie efectuată numai de producător, de agentul său de service sau de persoane calificate similare.
- ▶ Nu încercați să reparați singur aparatul. Dacă aveți nevoie de reparații, vă rugăm să contactați serviciul nostru pentru clienți.

## ATENȚIE!

### Instalarea

- ▶ Instalați și utilizați aparatul numai la temperaturi mai mari de 5 ° C.
- ▶ Nu așezați aparatul direct pe covor, lângă perete sau mobilier.
- ▶ Nu amplasați aparatul în zona de expunere la lumina directă a soarelui sau în apropierea surselor de căldură (de exemplu, plite, încălzitoare).
- ▶ Asigurați-vă că informațiile electrice de pe plăcuța de identificare corespund sursei de alimentare. Dacă nu corespund, contactați un electrician.
- ▶ Nu utilizați adaptoare cu mai mulți conectori și prelungitoare.
- ▶ Asigurați-vă că utilizați numai cablul electric furnizat și furtunul.
- ▶ Nu deteriorați cablul electric și ștecherul. Dacă este deteriorat, contactați Centrul de service pentru înlocuire.
- ▶ Utilizați o priză separată, ușor accesibilă, cu împământare. Dispozitivul trebuie să fie împământat. După instalarea dispozitivului, ștecherul trebuie să fie accesibil.

### Destinația

Acest aparat este destinat numai utilizării ca mașină de spălat. Urmați instrucțiunile de pe eticheta de îmbrăcăminte. Acesta este destinat exclusiv pentru uz casnic în interior. Nu este destinat utilizării comerciale sau industriale. Introducerea schimbărilor și modificarea aparatului sunt interzise. Utilizarea necorespunzătoare poate duce la pericole și la anularea tuturor obligațiilor de garanție.

Acest document poate fi modificat fără notificare prealabilă.

Producătorul își rezervă dreptul de a face modificări în designul și dotarea produsului fără notificare suplimentară.

## **i** **Notițe:**

Datorită modificărilor tehnice și a diferitelor modele, ilustrațiile din următoarele capitole pot fi diferite de modelul dvs.

### 2.1 Imagine dispozitiv

Față (fig. 2-1):

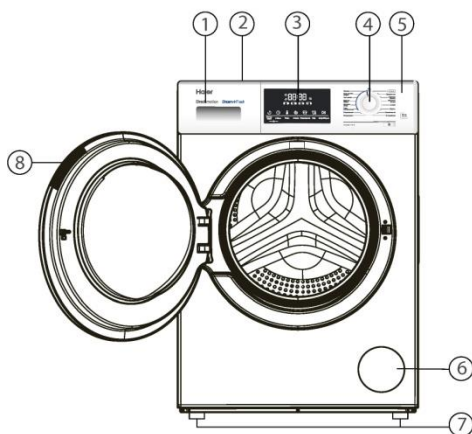

- |   |                      |
|---|----------------------|
| 1 Container pentru<br>detergent / balsam de<br>rufe | 5 Panou de control   |
| 2 Capacul superior                                  | 6 Capacul filtrului  |
| 3 Afișaj  | 7 Picioare reglabile |
| 4 Comutator programe                                | 8 Mâner ușă          |

Partea din spate (fig. 2-2):

2-1

2-2

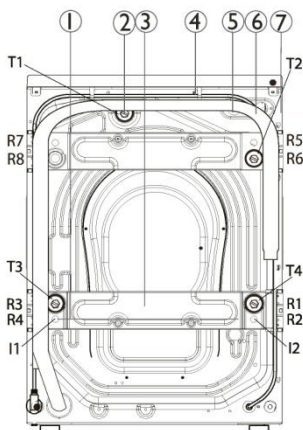

- |   |
|---|
| 1 Tija de fier (I1-I2)  |
| 2 Șuruburi de transport (T1-T4)   |
| 3 Placă de întărire a peretelui spate (HW80: 1<br>buc.; HW100: 2 buc.)                        |
| 4 Cablu de alimentare   |
| 5 Supapa de alimentare cu apă   |
| 6 Furtunul de scurgere  |
| 7 Șuruburi de întărire a peretelui din spate<br>(HW80: 4 buc., R1 - R4; HW100: 8 buc., R1-R8) |

### 2.2 Accesorii suplimentare

Verificați accesoriile și documentația suplimentară conform listei (figura 2-3):

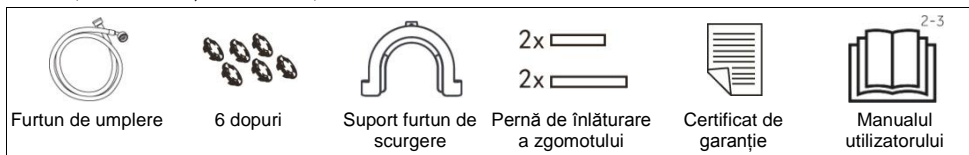

# 4 - Panou de control

RO

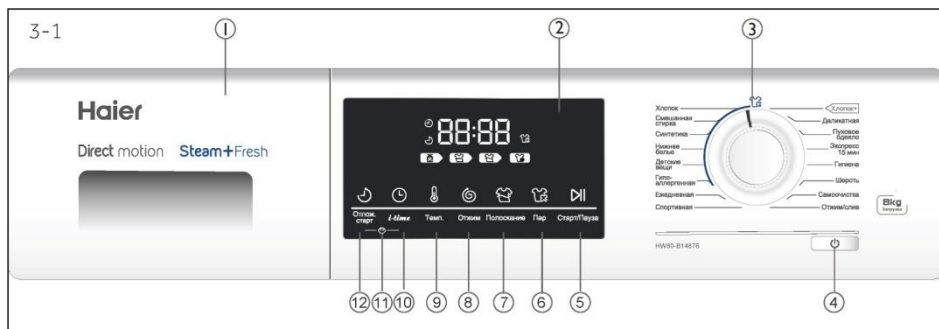

## Butoane funcționale:

- |   |                          |                          |
|---|--------------------------|--------------------------|
| 1 Container pentru detergent / balsam de rufe | 6 Aburi                  | 11 Blocarea pentru copii |
| 2 Afișaj                                      | 7 Clătire suplimentară   | 12 Start amânat          |
| 3 Comutator programe                          | 8 Viteza de centrifugare |                          |
| 4 Butonul «Pornire / Oprire»                  | 9 Temperatura            |                          |
|   | 10 <i>i-time</i>         |                          |

## **i** Notă: semnal sonor

Semnalul sonor sună în următoarele cazuri:

- ▶ când apăsați butonul
- ▶ când rotiți comutatorul de programe
- ▶ la finalizarea programului
- ▶ în caz de defecțiune

Puteți dezactiva soneria dacă este necesar; consultați utilizarea zilnică.

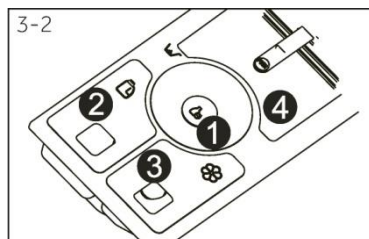

### 3.1 Container pentru detergent

Deschideți recipientul; veți vedea trei compartimente (fig. 3-2):

- 1** nu se utilizează
- Compartimentul: **2** detergent lichid
- Compartimentul: **3** balsam de rufe, condiționar de rufe etc.
- Compartimentul: **4** detergent de rufe

Compartimentul:

Recomandările pentru tipul de detergent adecvat pentru diferite temperaturi de spălare pot fi găsite în instrucțiunile de utilizare a detergentului.

### 3.2 Afișaj

Când mașina este pornită, panoul de control afișează datele de stare reală în funcție de diferiți indicatori. Aceste date includ timpul de spălare, Viteza de centrifugare, temperatura etc. (fig. 3-3).



Simbolurile de pe ecran:

### Indicarea stării programului Indicarea ciclului programului



Timpul de lucru rămas



Timpul de lucru rămas

Afișaj timpul de spălare, pornirea întârziată, precum și codurile de eroare și informațiile de serviciu.



Aburi



Cântărire automată



Ciclul de spălare



Ciclul de clătire



Ciclul de centrifugare / scurgere



Panoul de control este blocat

### 3.3 Comutator programe

Prin rotirea mânerului (fig. 3-4) puteți selecta unul din cele 16 programe, iar indicatorul corespunzător se va aprinde și setările implicite vor fi afișate pe ecran.

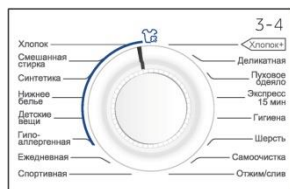

### 3.4 Butonul «Pornire / Opre»

Apăsați acest buton (fig. 3-5) pentru a porni aparatul. Indicatorul LED de pe buton se va aprinde. Pentru a opri, apăsați-l din nou timp de 2 secunde. Dacă după un timp nu este activat niciun element al panoului sau programul de spălare nu va porni, mașina se va opri automat.

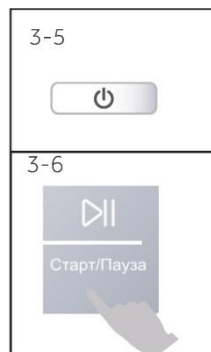

### 3.5 Butonul «Start / Pauză»

Apăsați acest buton (fig. 3-6) pentru a porni sau opri programul selectat. În timpul rulării programului, clipește 2 puncte în timpul de spălare afișat. În timpul pauzei, afișajul de timp se aprinde intermitent.



### 3.6 Butoane funcționale

Butoane funcționale (fig. 3-7) vă permite să adăugați opțiuni suplimentare la programul selectat înainte de a începe. Afișajul afișează indicatorii corespunzători. Când opriți dispozitivul sau instalați un nou program, toate opțiunile sunt dezactivate.

Dacă butonul are mai multe opțiuni, puteți selecta opțiunea dorită apăsând pe buton. Pentru a elimina setarea sau a o anula, apăsați butonul funcțional până când indicatorul dorit se aprinde sau (în cazul unei singure opțiuni) indicatorul LED se stinge.

Nu toate caracteristicile sunt disponibile pentru toate programele (a se vedea Programe).

### **i** Notă: setările din fabrică

Pentru cele mai bune rezultate, există anumite setări implicite în fiecare program Haier. Dacă nu aveți cerințe speciale, vă recomandăm să utilizați setările implicite.

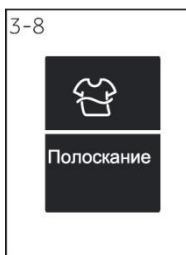

### 3.6.1 Funcția " clătire suplimentară»

Apăsați acest buton (Fig. 3-8) pentru a crește numărul de cicluri de clătire. Apăsând din nou tasta, puteți selecta de la una până la trei cicluri suplimentare.

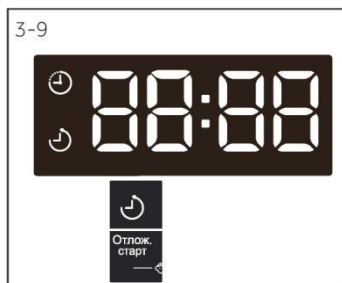

### 3.6.2 Funcția " Pornire întârziată»

Apăsați această tastă (Fig. 3-9) pentru a rula funcția de pornire întârziată. Întârzierea timpului poate fi mărită în trepte de 30 de minute de la 0,5 la 24 de ore. De exemplu, citirea afișajului 6: 30 înseamnă că finalizarea ciclului programului va veni în 6 ore și 30 de minute. Apăsați tasta Start / Pauză pentru a activa funcția de pornire întârziată. Timpul de pornire întârziat trebuie să depășească timpul de execuție al programului. În caz contrar, executarea programului va începe imediat. Pentru a dezactiva pornirea întârziată, rotiți selectorul de programe.

### **i** Notă: detergent lichid

În cazul utilizării detergentului lichid, nu se recomandă utilizarea unui program de pornire amânat.

### 3.6.3 Funcția "i-time»

Apăsarea butonului «*i - time*» vă permite să alegeți diferite regimuri de timp de spălare. Această funcție nu se aplică programelor "auto-curățare" și "stoarcere / scurgere" (fig. 3-10). Apăsarea acestui buton în același timp cu butonul «scurgere» vă permite să activați sau să dezactivați funcția de blocare pentru copii (a se vedea BLOCAREA PENTRU COPII).

### 3.6.4 Funcția " Abur»

Apăsați acest buton (fig. 3-11) pentru a selecta un program folosind abur. După selectarea acestei funcții, temperatura maximă a programului selectat este setată în mod implicit. Puteți utiliza funcția "Abur" pentru programele "Bumbac", "Spălare mixtă", "Sintetice", "Lenjerie", "Lucruri pentru copii", "Hipoalergenic". Când selectați "Abur", pictograma se aprinde, pictograma se stinge atunci când dezactivați. Când selectați această funcție, temperatura nu poate fi schimbată. Când apăsați butonul de selectare a temperaturii, funcția va fi dezactivată. Dacă mașina de spălat funcționează deja, nu puteți alege această funcție.

### 3.6.5 Funcția " viteza de centrifugare»

Apăsați acest buton (fig. 3-12) pentru a schimba viteza de centrifugare sau a anula centrifugarea. Dacă niciuna dintre valori nu este evidențiată, atunci stoarcerea nu va fi efectuată.

### 3.6.6 Funcția «Temperatură»

Apăsați acest buton (fig. 3-13) pentru a schimba temperatura de spălare.

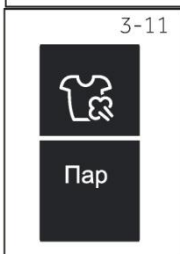
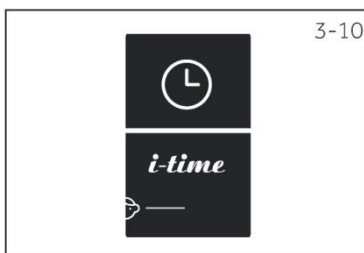

# 4-Programe

RO

● - Da; □ - Opțiune; / - Nu

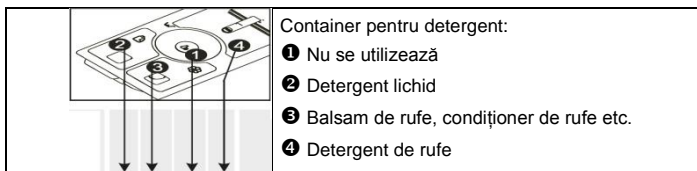

Programa	Încărcare maximă în kg HW100/ HW80	Temperatura <sup>1)</sup> în °C						Tipul țesăturii	Viteza presetată de centrifugare rot/min	Start amânat	Aburi	Călire suplimentară	i-time
		max.	Pre-instalare	1	2	3	4						
Bumbac	10/8	90 <sup>2)</sup>	30	●	○	/	●	Bumbac	1000	●	●	●	●
Spălare mixtă	10/8	60	30	●	○	/	●	Țesături mixte ușor murdare - bumbac și sintetice de spălare	1000	●	●	●	●
Sintetice	10/8	60	30	●	○	/	●	Țesătură sintetică sau mixtă	1000	●	●	●	●
Lenjerie	5/4	60	40	●	○	/	●	Bumbac / sintetice	1000	●	●	●	●
Lucruri pentru copii	5/4	90 <sup>2)</sup>	40	●	○	/	●	Bumbac / sintetice	1000	●	●	●	●
Hipo-alergenice	5/4	90 <sup>2)</sup>	60	●	○	/	●	Bumbac / sintetice	1000	●	●	●	●
De zi cu zi	5/4	60	30	●	○	/	●	Bumbac	1000	●	/	●	●
Sport	2.5/2	40	30	●	○	/	●	Sport	1000	●	/	●	●
Bumbac+	10/8	90 <sup>2)</sup>	30	●	○	/	●	Bumbac; program standard în funcție de etichetarea eficienței energetice	1000	●	/	●	●
Delicat	1/1	30	30	●	○	/	●	Mătase	600	●	/	●	/
Pătură din puf	2.5/2	40	40	●	○	/	●	Țesături din bumbac	800	●	/	●	●
Express <sup>3)</sup> 15 min	1/1	40	*	●	○	/	●	Bumbac / sintetice	1000	●	/	●	●
Igiena	5/4	90 <sup>2)</sup>	90 <sup>2)</sup>	●	○	/	●	Bumbac / sintetice	1000	●	/	●	●
Lână	1/1	40	*	●	○	/	●	Țesături din lână	800	●	/	●	●
Auto-curățare	0	90 <sup>2)</sup>	90 <sup>2)</sup>	○	/	/	/	---	600	/	/	/	/
Stoarcere / scurgere	10/8	/	/	/	/	/	/	Toate țesăturile	1000	/	/	/	/

<sup>1)</sup> se referă la lenjeria uscată. \* : Apa nu se încălzește.

<sup>2)</sup> Alegeți temperatura de spălare de 90 °C numai în cazul cerințelor speciale de igienă.

<sup>3)</sup> reduceți cantitatea de detergent datorită duratei scurte a programului.

Aceste valori de consum pot varia în funcție de condițiile locale.

Programa	Temperatura în °C	Încărcare maximă în kg	Energie electrică în kWh	Apă în l	Temp de spălare în H: mm	Eficiență centrifugare
		HW100/HW80	HW100/HW80	HW100/HW80	HW100/HW80	HW100/HW80
	◀40°C	5/4	0.50/0.46	46/37	4:08/3:27	B
Bumbac+	◀60°C	5/4	0.56/0.56	46/37	4:12/3:30	B
	◀60°C	10/8	0.50/0.54	59.5/53	4:12/3:30	B
Sintetice	40	10/8			1:08	

\* Programul standard în conformitate cu etichetarea eficienței energetice pentru 2010/30 UE:

Bumbac+ ▶ ◀60°C / ◀40°C la viteza maximă de centrifugare și funcția "spălare intensă" activată.

Programele standard de spălare a bumbacului la temperatura ◀60°C și ◀40°C sunt potrivite pentru spălarea rufelor de bumbac de gradul obișnuit de murdărire. Acestea sunt cele mai eficiente programe în ceea ce privește consumul combinat de energie și apă de spălare a bumbacului. Temperatura apei utilizate poate diferi de temperatura declarată a ciclului.

### **i** Notă: cântărire automată

Dispozitivul este echipat cu un sistem de determinare a greutateii. La încărcarea ușoară, consumul de energie electrică, a apei și timpul de spălare în unele programe vor fi reduse automat. Pe ecran apare simbolul Auto. Nu se aplică tuturor programelor.

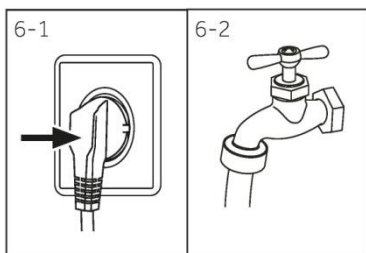

## 6.1 Alimentarea

Conectați mașina de spălat la sursa de alimentare (de la 220v la 240V ~/50Hz, fig. 6-1). A se vedea, de asemenea, secțiunea INSTALAREA.

## 6.2 Conectarea apei

- ▶ Verificați puritatea și transparența apei la intrare înainte de conectare.
- ▶ Deschideți robinetul (fig. 6-2).

## **i** Notă: Ermeticitatea

Înainte de utilizare, Deschideți robinetul, verificați eventualele scurgeri de apă.

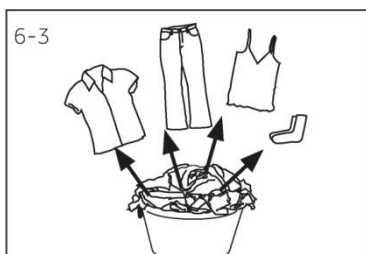

## 6.3 Pregătirea hainelor

- ▶ Sortați îmbrăcămintea în funcție de țesăturile din care este fabricată (bumbac, țesături sintetice, lână sau mătase) și gradul de murdărire (fig. 6-3). Acordați atenție instrucțiunilor de îngrijire furnizate pe etichete.
- ▶ Separați țesăturile albe de cele colorate. Încercați să le spălați mai întâi cu mâna pentru a afla dacă sunt predispuse să intre la apă sau să se extindă.
- ▶ Scoateți totul din buzunare (chei, monede etc.) și scoateți obiecte decorative solide (cum ar fi broșele).
- ▶ Detaliile îmbrăcămintei fără subpendere, țesăturile delicate și țesături subțiri, cum ar fi perdele subțiri, ar trebui plasate într-o pungă specială de spălare (este mai bine să nu le spălați într-o mașină de spălat).
- ▶ Închideți fermoarele, Velcro-urile și cărligele și asigurați-vă că butoanele sunt cusute bine.
- ▶ Așezați articole din țesături delicate, cum ar fi lenjeria de corp, lenjeria de corp din țesături delicate și obiecte mici, cum ar fi șosete, curele, Sutiene etc., într-o pungă de spălare.)

## **!** AVERTIZARE!

Elementele neșesute, precum și obiectele mici, neșesute și ascuțite, pot provoca defecțiuni și deteriorări ale îmbrăcămintei și mașinii.

**Instrucțiuni de îngrijire****Spălarea**

Spălare până la 95 °C, ciclul standard



Spălare până la 60 °C, ciclul standard



Se spală până la 95 °C, ciclul delicat



Spălare până la 40 °C, ciclul standard



Spălare până la 40 °C, ciclul delicat



Spălare până la 40 °C, ciclul delicat



Spălare până la 30 °C, ciclul standard



Se spală până la 30 °C, ciclul delicat



Se spală la 30 °C, ciclul foarte delicat



Spălare de mână, max. 40 °C



Nu spălați

**Albire**

Orice înălbitor este permis



Numai înălbitor de oxigen (fără clor)



Nu înălbiiți

**Uscare**

Uscare în tambur, fără încălzire



Uscarea în tambur la temperatură scăzută



A nu se usucă în tambur



Uscați pe frânghie



Se usucă în formă întinsă

**Călcare**

Călcați la o temperatură maximă de până la 200 °C



Călcați la o temperatură medie de până la 150 °C



Călcați la o temperatură scăzută de până la 110 °C; fără abur (călcarea cu abur poate duce la deteriorări nerecuperabile)



Nu călcați

**Îngrijirea profesională a țesăturilor**

Curățatorie chimică cu tetracloretilenă



Curățarea chimică cu hidrocarburi



Nu expuneți la curățare chimică



Curățare umedă profesională



Nu expuneți la curățarea umedă profesională

**6.4 Încărcarea mașinii de spălat**

- ▶ Încărcați rufele una câte una
- ▶ Nu permiteți supraîncărcarea. Rețineți că pentru diferite programe sunt indicate diferite valori de încărcare maximă. Regula pentru determinarea încărcării maxime: între lenjerie și partea superioară a tamburului trebuie să rămână un interval de cel puțin 15 cm.
- ▶ Închideți ușor ușa. Asigurați-vă că rufe nu s-au prins. Lenjeria prinsă de ușă va deteriora manșeta trapei. Această deteriorare nu este acoperită de garanție.

## 6.5 Alegerea detergentului

- ▶ Eficiența și rezultatul spălării sunt determinate de calitatea detergentului utilizat.
- ▶ Utilizați numai detergent aprobat pentru mașinile de spălat automate.
- ▶ Dacă este necesar, utilizați detergenți speciali, de exemplu, pentru țesături sintetice și lână.
- ▶ Respectați întotdeauna recomandările producătorului detergenților.
- ▶ Nu utilizați produse de curățare chimică, cum ar fi tricloretilenă și produse similare.

### Alegeți cel mai potrivit detergent

Programa	Tipul de detergent					
	Universal	Pentru rufe colorate	Pentru țesături delicate	Spălare specială	Balsam de rufe	
Bumbac	L/P	L/P	-	-		○
Spălare mixtă	L/P	L/P	-	-		○
Sintetice	L/P	L/P	L	-		○
Lenjerie	-	-	-	-		○
Lucruri pentru copii	L/P	L/P	-	-		○
Hipoalergenic	L/P	L/P	L	-		○
De zi cu zi	-	-	-	L		○
Sport	L/P	L/P	-	-		○
<b>Bumbac+</b>	L/P	L/P	-	-		○
Delicat	-	-	L	-		○
Pătură din puf	-	-	L	L		○
Express 15 min	L/P	L/P	L	-		○
Igienă	-	-	-	L		○
Lână	L/P	-	-	L		○
Auto-curățare	-	-	-	-		○
Stoarcere / scurgere	-	-	-	-		○

L = gel / detergent lichid P = detergent de rufe o = opțional - = nu în cazul utilizării detergentului lichid nu se recomandă includerea programului de pornire amânat. Se recomandă utilizarea:

- ▶ Detergent de rufe: de la 20°C până la 90 ° C \* (temperatură optimă: 40-60°C)
- ▶ Detergent pentru spălarea țesăturilor colorate: de la 20°C până la 60°C (temperatură optimă: 30-60°C)
- ▶ Detergent pentru lână / țesături delicate: de la 20°C până la 30°C (=temperatura optimă:)

\* Alegeți temperatura de spălare de 90 °C numai în cazul cerințelor speciale de igienă.

### 6.6 Adăugarea de detergent

1. Scoateți recipientul de detergent.
2. Așezați detergentul necesar în compartimentele corespunzătoare (fig. 6-4), vezi 3.1. Container pentru detergent.
3. Închideți cu grijă recipientul.

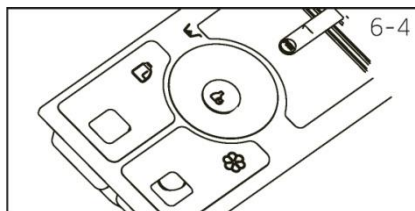

### **i** Notițe:

- ▶ Înainte de următorul ciclu de spălare, îndepărtați reziduurile de detergent din recipient.
- ▶ Nu abuzați de detergent sau balsam de rufe.
- ▶ Urmați instrucțiunile de pe ambalajul detergentului.
- ▶ Întotdeauna turnați detergentul înainte de a începe ciclul de spălare.
- ▶ Detergentul concentrat trebuie diluat înainte de adăugare.
- ▶ Nu utilizați detergent lichid în cazul în care este selectat modul "pornire întârziată".
- ▶ Alegeți cu atenție setările programului conform instrucțiunilor de îngrijire de pe etichete și conform tabelului de selecție a programului.

### 6.7 Pornirea mașinii de spălat

Apăsăți butonul Pornit/ Oprit timp de două secunde pentru a porni mașina de spălat (fig. 6-5). Indicatorul de pe buton se va aprinde.

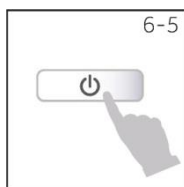

### 6.8 Selectarea programului

Pentru cele mai bune rezultate de spălare, alegeți programul cel mai potrivit pentru gradul de poluare și tipul de rufe.

Rotiți butonul programului (fig. 6-6) pentru a selecta programul potrivit. Indicatorul LED al programului corespunzător se va aprinde și setările implicite vor fi afișate pe ecran.

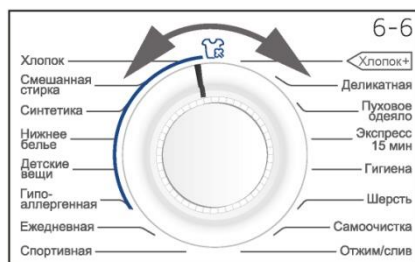

### 6.9 Adăugarea parametrilor individuali

Selecționați funcțiile și setările necesare (fig. 6-7); vezi PANOUL DE CONTROL.





## 6.10 Rularea programului de spălare

Pentru a porni, apăsați butonul Start / Pauză (fig. 6-8); mașina de spălat va începe să funcționeze conform setărilor curente. Puteți face modificări numai după anularea programului.

## 6.11 Întreruperea-anularea programului de spălare

Pentru a întrerupe programul de lucru, apăsați butonul Start / Pauză. Timpul de execuție al programului clipește. Apăsați-l din nou pentru a relua.

Pentru a anula programul care rulează și toate setările sale individuale:

1. Faceți clic pe butonul Start/Pauză pentru a întrerupe programul care rulează.
2. Pentru a opri, țineți apăsat butonul "Pornit / Oprit" timp de aproximativ trei secunde.
3. Pentru a scurge apa, utilizați programul "stoarcere / scurgere".
4. Selectați un nou program și rulați-l.

### **i** Notă: blocarea ușii

- ▶ Din motive de siguranță, atunci când efectuați un ciclu de spălare, ușa este parțial blocată. Deschideți ușa numai la sfârșitul programului sau după ce programul a fost anulat corect (a se vedea descrierea de mai sus); pe ecran este afișat simbolul "ușă deschisă".
- ▶ În cazul unui nivel ridicat de apă, a temperaturii ridicate a apei și în timpul centrifugării, nu este posibilă deschiderea ușii; pe afișaj este afișat simbolul "ușa este închisă".

## 6.12 După spălare

1. La sfârșitul ciclului de funcționare al programului, afișajul arată *End*.
2. Mașina de spălat se oprește automat.
3. Scoateți rufele cât mai curând posibil pentru a ușura călcarea și pentru a preveni apariția unor creștături.
4. Opriți alimentarea cu apă.
5. Deconectați cablul de alimentare.
6. Deschideți ușa pentru a preveni formarea umezelii și a mirosurilor. Lăsați ușa deschisă atunci când mașina de spălat nu este utilizată.

Accumularea de apă în partea inferioară a manșetei trapei și a tăvii de detergent este un fenomen normal.

### **i** Notă: regim de așteptare / modul de economisire a energiei

Dispozitivul activat va intra în modul de așteptare dacă nu este activat timp de două minute înainte de lansarea programului sau la sfârșitul programului. Afișajul se stinge. Acest lucru economisește energie. Pentru a întrerupe modul de așteptare, apăsați orice buton.

## 6.13 Pornirea și oprirea sunetului

Sunetul poate fi dezactivat dacă este necesar:

1. Porniți mașina.
2. Alegeți programul Centrifugare / scurgere.
3. Apăsați și țineți apăsat butonul "I-time" și butonul "Vitetă" simultan timp de aproximativ trei secunde. Afișajul va afișa un mesaj "beep OFF" și semnalul sonor va fi dezactivat.

Pentru a activa semnalul sonor, apăsați simultan cele două butoane. Afișajul va afișa "*bEEP On*".



### **Utilizarea responsabilă din punct de vedere ecologic**

- ▶ Pentru a asigura cea mai bună utilizare a energiei, a apei, a detergentului și a timpului, trebuie respectate recomandările privind capacitatea maximă de încărcare.
- ▶ Nu supraîncărcați mașina(peste lenjerie trebuie să treacă mâna).
- ▶ Aplicați dozele exacte ale fiecărui detergent.
- ▶ Alegeți regimul cu cea mai scăzută temperatură de spălare-detergenții moderni asigură o curățare eficientă chiar și la temperaturi sub 60 ° C.
- ▶ Modificați setările implicite numai la necesitate.

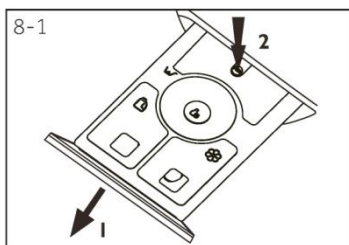

## 8.1 Curățarea recipientului de detergent

Asigurați-vă întotdeauna cu atenție că recipientul nu conține reziduuri de detergent. Curățați în mod regulat recipientul (fig. 8-1):

1. Trageți recipientul de detergent până la capăt.
2. Apăsăți butonul de eliberare a fixatorului și scoateți recipientul de detergent.
3. Clătiți recipientul cu apă pentru a curăța și introduceți-l înapoi în mașină.



## 8.2 Curățarea mașinii

- ▶ În timpul curățării și întreținerii mașinii de spălat, scoateți ștecherul din priză.
- ▶ Utilizați o cârpă moale umezită cu un detergent lichid de săpun pentru a curăța corpul mașinii (fig. 8-2) și elemente de cauciuc.
- ▶ Nu utilizați substanțe chimice organice sau solvenți corozivi.

## 8.3 Robinetul de alimentare cu apă și filtrul robinetului de alimentare cu apă

Pentru a preveni înfundarea alimentării cu apă cu particule solide, cum ar fi calcarul, curățați în mod regulat filtrul robinetului de alimentare cu apă.

- ▶ Deconectați cablul de alimentare și deconectați alimentarea cu apă.
- ▶ Deșurubați furtunul de alimentare cu apă din spate (fig. 8-3) de la mașină, precum și de la robinet.
- ▶ Clătiți filtrele cu apă și o perie (fig. 8-4).
- ▶ Introduceți filtrul și instalați furtunul de umplere.

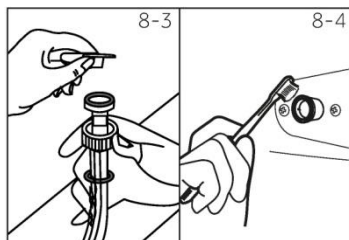

## 8.4 Curățarea tamburului

- ▶ Scoateți piesele metalice, cum ar fi agrafele de păr, monedele etc., prinse accidental în tambur (fig. 8-5), deoarece acestea provoacă pete și rugină.
- ▶ Pentru a îndepărta petele de rugină, utilizați un detergent fără clor. Respectați instrucțiunile producătorului detergentului.
- ▶ Nu folosiți obiecte solide sau un prosop de oțel pentru a curăța.

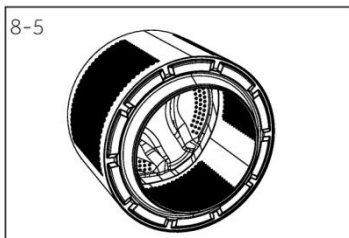

### **i** Notă: Igienă

Pentru întreținerea regulată, vă recomandăm să rulați un program de autocurățare la fiecare 100 de cicluri pentru a elimina eventualele depuneri care provoacă coroziune. Adăugați o cantitate mică de detergent la recipientul de detergent (2) sau utilizați un detergent special. Dacă efectuați mai mult de 100 de cicluri și nu utilizați un program de autocurățare, indicatorul programului de auto-curățare clipește atunci când mașina este în modul de așteptare. Se recomandă executarea unui program de autocurățare.

**8.5 Neutilizarea pentru perioade lungi de timp**

Dacă mașina nu este utilizată pentru o lungă perioadă de timp:

1. Deconectați cablul de alimentare (fig. 8-6).
2. Opriti alimentarea cu apă (fig. 8-7).
3. Deschideți ușa pentru a preveni formarea umezelii și a mirosurilor. Lăsați ușa deschisă atunci când mașina de spălat nu este utilizată.

Înainte de următoarea utilizare, verificați cu atenție cablul electric, furtunul de umplere și de scurgere. Asigurați-vă că totul este instalat corespunzător și că nu există scurgeri.

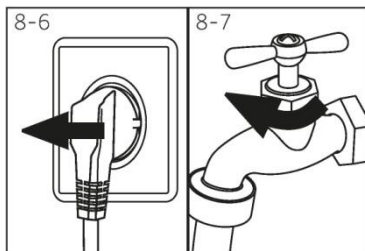
**8.6 Filtru pompă**

Curățați filtrul o dată pe lună și verificați filtrul pompei, de exemplu, dacă mașina:

- ▶ nu scurge apa;
- ▶ nu se rotește;
- ▶ face un zgomot neobișnuit în timp ce lucrează.

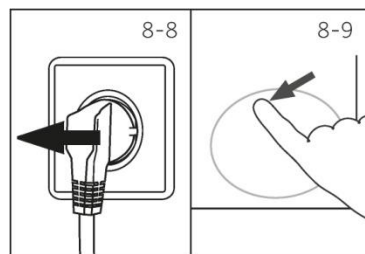
**! ATENȚIE!**

Risc de opărire! Apa din filtrul pompei poate fi foarte fierbinte! Înainte de a efectua orice acțiune, asigurați-vă că apa s-a răcit.

1. Opriti mașina de spălat și scoateți ștecherul din priză (fig. 8-8).
2. Deschideți capacul filtrului în colțul din dreapta al panoului frontal al mașinii (fig. 8-9).
3. Așezați un recipient plat pentru scurgerea apei (fig. 8-10). Volumele de apă pot fi mari!
4. Trageți furtunul de evacuare și țineți capătul deasupra recipientului (fig. 8-10).
5. Scoateți ștecherul din furtunul de evacuare (fig. 8-10).
6. După scurgerea completă, închideți furtunul de evacuare și conectați-l înapoi la mașină (fig. 8-11).
7. Deșurubați filtrul pompei în sens invers acelor de ceasornic și scoateți-l (fig. 8-12).
8. Îndepărtați murdăria (fig. 8-13).

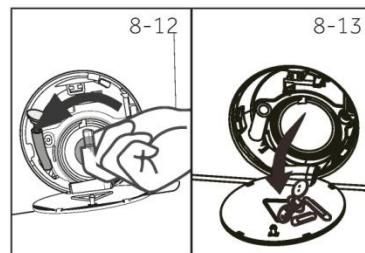
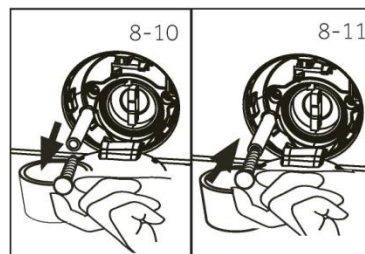

## 8-Îngrijirea și curățarea

RO

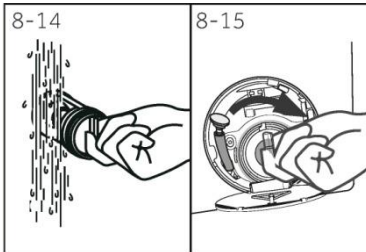

9. Curățați cu grijă filtrul pompei, de exemplu, sub un jet de apă (fig. 8-14).
10. Fixați bine filtrul în poziție (fig. 8-15).
11. Închideți trapa filtrului pompei de scurgere.

### **AVERTIZARE!**

- ▶ Etanșarea filtrului pompei trebuie să fie curată și intactă. Dacă capacul nu este strâns, este posibilă scurgerea apei.
- ▶ Filtrul trebuie să fie instalat la locul său, altfel se poate produce o scurgere.

Multe probleme care apar pot fi rezolvate independent fără cunoștințe speciale. În cazul unei probleme, consultați toate oportunitățile prezentate și urmați instrucțiunile de mai jos înainte de a contacta serviciul post-vânzare. Consultați secțiunea DESERVIREA CUMPĂRĂTORILOR.

### **ATENȚIE!**

- ▶ Deconectați aparatul și deconectați ștecherul de la priză înainte de a efectua întreținerea.
- ▶ Echipamentele electrice trebuie să fie deservite numai de electricieni calificați, deoarece reparațiile necorespunzătoare pot duce la deteriorări semnificative ulterioare.
- ▶ Pentru a evita pericolul, cablul de alimentare deteriorat trebuie înlocuit numai de producător, de agentul său de service sau de persoane cu calificări similare.

#### 9.1 Coduri de informații

Următoarele coduri sunt afișate numai pentru informații și se referă la ciclul de spălare. Ele nu au nevoie pentru a efectua orice acțiune.

<b>Cod</b>	<b>Mesaj</b>
<b>1:25</b>	Timpul rămas al ciclului de spălare este de 1 oră 25 minute.
<b>6:30</b>	Durata rămasă a ciclului de spălare, inclusiv întârzierea de încheiere selectată, este de 6 ore 30 minute.
<b>AUto</b>	Detectarea automată a încărcării. Funcționează numai pe unele programe
<b>End</b>	Ciclul de spălare este terminat. Mașina se oprește automat.
<b>Loc t</b>	Ușa este închisă din cauza nivelului ridicat de apă, a temperaturii ridicate a apei sau a ciclului de centrifugare.
<b>bEEP On</b>	Semnalul sonor este pornit.
<b>bEEP OFF</b>	Semnalul sonor este oprit.

## 9.2 Depanarea codului afișat

<b>Problemă</b>	<b>Cauză</b>	<b>Soluția</b>
<b>E1</b>	<ul style="list-style-type: none"><li>• Eroare de scurgere a apei, apa nu se scurge timp de 6 minute.</li></ul>	<ul style="list-style-type: none"><li>• Curățați filtrul pompei.</li><li>• Verificați instalarea furtunului de evacuare.</li></ul>
<b>E2</b>	<ul style="list-style-type: none"><li>• Eroare de blocare.</li></ul>	<ul style="list-style-type: none"><li>• Închideți corect ușa.</li></ul>
<b>F3</b>	<ul style="list-style-type: none"><li>• Eroare senzor de temperatură.</li></ul>	<ul style="list-style-type: none"><li>• Contactați departamentul de servicii post-vânzare.</li></ul>
<b>E4</b>	<ul style="list-style-type: none"><li>• Nivelul apei nu este atins timp de 12 minute.</li><li>• Apa se scurge prin furtunul de evacuare din motiv că canalul de scurgere este amplasat prea jos.</li></ul>	<ul style="list-style-type: none"><li>• Asigurați-vă că robinetul este deschis și presiunea apei este normală.</li><li>• Verificați instalarea furtunului de evacuare.</li></ul>
<b>F4</b>	<ul style="list-style-type: none"><li>• Eroare de încălzire</li></ul>	<ul style="list-style-type: none"><li>• Contactați departamentul de servicii post-vânzare.</li></ul>
<b>F7</b>	<ul style="list-style-type: none"><li>• Eroare motor.</li></ul>	<ul style="list-style-type: none"><li>• Contactați departamentul de servicii post-vânzare.</li></ul>
<b>E8</b>	<ul style="list-style-type: none"><li>• Eroare de protecție la nivelul apei.</li></ul>	<ul style="list-style-type: none"><li>• Contactați departamentul de servicii post-vânzare.</li></ul>
<b>FA</b>	<ul style="list-style-type: none"><li>• Eroare la senzorul de apă</li></ul>	<ul style="list-style-type: none"><li>• Contactați departamentul de servicii post-vânzare.</li></ul>
<b>FCO</b>		
<b>FC1 or FC2</b>	<ul style="list-style-type: none"><li>• Eroare de comunicare</li></ul>	<ul style="list-style-type: none"><li>• Contactați departamentul de servicii post-vânzare.</li></ul>
<b>Unb</b>	<ul style="list-style-type: none"><li>• Eroare de încărcare neuniformă.</li></ul>	<ul style="list-style-type: none"><li>• Verificați și distribuiți uniform încărcarea rufelor în tambur. Reduceți încărcarea.</li></ul>

## 9.3 Înlăturarea defecțiunilor fără afișarea codului

Problemă	Cauză	Soluția
Mașina de spălat nu funcționează.	<ul style="list-style-type: none"> <li>● Programul nu a început încă.</li> <li>● Ușa este închisă incorect.</li> <li>● Mașina de spălat nu este pornită.</li> <li>● Pană de curent.</li> <li>● Blocarea pentru copii este activată.</li> </ul>	<ul style="list-style-type: none"> <li>● Verificați programul și rulați-l.</li> <li>● Închideți corect ușa mașinii de spălat.</li> <li>● Porniți mașina.</li> <li>● Verificați sursa de alimentare.</li> </ul>
Mașina de spălat nu se umple cu apă.	<ul style="list-style-type: none"> <li>● Alimentarea cu apă lipsește.</li> <li>● Îndoirea furtunului de umplere.</li> <li>● Filtrul furtunului de umplere este blocat.</li> <li>● Presiunea apei este mai mică de 0,03 Mpa.</li> <li>● Ușa este închisă incorect.</li> <li>● Defecțiune la alimentarea cu apă.</li> </ul>	<ul style="list-style-type: none"> <li>● Verificați robinetul de alimentare cu apă.</li> <li>● Verificați furtunul de umplere.</li> <li>● Curățați filtrul furtunului de scurgere.</li> <li>● Verificați presiunea apei.</li> <li>● Închideți corect ușa mașinii de spălat.</li> <li>● Asigurați alimentarea cu apă.</li> </ul>
Când umpleți mașina de spălat cu apă, se scurge.	<ul style="list-style-type: none"> <li>● Înălțimea de ridicare a furtunului de evacuare este mai mică de 80 cm.</li> <li>● Poate că capătul furtunului de scurgere este coborât în apă.</li> </ul>	<ul style="list-style-type: none"> <li>● Asigurați-vă că furtunul de evacuare este instalat corect.</li> <li>● Asigurați-vă că furtunul de evacuare nu este în apă.</li> </ul>
Defecțiune la scurgere.	<ul style="list-style-type: none"> <li>● Furtunul de evacuare este blocat.</li> <li>● Filtrul pompei este blocat.</li> <li>● Capătul furtunului de evacuare este mai sus de 100 cm deasupra nivelului podelei.</li> </ul>	<ul style="list-style-type: none"> <li>● Deblocați furtunul de evacuare.</li> <li>● Curățați filtrul pompei.</li> <li>● Asigurați-vă că furtunul de evacuare este instalat corect.</li> </ul>
Vibrații puternice la centrifugare.	<ul style="list-style-type: none"> <li>● Nu toate șuruburile de transport au fost scoase.</li> <li>● Mașina este într-o poziție instabilă.</li> <li>● Încărcarea incorectă a mașinii de spălat.</li> </ul>	<ul style="list-style-type: none"> <li>● Scoateți toate șuruburile de transport.</li> <li>● Asigurați o suprafață de susținere solidă și aliniați mașina.</li> <li>● Verificați greutatea și uniformitatea încărcării.</li> </ul>
Mașina de spălat se oprește înainte de terminarea ciclului de spălare.	<ul style="list-style-type: none"> <li>● Defecțiune la alimentarea cu apă sau la alimentarea cu energie electrică.</li> </ul>	<ul style="list-style-type: none"> <li>● Verificați alimentarea cu energie și alimentarea cu apă.</li> </ul>
Mașina de spălat se oprește pentru o vreme	<ul style="list-style-type: none"> <li>● Ecranul afișează codul de eroare.</li> <li>● Problema este din cauza încărcării incorecte.</li> <li>● Programul efectuează un ciclu de înmuiere?</li> </ul>	<ul style="list-style-type: none"> <li>● Verificați codurile de eroare.</li> <li>● Reduceți sau ajustați încărcarea.</li> <li>● Anulați și reporniți programul.</li> </ul>
Spumă excesivă în tambur și / sau în recipientul de detergent.	<ul style="list-style-type: none"> <li>● Nu e un detergent potrivit.</li> <li>● Utilizarea unei cantități excesive de detergent.</li> </ul>	<ul style="list-style-type: none"> <li>● Verificați recomandările pentru alegerea detergentului.</li> <li>● Reduceți cantitatea de detergent.</li> </ul>
Ajustarea automată a timpului de spălare.	<ul style="list-style-type: none"> <li>● Durata programului de spălare va fi ajustată.</li> </ul>	<ul style="list-style-type: none"> <li>● Acest lucru este normal și nu afectează funcționalitatea.</li> </ul>
Problemă la centrifugare.	<ul style="list-style-type: none"> <li>● Lenjerie dezechilibrată în tambur.</li> </ul>	<ul style="list-style-type: none"> <li>● Verificați încărcarea mașinii și porniți din nou programul de centrifugare.</li> </ul>

Problemă	Cauză	Soluția
Rezultatul nesatisfăcător al spălării.	<ul style="list-style-type: none"> <li>● Gradul de murdărire nu corespunde programului selectat.</li> <li>● Cantitate insuficientă de detergent.</li> <li>● Încărcarea maximă a fost depășită.</li> <li>● Lenjeria este distribuită în tambur neuniform.</li> </ul>	<ul style="list-style-type: none"> <li>● Selectați un alt program.</li> <li>● Alegeți detergentul în funcție de gradul de murdărire și de specificațiile producătorului.</li> <li>● Reduceți încărcarea.</li> <li>● Scoateți rufe.</li> </ul>
Reziduuri de detergent de rufe pe lenjerie.	<ul style="list-style-type: none"> <li>● Particulele insolubile de detergent pot rămâne pe lenjerie ca pete albe.</li> </ul>	<ul style="list-style-type: none"> <li>● Efectuați un ciclu suplimentar de clătire.</li> <li>● Încercați să curățați urmele de rufe uscate.</li> <li>● Utilizați un alt detergent.</li> </ul>
Pete gri pe lenjerie.	<ul style="list-style-type: none"> <li>● Sunt cauzate de acțiunea grăsimilor, cum ar fi uleiurile, cremele sau unguentele.</li> </ul>	<ul style="list-style-type: none"> <li>● Pregătiți rufe pentru spălare cu un detergent special.</li> </ul>

## **i** Notă: formarea spumei

Dacă se formează prea multă spumă atunci când se efectuează un ciclu de centrifugare, motorul se va opri și pompa de scurgere va funcționa timp de 90 de secunde. Cu rezultate nesatisfăcătoare ale acestei proceduri de îndepărtare a spumei de până la 3 ori, programul se va opri fără centrifugare.

Dacă apar mesaje de eroare chiar și după măsurile luate, opriți mașina, opriți alimentarea cu energie electrică și contactați asistența tehnică.

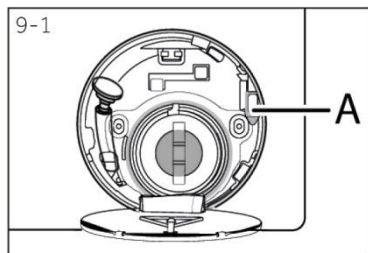

### 9.4 În caz de pană de curent

Se salvează programul curent și setările acestuia. După restabilirea alimentării cu energie electrică, programa este reluată. În cazul în care defecțiunea de alimentare oprește funcționarea, ușa este blocată mecanic. La descărcarea rufelor, apa nu trebuie să fie vizibilă prin fereastra transparentă a ușii. - Pericol de arsură! Nivelul apei trebuie redus, așa cum este descris în secțiunea "filtru pompă". Numai după aceasta, puteți trage maneta (A), care se află sub capacul trapă de întreținere (fig. 9-1) până când ușa se deblochează cu un CLIC ușor. După aceea, întoarceți toate piesele în poziția de inițială.

### 10.1 Pregătirea

- ▶ Scoateți mașina din ambalaj.
- ▶ Îndepărtați toate materialele de ambalare, inclusiv polietilena de protecție de pe carcasă, baza de polistiren și păstrați-le departe de ochii copiilor. Înclinați mașina și asigurați-vă că elementele de ambalare nu sunt lăsate în interiorul mașinii. Când deschideți ambalajul pe pachet și pe ușă, puteți vedea picături de apă. Acesta este un fenomen normal cauzat de testele din fabrică cu folosirea apei.

### Notă: Reciclarea ambalajului

Păstrați toate materialele de ambalare departe de ochii copiilor și aruncați-le într-un mod sigur pentru mediu.

### 10.2 La alegere: instalarea pernei de micșorare a zgomotului

1. La deschiderea ambalajului comprimat, veți vedea patru perne de micșorare a zgomotului care se utilizează pentru a reduce zgomotul (figura 10.0)
2. Puneți mașina de spălat cu ușa în sus, cu partea inferioară spre utilizator.
3. Scoateți pernele de micșorare a zgomotului și scoateți folia de protecție a benzii cu două fețe, lipiți-o pe partea inferioară, așa cum este indicat în Figura 3 (1 și 3 două perne mai lungi, 2 și 4 două perne mai scurte). Puneți mașina de spălat în poziția inițială.

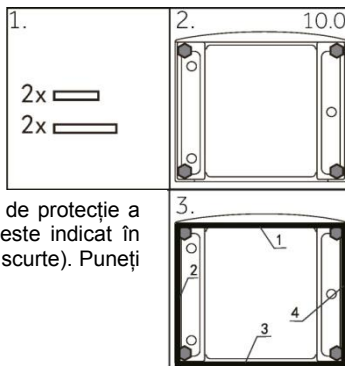

### 10.3 Demontarea protecției de transport

Protecția de transport pe partea din spate este proiectată pentru a fixa componentele anti-vibrații din interiorul unității în timpul transportului, pentru a preveni deteriorarea internă. Toate elementele (fig. 10-1) trebuie extrase înainte de utilizare:

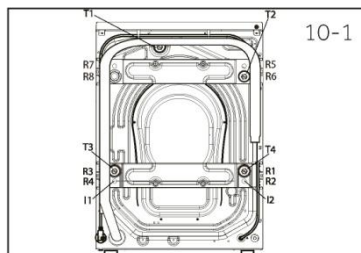

1. Scoateți toate cele 4 șuruburi (T1-T4) (fig. 10-2).

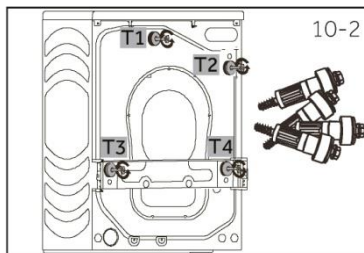

2. fig. 10-3

HW100-B14876 scoateți cele 8 șuruburi (R1-R8) din garniturile de întărire ale panoului din spate și lăsați-le deoparte.

HW80-B14876 scoateți cele 4 șuruburi (R1-R4) din căptușeala de întărire a panoului din spate și lăsați-o deoparte.

3. Scoateți cele 2 bare de fier I1 și I2 (fig. 10-4).

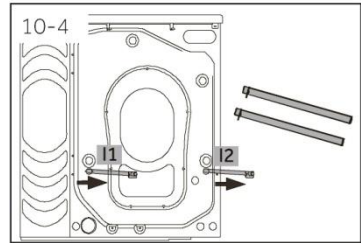
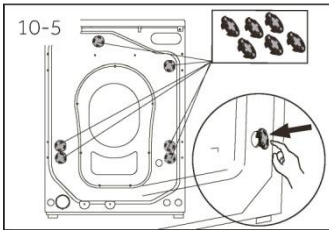
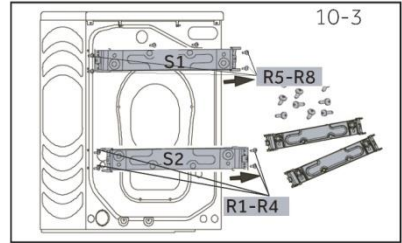

4. Scoateți dopurile (fig. 10-5).

**i** **Notă: păstrați într-un loc sigur**

Păstrați toate piesele de protecție a transportului într-un loc sigur pentru o utilizare ulterioară. De fiecare dată când mutați dispozitivul, instalați mai întâi elementele de protecție.

**10.4 Mutarea dispozitivului**

Dacă mașina de spălat trebuie mutată într-o altă locație, reinstalați protecția transportului pentru a preveni deteriorarea. Asamblarea se face în ordine inversă.

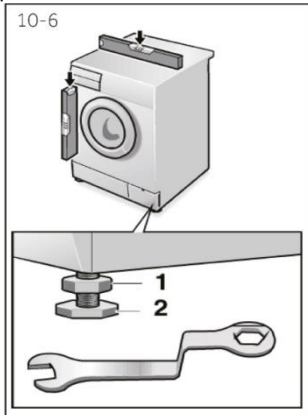

**10.5 Alinierea dispozitivului**

Reglați toate picioarele (fig. 10-6) pentru a obține o poziție absolut de dreaptă. Acest lucru minimizează vibrațiile și, prin urmare, zgomotul în timpul funcționării. Datorită acestui fapt, uzura este redusă. Pentru nivelare, se recomandă utilizarea nivelei cu bulă de aer. Podeaua trebuie să fie cât mai solidă și mai dreaptă posibil.

1. Slăbiți piulița de blocare (1) cu o cheie.
2. Reglați înălțimea prin rotirea piciorului (2).
1. Strângeți piulița de blocare (1) în raport cu carcasa.

### 10.6 Conectarea furtunului de scurgere

Introduceți furtunul de scurgere a apei în conductă în mod corespunzător. Furtunul trebuie să ajungă în orice punct de înălțime de la 80 la 100 cm deasupra liniei inferioare a aparatului! Ori de câte ori este posibil, fixați întotdeauna **furtunul de drenaj în clema de pe partea din spate a aparatului**.

#### ATENȚIE!

- ▶ Utilizați numai setul de furtunuri furnizat pentru conectare.
- ▶ Nu folosiți niciodată seturi de furtunuri vechi!
- ▶ Conectați furtunul numai la sursa de apă rece.
- ▶ Verificați puritatea și transparența apei înainte de conectare.

Următoarele conexiuni sunt posibile:

#### 10.6.1. Scurgeți furtunul în chiuvetă

- ▶ Așezați furtunul de evacuare cu un suport în formă de U pe marginea chiuvetei (fig. 10-8).
- ▶ Asigurați fixarea corectă a suportului U și feriți-l de alunecare.

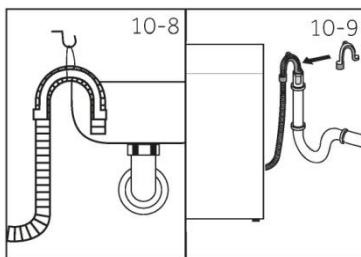

#### 10.6.2. Scurgere furtun la scurgere în canalizație

- ▶ Diametrul interior al țevii de scurgere trebuie să fie de cel puțin 40 mm.
- ▶ Așezați furtunul de evacuare în conducta de canalizare aprox. 80 mm.
- ▶ Dacă este necesar, conectați suportul în formă de U, și fixați-l în siguranță (fig. 10-9).

#### 10.6.3. Scurgere din furtun în sifon

- ▶ Conexiunea trebuie să fie deasupra sifonului
- ▶ Conexiunea de pe sifon este de obicei închisă cu o suprapunere (A). Ar trebui să fie îndepărtată (fig. 10-10).
- ▶ Fixați furtunul de evacuare cu clema.

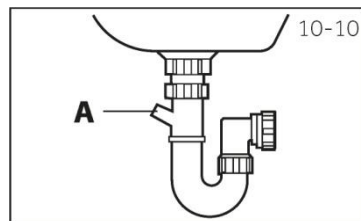

#### AVERTIZARE!

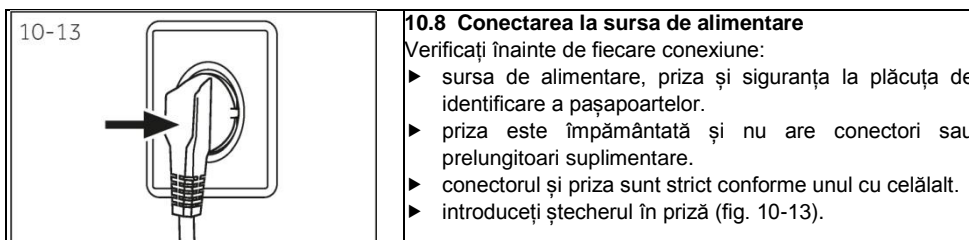
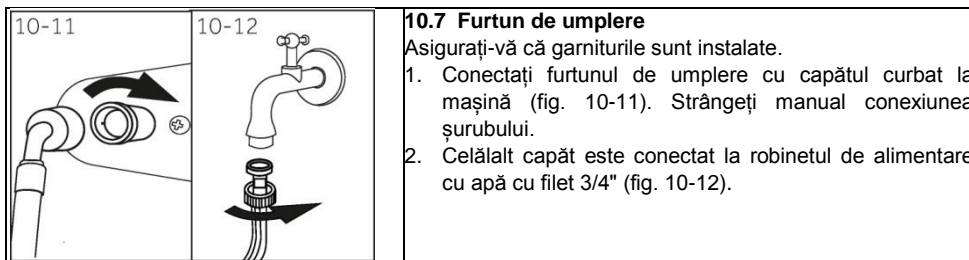

- ▶ Furtunul de evacuare nu poate fi scufundat în apă și trebuie să fie bine fixat și etanșat. Dacă furtunul de evacuare se află pe podea sau dacă conducta este la o înălțime mai mică de 80 cm, mașina de spălat va scurge continuu apa în timpul umplerii (scurgere automată).
- ▶ Furtunul de evacuare nu poate fi prelungit. Dacă este necesar, contactați departamentul de servicii post-vânzare.



**⚠ ATENȚIE!**

- ▶ Asigurați-vă întotdeauna că toate conexiunile (furtunul de scurgere și alimentarea cu apă) sunt bine fixate, uscate și nu permit scurgerea apei!
- ▶ Asigurați-vă că aceste piese nu sunt niciodată zdrobite, îndoite sau răsucite.
- ▶ Pentru a evita pericolul, cablul de alimentare deteriorat trebuie înlocuit de un agent de la service (a se vedea cardul de garanție).

## 11.1 Dispozitivul îndeplinește cerințele Regulamentului UE nr. 1061/2010

Marcă comercială	Haier	
	HW80-B14876	HW100-B14876
Model	HW80-B14876	HW100-B14876
Încărcare nominală (kg)	8	10
Clasa de eficiență energetică	A+++	A+++
Consumul de energie pe an (kWh / an) <sup>1)</sup>	117	118
Consumul de energie electrică în modul "bumbac" la o temperatură de 60 ° C și încărcare completă (kWh / ciclu)	0.54	0.50
Consumul de energie electrică în modul "bumbac" la o temperatură de 60 ° C și încărcare parțială (kWh / ciclu)	0.56	0.56
Consumul de energie electrică în modul "bumbac" la o temperatură de 40 ° C și încărcare parțială (kWh / ciclu)	0.46	0.50
Consum de energie ponderat în starea off (w)	0.42	0.45
Puterea consumată în stare pornită (W)	0.52	0.58
Consumul de apă pe an (L/an) <sup>2)</sup>	9500	11400
Clasa de eficiență a modului de centrifugare <sup>3)</sup>	În	
Viteza de centrifugare maximă(rot/min) <sup>4)</sup>	1400	
Conținutul rezidual de umiditate ( % ) <sup>4)</sup>	53	
Programul standard "bumbac" la 60 ° C <sup>5)</sup>	 + 60°C + Viteză maximă de centrifugare	
Programul standard "bumbac" la 40 ° C <sup>5)</sup>	 + 40°C + Viteză maximă de centrifugare	
Țiimpul de execuție al programului "bumbac" la o temperatură de 60 ° C și încărcare completă (min)	235	270
Țiimpul de execuție al programului "bumbac" la o temperatură de 60 ° C și o încărcare parțială (min)	233	265
Țiimpul de execuție al programului "bumbac" la o temperatură de 40 ° C și încărcare parțială (min)	223	260
Durata aflării în stare pornită (min) <sup>6)</sup>	3	
Nivelul de zgomot (spălare/stoarcere) în(db (A))	58/71	58/71
Țiip	de sine stătătoare	

<sup>1)</sup> Pe baza a 220 de cicluri standard de spălare în programul "Bumbac 60 °C" și "40 °C" la încărcare completă și parțială, precum și consumul în moduri de economisire a energiei. Consumul real de energie depinde de modul în care este utilizat aparatul electric.

<sup>2)</sup> Pe baza a 220 de cicluri standard de spălare în programul "Bumbac 60 °C" și "40 °C" la încărcare completă și parțială. Consumul real de apă depinde de modul în care este utilizat aparatul electric.

<sup>3)</sup> Clasa G este cea mai puțin eficientă și clasa A este cea mai eficientă.

<sup>4)</sup> Pe baza programului standard "bumbac" la 60 °C cu încărcare completă și a programului standard "bumbac" la 40 °C cu încărcare parțială.

<sup>5)</sup> Programul standard de spălare a bumbacului la 60 °C și programul standard de spălare a bumbacului la 40 °C sunt programele standard de spălare, care includ informațiile de pe etichetă și foaia de date tehnice. Acestea sunt potrivite pentru îndepărtarea murdăriilor medii de pe lenjeria de bumbac și sunt cele mai eficiente în ceea ce privește consumul total de energie electrică și apă.

<sup>6)</sup> În cazul unui sistem de gestionare a energiei electrice.

<sup>7)</sup> Pe baza programului standard "bumbac" la 60 °C cu încărcare completă.

## 11.2 Date tehnice suplimentare

	HW80-B14876	HW100-B14876
Dimensiune (Î x L x I în mm)	850x460x595	850x530x595
Adâncimea luând în considerație și ușa (mm)	510	600
Tensiune, V	220-240V ~ / 50Hz	
Curent, A	10	
Putere maximă, W	2000	
Presiunea apei în mpa	0.03≤P ≤1	
Greutate netă, kg	72	77

**Serviciul de asistență pentru clienți**

Vă recomandăm să contactați serviciul de asistență pentru clienți al companiei "Heyer", precum și să utilizați piese de schimb originale. Dacă au apărut probleme cu aparatele dvs. de uz casnic, vă rugăm să examinați mai întâi secțiunea «**ÎNLĂTURAREA DEFECȚIUNILOR**».

Dacă nu găsiți o soluție, vă rugăm să vă adresați:

— la distribuitorul dvs. oficial sau

— la call center-ul nostru.:

8-800-200-17-06 (RU),

8-10-800-2000-17-06 (BY),

00-800-2000-17-06 (Uzbekistan)

- pe site-ul [www.haier.com](http://www.haier.com), unde puteți lăsa o cerere de serviciu, precum și pentru a găsi răspunsuri la întrebări frecvente.

Apelând la centrul nostru de service, vă rugăm să pregătiți următoarele informații pe care le puteți găsi pe plăcuța de identificare și pe cec:

Model \_\_\_\_\_

Numărul de serie \_\_\_\_\_

Data vânzării \_\_\_\_\_



De asemenea, vă rugăm să verificați garanția și a documentele de vânzare.

**Important!** Lipsa numărului de serie pe aparat face imposibilă identificarea aparatului și, în consecință, întreținerea acestuia în garanție. Este interzisă scoaterea de pe aparat a plăcilor de identificare din fabrică. Lipsa plăcilor de identificare poate duce la refuzul de a îndeplini obligațiile de garanție.

Acest document poate fi modificat fără notificare prealabilă.

Producătorul își rezervă dreptul de a face modificări în designul și dotarea produsului fără notificare suplimentară.

# Haier

Producător: "Haier Overseas  
Electric Appliances Corp. Ltd.»  
Adresa: Room s401, Haier Brand  
building, Haier Industry park Hi-Tech  
Zone, Laoshan District Qingdao, China

Importator: «HAR SRL»  
Adresa: 121099, Moscova, Bulevardul  
Novinsky, 8, etajul 16, biroul 1601  
tel.: 8-800-200-17-06  
adresa de e-mail: info@haierrussia.ru

Data fabricării și perioada  
de garanție sunt indicate  
pe eticheta aparatului

