

► L7FBE49BSA

RO Manual de utilizare  
Mașină de spălat rufe

# USER MANUAL

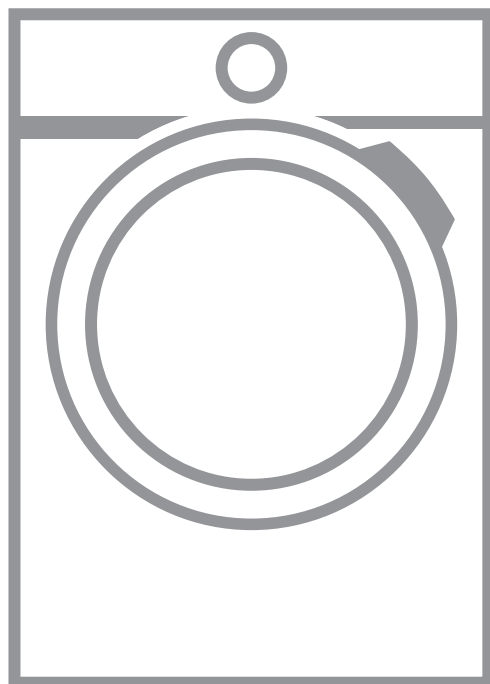

**AEG**

# CUPRINS

1. INFORMAȚII PRIVIND SIGURANȚA.....	3
2. INSTRUCȚIUNI DE SIGURANȚĂ.....	5
3. DESCRIEREA PRODUSULUI.....	7
4. DATE TEHNICE.....	8
5. INSTALAREA.....	9
6. ACCESORIILE.....	14
7. PANOUL DE COMANDĂ.....	15
8. ÎNAINTE DE PRIMA UTILIZARE.....	24
9. TEHNOLOGIA AUTODOSE (DOZARE AUTOMATĂ).....	24
10. PROGRAME.....	31
11.  WI-FI - CONFIGURAREA CONECTIVITĂȚII.....	37
12. UTILIZAREA ZILNICĂ.....	39
13. INFORMAȚII ȘI SFATURI.....	44
14. ÎNGRIJIREA ȘI CURĂȚAREA.....	46
15. DEPANARE.....	53
16. VALORI DE CONSUM.....	58
17. <b>GHID RAPID</b> .....	61
18. INFORMAȚII PRIVIND MEDIUL.....	63

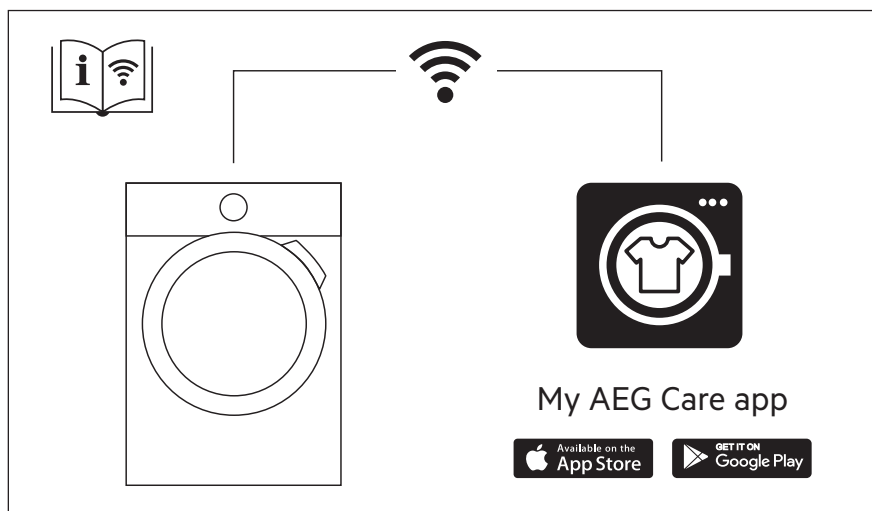

## PENTRU REZULTATE PERFECTE

Vă mulțumim pentru că ați ales acest produs AEG. Am creat acest produs pentru a oferi performanțe impecabile pentru mulți ani de acum înainte, cu tehnologii inovatoare care vă fac viața mai simplă - funcții pe care s-ar putea să nu le găsiți la aparatele obișnuite. Vă rugăm să alocați câteva minute și să citiți manualul pentru a reține aspectele importante.

Vizitați site-ul nostru pentru:



A găsi sfaturi privind utilizarea, broșuri, informații pentru depanare, service și reparații:

**[www.aeg.com/support](http://www.aeg.com/support)**



A vă înregistra produsul pentru a beneficia de servicii mai bune:

**[www.registreaeg.com](http://www.registreaeg.com)**



A cumpăra accesorii, consumabile și piese de schimb originale pentru aparatul dvs.:

**[www.aeg.com/shop](http://www.aeg.com/shop)**

## ASISTENȚĂ PENTRU CLIEȚI ȘI SERVICE

Utilizați întotdeauna piese de schimb originale.

Atunci când contactați Centrul nostru de service autorizat, asigurați-vă că aveți la dispoziție următoarele informații: Model, PNC, Număr de serie.

Informațiile pot fi găsite pe plăcuța cu date tehnice.

 Avertisment / Atenție - Informații privind siguranța

 Informații și sfaturi generale

 Informații privind mediul înconjurător

Ne rezervăm dreptul asupra efectuării de modificări.

### 1. INFORMAȚII PRIVIND SIGURANȚA

Înainte de instalarea și de utilizarea aparatului, citiți cu atenție instrucțiunile furnizate. Producătorul nu este responsabil pentru nicio vătămare sau daună rezultată din instalarea sau utilizarea incorectă. Păstrați permanent instrucțiunile într-un loc sigur și accesibil pentru o consultare ulterioară.

#### 1.1 Siguranța copiilor și a persoanelor vulnerabile

- Acest aparat poate fi utilizat de copiii cu vârsta mai mare de 8 ani, de persoanele cu capacități fizice, senzoriale sau mentale reduse sau de persoanele neexperimentate doar sub supraveghere sau după o scurtă instruire care să le ofere informațiile necesare

despre utilizarea în siguranță a aparatului și care să le permită să înțeleagă pericolele la care se expun.

- Copiii cu vârsta între 3 și 8 ani și persoanele cu dizabilități profunde și complexe nu trebuie lăsate să se apropie de aparat dacă nu sunt supravegheate permanent.
- Copiii cu vârsta mai mică de 3 ani nu trebuie lăsați să se apropie de aparat dacă nu sunt supravegheați permanent.
- Copiii trebuie supravegheați pentru a vă asigura că nu se joacă cu aparatul.
- Nu lăsați ambalajele la îndemâna copiilor și aruncați-le conform reglementărilor.
- Nu lăsați detergenții la îndemâna copiilor.
- Nu lăsați copiii și animalele să se apropie de aparat atunci când ușa este deschisă.
- Dacă aparatul are un dispozitiv de siguranță pentru copii, acesta trebuie activat.
- Copiii nu vor realiza operațiunile de curățare sau de întreținere care revin utilizatorului aparatului fără a fi supravegheați.

## **1.2 Informații generale privind siguranță**

- Nu modificați specificațiile acestui aparat.
- Acest aparat este conceput pentru utilizare casnică și utilizări similare, cum ar fi:
  - zonele de bucătărie pentru personal din ateliere, birouri și alte medii de lucru;
  - de către clienții din hoteluri, moteluri, unități de cazare cu mic dejun și alte medii de tip rezidențial;
  - zone comune din blocuri de apartamente sau în spălătorii de haine.
- Încărcătura maximă a aparatului este 9 kg. Nu depășiți sarcina maximă a fiecărui program (consultați capitolul „Programe”).
- Presiunea de alimentare cu apă din punctul de racord la rețeaua de apă trebuie să fie între 0,5 bar (0,05 MPa) și 10 bar (1.0 MPa).

- Fanta de aerisire din bază nu trebuie să fie blocate de mochetă, covor sau orice alt material folosit la acoperirea pardoselii.
- Aparatul trebuie conectat la rețeaua de apă folosind noile seturi de furtunuri furnizate sau alte noi seturi de furtunuri furnizate de Centrul de service autorizat.
- Seturile vechi de furtunuri nu trebuie refolosite.
- În cazul în care cablul de alimentare este deteriorat, acesta trebuie înlocuit de producător, de centrul de service autorizat al acestuia sau de persoane cu o calificare similară pentru a se evita electrocutarea.
- Înainte de a efectua orice operațiune de întreținere, opriți aparatul și scoateți ștecherul din priză.
- Nu folosiți apă pulverizată cu presiune ridicată sau abur pentru curățarea aparatului.
- Curățați aparatul cu o lavetă umedă. Utilizați numai detergenți neutri. Nu folosiți niciun produs abraziv, burete abraziv, solvent sau obiect metalic.

## 2. INSTRUCȚIUNI DE SIGURANȚĂ

### 2.1 Instalarea



Instalarea trebuie să respecte reglementările naționale corespunzătoare.

- Scoateți toate ambalajele și buloanele de transport, inclusiv bucșa din cauciuc cu distanțator din plastic.
- Păstrați șuruburile de transport într-un loc sigur. Dacă aparatul va fi mutat pe viitor, acestea trebuie fixate din nou pentru a bloca tamburul și pentru a-l proteja de deteriorare.
- Aveți întotdeauna grijă când mutați aparatul deoarece acesta este greu. Folosiți întotdeauna mănuși de protecție și încălțăminte închisă.
- Urmați instrucțiunile de instalare furnizate împreună cu aparatul.
- Dacă aparatul este deteriorat, nu îl instalați sau utilizați.
- Nu instalați sau utilizați aparatul în locuri în care temperatura poate fi sub 0°C sau direct expus intemperiei.
- Suprafața podelei pe care aparatul va fi instalat trebuie să fie plată, stabilă, rezistentă la căldură și curată.
- Asigurați circulația aerului între aparat și podea.
- Atunci când aparatul se află în poziția sa permanentă, verificați dacă este adus la nivel cu ajutorul unei nivele cu bulă de aer. Dacă nu este, reglați picioarele acestuia.
- Nu instalați aparatul direct deasupra scurgerii din pardoseală.
- Nu pulverizați apă pe aparat și nu îl expuneți la umiditate excesivă.
- Nu instalați aparatul în locuri care nu permit deschiderea completă a ușii acestuia.
- Nu așezați niciun recipient închis pentru colectarea posibilelor scurgeri de apă de sub aparat. Contactați Centrul de service autorizat pentru a afla ce accesorii pot fi utilizate.

## 2.2 Conexiunea la rețeaua electrică



### AVERTISMENT!

Pericol de incendiu și electrocutare.

- AVERTISMENT: Acest aparat este proiectat pentru a fi instalat / conectat la o împământare din clădire.
- Utilizați întotdeauna o priză cu protecție (împământare) contra electrocutării, montată corect.
- Asigurați-vă că parametrii de pe plăcuța cu date tehnice sunt compatibili cu valorile nominale ale sursei de alimentare.
- Nu folosiți prize multiple și cabluri prelungitoare.
- Procedați cu atenție pentru a nu deteriora ștecherul și cablul de alimentare electrică. Dacă este necesară înlocuirea cablului de alimentare, acesta trebuie înlocuit numai de către Centrul de service autorizat.
- Introduceți ștecherul în priză numai după încheierea procedurii de instalare. Asigurați accesul la priză după instalare.
- Nu atingeți cablul de alimentare sau ștecherul cu mâinile ude.
- Nu trageți de cablul de alimentare pentru a scoate din priză aparatul. Trageți întotdeauna de ștecher.

## 2.3 Racordarea la apă

- Apa de alimentare nu trebuie să depășească 25°C.
- Nu deteriorați furtunurile de apă.
- Înainte de conectarea la țevi noi, țevi care nu au fost folosite mult timp, la care s-au făcut lucrări de reparație sau au fost montate noi dispozitive (apometre, etc.), lăsați să curgă apa până când aceasta devine curată și limpede.
- Asigurați-vă că nu sunt pierderi vizibile de apă în timpul și după prima utilizare a aparatului.
- Nu folosiți un furtun prelungitor dacă furtunurile de alimentare sunt prea scurte. Adresați-vă Centrului de service autorizat pentru înlocuirea furtunului de alimentare.

- Când despachetați aparatul, este posibil să vedeți cum curge apă din furtunul de evacuare. Aceasta se datorează testării aparatului cu apă în fabrică.
- Puteți prelungi furtunul de evacuare până la maxim 400 cm. Contactați Centrul de service autorizat pentru alt furtun de evacuare și prelungitorul.
- Asigurați accesul la robinet după instalare.

## 2.4 Modul de utilizare



### AVERTISMENT!

Pericol de rănire, electrocutare, incendiu, arsuri sau de deteriorare a aparatului.

- Respectați instrucțiunile de siguranță de pe ambalajul detergentului.
- Produsele inflamabile sau obiectele umezite cu produse inflamabile nu trebuie introduse în aparat, nici puse alături sau deasupra acestuia.
- Nu spălați țesăturile care sunt foarte murdare cu ulei, grăsime sau alte substanțe pline de grăsime. Se pot deteriora piesele din cauciuc ale mașinii de spălat rufe. Prespălați manual astfel de țesături înainte de a le încărca în mașina de spălat rufe.
- Nu atingeți ușa de sticlă în timpul funcționării unui program. Sticla poate fi fierbinte.
- Asigurați-vă că îndepărtați toate obiectele metalice din rufe.

## 2.5 Serviciul de asistență tehnică

- Pentru a repara aparatul contactați Centrul de service autorizat. Utilizați doar piese de schimb originale.
- Rețineți că reparațiile făcute în regie proprie sau care nu sunt făcute de profesioniști pot afecta siguranța și pot anula garanția.
- Următoarele piese de schimb sunt disponibile timp de 10 ani după încetarea producției modelului: motor și perile motorului, transmisia dintre motor și tambur, pompe, amortizoare și arcuri, tamburul de spălare, tridentul tamburului și angrenajele cu

bilă corespunzătoare, radiatoare și elemente de încălzire, inclusiv pompe de căldură, conduce și echipamentul corespunzător, inclusiv furtunuri, supape, filtre și opritoare de apă, plăci cu circuite imprimate, afișaje electronice, comutatoare de presiune, termostate și senzori, software și firmware, inclusiv software de resetare, ușa, balamaua și garniturile ușii, alte garnituri, sistemul de închidere a ușii, accesorii de plastic, cum ar fi dozatoarele de detergent. Rețineți că unele piese de schimb sunt disponibile doar la reparatorii profesioniști și nu toate piesele de schimb sunt relevante pentru toate modelele.

- Referitor la becul (becurile) din acest produs și becurile de schimb vândute separat: Aceste becuri sunt concepute pentru a suporta situațiile fizice extreme din aparatele electrocasnice, cum ar fi cele de temperatură, vibrație, umiditate sau

au rolul de a semnaliza informații privitoare la starea operațională a aparatului. Acestea nu sunt destinate utilizării în alte aplicații și nu sunt adecvate pentru iluminarea camerelor din locuință.

## 2.6 Aruncarea la gunoi



### AVERTISMENT!

Pericol de vătămare sau sufocare.

- Deconectați aparatul de la sursa de alimentare electrică și cea de apă.
- Tăiați cablul de alimentare electrică chiar de lângă aparat și aruncați-l.
- Scoateți încuietorea ușii pentru a nu permite copiilor sau animalelor de companie să rămână blocați în tambur.
- Aruncați aparatul în conformitate cu cerințele locale privind eliminarea Deșeurilor de echipamente electrice și electronice (WEEE).

## 3. DESCRIEREA PRODUSULUI

### 3.1 Funcții speciale

Noua dvs. mașină de spălat rufe îndeplinește toate cerințele moderne pentru tratarea eficientă a rufelor cu un consum redus de apă, energie și detergent și asigură o îngrijire corespunzătoare a țesăturilor.

- **AutoDoseTehnologia** dozează automat cantitatea corectă de detergent în funcție de încărcătură; sertarul are două rezervoare integrate (detergent + balsam) și două compartimente suplimentare pentru încărcarea manuală de detergent și aditivi. Se oferă astfel cea mai mare flexibilitate în utilizare.
- **Funcțiile Conexiune Wi-Fi și Pornire de la distanță** vă permit să porniți un ciclu, să interacționați cu mașina de spălat rufe și să verificați starea ciclului de spălare de la distanță.

- **Funcția ProSense System** detectează cantitatea de rufe stabilind durata programului în 30 de secunde. Programul de spălare este adaptat la încărcătura de rufe și tipul țesăturii fără a consuma mai mult timp, energie și apă decât este necesar.
- Aburul este o modalitate rapidă și ușoară de a împrospăta hainele. Programele delicate cu abur elimină mirosurile și reduc șifonarea țesăturilor uscate, care necesită astfel doar o călcare ușoară. Opțiunea **Abur Plus termină** fiecare ciclu cu abur delicat care relaxează fibrele și reduce șifonarea țesăturii. Călcare se va face mai ușor!
- **IntensivOpțiunea** pre-tratează petele persistente optimizând eficiența performanțelor la spălare.

## 3.2 Prezentarea aparatului

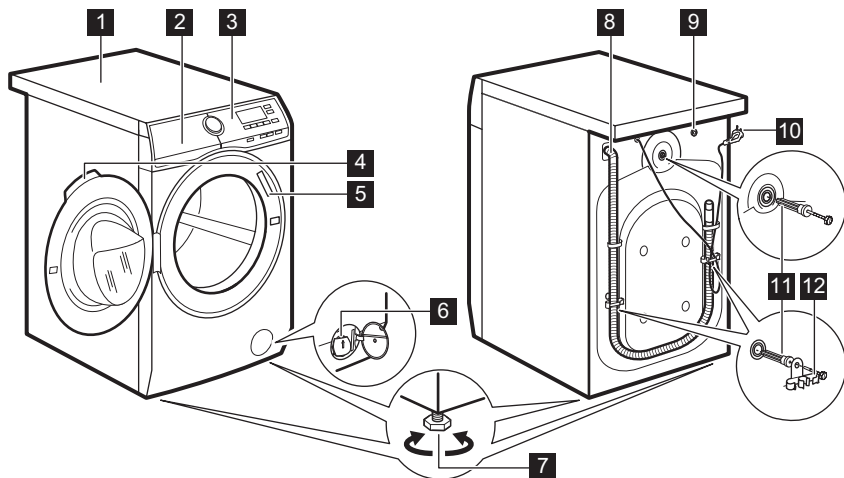

- |   |   |
|---|---|
| <b>1</b> Suprafață de lucru   | <b>7</b> Picioare pentru aducerea la nivel a aparatului |
| <b>2</b> Dozatorul pentru detergent cu rezervoare AutoDose și compartimente manuale | <b>8</b> Furtun de evacuare                             |
| <b>3</b> Panou de comandă   | <b>9</b> Racord pentru furtunul de alimentare           |
| <b>4</b> Mâner ușă  | <b>10</b> Cablu de alimentare                           |
| <b>5</b> Plăcuță cu date tehnice  | <b>11</b> Șuruburi pentru transport                     |
| <b>6</b> Filtru de la pompa de evacuare   | <b>12</b> Suport pentru furtun                          |

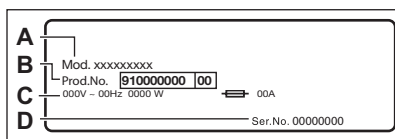

**Plăcuța cu date tehnice** specifică numele modelului (A), numărul produsului (B), tensiunea electrică nominală (C) și numărul de serie (D).

## 4. DATE TEHNICE

Dimensiuni	Lățime/ Înălțime/ Adâncime totală	59.7 cm /84.7 cm /66.0 cm
Conexiunea la rețeaua electrică	Tensiunea electrică	230 V
	Putere generală	2200 W
	Siguranță fuzibilă	10 A
	Frecvența	50 Hz

Nivel de protecție împotriva pătrunderii particulelor solide și a umidității asigurat de capacul de protecție, cu excepția cazului în care echipamentul de joasă tensiune nu este protejat împotriva umidității		IPX4
Presiunea de alimentare cu apă	Minim Maxim	0,5 bari (0,05 MPa) 10 bari (1,0 MPa)
Alimentarea cu apă <sup>1)</sup> .		Apă rece
Încărcătură maximă	Bumbac	9 kg
Viteză centrifugare	Viteza maximă de centrifugare	1351 rpm

<sup>1)</sup> Racordați furtunul de alimentare cu apă la un robinet cu filet 3/4"

## 5. INSTALAREA



### AVERTISMENT!

Consultați capitolele privind siguranța.

### 5.1 Despachetarea



### AVERTISMENT!

Înainte de instalarea aparatului, îndepărtați toate ambalajele și șuruburile de transport.



### AVERTISMENT!

Utilizați mănușile.

1. Îndepărtați folia exterioară. Dacă este nevoie folosiți un cutter.

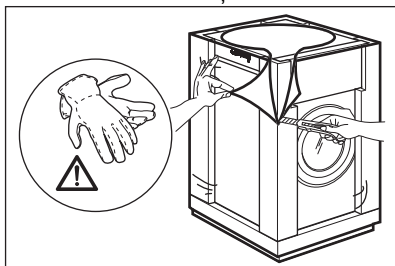

2. Scoateți capacul de carton și materialele din polistiren folosite la ambalare.

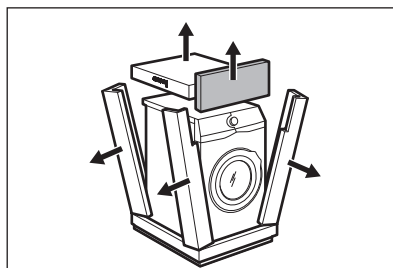

3. Îndepărtați folia interioară.

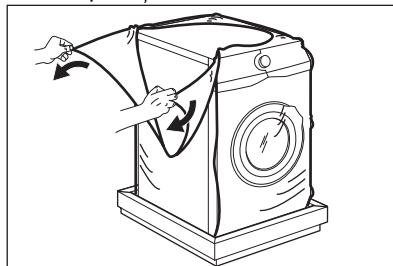

4. Deschideți ușa și scoateți bucata de polistiren din garnitura ușii și toate obiectele din tambur.

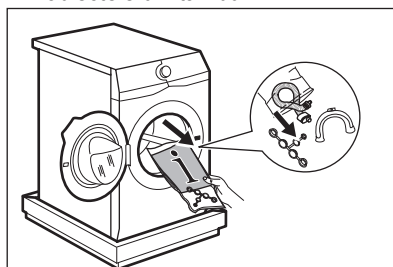

5. Cu atenție, puneți jos aparatul pe spate.
6. Puneți bucata de polistiren din față pe podea sub aparat.

**i** Asigurați-vă că nu deteriorați furtunurile.

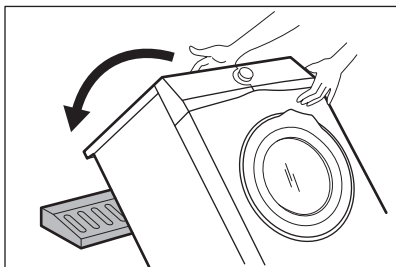

7. Îndepărtați protecția din polistiren din partea inferioară.

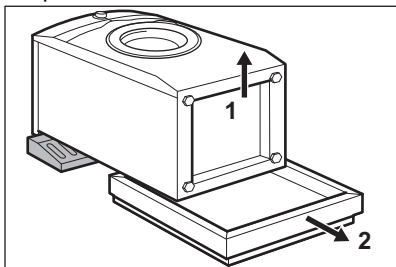

8. Ridicați aparatul în poziție verticală.

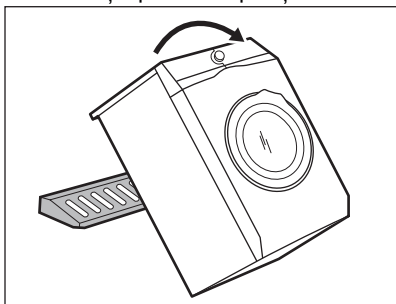

9. Scoateți cablul de alimentare electrică și furtunul de evacuare din suporturi.

**i** Este posibil să vedeți cum curge apă din furtunul de evacuare. Aceasta se datorează testării cu apă a aparatului realizată în fabrică.

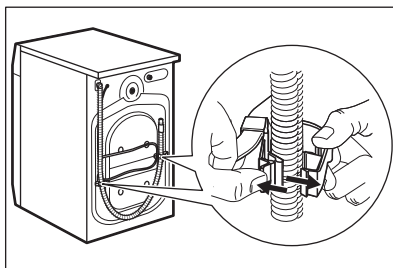

10. Scoateți cele trei șuruburi cu ajutorul cheii furnizate cu aparatul.

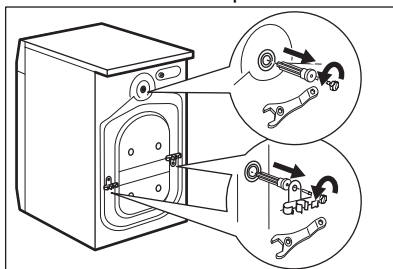

11. Trageți în afară distanțierele din plastic.
12. Puneți capacele din plastic, găsite în punga cu manualul utilizatorului, în găuri.

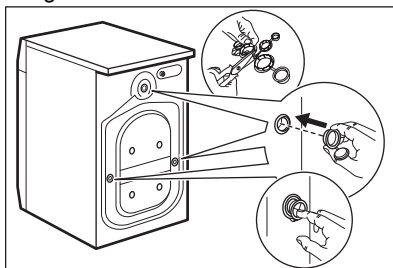

**i** Recomandăm păstrarea ambalajelor și a șuruburilor de transport pentru orice mutare a aparatului.

## 5.2 Amplasarea și aducerea la nivel

1. Instalați aparatul pe o podea plată, tare.

- i** Mocheta nu trebuie să obstrucționeze circulația aerului pe sub aparat. Aparatul nu trebuie să atingă peretele sau alte corpuri de mobilier.
- 2. Pentru reglarea nivelului slăbiți sau strângeți picioarele aparatului.



#### AVERTISMENT!

Nu puneți carton, lemn sau materiale similare sub picioarele aparatului pentru a regla nivelul orizontal.

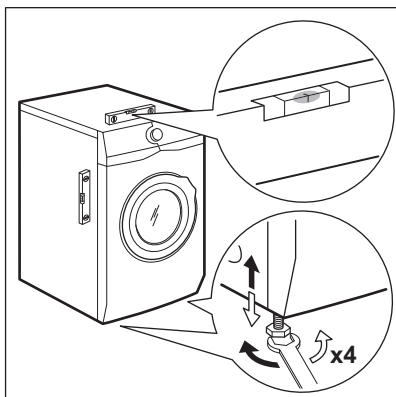

Aparatul trebuie să fie orizontal și stabil.

- i** Reglarea corectă a aparatului pe orizontală previne vibrațiile, zgomotul și deplasarea aparatului în timpul funcționării.
- i** Atunci când aparatul este instalat pe o plintă sau dacă este pus un uscător peste mașina de spălat rufe, folosiți accesoriile descrise în capitolul „Accesoriile”. Citiți cu atenție instrucțiunile furnizate împreună cu aparatul și accesoriul.

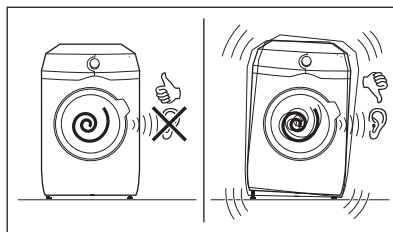

### 5.3 Furtunul de alimentare cu apă

1. Conectați furtunul de alimentare cu apă la partea din spate a aparatului.
2. Orientați-l spre stânga sau dreapta în funcție de poziția robinetului de apă.

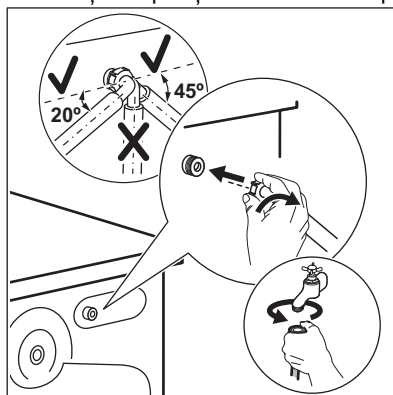

- i** Nu puneți furtunul de alimentare în poziție verticală.
3. Dacă este necesar, slăbiți piulița pentru a-l poziționa corect.
  4. Racordați furtunul de alimentare la un robinet de apă rece cu filet de 3/4”.

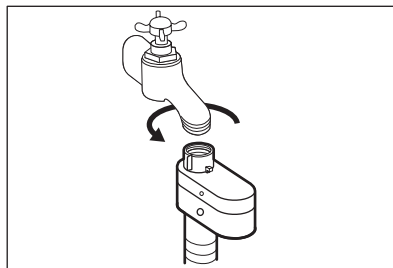

**AVERTISMENT!**

Apa de alimentare nu trebuie să depășească 25°C.

**ATENȚIE!**

Verificați dacă există scurgeri la racorduri.



Nu folosiți un furtun prelungitor dacă furtunurile de alimentare sunt prea scurte. Adresați-vă centrului de service pentru înlocuirea furtunului de alimentare.

## 5.4 Dispozitivul de oprire a apei

Furtunul de alimentare cu apă dispune de un dispozitiv de oprire a apei. Acest dispozitiv previne scurgerile de apă în locuință, provocate de îmbătrânirea naturală a furtunului.

Sectorul roșu din fereastra «A» indică această defecțiune.

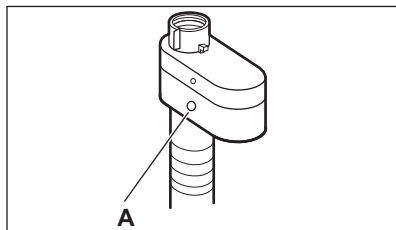

În acest caz, închideți robinetul de apă și adresați-vă centrului de service autorizat pentru înlocuirea furtunului.

## 5.5 Evacuarea apei

Furtunul de evacuare trebuie pus la o înălțime minimă de 60 cm și maximă de 100 cm față de podea.



Puteți prelungi furtunul de evacuare până la maximum 400 cm. Pentru a obține un alt furtun de evacuare sau un prelungitor adresați-vă centrului de service autorizat.

Este posibilă conectarea furtului de evacuare în mai multe moduri:

1. Faceți o formă U cu furtunul de evacuare și puneți în jurul său ghidajul de plastic pentru furtun.

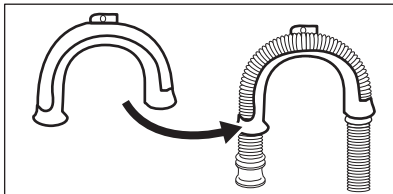

2. **Pe marginea unui lavoar** - Fixați ghidajul de robinetul de apă sau de perete.



Verificați dacă ghidajul din plastic se mișcă în timp ce aparatul efectuează faza de evacuare.

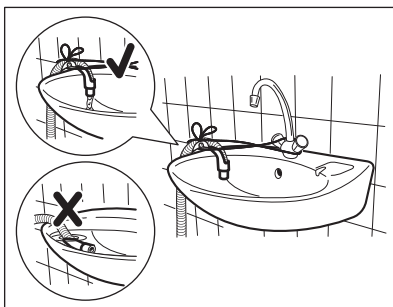

Capătul furtunului de evacuare nu trebuie să fie scufundat în apă. Se poate produce o refluxare cu apă murdară în aparat.

3. **La o conductă fixă cu aerisire** - Introduceți furtunul de evacuare direct în conducta de canalizare. Consultați imaginea.

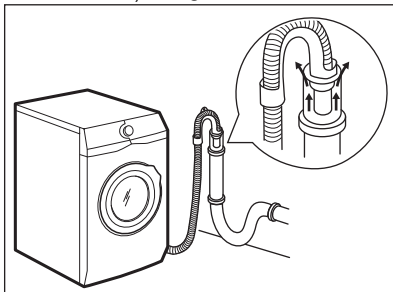

- i** Capătul furtunului de evacuare trebuie să fie întotdeauna aerisit, adică diametrul interior al țevii de evacuare (min. 38 mm - min. 1,5") trebuie să fie mai mare decât diametrul exterior al furtunului de evacuare.

4. Dacă capătul furtunului de evacuare arată astfel (consultați imaginea) îl puteți împinge direct în conducta fixă.

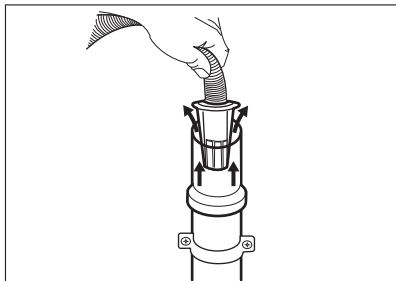

5. **Fără ghidajul din plastic pentru furtun, către un sifon de chiuvetă** - Introduceți furtunul de evacuare în sifon și fixați-l cu un colier. Consultați imaginea.

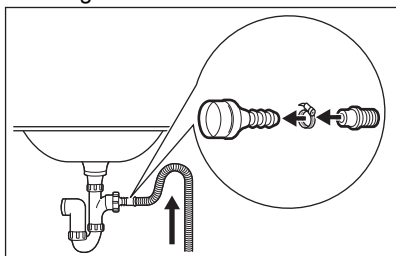

- i** Furtunul de evacuare trebuie să facă o buclă pentru a preveni intrarea particulelor din chiuvetă în aparat.

6. Puneți furtunul **direct în conducta de canalizare din peretele camerei** și fixați-l cu un colier.

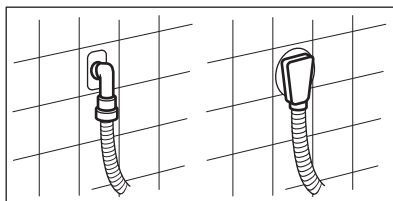

## 5.6 Conexiunea electrică

La finalul instalării puteți conecta ștecherul la priză.

Plăcuța cu date tehnice de pe marginea interioară a ușii aparatului și capitolul „Date tehnice” indică tensiunea electrică nominală necesară. Asigurați-vă că acestea sunt compatibile cu cele ale sursei de alimentare electrică.

Verificați dacă instalația electrică din locuință poate suporta puterea maximă necesară, luând în considerare și celelalte aparate utilizate.

**Aparatul se va lega la o priză cu împământare.**

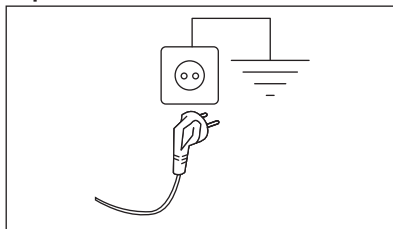

Cablul de alimentare trebuie să fie ușor accesibil după instalarea aparatului.

Pentru lucrările electrice necesare la instalarea aparatului, contactați Centrul de service autorizat.

Fabricantul nu-și asumă nici o responsabilitate pentru daunele sau pentru leziunile provocate din cauza nerespectării cerințelor de siguranță de mai sus.

## 6. ACCESORIILE

### 6.1 Disponibil pe [www.aeg.com/shop](http://www.aeg.com/shop) sau de la reprezentantul autorizat

Citiți cu atenție instrucțiunile furnizate împreună cu accesoriul.



Doar accesoriile adecvate aprobate de AEG asigură standardele de siguranță ale aparatului. Dacă sunt folosite piese neaprobate, orice plângeri vor fi anulate.

### 6.2 Set placă de fixare

Dacă instalați aparatul pe o plintă, care nu este un accesoriu furnizate de AEG, fixați-l cu plăci de fixare.

Citiți cu atenție instrucțiunile furnizate împreună cu accesoriul.

### 6.3 Setul de suprapunere

Uscătorul cu tambur rotativ poate fi pus peste mașina de spălat rufe **doar dacă folosiți setul corect de suprapunere.**

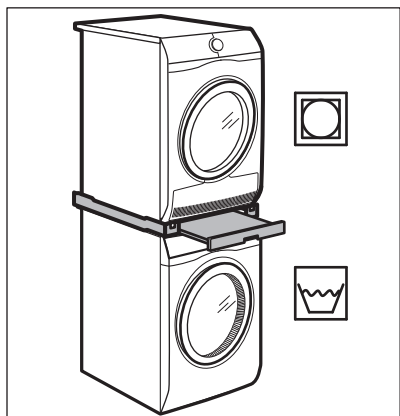

### AVERTISMENT!

Nu puneți uscătorul cu tambur rotativ sub mașina de spălat rufe. Verificați compatibilitatea setului de suprapunere verificând adâncimea aparatelor dvs.

### 6.4 Piedestalul cu sertar

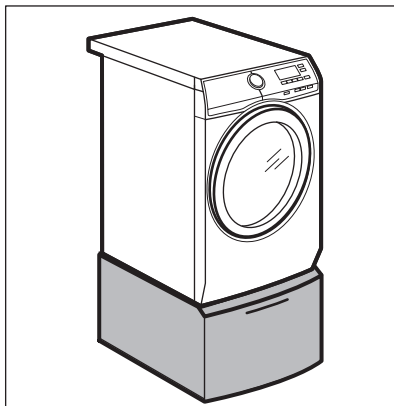

Pentru a ridica aparatul dvs. și pentru a ușura încărcarea și descărcarea rufelor. Sertarul poate fi folosit pentru depozitarea rufelor, de ex.: prosoape, produse de curățat și altele.



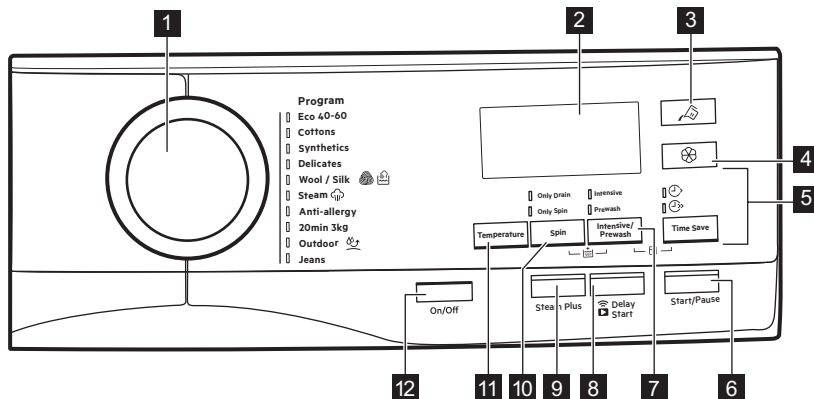

## 7. PANOUL DE COMANDĂ

### 7.1 Descrierea panoului de comandă



- i** Opțiunile nu se pot selecta cu orice program de spălare. Verificați compatibilitatea dintre opțiuni și programele de spălare în paragraful „AutoDose și compatibilitatea opțiunilor cu programele” din capitolul „Programe”. O opțiune o poate exclude pe alta, în acest caz aparatul nu vă permite să setați împreună opțiunile incompatibile. Asigurați-vă că ecranul și butoanele tactile sunt întotdeauna curate și uscate.

<b>1</b>	<b>Disc selector programe</b>	Pentru selectarea programului dorit de spălare. Consultați capitolul „Programe” pentru mai multe detalii.
<b>2</b>	<b>Afișaj</b>	Acesta oferă informații despre setarea programului. Consultați paragraful „Afișaj” pentru mai multe detalii.
<b>3</b>	<b>AutoDose Butoan tactil Detergent lichid</b>	Pentru activarea și dezactivarea încărcării automate a detergentului. Consultați capitolul AutoDose „Tehnologia (Dozare automată)” pentru mai multe detalii.
<b>4</b>	<b>AutoDose Butoan tactil Balsam de rufe</b>	Pentru activarea și dezactivarea încărcării automate a balsamului de rufe. Consultați capitolul AutoDose „Tehnologia (Dozare automată)” pentru mai multe detalii.

<p> <b>5</b> <b>Economie timp buton tactil</b></p>	<p>Cu această opțiune puteți reduce durata programului:</p> <ul style="list-style-type: none"><li>•  <b>Zilnic</b> Dacă rufele dvs. au un grad normal sau redus de murdărie, vă recomandăm să scurtați programul de spălare. Atingeți acest buton <b>o dată</b> pentru a reduce durata.</li><li>•  <b>Super Eapid</b> În cazul unei încărcături mai mici, atingeți acest buton <b>de două ori</b> pentru a seta un program foarte rapid.</li></ul> <p> Această opțiune poate fi folosită și pentru a scurta durata programului Abur.</p>
<p> <b>6</b> <b>Start/Pauză buton tactil</b></p>	<p>Atingeți acest buton pentru a porni, pune în pauză aparatul sau pentru a întrerupe un program aflat în desfășurare.</p>

Apăsați în mod repetat acest buton pentru a activa una din cele două opțiuni sau pe ambele.  
Indicatorul relevant se aprinde.

•  **Intensiv**

Prin setarea acestei opțiuni, indicatorul  apare pentru a închide simbolul detergent și aparatul va doza automat o cantitate suplimentară de detergent când este activat rezervorul pentru detergent automat.

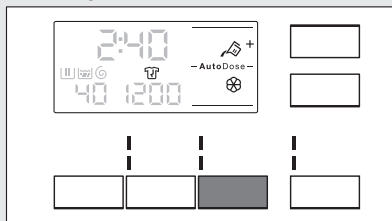

Dacă rezervorul pentru detergent automat este Oprit, se poate rula această opțiune ca la mașina de spălat rufe tradițională prin umplerea cu detergent sau aditiv în compartimentul manual.

 Dacă apăsați butonul rezervor detergent în timp ce opțiunea Intensiv este activă, funcția AutoDose este oprită, însă opțiunea Intensiv rămâne în continuare activă în modul manual.

•  **Prespălare**

Folosiți această funcție pentru a introduce o fază de prespălare la 30 °C înaintea celei de spălare.

Această opțiune este recomandată în cazul rufelor cu grad ridicat de murdărie, în special dacă conțin nisip, praf, noroi și alte particule solide.

 Când se selectează o fază de prespălare și AutoDose este activă, aparatul va doza automat detergentul. Atunci când AutoDose este oprită, puneți detergentul/aditivul în într-o bilă de dozare în interiorul tamburului.

 Opțiunile pot crește durata programului.



7

**Intensiv/Prespălare buton tactil**



8



### De la distanță/ Pornire întârziată buton tactil

Apăsați în mod repetat acest buton pentru a activa una din cele două opțiuni sau pe ambele.  
Indicatorul corespunzător se aprinde pe afișaj.



-  **De la distanță**

Alegeți această opțiune pentru a conecta aparatul cu Aplicația.

Atingeți acest buton, afișajul prezintă indicatorul  clipind timp de câteva secunde.

După atingerea butonului Start/Pauză , afișajul prezintă indicatorul  și De la distanță este confirmată.





Când se atinge butonul Start/Pauză  după ce indicatorul  se oprește din clipit, Pornirea de la distanță nu este activată, însă porniște programul setat.

-  **Pornire întârziată**

Cu această opțiune puteți întârzia pornirea unui program la o oră mai convenabilă.

Atingeți butonul în mod repetat pentru a seta întârzierea dorită. Durata crește în etape de 30 de minute până la 90' și de la 2 ore până la 20 h.

După ce atingeți butonul Start/Pauză , afișajul prezintă indicatorul  și întârzierea selectată, iar aparatul începe număratoarea inversă.



9

### Abur Plus buton tactil



Această opțiune adaugă faza cu abur urmată de o scurtă fază anti-șifonare la finalul programului de spălare.

Faza cu abur reduce șifonarea țesăturii și ușurează călcarea acesteia.

Indicatorul  clipește pe afișaj în timpul fazei cu abur.



Această opțiune poate crește durata programului.

Când programul se oprește, afișajul indică un zero , indicatorul  este aprins continuu și indicatorul  începe să clipească. Tamburul realizează mișcări delicate timp de aproximativ 30 de minute pentru a păstra beneficiile aburului. Dacă atingeți orice buton, mișcările anti-șifonare se opresc și ușa se deblochează.



O încărcătură mică de rufe ajută la obținerea unor rezultate mai bune.

Atunci când setați un program, aparatul selectează automat viteza implicită de centrifugare.

Atingeți acest buton în mod repetat pentru:

- **Schimbați viteza de centrifugare.**



Afișajul arată numai vitezele de centrifugare disponibile pentru programul respectiv.

- **Activați opțiunea Clătire oprită .**

Apa de la ultima clătire nu este evacuată, astfel încât rufele să nu se șifoneze. Programul de spălare se termină cu apă în tambur și faza finală de centrifugare nu este realizată.

Afișajul prezintă indicatorul . Ușa rămâne blocată. Tamburul se învârteste regulat pentru a reduce șifonarea. Trebuie să evacuați apa pentru a debloca ușa.

Atingeți Start/Pauză  butonul: aparatul realizează faza de centrifugare și evacuează apa.

- **Activați opțiunea Super silențios.**

Toate fazele de centrifugare (centrifugarea intermediară și cea finală) sunt anulate și programul se termină cu apă în tambur. Aceasta ajută la reducerea șifonării.

Deoarece programul este foarte silențios, acesta este adecvat pentru a fi utilizat pe timpul nopții când sunt disponibile tarife mai mici la electricitate. La unele programe, clătirile se fac cu mai multă apă.

Afișajul prezintă indicatorul  dB. Ușa rămâne blocată. Tamburul se învârteste regulat pentru a reduce șifonarea. Trebuie să evacuați apa pentru a debloca ușa.

Atingeți butonul Start/Pauză  butonul: aparatul efectuează doar etapa de scurgere.



Aparatul golește apa automat după aproximativ 18 ore.

10



**Centrifugare  
buton tactil**

Cu ajutorul butonului tactil Centrifugare, puteți de asemenea să:

-  Doar evacuare

**Activați opțiunea doar evacuare (omiterea fazelor de spălare, clătire și centrifugare):**

Aparatul realizează doar faza de evacuare de la programul de spălare selectat.

Afișajul prezintă indicatorul — — (rece), indicatorul — — — (fără centrifugare) și indicatorul .

-  Doar centrifugare

**Activați opțiunea doar centrifugare (Omiterea fazelor de spălare și clătire):**



Înainte de a seta această opțiune, selectați un program de spălare adecvat pentru articolele de îmbrăcăminte. Aparatul va realiza cel mai potrivit ciclu de centrifugare pentru protejarea articolelor dvs. de îmbrăcăminte (de ex. pentru articolele sintetice, selectați mai întâi programul de spălare Sintetice și după aceea opțiunea Doar centrifugare).

Aparatul realizează doar faza de centrifugare de la programul de spălare selectat.

Afișajul prezintă indicatorul — — (rece), indicatorul fazei  și viteza de centrifugare.

11



### Temperatură buton tactil

Atunci când selectați un program de spălare, aparatul propune automat o temperatură implicită.

Atingeți acest buton în mod repetat până când apare pe afișaj valoarea dorită pentru temperatură.

Când pe afișaj prezintă indicatorii  și — —, aparatul nu încălzește apa.

12



















### Pornit/Oprit bu- ton











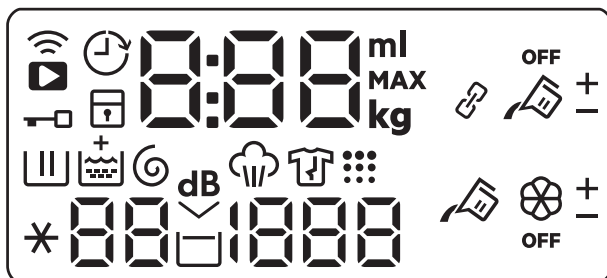

Deoarece funcția Repaus dezactivează automat aparatul în unele cazuri pentru a reduce consumul de energie, s-ar putea să fie nevoie să activați din nou aparatul.

















Pentru mai multe detalii, consultați paragraful „Opțiunea Repaus” din paragraful „Utilizarea zilnică”.

 <p><b>Clătire suplimentară permanentă</b></p>	<p>Cu această opțiune puteți avea permanent o clătire suplimentară. Pentru a <b>activa/dezactiva</b> această opțiune, atingeți simultan butonul Centrifugare  și Spălare intensivă/Prespălare   până când indicatorul relevant <b>+</b> se aprinde/se stinge peste simbolul fazei de clătire. Această opțiune adaugă două clătiri.</p>
 <p><b>Blocare acces copii</b></p>	<p>Cu această opțiune puteți împiedica copiii să se joace la panoul de comenzi. Pentru a <b>activa/dezactiva</b> această opțiune, atingeți simultan butoanele   și Spălare intensivă/Prespălare  până când indicatorul  se aprinde/se stinge pe afișaj. Puteți activa această opțiune:</p> <ul style="list-style-type: none"> <li>• După ce atingeți butonul Start/Pauză : toate butoanele și discul selector de programe sunt dezactivate (cu excepția butonului Pornit/Oprit ).</li> <li>• Înainte de a atinge butonul Start/Pauză : aparatul nu va putea porni.</li> </ul> <p>Aparatul păstrează selecția acestei opțiuni după ce îl opriți.</p>
<p><b>Semnale acustice</b></p>	<p>Acest aparat este echipat cu mai multe semnale acustice care funcționează când:</p> <ul style="list-style-type: none"> <li>• Activați aparatul (o melodie specială scurtă).</li> <li>• Dezactivați aparatul (o melodie specială scurtă).</li> <li>• Atingeți butoanele (sunet ca un clic).</li> <li>• Faceți o selecție greșită (3 sunete scurte).</li> <li>• Programul este finalizat (secvența de sunete timp de aproape 2 minute).</li> <li>• Aparatul prezintă o defecțiune (secvență de sunete scurte timp de aproape 5 minute).</li> </ul> <p>Pentru <b>dezactivarea/activarea</b> semnalelor acustice de la terminarea programului, atingeți simultan butoanele Spălare intensivă/Prespălare   și Pornire de la distanță/Pornire cu întârziere   timp de aproximativ 6 secunde.</p> <p> Dacă dezactivați semnalele acustice, acestea continuă să funcționeze atunci când aparatul are o defecțiune.</p>

## 7.2 Afișaj



	Indicator conexiune Wi-Fi.
	Indicator pentru conexiunea de la distanță.
	Indicator pentru pornire întârziată.
	Indicator pentru ușă blocată.
	Indicator pentru dispozitivul de siguranță pentru copii.
	<p>Indicatorul digital poate prezenta:</p> <ul style="list-style-type: none"> <li>• Indicator încărcătură maximă: de ex. Bumbac <b>9.0 kg</b>. Pictograma <b>kg</b> clipește în timpul estimării încărcăturii de rufe. Consultați paragraful „ProSense Detectia încărcăturii”.</li> <li>• Durata programului: de ex. <b>2:40</b>.</li> <li>• Durata întârzierii: de ex. <b>30'</b> sau <b>2h</b>.</li> <li>• Terminarea ciclului: <b>0</b>.</li> <li>• Codul de alarmă: de ex. <b>E2 I</b>.</li> <li>• Indicator pentru cantitatea de detergent lichid și balsam: <b>88<sup>ml</sup></b>. Consultați capitolul „Tehnologia AutoDose (Dozare automată)”.</li> <li>• La activarea sau dezactivarea unei opțiuni/funcții: <b>On, OFF</b>.</li> <li>• Când se lucrează cu Aplicația: <b>APP, AP</b> (punct de acces), <b>UPd</b> (actualizare). Consultați capitolul „Wi-Fi - Configurarea conectivității”.</li> </ul>
	Indicatorul fazei de spălare: acesta clipește în timpul fazei de prespălare și spălare.
	Indicatorul fazei de clătire: acesta clipește în timpul fazei de clătire.
	Indicatorul <b>+</b> apare atunci când opțiunea Clătire suplimentară este activată.
	Indicatorul fazei de centrifugare și evacuare. Acesta clipește în timpul fazei de centrifugare și evacuare.



	Indicator fază cu abur.
	Indicator fază antișifonare.
	Indicator Tambur curat. Aceasta este o recomandare privind curățarea tamburului.
60	Indicator pentru temperatură. Indicatorul  apare atunci când este setată o spălare cu apă rece.
1400	Indicator pentru viteza de centrifugare.
	Indicator pentru clătire oprită.
	Indicator pentru Super silențios.
	Indicator Prespălare.
	Indicator Intensiv.
	Indicatorul de la Rezervorul pentru detergent lichid AutoDose. Când acesta se aprinde, aparatul dozează automat detergentul.
+	Acest indicator apare lângă  când opțiunea Intensiv este setată.
	Indicatorul de la Rezervorul pentru balsam AutoDose. Când acesta se aprinde, aparatul dozează automat balsamul.
<b>OFF</b>	Indicatorul de stare AutoDose. Acesta se aprinde când funcția AutoDose pentru aditivi este dezactivată.
<b>Indicatorii pentru opțiuni se descarcă exclusiv prin Aplicație</b>	
	Indicatorul mod legat. Acesta se aprinde când ambele rezervoare AutoDose sunt legate și umplute cu același detergent. Funcția AutoDose pentru balsam este dezactivată: indicatorul  dispare și afișajul prezintă doi indicatori pentru rezervorul de detergent lichid  .
+ -	Acești indicatori vor apărea lângă  și  când se crește sau descrește dozajul automat pentru detergent sau balsam.

## 8. ÎNAINTE DE PRIMA UTILIZARE



În timpul instalării sau înainte de prima utilizare puteți observa puțină apă în aparat. Aceasta este apă reziduală rămasă în aparat după un test complet de funcționare din fabrică care se asigură că aparatul este livrat clienților în condiții perfecte de funcționare și nu oferă niciun motiv de îngrijorare.

1. Toate șuruburile pentru transport trebuie scoase din aparat.
2. Asigurați-vă că alimentarea electrică trebuie este disponibilă și robinetul cu apă este deschis.

3. Asigurați-vă că umpleți rezervoarele AutoDose cu detergent lichid  și balsam de rufe . Consultați paragraful „Setarea de bază AutoDose” din capitolul „Tehnologia AutoDose”.

4. Turnați 2 litri de apă în interiorul tamburului.

Această acțiune activează sistemul de evacuare.

5. Selectați și porniți un program pentru articole din bumbac, la cea mai înaltă temperatură, fără rufe în tambur.

Astfel este eliminată eventuala murdărie acumulată pe cuvă și tambur.

## 9. TEHNOLOGIA AUTODOSE (DOZARE AUTOMATĂ)



Citiți acest capitol cu atenție.

### 9.1 Introducere

Dozajul corect pentru detergent și balsam de rufe îngrijește mai bine rufele și asigură performanțe bune la spălare.

Prea mult detergent deteriorează hainele, iar prea puțin detergent nu asigură performanțe bune la spălare.

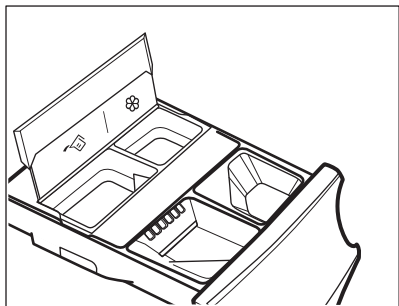

Acest aparat este echipat cu un sistem de dozare automată care poate asigura automat dozajul corect de detergent și balsam de rufe pentru a păstra integritatea țesăturii și strălucirea culorii.





Rezervorul pentru detergent  AutoDose.

Rezervorul pentru balsam de rufe  AutoDose.

**Aparatul este pre-setat din fabrică pentru a satisface majoritatea obiceiurilor utilizatorilor.**

După pornirea programului, aparatul va elibera automat cantitatea corectă de detergent și balsam în funcție de încărcătura reală cu țesături dacă indicatorii  și/sau  sunt aprinși pe afișaj.

**i** La anumite programe, AutoDose este **OPRIT (OFF)** este aprins și indicatorii  și/sau  sunt stinși pe afișaj) deoarece există articole de îmbrăcăminte care necesită detergenți sau tratamente speciale. Când **OFF** este aprins, turnați detergentul și celelalte tratamente în compartimentul corespunzător pentru alimentarea manuală. Consultați „AutoDose și compatibilitatea opțiunilor cu programele” din capitolul „Programe”.

**i** Mai multe explicații despre AutoDose și activarea setărilor avansate sunt disponibile dacă descărcați APLICAȚIA.

## 9.2 Dozatorul pentru detergent cu rezervoare AutoDose și compartimente manuale



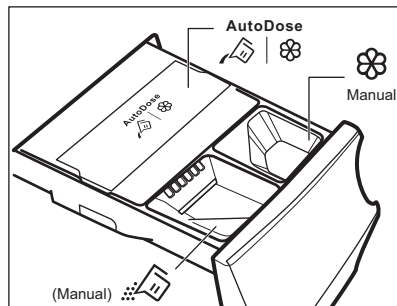

**i** Atunci când folosiți detergent sau orice alte tratamente, respectați întotdeauna instrucțiunile de pe ambalajul detergenților. În orice caz, vă recomandăm să nu depășiți nivelul maxim indicat la fiecare compartiment (**MAX**).

**Dacă ambele rezervoare AutoDose sunt activate** la programul setat, sunt încărcate automat detergentul lichid și balsamul de rufe.

**Dacă unul sau ambele rezervoare AutoDose sunt dezactivate (OFF)** la programul setat, continuați prin alimentarea manuală a produsului în compartimentul corespunzător.



**!** **AVERTISMENT!**  
Nu puneți detergent pudră în compartimentul AutoDose.

-  |  Rezervoarele AutoDose pentru **detergent lichid**  și **balsam de rufe** .
-  Compartimentul manual pentru faza de spălare. **detergent pudră sau lichid.**

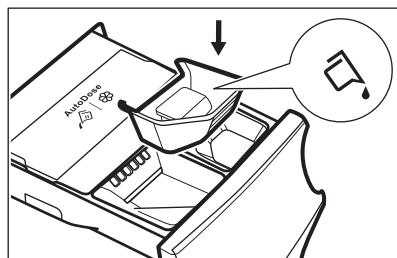

**i** Atunci când folosiți detergent lichid, asigurați-vă că **este introdus recipientul special pentru detergent lichid**. Consultați paragraful „Umplerea manuală cu detergent și aditivi” din acest capitol. Recipientul pentru detergent lichid se află în interiorul tamburului.

-  **Manual** Compartiment manual pentru aditivi **lichizi** (balsam de rufe, întreținere rufe, apret).

- **MAX** Nivel maxim pentru cantitatea de detergent/aditivi.

### 9.3 Setarea de bază AutoDose

**Dozajele pre-setate din fabrică pentru o încărcătură mare sunt 90 ml pentru rezervorul de detergent și 25 ml pentru rezervorul de balsam de rufo: configurația optimă pentru a satisface majoritatea tipurilor de utilizări. În funcție de această setare, aparatul va calcula dozajul exact pentru fiecare spălare.**

Însă, în condiții extreme (apă foarte puțin dură sau foarte dură) și cu un anumit tip de detergent (cum ar fi super compact), recomandăm reglarea dozajului pre-setat prin urmarea indicațiilor oferite pe recipientul pentru detergent și balsam de rufo: de ex. când folosiți detergent super compact, s-ar putea să fie nevoie să reduceți considerabil dozajul pre-setat.

Dacă rezultatele la spălare nu sunt satisfăcătoare sau există prea multă spumă în timp spălării, s-ar putea să fie nevoie să modificați setarea din fabrică. Citiți paragraful „Modul de configurare

AutoDose” privind modul de schimbare a setării de bază, însă înainte de aceasta:

#### 1. Identificați nivelul de duritate al apei.

Verificați nivelul de duritate al apei din zona dvs. Nivelurile sunt în general indicate ca fiind: puțin dură, medie și dură.

Dacă este necesar, contactați compania locală de furnizare a apei pentru a afla duritatea apei din zona în care vă aflați.

#### 2. Identificați dozajul personalizat pentru detergent.

Consultați eticheta din recipientul pentru detergent/balsam de rufo care recomandă cantitatea de utilizat.

Această recomandare este stabilită prin combinarea a trei factori diferiți:

- Nivelul durității apei (consultați tabelul următor);
- Nivelul normal de murdărie;
- Capacitatea nominală a aparatului (de ex. capacitatea maximă de încărcare 9 kg). Dacă capacitatea nominală de pe recipientul produsului se referă la aparate cu capacitate mai redusă, dozajul personalizat trebuie crescut.

Nivelurile de duritate pentru apă

Niveluri	Gama pentru duritatea apei				
	°f <sup>1)</sup>	°d <sup>2)</sup>	°e <sup>3)</sup>	mmol/l	ppm
Foarte puțin dură	<15	<8	<10	<1.4	<140
Setarea <sup>4)</sup>	15 - 25	8 - 14	0 - 17	1.5 - 2.5	150 - 250
Tare	>25	>14	>17	>2.5	>250

1) Grade franceze





2) Grade germane

3) Grade engleze

4) din fabrică care răspunde majorității nevoilor de utilizare.

## 9.4 Modul de configurare AutoDose

**i** Intrați în modul configurare AutoDose înainte de a continua cu orice setare de program. Modul configurare poate anula setările temporare.

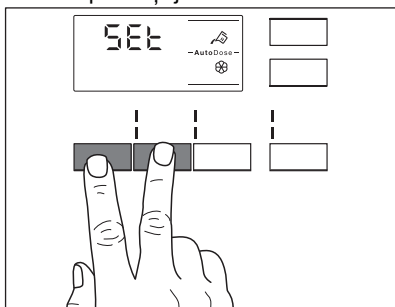

1. Apăsați butonul Pornit/Oprit  timp de câteva secunde pentru a activa aparatul.
2. Așteptați circa 10 secunde să se realizeze verificarea internă a aparatului.
3. Pentru a intra în modul configurare, țineți apăsată simultan butoanele Temperatură  și Centrifugare  timp de câteva secunde până când afișajul indică **SET** în stânga afișajului și indicatorii pentru rezervorul de detergent  și rezervorul de balsam  clipesc în dreapta afișajului.



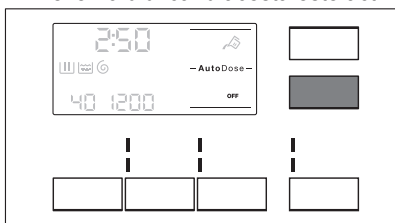

4. Atingeți butoanele rezervorului respectiv pentru a opri sau porni funcționarea. Afișajul indică **OPRIT** atunci când un rezervor este dezactivat sau prezintă indicatorul rezervorului când acesta este activat.

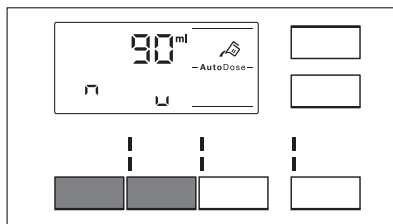

5. Pentru a seta dozajul de bază, atingeți butoanele respectivelor

rezervoare până când apar la baza afișajului dozajul implicit al produsului pentru rufe și două săgeți. Atingeți butonul Temperatură  în mod repetat pentru a regla dozajul în sus și butonul Centrifugare  pentru a-l regla în jos. Pasul minim este de 1 ml.



6. După circa 10 secunde, afișajul revine la ecranul cu informații despre program sau țineți apăsată din nou butoanele Temperatură  și Centrifugare  pentru a ieși imediat.

## 9.5 Alimentarea cu detergent și aditivi a sistemului AutoDose

- i** Citiți „Detergenți și alte tratamente” din capitolul „Informații și sfaturi”.
- i** Vă recomandăm să nu depășiți nivelul maxim indicat (**MAX**).

1. Deschideți dozatorul pentru detergent.

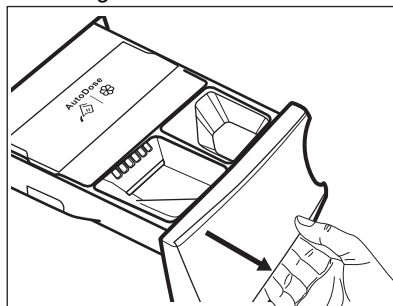

2. Ridicați capacul de la AutoDose.

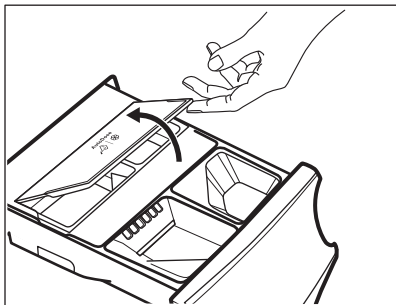

3. Turnați încet doar detergent lichid în rezervorul AutoDose pentru detergent . Umpleți până la nivelul indicat pentru maxim **MAX**.

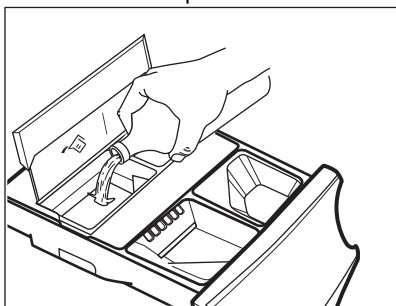

4. Turnați încet doar balsam de rufe lichid în rezervorul AutoDose pentru balsam de rufe . Umpleți până la nivelul indicat pentru maxim **MAX**.

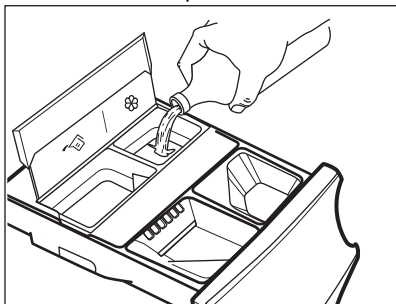

5. Coborâți capacul de la AutoDose.

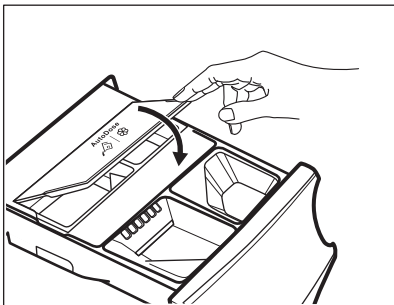

6. Închideți ușor dozatorul pentru detergent până face clic.

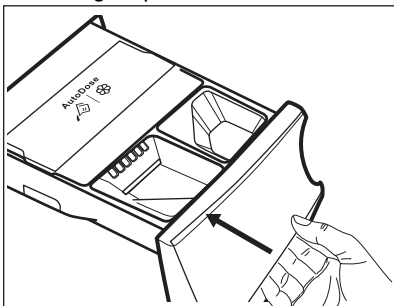

## 9.6 AutoDose indicație nivel redus



A nu se reumple rezervoarele AutoDose dacă aparatele nu indică faptul că unul sau ambele rezervoare sunt goale.

Când rezervorul activat ajunge la un nivel redus de detergent, indicatorul respectiv clipește încet și permanent pe afișaj.

Acesta se va opri din clipit când compartimentul este realimentat.

Dacă rezervorul nu este realimentat, după ce programul a început, indicatorul se va opri din clipit și va rămâne aprins continuu. După terminarea programului, acesta va începe din nou să clipească.

Cu excepția cazului când AutoDose este OPRITĂ, dacă un compartiment a atins nivelul redus, dozajul setat pentru respectivul compartiment va fi indicat pe afișaj timp de câteva secunde de fiecare dată când sertarul este deschis pentru a vă reaminti de necesitatea realimentării.

Dacă nivelul de detergent din ambele rezervoare este redus, ambii indicatori vor clipi, însă va fi afișat doar dozajul setat pentru detergent.



Dacă rezervoarele sunt alimentate înainte de pornirea aparatului pentru prima dată, indicatorul AutoDose nu va clipi.



### ATENȚIE!

Realimentarea rezervoarelor trebuie să se facă cu aceeași marcă de detergent/balsam/aditiv ca cel folosit anterior, altfel este necesară curățarea rezervoarelor înainte de realimentare.

## 9.7 Trecerea de la AutoDose la dozarea manuală

Se poate dezactiva funcția AutoDose pentru unul sau ambele rezervoare prin apăsarea simbolului butonului corespunzător.

Exemplu:

- Pentru a opri rezervorul de Balsam de rufe, apăsați butonul Balsam  până când afișajul indică **OFF**.

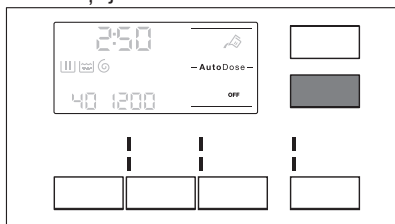



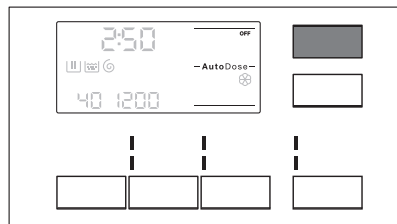

- Dacă aveți nevoie să folosiți un detergent diferit de cele aflate în rezervoarele AutoDose, puteți opri rezervorul Detergent apăsând butonul Detergent  până când afișajul indică **OFF**.



## 9.8 Dezactivarea funcției AutoDose

Dacă preferați să folosiți compartimentele pentru alimentarea manuală ca alegere implicită, puteți dezactiva complet rezervoarele AutoDose.

După ce ați intrat în modul configurare AutoDose prin apăsarea butoanelor Temperatură  și Centrifugare :

1. Atingeți Detergent  butonul sau Balsam  butonul până când afișajul indică **OFF**: AutoDose este exclus complet pentru rezervorul aferent sau ambele.

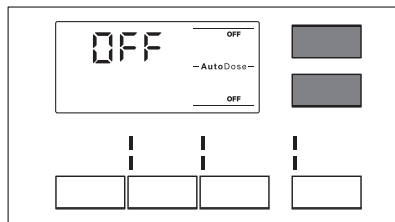

2. După circa 10 secunde, afișajul revine la ecranul cu informațiile despre program.

## 9.9 Umplerea manuală cu detergent și aditivi

S-ar putea să fie necesar să folosiți un detergent sau balsam de rufe diferit de cele folosite în rezervoarele AutoDose. Mai întâi, asigurați-vă că rezervoarele AutoDose sunt dezactivate și apoi turnați detergent și/sau alte tratamente în compartimentele manuale.



Nu depășiți nivelul maxim indicat (**MAX**).

1. Deschideți dozatorul pentru detergent.

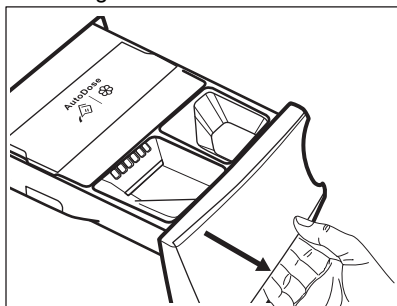

2. Puneți detergent pudră în compartimentul . Când folosiți detergent lichid, consultați „Umplerea manuală cu detergent lichid”.

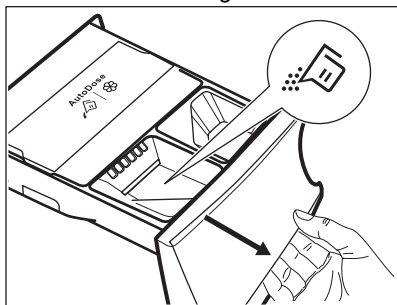

3. Dacă doriți, turnați balsam de rufe în compartimentul  Manual.

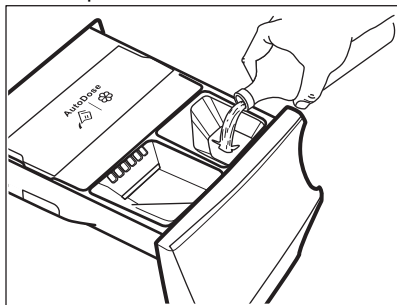

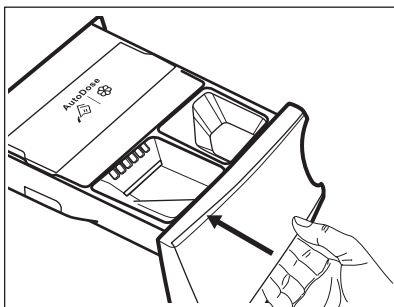

4. Închideți ușor dozatorul pentru detergent până face clic.

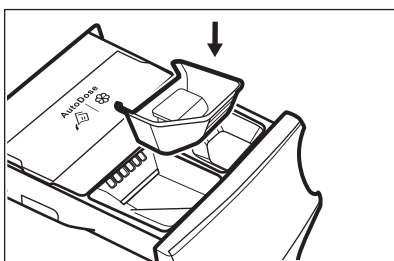

## Umplerea manuală cu detergent lichid

1. Introduceți recipientul pentru detergent lichid.



2. Turnați detergentul lichid în compartimentul .

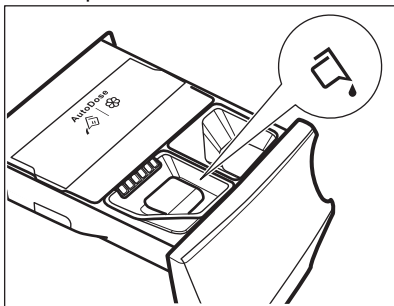

3. Închideți ușor dozatorul pentru detergent până face clic.



Dacă mașina nu a fost folosită de peste 4 săptămâni cu rezervoarele umplute, detergentul/ balsamul pot deveni vâscoase sau se pot usca. Este necesară curățarea sertarului conform indicațiilor din capitolul „Îngrijirea și curățarea”.

## 9.10 Indicația sertar deschis

Când un program este în desfășurare, sertarul pentru detergent trebuie să fie mereu închis.

Un senzor din sertar detectează dacă sertarul este deschis (sau nu este închis

corect) în timp ce programul rulează. În acest caz, aparatul va fi pus imediat în pauză.

Dacă apăsați butonul Start/Pauză , este generat un sunet de eroare și se va stinge tot afișajul, mai puțin indicatorii AutoDose care rămân aprinși câteva secunde. Apoi afișajul revine la setarea anterioară de pauză.





Aceasta se va întâmpla chiar dacă utilizatorul a oprit AutoDose.



Pentru a reporni programul, asigurați-vă că sertarul este închis corect și apăsați butonul Start/Pauză .







# 10. PROGRAME









## 10.1 Tabelul programelor

Programe de spălare

Program	Descrierea programului
<b>Programe de spălare</b>	
Eco 40-60	<b>Bumbac alb și colorat.</b> Articole cu un grad normal, ridicat și ușor de murdărie.
 Bumbac	<b>Bumbac alb și colorat.</b> Articole cu un grad normal, ridicat și ușor de murdărie.
 Sintetice	<b>Articole din țesătură sintetică sau mixtă.</b> Articole cu un grad normal de murdărie.
 Delicate	<b>Țesături delicate cum ar fi acrilice, viscoză și țesături mixte care necesită o spălare mai delicată.</b> Articole cu un grad normal și ușor de murdărie.
 Lână/Mătase	Articole din lână care se pot spăla cu mașina, articole din lână care trebuie spălate manual și alte materiale cu simbolul «spălare manuală» <sup>1) 2)</sup> .
<b>Program cu abur</b>	

Program	Descrierea programului
 Abur	<p><b>Articole din bumbac, sintetice și mixte.</b> Ciclu special cu abur fără spălare care poate fi utilizat pentru a pregăti rufele uscate pentru călcat sau pentru a împrăști hainele purtate o singură dată<sup>3) 4)</sup> Acest program reduce cutele și mirosurile<sup>5)</sup> și relaxează fibrele. După terminarea programului, scoateți rapid rufe din tambur. După un program cu abur, călcatul rufelor se face fără efort. Nu folosiți deloc detergent. Dacă este necesar, înlăturați petele prin spălare sau folosind o soluție pentru îndepărtare localizată a petelor. Programele cu abur nu efectuează niciun ciclu de igienizare. Nu setați un program cu abur cu aceste tipuri de articole:</p> <ul style="list-style-type: none"> <li>• Articole care nu sunt adecvate uscării în uscător.</li> <li>• Articole cu eticheta „Doar curățare chimică”.</li> </ul>
Programe de spălare	
 Anti-alergie	<p><b>Articole din bumbac alb.</b> Acest program de spălare de înaltă performanță elimină peste 99,99% din bacterii și virusuri<sup>6)</sup> Menținerea temperaturii peste 60°C în timpul fazei de spălare; o fază de clătire îmbunătățită asigură îndepărtarea corespunzătoare a detergentului și a resturilor de micro-organisme. Acest program asigură, de asemenea, o reducere corespunzătoare a polenului/elementelor alergice.</p>
 20min 3kg	<p><b>Articole din bumbac și sintetice</b> ușor murdare sau purtate o singură dată.</p>

Program	Descrierea programului
 Articole de exterior	<p data-bbox="442 172 490 225"> Nu folosiți balsam de rufe și asigurați-vă că nu există reziduuri de balsam în dozatorul pentru detergent.</p> <p data-bbox="442 268 1031 400"><b>Îmbrăcăminte pentru exterior, de protecție pentru activități tehnice, țesături pentru articole sportive, jachete impermeabile și cu materiale care asigură respirația corpului, jachete cu căptușeală detașabilă sau material izolator pe interior.</b> Încărcătura recomandată de rufe este 2.5 kg. Acest program poate fi folosit și ca ciclu de restabilire a proprietăților de respingere a apei, conceput special pentru tratarea hainelor care au un înveliș hidrofob. Pentru a efectua un ciclu de restabilire a proprietăților de respingere a apei, procedați după cum urmează:</p> <ul data-bbox="442 544 1024 703" style="list-style-type: none"> <li>• Turnați detergentul de spălare în compartimentul .</li> <li>• Turnați un agent special de restabilire a proprietăților de respingere a apei pentru țesătură în compartimentul sertarului pentru balsamul de rufe  Manual .</li> <li>• Reduceți încărcătura de rufe la 1 kg.</li> </ul> <p data-bbox="442 719 490 772"> Pentru a îmbunătăți și mai mult acțiunea agentului de restabilire a proprietăților de respingere a apei, uscați rufele într-un uscător la care ați ales programul de uscare Articole de exterior (dacă este disponibil și dacă eticheta de îngrijire a articolului de îmbrăcăminte permite uscarea în uscător).</p>
 Blugi	<p data-bbox="442 935 1031 987"><b>Articole din denim și jerseu.</b> De asemenea, pentru articole în culori închise.</p>
<p data-bbox="174 1010 1031 1042">1) În timpul acestui ciclu, tamburul se rotește încet pentru a asigura o spălare delicată.</p> <p data-bbox="174 1042 1031 1094">2) Poate părea că tamburul nu se rotește sau nu se rotește corect, însă acest lucru este normal la acest program.</p> <p data-bbox="174 1094 1031 1126">3) Dacă setați un program cu abur cu rufe uscate, la sfârșitul ciclului, rufe pot fi umede.</p> <p data-bbox="174 1126 1031 1158">4) Uscați pe sârmă articolele timp de circa 10 minute.</p> <p data-bbox="174 1158 1031 1190">5) Programul cu abur nu elimină anumite mirosuri intense.</p> <p data-bbox="174 1190 1031 1270">6) Testat pentru Staphylococcus aureus, Enterococcus faecium, Candida albicans, Pseudomonas aeruginosa și MS2 Bacteriophage în cadrul unui test extern efectuat de Swisstat Testmaterialien AG în 2021 (Raportul de testare nr. 202120117).</p>	
<p data-bbox="174 1289 1031 1321">Temperatura programului, viteza maximă de centrifugare și încărcătura maximă</p>	
<p data-bbox="174 1329 423 1449"><b>Program</b></p>	<p data-bbox="428 1329 1031 1449"><b>Temperatura implicată</b> <b>Interval de temperatură</b></p> <p data-bbox="428 1329 1031 1449"><b>Viteza de centrifugare de referință</b> <b>Valori pentru viteza de centrifugare</b></p> <p data-bbox="428 1329 1031 1449"><b>Încărcătură maximă</b></p>
<p data-bbox="174 1457 1031 1485"><b>Programe de spălare</b></p>	

Program	Temperatura implicită Interval de temperatură	Viteza de centrifugare de referință Valori pentru viteza de centrifugare	Încărcătură maximă
Eco 40-60	40 °C <sup>1)</sup>	1400 rpm 1400 rpm - 400 rpm	9 kg
 Bumbac	40 °C 95 °C - Rece	1400 rpm 1400 rpm - 400 rpm	9 kg
 Sintetice	40 °C 60 °C - Rece	1200 rpm 1200 rpm - 400 rpm	4 kg
 Delicate	30 °C 40 °C - Rece	800 rpm 1200 rpm - 400 rpm	2 kg
 Lână/Mătase	40 °C 40 °C - Rece	1200 rpm 1200 rpm - 400 rpm	1.5 kg
<b>Program cu abur</b>			
 Abur	-	-	1 kg
<b>Programe de spălare</b>			
 Anti-alergie	60 °C	1400 rpm 1400 rpm - 400 rpm	9 kg
 20min 3kg	30 °C 40 °C - 30 °C	1200 rpm 1200 rpm - 400 rpm	3 kg
 Articole de exterior	30 °C 40 °C - Rece	1200 rpm 1200 rpm - 400 rpm	2.5 kg <sup>2)</sup> 1 kg <sup>3)</sup>
 Blugi	40 °C 60 °C - Rece	1200 rpm 1200 rpm - 400 rpm	9 kg

<sup>1)</sup> Conform Regulamentului Comisiei UE 2019/2023, acest program la 40 °C poate spăla rufele din bumbac cu un grad normal de murdărie care se pot spăla la 40 °C sau 60 °C, împreună în cadrul aceluiași ciclu.



Pentru temperatura la care ajung rufele, durata programului și alte date, consultați capitolul „Valori de consum”.

Cele mai eficiente programe în ceea ce privește consumul de energie sunt, în general, acele programe care rulează la temperaturile cele mai scăzute și au durata mai mare.

<sup>2)</sup> Program de spălare.



<sup>3)</sup> Program de spălare și faza de impermeabilizare.

## 10.2 AutoDose și compatibilitatea opțiunilor cu programele



Sunt disponibile programe și setări suplimentare prin descărcarea APLICAȚIEI.

	ECO 40-60	Bumbac	Sintetice	Delicate	Lână/Mătase	Abur	Anti-alergie	20min 3kg	Articole de exterior	Blugi
<b>AutoDose</b>										
AutoDose Detergent	■	■	■	■			■	■	■	■
AutoDose Balsam de rufe	■	■	■	■	■		■	■		■
<b>Altele</b>										
Centrifugare	■	■	■	■	■		■	■	■	■
Clătire oprită	■	■	■	■	■		■		■	■
Super silențios		■	■	■						
Intensiv <sup>1)</sup>	■	■	■				■			■
Prespălare	■	■	■				■			■
Clătire suplimentară	■	■	■	■			■		■	■
Economie timp <sup>2)</sup>	■	■	■	■		■				
Doar centrifugare	■	■	■	■	■		■	■	■	■

	ECO 40-60	Bumbac	Sintetice	Delicate	Lână/Mătase	Abur	Anti-alergie	20min 3kg	Articole de exterior	Blugi
 Doar evacuare	■	■	■	■	■		■	■	■	■
 Pornire întârziată	■	■	■	■	■	■	■	■	■	■
 Abur Plus <sup>3)</sup>	■	■	■				■			■

1) Această opțiune nu este disponibilă cu o temperatură mai mică de 40 °C.

2) Dacă setați cea mai mică durată, vă recomandăm să reduceți dimensiunea încărcăturii. Este posibil să încărcăți la maxim aparatul, însă rezultatele la spălare vor fi mai puțin satisfăcătoare.

3) Această opțiune nu este disponibilă cu o temperatură mai mică de 40 °C.

#### Detergenții adecvați pentru programele de spălare

Program	Pudră uni-versală <sup>1)</sup>	Lichid uni-versal	Lichid pentru rufe colorate	Articole delicate din lână	Special
Eco 40-60	▲	▲	▲	--	--
Bumbac	▲	▲	▲	--	--
Sintetice	▲	▲	▲	--	--
Delicate	--	--	--	▲	▲
Lână/Mătase	--	--	--	▲	▲
Anti-alergie	▲	▲	--	--	▲
20min 3kg	--	▲	▲	--	--
Articole de exterior	--	--	--	▲	▲
Blugi	--	--	▲	▲	▲

1) La o temperatură mai mare de 60 °C se recomandă utilizarea detergentului pudră.

▲ = Recomandat

-- = Nerecomandat

## 10.3 Woolmark Wool Care - Albastru



Ciclu de spălare al acestei mașini a fost aprobat de The Woolmark Company pentru spălarea articolelor de îmbrăcăminte din lână care sunt etichetate cu „spălare manuală”, cu condiția ca articolele să fie spălate în conformitate cu instrucțiunile de pe eticheta articolului și cu cele ale producătorului acestei mașini de spălat rufe. M1230

Simbolul Woolmark este un marcaj de Certificare în multe țări.

## 11. 📶 WI-FI - CONFIGURAREA CONECTIVITĂȚII

Acest capitol descrie modul de conectare a aparatului inteligent la rețeaua Wi-Fi și legarea acestuia la dispozitive mobile.

Cu această funcție puteți primi notificări, puteți controla și monitoriza aparatul de pe dispozitivele dvs. mobile.

Funcționalitatea Wi-Fi este dezactivată ca setare implicită din fabrică.

Pentru a conecta aparatul pentru a beneficia de o gamă completă de funcții și servicii aveți nevoie de:

- Rețea wireless în locuință cu conexiune la Internet activată.
- Dispozitiv mobil conectat la o rețea wireless.

<b>Frecvența</b>	2.412 - 2.472 GH pentru piața europeană
<b>Protocol</b>	IEEE 802.11b/g/n cu două fluxuri radio
<b>Putere maximă</b>	<20 dBm

### 11.1 Instalarea și configurarea "My AEG"



"My AEG" vă permite să controlați rufele folosind un dispozitiv mobil.

Acesta conține un număr mare de programe, funcții utile și informații despre produs adaptate perfect la aparat.

Prin intermediul aplicației puteți selecta programele care sunt deja disponibile pe panoul de comandă al aparatului și, în plus, puteți debloca programe suplimentare disponibile doar de pe un dispozitiv mobil.

Programele suplimentare se pot modifica în timp o dată cu noile versiuni ale aplicației.

Înseamnă îngrijirea personalizată a rufelor - făcută de pe dispozitivul mobil.



La conectarea aparatului la aplicație, stați cu dispozitivul dvs. inteligent în apropierea acesteia.

Asigurați-vă că dispozitivul dvs. inteligent este conectat la rețeaua wireless.

1. Accesați App Store pe dispozitivul dvs. inteligent.
2. Descărcați și instalați aplicația "My AEG" .

3. Asigurați-vă că ați pornit o conexiune Wi-Fi la aparat. Dacă nu ați pornit, citiți următorul paragraf „Configurarea conexiunii wireless a aparatului”.
4. Porniți aplicația. Selectați țara și limba și conectați-vă cu adresa de e-mail și parola dvs. Dacă nu aveți un cont, creați unul nou urmând instrucțiunile de la "My AEG".
5. Respectați instrucțiunile din aplicație pentru înregistrarea și configurarea aparatului.

## 11.2 Configurarea conexiunii wireless a mașinii de spălat rufe

1. Apăsăți lung butonul Pornit/Oprit ⓘ timp de câteva secunde pentru activa aparatul. Așteptați circa 10 secunde înainte de a continua cu configurarea wireless.
2. Apăsăți lung și simultan butoanele Detergent  și Balsam  timp de câteva secunde până când se aude un „clic”. Eliberați butoanele. *On* apare pe afișaj timp de 5 secunde și indicatorul  începe să clipească.

Modulul wireless începe să pornească.





-  Asigurați-vă că aplicația este pregătită de conectare.

3. După circa 45 de secunde *AP* (Punct de acces) apare pe afișaj.







Punctul de acces va fi deschis timp de circa 3 minute.

-  Cât timp aparatul este activat, acesta va încerca să se conecteze cu acreditivile salvate până la dezactivarea Wi-Fi-ului sau resetarea acreditivelor.



4. Configurați aplicația "My AEG" pe dispozitivul dvs. inteligent și urmați instrucțiunile pentru a conecta aparatul la rețeaua dvs. Wi-Fi.
5. Dacă conectivitatea este configurată, atunci când revine ecranul cu informațiile despre program, indicatorul  este aprins pe afișaj.



-  De fiecare dată când porniți aparatul, durează circa 45 de secunde pentru ca aparatul să se conecteze automat la rețea. Atunci când indicatorul  se oprește din clipi, conexiunea este pregătită.



**Pentru oprirea conexiunii wireless**, apăsați lung și simultan butoanele Detergent  și Balsam  timp de câteva secunde până la primul semnal acustic: *OFF* apare pe afișaj timp de 5 secunde.

-  Dacă opriți și porniți din nou aparatul, conexiunea wireless este oprită automat.

**Pentru eliminarea acreditivelor wireless**, apăsați lung și simultan butoanele Detergent  și Balsam  timp de 10 secunde până la al doilea semnal acustic: *---* apare pe afișaj.

## 11.3 Pornire de la distanță



Pornirea de la distanță vă permite să porniți un ciclu cu comandă de la distanță.

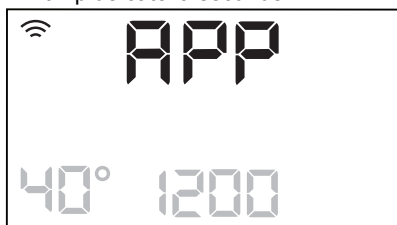

-  Comanda de la distanță se activează automat atunci când apăsați butonul Start/Pauză  pentru a porni programul, însă se poate porni un program de spălare și de la distanță. Această funcție se dezactivează când ușa este deschisă.

Atunci când aplicația este instalată și conexiunea wireless este stabilă, puteți activa Pornirea de la distanță:



1. Atingeți butonul De la distanță  și indicatorul  clipește pe afișaj timp de câteva secunde.





2. Atingeți butonul Start/Pauză  pentru a activa Pornirea de la distanță înainte ca indicatorul  să se oprească din clipit.

Apar indicatorii  și  în ecranul cu sumarul programului și ușa este blocată.

Acum este posibilă pornirea programului de la distanță.

-  Când se atinge butonul Start/Pauză  după ce indicatorul  se oprește din clipit, Pornirea de la distanță nu este activată, însă pornește programul setat.

**Pentru a elimina Pornirea de la distanță**, atingeți butonul De la distanță  și confirmați prin apăsarea butonului Start/Pauză .

## 11.4 Actualizarea Over-the-air

Aplicația poate propune o actualizare pentru aparat.

Actualizarea se acceptă exclusiv din Aplicație.

Dacă rulează un program, Aplicația anunță că actualizarea va începe după terminarea programului.

În timpul actualizării, aparatul indică  pe afișaj.

Nu opriți sau deconectați alimentarea aparatului în timpul actualizării.

Aparatul va putea fi folosit din nou după terminarea actualizării, fără nicio notificare privind actualizarea reușită.

Dacă apare o eroare, aparatul indică  pe afișaj: apăsați orice buton sau rotiți butonul de selectare pentru a reveni la utilizarea normală.

## 12. UTILIZAREA ZILNICĂ



**AVERTISMENT!**  
Consultați capitolele privind siguranța.

### 12.1 Activarea aparatului

1. Conectați ștecherul în priză.
2. Deschideți robinetul de apă.
3. Apăsați butonul Pornit/Oprit  timp de câteva secunde pentru a activa aparatul.

Se aude o melodie scurtă (dacă este activată). Discul selector de programe este setat automat la programul implicit.

Afișajul prezintă durata programului, încărcătura maximă (doar pentru câteva secunde), temperatura implicită, viteza implicită de centrifugare și indicatorii fazelor care alcătuiesc programul.

### 12.2 Încărcarea rufelor

1. Deschideți ușa aparatului.

2. Scuturați rufele înainte de a le introduce în aparat.
  3. Introduceți rufele în tambur, câte un articol pe rând.
- Asigurați-vă că nu introduceți prea multe rufe în tambur.
4. Închideți ușa corect.

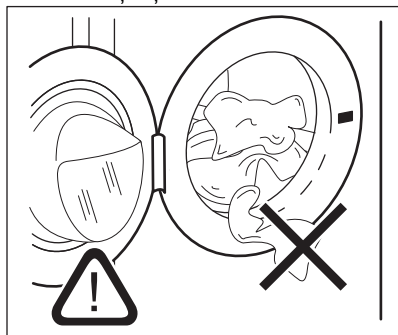

#### ATENȚIE!

Asigurați-vă că nu sunt rufe prinse între garnitură și ușă. Există riscul de scurgere a apei sau de deteriorare a rufelor.



#### ATENȚIE!

Spălarea petelor foarte uleioase, pline de grăsime poate deteriora piesele din cauciuc ale mașinii de spălat rufe.

## 12.3 Folosirea detergentului și a altor tratamente

**Dacă ambele rezervoare AutoDose sunt activate** la programul setat, sunt încărcate automat detergentul și balsamul de rufe.

**Dacă unul sau ambele rezervoare AutoDose sunt dezactivate (OFF)** la programul setat, continuați prin alimentarea manuală a produsului în compartimentul corespunzător.

## 12.4 Setarea unui program



Dacă doriți să schimbați dozajul automat de detergent sau balsam de rufe, intrați în modul configurare AutoDose înainte de a continua cu orice setare de program. Modul configurare poate anula setările temporare. Consultați paragraful „Modul configurare AutoDose” din capitolul „Tehnologia AutoDose (Dozare automată)”.

1. Rotiți discul selector pentru programe pentru a selecta programul de spălare dorit. Se aprinde indicatorul programului corespunzător.

Indicatorul butonului Start/Pauză  se aprinde intermitent.

Afișajul prezintă durata orientativă a programului, încărcătura maximă declarată pentru programul setat (doar câteva secunde), temperatura implicită, viteza implicită de centrifugare și indicatorii fazei de spălare (dacă sunt disponibili).

2. Pentru modificarea temperaturii și/sau a vitezei de centrifugare, atingeți butoanele corespunzătoare.
3. Dacă se dorește, setați una sau mai multe opțiuni atingând butoanele corespunzătoare. Indicatorii respectivi se aprind pe afișaj și informațiile prezentate se schimbă corespunzător.



Dacă o selecție **nu este posibilă**, nu se aprinde niciun indicator și este emis un semnal acustic.

## 12.5 Pornirea unui program





#### AVERTISMENT!

Asigurați-vă că dozatorul pentru detergent este închis bine, în caz contrar programul nu va porni.



Pentru a porni programul, atingeți butonul Start/Pauză .

Indicatorul corespunzător nu se mai aprinde intermitent și rămâne pornit. Pe afișaj se aprinde intermitent indicatorul fazei aflate în derulare. Programul pornește, ușa este blocată.

Pe afișaj apare indicatorul .

-  Pompa de evacuare poate intra în funcțiune pentru scurt timp înainte ca aparatul să se umple cu apă.





## 12.6 Pornirea unui program cu ajutorul pornirii cu întârziere

1. Atingeți-l repetat până când afișajul indică întârzierea dorită. Indicatorul  se aprinde.
2. Atingeți butonul Start/Pauză . Aparatul pornește numărătoarea inversă pentru pornirea cu întârziere. Atunci când numărătoarea inversă se încheie, programul pornește.

-  Estimarea ProSense începe la finalul numărătorii inverse.

## Anularea pornirii cu întârziere după începerea numărătorii inverse

Pentru a anula pornirea cu întârziere:

1. Atingeți butonul Start/Pauză  pentru pune aparatul în pauză. Indicatorul aferent se aprinde intermitent.
2. Atingeți butonul Pornire întârziată  în mod repetat până când afișajul indică .
3. Pentru a porni programul imediat, atingeți din nou butonul Start/Pauză .

## Modificarea pornirii cu întârziere după începerea numărătorii inverse

Pentru a modifica pornirea cu întârziere:



1. Atingeți butonul Start/Pauză  pentru pune aparatul în pauză.

Indicatorul aferent se aprinde intermitent.

2. Atingeți butonul Pornire întârziată în mod repetat până când afișajul indică întârzierea dorită.
3. Pentru a porni o nouă numărătoare inversă, atingeți din nou butonul Start/Pauză .

## 12.7 Detectarea încărcăturii ProSense

-  Durata programului de pe afișaj corespunde cu o **încărcătură medie/ridică**tă.

După ce atingeți butonul Start/Pauză , indicatorul pentru încărcătura maximă declarată se stinge, indicatorul  clipește, ProSense începe detectarea încărcăturii cu rufe:

1. Aparatul detectează încărcătura în primele 30 de secunde: indicatorul  se aprinde și indicatorul **kg** clipește, iar tamburul se rotește pentru scurt timp.
2. Aparatul reglează automat durata programului la încărcătură pentru a obține rezultate perfecte la spălare în cel mai scurt timp posibil. Durata programului poate să crească sau să scadă.  
La terminarea detecției încărcăturii, dacă încărcătura de rufe este sub greutatea maximă declarată pentru programul selectat, afișajul indică noua durată a programului. După alte 30 de secunde, începe alimentarea cu apă.

La terminarea detecției încărcăturii, **în cazul supraîncărcării tamburului**, indicatorul **kg** este aprins continuu și indicatorul **MAX** clipește pe afișaj.

În acest caz, timp de 30 de secunde, este posibilă punerea în pauză a aparatului și se pot scoate hainele în exces.

După ce ați scos hainele în exces, atingeți butonul Start/Pauză  pentru a porni din nou programul. Faza ProSense se poate repeta de până la trei ori (vedeți punctul 1).

**Important!** Dacă cantitatea de rufe nu este redusă, programul de spălare începe oricum, chiar și supraîncărcat. În acest caz, nu va mai fi posibilă garantarea celor mai bune rezultate la spălare.

 La 20 de minute după pornirea programului, durata programului poate fi ajustată din nou în funcție de capacitatea de absorbție a apei în țesături.

 Detectarea ProSense este realizată doar la programele complete de spălare (fără selectarea omiterii de faze).

 Funcția ProSense nu este disponibilă pentru unele programe, cum ar fi: Lână/ Mătase, Clătire, Centrifugare și programe cu cicluri scurte.

## 12.8 Indicatoare de fază a programului

Când programul pornește, indicatorul fazei aflate în desfășurare clipește și ceilalți indicatori de fază sunt aprinși continuu.

De ex. faza de spălare sau pre-spălare

este în desfășurare: 

Când faza se termină, indicatorul relevant se oprește din clipit și este aprins continuu. Indicatorul fazei următoare începe să clipească.

De ex. faza de clătire este în

desfășurare: 

Dacă selectați Abur Plus, se aprind indicatorii fazei cu abur.

Faza cu abur este în desfășurare:





Faza anti-șifonare este în desfășurare:





## 12.9 Întreruperea unui program și modificarea opțiunilor

Când programul este în desfășurare puteți modifica **doar unele** opțiuni:

1. Atingeți butonul Start/Pauză . Indicatorul aferent se aprinde intermitent.
2. Modificați opțiunile. Informațiile indicate pe afișaj se modifică corespunzător.
3. Atingeți din nou butonul Start/Pauză .

Programul de spălare este reluat.

## 12.10 Anularea unui program aflat în derulare

1. Pentru a anula un program și a dezactiva aparatul, apăsați butonul Pornit/Oprit .
2. Pentru a activa aparatul apăsați din nou butonul Pornit/Oprit .



Acum puteți selecta un alt program de spălare.

 Dacă faza ProSense este deja realizată și alimentarea cu apă a început deja, noul program începe **fără a repeta faza ProSense**. Apa și detergentul nu sunt evacuate pentru a evita risipa. Afișajul indică durata maximă a programului, actualizând-o la aproximativ 20 de minute după ce a început noul program.

## 12.11 Deschiderea ușii - Adăugarea articolelor de îmbrăcăminte

În timpul funcționării unui program sau a pornirii cu întârziere, ușa aparatului este blocată.

 Dacă temperatura și nivelul apei din tambur sunt prea mari și/sau tamburul încă se învârte, nu puteți deschide ușa.

1. Atingeți butonul Start/Pauză . Pe afișaj se stinge indicatorul corespunzător pentru ușa blocată.
2. Deschideți ușa aparatului. Dacă este necesar, adăugați sau eliminați articole.
3. Închideți ușa și atingeți butonul Start/Pauză . Programul sau pornirea cu întârziere continuă.
4. Ușa poate fi deschisă când programul s-a încheiat. De asemenea, puteți seta programul/opțiunea de centrifugare sau evacuare și apăsați după aceea butonul Start/Pauză . Dacă programele de centrifugare și evacuare nu sunt disponibile pe discul selector de programe, acestea pot fi setate din Aplicație.

## 12.12 Terminarea programului

Atunci când programul s-a terminat, aparatul se oprește automat. Semnalele acustice funcționează (dacă sunt activate).

Pe afișaj, toți indicatorii fazei de spălare rămân aprinși continuu și zona de timp indică .

Indicatorul butonului Start/Pauză  se stinge.

Ușa de deblochează și indicatorul  se stinge.

1. Pentru a dezactiva aparatul, apăsați butonul Pornit/Oprit .

La cinci minute de la încheierea programului, funcția de economisire a energiei dezactivează automat aparatul.

 Atunci când activați aparatul din nou, pe afișaj apare sfârșitul ultimului program selectat. Rotiți discul selector pentru programe pentru a seta un ciclu nou.





2. Scoateți rufele din aparat.
3. Lăsați tamburul gol.
4. Țineți ușa și dozatorul pentru detergent întredeschise ușor pentru a





preveni formarea mușgaiului și a mirosurilor.



5. Închideți robinetul de apă.



## 12.13 Evacuarea apei după terminarea ciclului

Dacă ați ales un program sau o opțiune care nu golește apa de la ultima clătire, programul este finalizat, însă:

- Afișajul prezintă indicatorul , indicatorul opțiunii  sau  și indicatorul pentru ușa blocată . Indicatorul fazei aflate în desfășurare  se aprinde intermitent.
- Tamburul încă se rotește la intervale regulate pentru a preveni șifonarea rufelor.
- Ușa rămâne blocată.
- Trebuie să evacuați apa pentru a deschide ușa:

1. Dacă este necesar, atingeți butonul Centrifugare  pentru a reduce viteza de centrifugare propusă de aparat.
2. Atingeți butonul Start/Pauză :
  - Dacă ați setat , aparatul evacuează apa și centrifughează.
  - Dacă ați setat , aparatul doar evacuează apa.



Indicatorul opțiunii  sau  se stinge, în timp ce indicatorul  clipește, după care se stinge.

3. Atunci când se termină programul și indicatorul ușa blocată  se stinge, puteți deschide ușa.
4. Apăsați butonul Pornit/Oprit  timp de câteva secunde pentru dezactiva aparatul.

 În orice situație, aparatul golește apa automat după aproximativ 18 ore.

## 12.14 Opțiunea Repaus

Funcția Repaus dezactivează automat aparatul pentru a reduce consumul de energie dacă:

- Nu utilizați aparatul timp de 5 minute înainte de a atinge butonul Start/Pauză . Pentru a reactiva aparatul apăsați butonul Pornit/Oprit .
- După 5 minute de la finalizarea programului de spălare Pentru a reactiva aparatul apăsați butonul Pornit/Oprit . Afișajul indică sfârșitul ultimului program setat.

Rotiți discul selector pentru programe pentru a seta un ciclu nou.

-  Dacă setați un program sau o opțiune care se termină cu apă în tambur, funcția Repaus **nu dezactivează** aparatul pentru a vă reaminti să evacuați apa.

## 13. INFORMAȚII ȘI SFATURI



### AVERTISMENT!

Consultați capitolele privind siguranța.

### 13.1 Încărcătura de rufe

- Împărțiți rufele în: albe, colorate, sintetice, delicate și lână.
- Respectați instrucțiunile de spălare de pe etichetele rufelor.
- Nu spălați articole albe și colorate împreună.
- Unele articole colorate se pot decolora la prima spălare. Recomandăm ca primele spălări ale acestora să fie făcute separat.
- Țesăturile cu mai multe straturi, articolele din lână și cele cu imprimeuri trebuie întoarse pe dos.
- Pre-tratați petele dificile.
- Articolele cu pete dificile trebuie spălate cu un detergent special.
- Aveți grijă cu perdelele. Scoateți inelele și puneți perdelele într-un săculeț de spălare sau într-o față de pernă.
- O încărcătură foarte mică poate provoca probleme de echilibru în timpul fazei de centrifugare cauzând o vibrare excesivă. Dacă se întâmplă acest lucru:
  - a. Întrerupeți programul și deschideți ușa (consultați capitolul „Utilizarea zilnică”);
  - b. redistribuiți manual încărcătura pentru ca articolele să fie așezate uniform prin cuvă;
  - c. apăsați butonul Start/Pauză. Faza de centrifugare continuă.

- Închideți nasturii fețelor de pernă, închideți fermoarele, găicile și capsele. Legați curelele, cordoanele, șireturile, fundele și toate articolele libere.
- Nu spălați rufe fără tivuri sau cu tăieturi. Folosiți o plasă de spălare pentru a spăla articolele mici și/sau delicate (de ex. suține fără sârmă, curele, colanți, șireturi, funde, etc.).

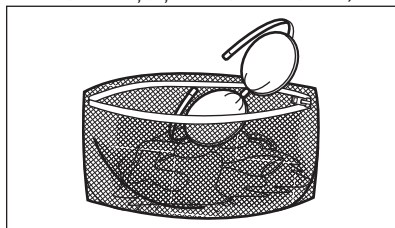

- Goliți buzunarele și depliați articolele.

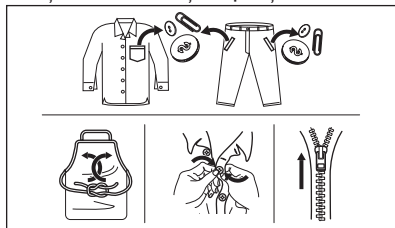

### 13.2 Petele persistente

În cazul anumitor pete, apa și detergentul nu sunt suficiente.

Recomandăm pre-tratarea acestor pete înainte de introducerea articolelor în aparat.

Sunt disponibile substanțe speciale pentru îndepărtarea petelor. Folosiți

substanța specială pentru îndepărtarea petelor, corespunzătoare tipului de pată și țesăturii.

Nu pulverizați soluția de îndepărtare a petelor pe îmbrăcăminte în apropierea aparatului deoarece aceasta este corozivă pentru piesele din plastic.



### 13.3 Tipul detergentului și cantitatea

Alegerea detergentului și utilizarea cantităților corecte afectează nu numai performanța la spălare, ci ajută și la evitarea risipei și protejarea mediului:

- Utilizați numai detergenți și alte tratamente produse special pentru utilizarea într-o mașină de spălat rufe. În primul rând, respectați aceste reguli generale:
  - detergenți pudră (și tablete și detergenți cu o singură doză) pentru toate tipurile de materiale, cu excepția celor delicate. Alegeți detergenții pudră care conțin înălbitor pentru rufe albe și substanțe de igienizare a rufelor,
  - detergenți lichizi (și detergenți cu o singură doză), de preferat pentru programe de spălare la temperatură joasă (max. 60°C) pentru toate tipurile de țesături sau cei speciali, numai pentru lână.
- Alegerea și cantitatea detergentului depind de: tipul de țesătură (delicate, lână, bumbac etc.), culoarea hainelor, dimensiunea încărcăturii, gradul de murdărie, temperatura de spălare și duritatea apei folosite.
- Respectați instrucțiunile pe care le găsiți pe ambalajul detergentilor sau al altor tratamente fără a depăși nivelul maxim indicat (**MAX**).

- Nu amestecați tipuri diferite de detergenți.
- Folosiți mai puțin detergent dacă:
  - spălați o încărcătură mică,
  - rufe sunt puțin murdare,
  - apar cantități mari de spumă în timpul spălării.
- Când utilizați tablete sau capsule de detergent, puneți-le întotdeauna în interiorul tamburului, nu în dozatorul pentru detergent și urmați recomandările producătorului.

#### O cantitate insuficientă de detergent poate rezulta în:

- rezultate nesatisfăcătoare la spălare,
- încărcătura de rufe devine gri,
- haine unsuroase,
- mucegai în aparat.

#### O cantitate excesivă de detergent poate rezulta în:

- formarea de spumă,
- reducerea efectului spălării,
- clătire inadecvată,
- un impact mai mare asupra mediului.

### 13.4 Recomandări ecologice

Pentru a economisi apă, energie și pentru a contribui la protejarea mediului înconjurător, vă recomandăm să respectați aceste sfaturi:

- **Rufe puțin murdărite** pot fi spălate **fără prespălare** pentru a economisi detergent, apă și timp (iar mediul înconjurător este protejat!).
- Încărcarea aparatului la **capacitatea maximă indicată pentru fiecare program ajută la reducerea consumului de energie și apă**.
- Cu o pre-tratare corespunzătoare, petele și murdăria limitată pot fi îndepărtate; rufe pot fi spălate la temperaturi mai reduse.
- Pentru a folosi cantitatea corectă de detergent, consultați cantitățile sugerate de producătorul detergentului și verificați duritatea apei din sistemul de alimentare cu apă a locuinței. Consultați „Duritatea apei”.
- Setați **turația maximă de centrifugare posibilă** pentru programul de spălare selectat **înainte de a vă usca rufe într-un uscător**.

Astfel se va economisi energie pe durata uscării!

### 13.5 Duritatea apei

Dacă apa din zona în care vă aflați are o duritate ridicată sau medie, recomandăm utilizarea unui dedurizator de apă pentru mașini de spălat. În zonele în care apa

are o duritate redusă nu este necesară utilizarea unui dedurizator.

Pentru a afla duritatea apei din zona în care vă aflați, adresați-vă furnizorului de apă local.

Folosiți o cantitate corectă pentru dedurizatorul apei. Respectați instrucțiunile de pe ambalajul produsului.

## 14. ÎNGRIJIREA ȘI CURĂȚAREA



### AVERTISMENT!

Consultați capitolele privind siguranța.

### 14.1 Programul de curățare periodică

**Curățarea periodică ajută la extinderea duratei de viață a aparatului.**

După fiecare ciclu, țineți ușa și dozatorul pentru detergent ușor întredeschisă pentru a asigura circulația aerului și uscați umiditatea în interiorul aparatului: acest lucru previne formarea mucegaiului și a mirosurilor.

Dacă aparatul nu este utilizat pe o perioadă mai lungă de timp: închideți robinetul de apă și scoateți din priză aparatul.

Programul orientativ de curățare periodică:

Decalcifiere	De două ori pe an
Spălarea de întreținere	O dată pe lună
Curățarea garniturii ușii	La fiecare două luni
Curățarea tamburului	La fiecare două luni
Curățarea dozatorului pentru detergent și a rezervoarelor AutoDose	De două ori pe an
Curățarea filtrului pompei de evacuare	De două ori pe an

Curățarea furtunului De două ori pe an de alimentare cu apă și a filtrului robinetului

Următoarele paragrafe explică modul în care se curăță fiecare piesă.

### 14.2 Îndepărtarea obiectelor străine



Înainte de a rula ciclul, asigurați-vă că buzunarele sunt goale și toate elementele libere sunt legate. Consultați „Încărcătura de rufe” din „Informații și sfaturi”.

Scoateți toate obiectele străine (cum ar fi cleme metalice, nasturi, fise, etc.) pe care le găsiți în garnitura ușii, filtre și tambur. Consultați paragrafele „Garnitura ușii cu colector cu muchie dublă”, „Curățarea tamburului”, „Curățarea pompei de evacuare” și „Curățarea furtunului de alimentare și a filtrului supapei”. Dacă este necesar, adresați-vă Centrului de service autorizat.

### 14.3 Curățarea exterioară

Curățați aparatul numai cu săpun delicat și apă caldă. Uscați complet toate suprafețele.

Nu folosiți bureți abrazivi sau orice material care produce zgârieturi.



### ATENȚIE!

Nu folosiți alcool, solvenți sau produse chimice.



**ATENȚIE!**  
Nu curățați suprafețele metalice cu detergent pe bază de clor.

## 14.4 Decalcifiere



Dacă apa din zona în care vă aflați are o duritate ridicată sau medie, recomandăm utilizarea unui produs de decalcifiere a apei pentru mașini de spălat.

Examinați regulat tamburul pentru a verifica dacă există depuneri de calcar.

Detergenții obișnuiți conțin deja agenți de dedurizare a apei, însă se recomandă ca ocazional să rulați un ciclu cu tamburul gol și un produs de decalcifiere.



Respectați întotdeauna instrucțiunile de pe ambalajul produsului.

## 14.5 Spălarea de întreținere

Utilizarea repetată și prelungită de programe cu temperatură scăzută și durată redusă poate produce depuneri de detergenți, reziduuri de scame, creșterea de bacterii și formarea unei pelicule în interiorul tamburului și cuvei. Aceasta poate produce mirosuri neplăcute și mucegai.

Pentru a elimina aceste depuneri și igieniza partea internă a aparatului, rulați o spălare de întreținere cel puțin o dată pe lună:

1. Scoateți toate rufele din tambur.
2. Dezactivați funcția AutoDose pentru detergent și balsam.
3. Adăugați manual o cantitate mică de detergent pudră sau de un anumit produs și rulați un program pentru bumbac cu cea mai ridicată temperatură.

## 14.6 Garnitura ușii

Acest aparat este dotat cu un **sistem de auto-curățare a evacuării**, care permite evacuarea împreună cu apa a scamelor mici care cad de pe haine. Examinați

garnitura în mod regulat. Monezile, nasturii și alte obiecte mici pot fi recuperate la finalul ciclului.

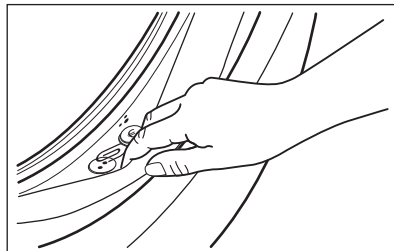

Curățați-o atunci când este necesar folosind un agent de curățare tip cremă cu amoniac fără a zgâria suprafața garniturii.



Respectați întotdeauna instrucțiunile de pe ambalajul produsului.

## 14.7 Curățarea tamburului

Verificați regulat tamburul pentru a preveni formarea de depozite nedorite.

Pe tambur se pot forma depozite de rugină datorită corpurilor străine care ruginesc în timpul spălării sau datorită apei de la robinet, dacă aceasta conține fier.

Curățați tamburul cu produse speciale pentru oțel inoxidabil.



Respectați întotdeauna instrucțiunile de pe ambalajul produsului. Nu curățați tamburul cu substanțe acide pentru îndepărtarea calcarului, produse abrazivi care conțin clor sau bureți de sârmă.

Pentru o curățare completă:

1. Scoateți toate rufele din tambur.
2. Dezactivați funcția AutoDose pentru detergent și balsam.
3. Rulați un program Bumbac  cu cea mai ridicată temperatură.
4. Adăugați manual o cantitate mică de detergent pudră sau de un anumit produs în tamburul gol pentru a clăti toate reziduurile rămase.

- i** Ocazional, la finalul unui ciclu afișajul poate indica pictograma : aceasta este o recomandare de a realiza „curățarea tamburului”. Odată ce curățarea tamburului a fost efectuată, pictograma dispare.

## 14.8 Curățarea dozatorului pentru detergent și a rezervoarelor AutoDose

- !** **ATENȚIE!**  
Nu schimbați marca sau tipul de detergent, balsam de rufe sau aditivi din rezervoare fără a curăța în prealabil ambele rezervoare.

- i** Înainte de curățare, asigurați-vă că toate compartimentele sunt goale.

Pentru a împiedica eventualele depuneri de detergent uscat sau de resturi de balsam de rufe, formarea de mușcari în dozatorul pentru detergent și/sau resturi de aditivi lichizi în rezervoarele AutoDose, realizați din când în când următoarea procedură de curățare:

1. Deschideți dozatorul pentru detergent. Apăsați opritorul, ca în imagine, și scoateți dozatorul pentru detergent în afară.

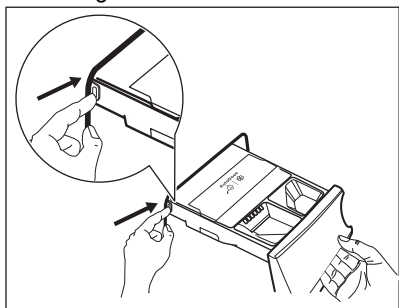

2. Scoateți elementul pentru balsam și, dacă se folosește, recipientul pentru detergent lichid.

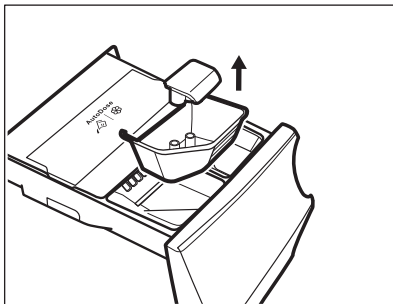
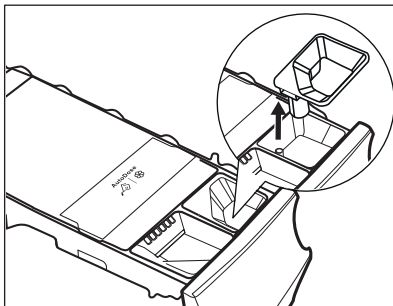

3. Scoateți dopurile de scurgere de la fiecare rezervor și goliți-le într-o chiuvetă.

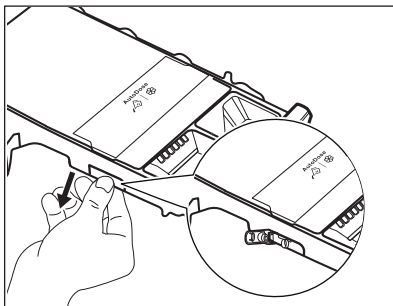

4. Apăsați opritorul din partea din spate, ca în imagine, și ridicați capacul superior pentru a-l scoate.

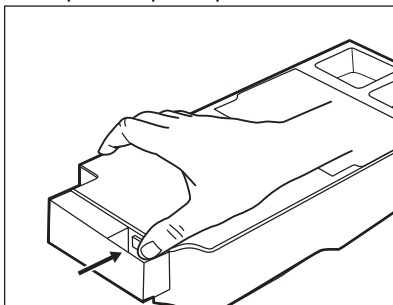

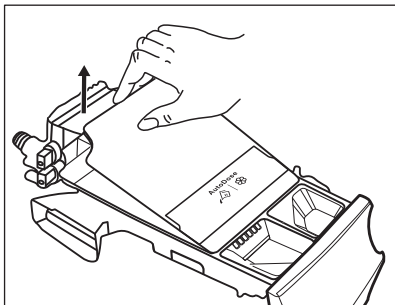

5. Spălați sertarul și toate elementele sub jet de apă.

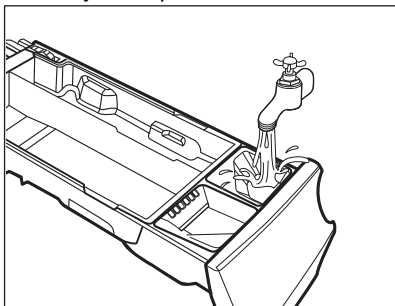

**ATENȚIE!**  
Nu folosiți obiecte ascuțite sau perii și bureți metalici.

6. Întoarceți dozatorul cu susul în jos și deschideți capacul inferior, ca în imagine.

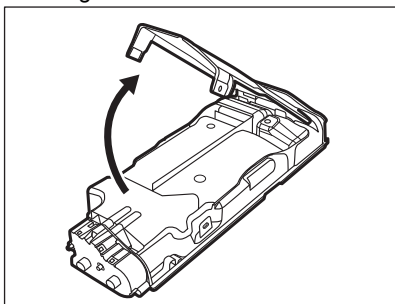

7. Asigurați-vă că sunt îndepărtate toate reziduurile de detergent de pe bandă. Folosiți doar lavete moi și umede.
8. Puneți la loc capacul inferior la locul său aliniind orificiile sale pe cârligele sertarului, ca în imagine. Închideți până face „clic”.

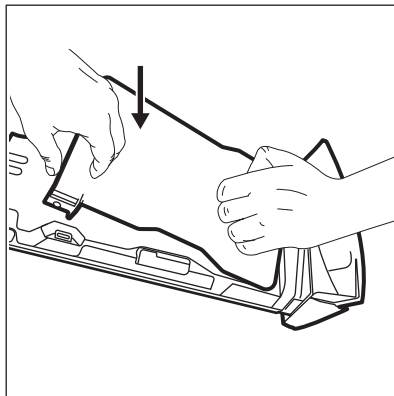

**ATENȚIE!**  
Apăsați capacul inferior ca în imagine. Asigurați-vă că se închide bine.

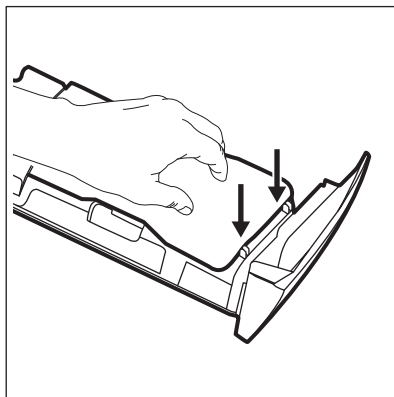

**AVERTISMENT!**  
Nu curățați pompele sau senzorii de pe spatele sertarului pentru detergent cu obiecte ascuțite și perii metalice sau orice alte unelte. Dacă este necesar, folosiți doar lavete moi și umede.

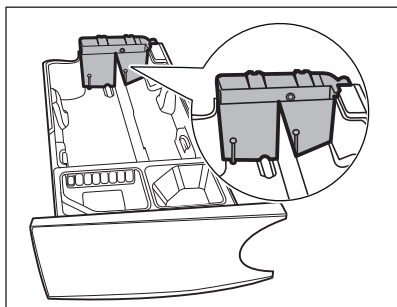
**AVERTISMENT!**

Dacă rămân unele reziduuri pe zona din spate a rezervoarelor, înmuiați sertarul pentru detergent în apă caldă. Nu folosiți unelte pentru a-l curăța. Înainte de înmuiere, scoateți mânerul prin apăsarea butonului roșu și glisați mânerul ca în imagine.

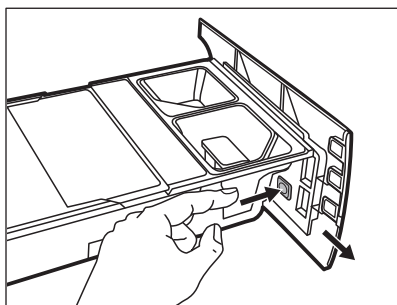

9. Asigurați-vă că ați îndepărtat toate reziduurile de detergent din partea superioară și inferioară a adânciturii. Folosiți o perie mică pentru a curăța adâncitura.

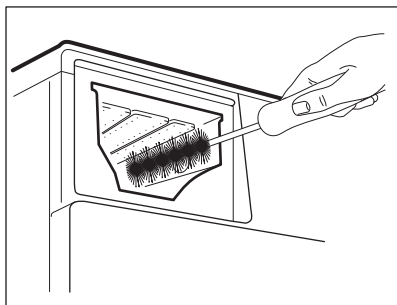

10. Montați la loc sertarul astfel:

- Puneți la loc mânerul dacă a fost demontat.
- Puneți la loc capacul inferior și apăsați până face „clic”.
- Puneți la loc capacul superior de la compartimentul rezervoarelor și apăsați până face „clic”.
- Puneți la loc componentele compartimentului manual.

11. Introduceți dozatorul pentru detergent în șinele de ghidaj și închideți ușor până face „clic”. Rulați programul de clătire fără nicio haină în tambur.

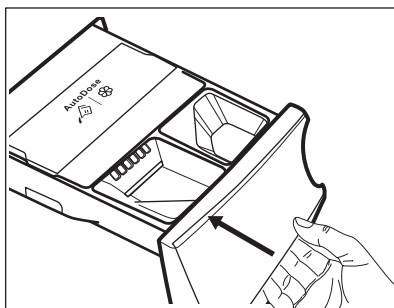

Pentru a restabili funcționalitatea, realimentați rezervoarele cu detergent și balsam. Dacă puneți aditivi greșiți în rezervoare, le puteți recupera ușor folosind dopul de scurgere din ambele părți ale sertarului. Înainte de a scoate dopurile de scurgere, puneți sub sertar un lighean sau recipient adecvate pentru colectarea lichidului. Puneți bine la loc dopurile înainte de realimentare.

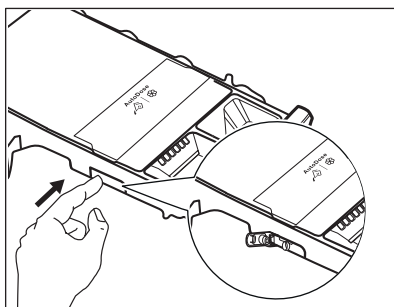

## 14.9 Curățarea pompei de evacuare



### AVERTISMENT!

Scoateți ștecherul din priză.



Verificați regulat filtrul pompei de evacuare pentru vă asigura că este curat.

Curățați pompa de evacuare dacă:

- Aparatul nu evacuează apa.
- Tamburul nu se rotește.
- Aparatul face un zgomot neobișnuit din cauza blocării pompei de evacuare.
- Afișajul arată codul de alarmă **E2 1**.



### AVERTISMENT!

- Nu scoateți filtrul în timpul funcționării aparatului.
- Nu curățați pompa dacă apa din aparat este fierbinte. Așteptați să se răcească apa

### Procedați astfel pentru a curăța pompa:

1. Deschideți capacul pompei.

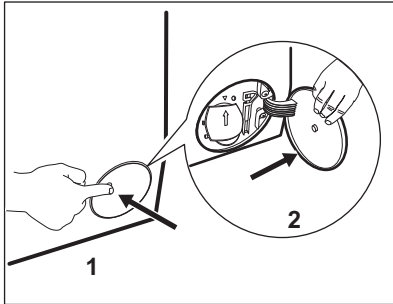

2. Puneți un vas adecvat sub locul de acces la pompă pentru a colecta apa care se scurge.
3. Desfaceți jgheabul în jos. Țineți întotdeauna o cârpă la îndemână pentru a șterge apa care se scurge la scoaterea filtrului.

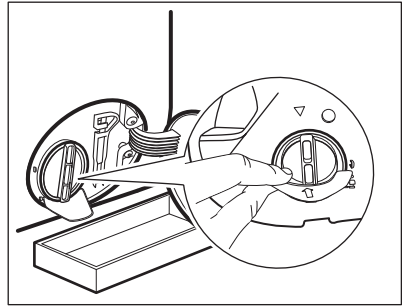

4. Rotiți filtrul la 180 de grade spre stânga pentru a-l deschide fără a-l scoate. Lăsați să curgă apa.

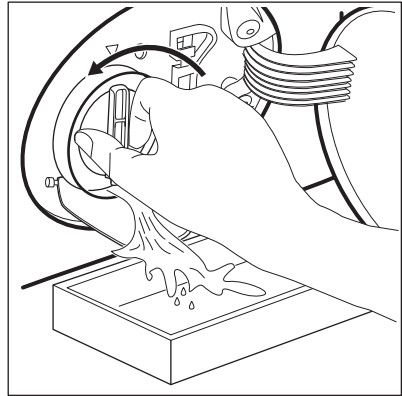

5. După ce vasul se umple cu apă, rotiți la loc filtrul și goliți recipientul.
6. Repetați pașii 4 și 5 până când nu mai curge apă.
7. Rotiți filtrul spre stânga și scoateți-l.

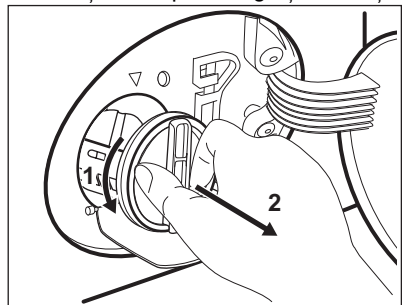

8. Dacă este necesar, scoateți scamele și obiectele din adâncitura filtrului.
9. Asigurați-vă că elicea pompei se poate roti. Dacă nu se rotește, adresați-vă Centrului de service autorizat.

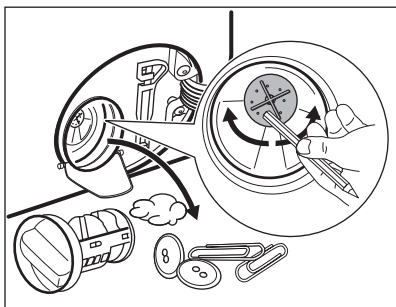

10. Curățați filtrul sub jet de apă.

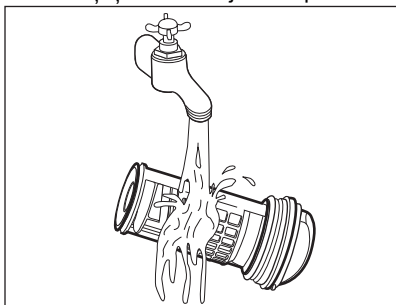

11. Puneți la loc filtrul în ghidajele speciale rotindu-l spre dreapta. Pentru a preveni scurgerile, filtrul trebuie strâns în mod corect.

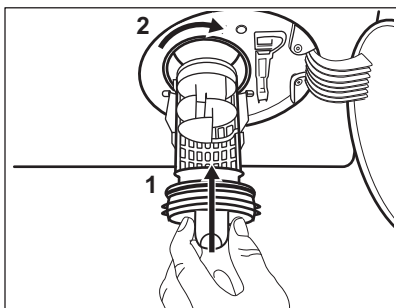

12. Închideți capacul pompei.

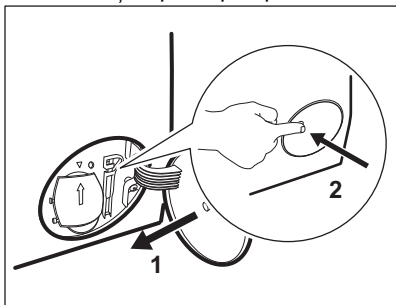

Atunci când evacuați apa prin procedura de evacuare de urgență, trebuie să activați din nou sistemul de evacuare:

- a. Turnați 2 litri de apă în compartimentul principal de spălare al dozatorului pentru detergent.
- b. Porniți programul pentru a evacua apa.

## 14.10 Curățarea furtunului de alimentare cu apă și a filtrul robinetului

Se recomandă curățarea ocazională a ambelor filtre din furtunul de alimentare și supapă pentru a îndepărta toate depunerile colectate în timp:

1. Desfaceți furtunul de alimentare de la robinet și curățați filtrul.

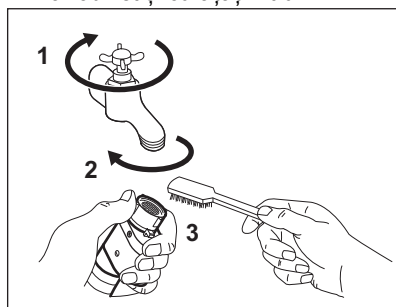

2. Desfaceți furtunul de alimentare de la aparat prin slăbirea piuliței.

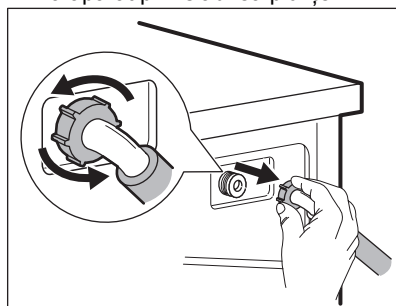

3. Curățați cu o periuță de dinți filtrul supapei din spatele aparatului.

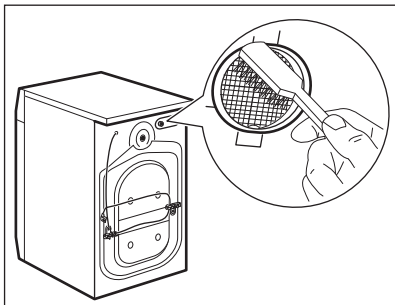

4. Când reconectați furtunul la spatele aparatului, rotiți-l spre stânga sau dreapta (nu în poziție verticală) în funcție de poziția robinetului de apă.

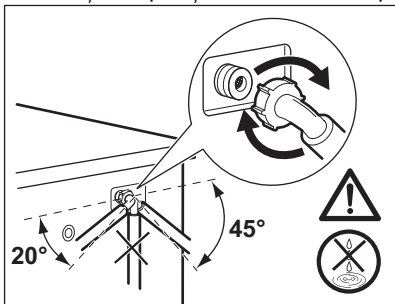

### 14.11 Evacuarea de urgență

Dacă aparatul nu poate evacua apa, realizați procedura descrisă în paragraful „Curățarea pompei de evacuare”. Dacă este necesar, curățați pompa.

Atunci când evacuați apa prin procedura de evacuare de urgență, trebuie să activați din nou sistemul de evacuare:

1. Turnați 2 litri de apă în compartimentul principal de spălare al dozatorului pentru detergent.
2. Porniți programul pentru a evacua apa.

### 14.12 Măsurile de precauție împotriva înghețului

Dacă aparatul este instalat într-o zonă unde temperatura poate coborî în jur de 0°C sau mai jos, eliminați apa rămasă în furtunul de alimentare și din pompa de evacuare.

1. Scoateți ștecherul din priză.
2. Închideți robinetul de apă.
3. Puneți cele două capete ale furtunului de alimentare într-un recipient și lăsați apa să se scurgă din furtun.
4. Goliiți pompa de evacuare. Consultați procedura de evacuare de urgență.
5. Când pompa de drenare este goală, montați la loc furtunul de alimentare cu apă.



#### AVERTISMENT!

Înainte de a reutiliza aparatul, verificați dacă temperatura este mai mare de 0°C. Producătorul nu este responsabil de daunele provocate de temperaturi reduse.

## 15. DEPANARE



#### AVERTISMENT!

Consultați capitolele privind siguranța.

### 15.1 Coduri de alarmă și posibile defecțiuni

Aparatul nu pornește sau se oprește în timpul funcționării. Mai întâi încercați să găsiți o soluție la problemă (consultați tabelul).



#### AVERTISMENT!

Dezactivați aparatul înainte de a efectua orice verificare.

În cazul anumitor probleme, ecranul afișează un cod de alarmă, iar butonul Start/Pauză  poate clipi în continuu:



Dacă aparatul este supraîncărcat, scoateți câteva articole din tambur și/sau împingeți ușa și atingeți în același timp butonul Start/Pauză până când

indicatorul  nu mai clipește (a se vedea imaginea de mai jos).

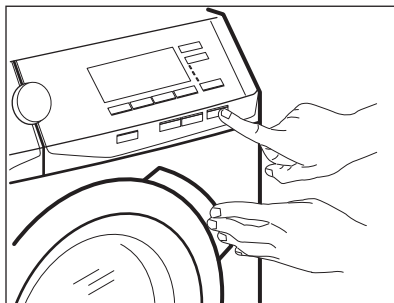



Problemă	Soluție posibilă
<p><b>E 11</b> Aparatul nu se alimentează corect cu apă.</p>	<ul style="list-style-type: none"> <li>• Verificați dacă robinetul de apă este deschis.</li> <li>• Verificați dacă presiunea de la rețeaua de alimentare cu apă nu este prea mică. Pentru această informație, contactați compania locală de furnizare a apei.</li> <li>• Verificați dacă robinetul de apă este înfundat.</li> <li>• Verificați dacă furtunul de alimentare este răsucit, deteriorat sau îndoit.</li> <li>• Verificați dacă racordul furtunului de alimentare cu apă este realizat corect.</li> <li>• Verificați dacă filtrul furtunului de alimentare și filtrul supapei nu sunt înfundate. Consultați capitolul „Îngrijirea și curățarea”.</li> </ul>
<p><b>E 21</b> Aparatul nu evacuează apa.</p>	<ul style="list-style-type: none"> <li>• Verificați dacă scurgerea chiuvetei este înfundată.</li> <li>• Verificați dacă furtunul de evacuare este răsucit sau îndoit.</li> <li>• Verificați dacă filtrul de evacuare este înfundat. Dacă este necesar, curățați filtrul. Consultați capitolul „Îngrijirea și curățarea”.</li> <li>• Verificați dacă racordul furtunului de evacuare este realizat corect.</li> <li>• Setati un program de evacuare dacă ați setat un program fără faza de evacuare. Dacă programul de evacuare nu este disponibil pe discul selector de programe, acesta poate fi setat din Aplicație.</li> <li>• Setati un program de evacuare dacă ați setat o opțiune care se termină cu apă în cuvă.</li> </ul>



<b>E41</b> Ușa aparatului este deschisă sau nu este închisă corect.	<ul style="list-style-type: none"> <li>Asigurați-vă că ușa este închisă corespunzător.</li> </ul>
<b>E91</b> Defect intern. Nu există comunicare între elementele electronice ale aparatului.	<ul style="list-style-type: none"> <li>Programul nu s-a terminat adecvat sau aparatul s-a oprit prea devreme. Stingeți și porniți din nou aparatul.</li> <li>Dacă codul de alarmă apare din nou, contactați Centrul de service autorizat.</li> </ul>
<b>EH1:</b> Frecvența sursei de alimentare este în afara gamei. <b>EH2:</b> Tensiunea de alimentare este prea ridicată. <b>EH3:</b> Tensiunea de alimentare este prea scăzută.	
<b>EF3</b> Dispozitivul anti-inundație este pornit.	<ul style="list-style-type: none"> <li>Deconectați aparatul și închideți robinetul de apă. Contactați Centrul de service autorizat.</li> </ul>

Dacă afișajul prezintă alte coduri de alarmă, dezactivați și activați aparatul. Dacă problema continuă să apară, contactați Centrul de service autorizat.

În cazul altor probleme cu mașina de spălat, consultați tabelul de mai jos pentru posibile soluții.

<b>Problemă</b>	<b>Soluție posibilă</b>
Programul nu pornește.	<ul style="list-style-type: none"> <li>Verificați dacă ștecherul este introdus în priză.</li> <li>Verificați dacă ușa aparatului este închisă.</li> <li>Verificați dacă există o siguranță arsă în tabloul de siguranțe.</li> <li>Asigurați-vă că ați atins Start/Pauză .</li> <li>Dacă este setată pornirea cu întârziere, anulați setarea sau așteptați terminarea numărătorii inverse.</li> <li>Verificați dacă dozatorul pentru detergent este închis bine.</li> <li>Dezactivați funcția Blocare acces copii dacă este pornită.</li> <li>Verificați poziția butonului de selectare de la programul selectat.</li> </ul>
Aparatul se umple cu apă și o evacuează imediat.	<ul style="list-style-type: none"> <li>Verificați dacă furtunul de evacuare este în poziția corectă. Furtunul poate fi poziționat prea jos. Consultați capitolul „Instrucțiuni de instalare”.</li> </ul>
Faza de centrifugare nu funcționează sau ciclul de spălare durează mai mult decât este normal.	<ul style="list-style-type: none"> <li>Setați programul de centrifugare. Dacă programul de evacuare nu este disponibil pe discul selector de programe, acesta poate fi setat din Aplicație.</li> <li>Verificați dacă filtrul de evacuare este înfundat. Dacă este necesar, curățați filtrul. Consultați capitolul „Îngrijirea și curățarea”.</li> <li>Aranjați manual articolele din cuvă și reluați faza de centrifugare. Această problemă poate fi cauzată de lipsa echilibrării.</li> </ul>

Problemă	Soluție posibilă
Pe jos este apă.	<ul style="list-style-type: none"> <li>• Verificați dacă racordurile furtunurilor de apă sunt etanșe și nu există nicio pierdere de apă.</li> <li>• Verificați dacă furtunul de alimentare cu apă și furtunul de evacuare prezintă deteriorări.</li> <li>• Utilizați un tip adecvat de detergent și în cantitatea corectă.</li> </ul>
Nu puteți deschide ușa aparatului.	<ul style="list-style-type: none"> <li>• Asigurați-vă că nu ați selectat un program care se termină cu apă în cuvă.</li> <li>• Verificați dacă programul de spălare s-a terminat.</li> <li>• Setați un program de evacuare sau de centrifugare dacă există apă în tambur. Dacă programele de centrifugare și evacuare nu sunt disponibile pe discul selector de programe, acestea pot fi setate din Aplicație.</li> <li>• Asigurați-vă că aparatul este alimentat cu curent electric.</li> <li>• Problema poate fi cauzată de o defecțiune a aparatului. Contactați Centrul de service autorizat. Dacă trebuie să deschideți ușa, citiți cu atenție „Deschiderea de urgență a ușii”.</li> <li>• Asigurați-vă că Pornire de la distanță nu este activată. Dezactivați-o.</li> </ul>
Afișajul nu arată indicatorul wireless  .	<ul style="list-style-type: none"> <li>• Verificați semnalul wireless.</li> <li>• Asigurați-vă că este pornită conexiunea wireless. Consultați paragraful „Configurarea conexiunii wireless a mașinii de spălat rufe” din capitolul „Wi-Fi - Configurarea conectivității”.</li> <li>• Verificați rețeaua locală și routerul.</li> <li>• Reporniți routerul.</li> <li>• Contactați furnizorul de servicii wireless dacă mai sunt probleme cu rețeaua wireless.</li> </ul>
Aplicația nu se poate conecta la aparat.	<ul style="list-style-type: none"> <li>• Verificați semnalul wireless.</li> <li>• Verificați dacă dispozitivul dvs. inteligent este conectat la rețeaua wireless.</li> <li>• Verificați rețeaua locală și routerul.</li> <li>• Reporniți routerul.</li> <li>• Contactați furnizorul de servicii wireless dacă sunt probleme cu rețeaua wireless.</li> <li>• Aparatul, dispozitivul inteligent sau ambele trebuie configurate din nou deoarece s-a instalat un router nou sau configurația routerului a fost modificată.</li> </ul>
Aplicația nu se poate conecta frecvent la aparat.	<ul style="list-style-type: none"> <li>• Asigurați-vă că semnalul wireless ajunge la aparat. Încercați să mutați routerul din locuință cât mai aproape posibil de aparat sau aveți în vedere achiziționarea unui dispozitiv de extindere a acoperirii wireless.</li> <li>• Asigurați-vă că semnalul wireless nu este întrerupt de microunde. Oprțiți microundele. Evitați folosirea simultană a microundelor și a telecomenzii.</li> </ul>

Problemă	Soluție posibilă
Afișajul indică  . Toate butoanele sunt inactive, cu excepția Pornit/Oprit  .	<ul style="list-style-type: none"> <li>Aparatul descarcă eventualele actualizări disponibile. Așteptați finalizarea procesului de actualizare. Dacă dezactivați aparatul în timpul actualizării, aceasta se reia la următoarea activare a aparatului.</li> </ul>
Aparatul face un zgomot neobișnuit și vibrează.	<ul style="list-style-type: none"> <li>Verificați dacă aparatul a fost adus la nivel. Consultați capitolul „Instrucțiuni de instalare”.</li> <li>Îndepărtați toate materialele folosite la ambalare și / sau buloanele folosite la transport. Consultați capitolul „Instrucțiuni de instalare”.</li> <li>Adăugați mai multe rufe în tambur. Încărcătura poate fi prea mică.</li> </ul>
Durata programului crește sau scade în timpul executării programului.	<ul style="list-style-type: none"> <li>ProSense System poate ajusta durata programului în funcție de tipul și de dimensiunea încărcăturii de rufe. Consultați „Detectarea încărcăturii ProSense System” din capitolul „Utilizarea zilnică”.</li> </ul>
Rezultatele la spălare nu sunt satisfăcătoare.	<ul style="list-style-type: none"> <li>Măriți cantitatea de detergent sau folosiți un alt detergent.</li> <li>Folosiți produse speciale pentru a îndepărta petele persistente înainte de a spăla rufe.</li> <li>Verificați dacă ați selectat temperatura corectă.</li> <li>Reduceți încărcătura de rufe.</li> <li>Când folosiți rezervoarele AutoDose, asigurați-vă că acestea nu sunt goale.</li> <li>Când folosiți rezervoarele AutoDose, verificați dozajul pre-setat de detergent/balsam de rufe. Consultați paragraful „Setarea de bază” din capitolul „Tehnologia AutoDose”.</li> <li>Asigurați-vă că ați curățat rezervoarele AutoDose înainte de a folosi o marcă diferită sau tip diferit de detergent, balsam de rufe sau alți aditivi.</li> </ul>
Prea multă spumă în tambur în timpul ciclului de spălare.	<ul style="list-style-type: none"> <li>Reduceți cantitatea de detergent.</li> <li>Când folosiți rezervoarele AutoDose, verificați dozajul pre-setat de detergent/balsam de rufe. Consultați paragraful „Setarea de bază” din capitolul „Tehnologia AutoDose”.</li> </ul>
Nivelul pentru detergent/balsam de rufe nu scade în rezervoarele AutoDose după spălare.	<ul style="list-style-type: none"> <li>Acest lucru este normal: rezervoarele sunt destul de mari și consumul de detergent s-ar putea să nu fie foarte evident.</li> </ul>

După verificare, activați aparatul. Programul continuă din punctul în care a fost întrerupt.

Dacă problema apare din nou, contactați Centrul de service autorizat.

Datele necesare centrului de service se găsesc pe plăcuța cu date tehnice.

## 15.2 Deschiderea uşii de urgenţă

În cazul unei pene de curent sau a defectării aparatului, uşa aparatului rămâne blocată. Programul de spălare continuă când alimentarea cu curent este restabilită. Dacă uşa rămâne blocată ca urmare a defectării aparatului, uşa se poate deschide folosind funcția deblocare de urgență.

Înainte de a deschide uşa:



**ATENȚIE!**  
Pericol de arsuri!  
Asigurați-vă că temperatura apei nu este prea ridicată și rufele nu sunt fierbinți. Dacă este necesar, așteptați răcirea acestora.



**ATENȚIE!**  
Pericol de vătămare!  
Verificați dacă tamburul se mai învâрте. Dacă este necesar, așteptați până când tamburul se oprește din învârtire.



Asigurați-vă că nivelul apei din interiorul tamburului nu este prea ridicat. Dacă este necesar, efectuați o evacuare de urgență (consultați «Evacuarea de urgență» din capitolul «Îngrijirea și curățarea»).

Pentru a deschide uşa, procedați după cum urmează:

1. Apăsați butonul Pornit/Oprit ① pentru a opri aparatul.
2. Scoateți ștecărul din priza de perete.
3. Deschideți clapeta filtrului.
4. Trageți în jos o singură dată de declanșatorul sistemului de deblocare de urgență. Trageți-l în jos încă o dată, țineți-l tensionat și, în același timp, deschideți uşa aparatului.

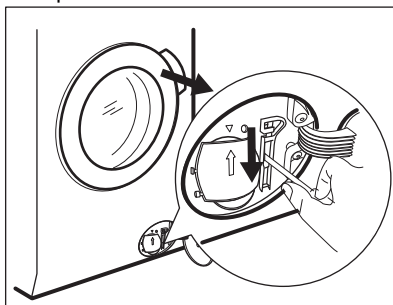

5. Scoateți rufe, după care închideți uşa aparatului.
6. Închideți clapeta filtrului.

## 16. VALORI DE CONSUM

### 16.1 Introducere



Accesați linkul web [www.theenergylabel.eu](http://www.theenergylabel.eu) pentru informații detaliate despre Eticheta energetică.

- i** Codul QR de pe eticheta energetică furnizată împreună cu aparatul oferă un link web către informațiile referitoare la performanța aparatului aflate în baza de date EPREL a UE. Păstrați eticheta energetică pentru referință împreună cu manualul utilizatorului și toate celelalte documente furnizate împreună cu acest aparat. Aceleași informații pot fi găsite în EPREL folosind linkul <https://eprel.ec.europa.eu> împreună cu numele modelului și numărul de produs pe care le găsiți pe plăcuța cu date tehnice a aparatului. Consultați capitolul „Descrierea produsului” pentru amplasarea plăcuței cu date tehnice.

## 16.2 Legendă

<b>kg</b>	Încărcătura de rufe.	<b>h:mm</b>	Durata programului:
<b>kWh</b>	Consum de energie.	<b>°C</b>	Temperatura din rufe.
<b>Litri</b>	Consum de apă.	<b>rpm</b>	Viteză centrifugare.
<b>%</b>	Umezeala remanentă la finalul fazei de centrifugare. Cu cât este mai mare viteza de centrifugare, cu atât mai ridicat este zgomotul și umezeala remanentă este mai scăzută.		

- i** Valorile și durata programului pot diferi în funcție de condițiile specifice (de ex. temperatura camerei, temperatura și presiunea apei, mărimea încărcăturii și tipul de rufe, tensiunea de alimentare) și, de asemenea, dacă modificați setarea implicită a unui program.

## 16.3 Conform Regulamentului Comisiei UE 2019/2023

programul Eco 40-60	kg	kWh	Litri	h:mm	%	°C	rpm <sup>1)</sup>
Încărcare completă	9	0.820	55	3:40	53	35	1351
Încărcare pe jumătate	4.5	0.540	45	2:35	53	33	1351
Încărcare pe sfert	2.5	0.185	38	2:30	54	23	1351

<sup>1)</sup> Viteza maximă de centrifugare.

## Consumul de curent în diferite moduri

Oprit (W)	Repaus (W)	Pornire întârziată (W)	Repaus conectat la rețea (W)
0.50	0.50	4.00	2.00 <sup>1)</sup>

Durata până la modul Oprire/Repaus este de maxim 15 minute.

<sup>1)</sup> Consumul de energie pentru funcția conectată este de aproximativ 17,5 kWh pe an. Pentru deconectarea acestei funcții, consultați capitolul „Wi-Fi - Configurarea conectivității”.

## 16.4 Programe des întâlnite



Aceste valori au rol exclusiv orientativ..

Program	kg	kWh	Litri	h:mm	%	°C	rpm <sup>1)</sup>
Bumbac <sup>2)</sup> 95 °C	9	2.70	90	4:05	52	85	1400
Bumbac 60 °C	9	1.60	85	3:50	52	55	1400
Bumbac <sup>3)</sup> 20 °C	9	0.35	85	3:00	52	20	1400
Sintetice 40 °C	4	0.80	55	2:15	35	40	1200
Delicate <sup>4)</sup> 30 °C	2	0.40	60	1:05	35	30	1200
Lână 30 °C	1.5	0.30	65	1:05	30	30	1200

<sup>1)</sup> Indicatorul de referință al vitezei de centrifugare.

<sup>2)</sup> Adecvat pentru spălarea materialelor textile foarte murdare.

<sup>3)</sup> Adecvat pentru spălarea articolelor din bumbac puțin murdare, sintetice și mixte.

<sup>4)</sup> Mai efectuează și un ciclu de spălare rapidă pentru rufele cu un grad ușor de murdărie.

## 17. GHID RAPID

### 17.1 Utilizare zilnică

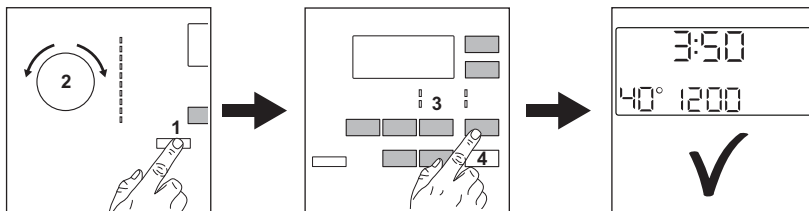

- Conectați ștecherul în priză.
- Deschideți robinetul de apă.
- Apăsați butonul **Pornit/Oprit** ① pentru a porni aparatul (1).
- Rotiți comutatorul de selecție programe pe programul dorit (2).
- Setati opțiunile dorite prin intermediul butoanelor tactile corespunzătoare (3).
- Puneți rufe în tambur, pe rând, fără a depăși sarcina maximă recomandată. Închideți ușa și asigurați-vă că nu sunt rufe prinse între garnitură și ușă.
- **La folosirea rezervoarelor AutoDose**, detergentul și balsamul de rufe sunt încărcate automat. Verificați dacă rezervoarele sunt goale. **Când folosiți compartimentul manual**, turnați detergentul și celelalte tratamente în compartimentul corespunzător.

**i** Dacă utilizați detergent lichid în compartimentul manual introduceți recipientul de detergent lichid.

- Pentru a porni programul, atingeți butonul **Start/Pauză** ▷|| (4).
- Aparatul va porni.
- După terminarea programului, scoateți rufe.
- Apăsați butonul **Pornit/Oprit** ① pentru a opri aparatul.

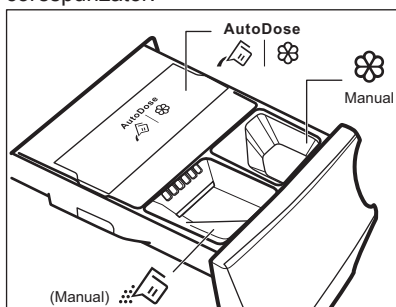



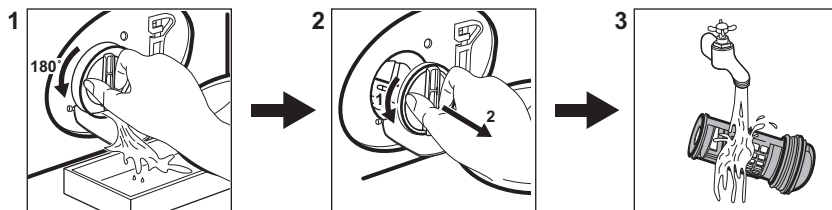





## 17.2 Curățarea filtrului pompei de evacuare



Curățați regulat filtrul și, în special, dacă codul de alarmă **E2** apare pe afișaj.

## 17.3 Programe

Programe	Încărcătură	Descrierea produsului
<b>Eco 40-60</b>	9 kg	Bumbac alb și colorat. Articole cu murdărie normală.
 <b>Bumbac</b>	9 kg	Bumbac alb și colorat.
 <b>Sintetice</b>	4 kg	Articole din țesătură sintetică sau mixtă.
 <b>Delicate</b>	2 kg	Țesături delicate precum cele din acril, viscoză, poliester.
 <b>Lână/Mătase</b>	1.5 kg	Articole din lână care se spală la mașină, articole din lână și delicate care se spală manual.
 <b>Abur</b>	1 kg	Program cu abur pentru articole din bumbac, sintetice și delicate.
 <b>Anti-alergie</b>	9 kg	Articole din bumbac alb. Acest program îndepărtează peste 99,99% din bacterii și virusuri <sup>1)</sup> . De asemenea, asigură o reducere adecvată a alergenilor.
 <b>20min 3kg</b>	3 kg	Articole din bumbac și sintetice ușor murdare sau purtate o singură dată.
 <b>Articole de exterior</b>	2.5 kg <sup>2)</sup> 1 kg <sup>3)</sup>	Articole sportive moderne de exterior.

Programe	Încărcătură	Descrierea produsului
 <b>Blugi</b>	9 kg	Haine din denim și jerseuri.

1) Testat pentru Staphylococcus aureus, Enterococcus faecium, Candida albicans, Pseudomonas aeruginosa și MS2 Bacteriophage în cadrul testului extern efectuat de Swisstest Testmaterialien AG în 2021 (Raportul de testare nr. 202120117).

2) Program de spălare.

3) Program de spălare și faza de impermeabilizare.

## 18. INFORMAȚII PRIVIND MEDIUL

Reciclați materialele marcate cu simbolul . Pentru a recicla ambalajele, acestea trebuie puse în containerele corespunzătoare. Ajutați la protejarea mediului și a sănătății umane și la reciclarea deșeurilor din aparatele electrice și electrocasnice. Nu aruncați

aparatele marcate cu acest simbol  împreună cu deșeurile menajere. Returnați produsul la centrul local de reciclare sau contactați administrația orașului dvs.



The software in this product contains components that are based on free and open source software. AEG gratefully acknowledges the contributions of the open software and robotics communities to the development project.

To access the source code of these free and open source software components whose license conditions require publishing, and to see their full copyright information and applicable license terms, please visit: <http://aeg.opensourcerepository.com> (folder NIUX)