

**mesko**

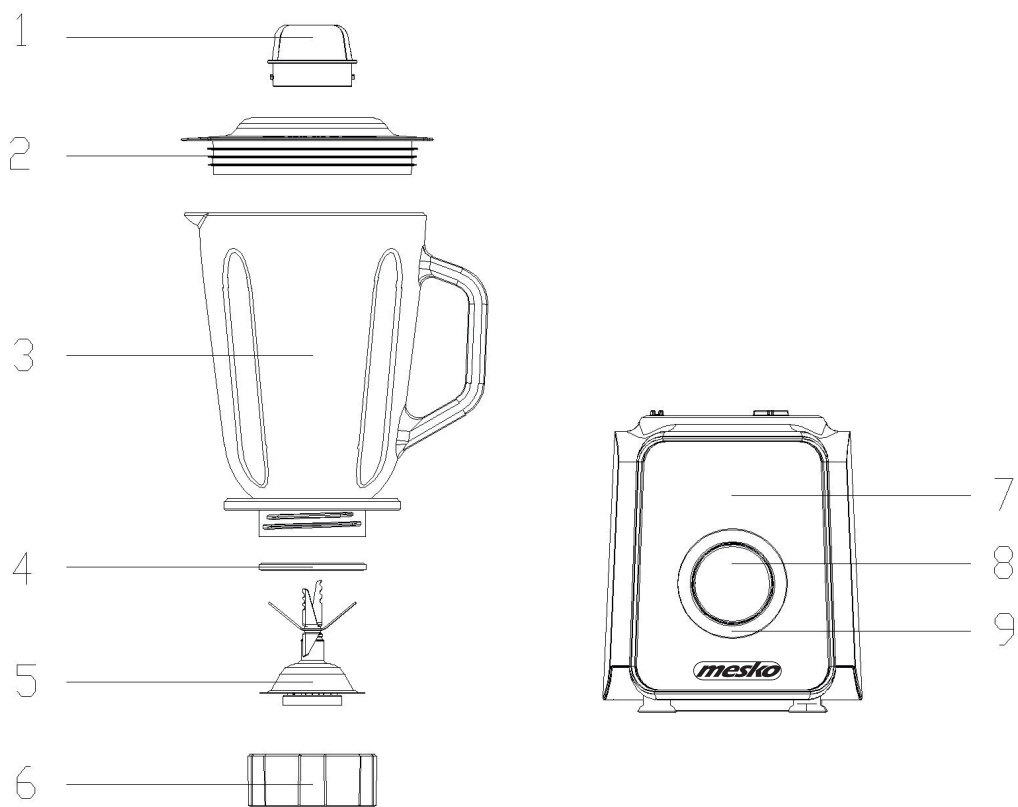

## MS 4080

- |                                       |                                     |
|---------------------------------------|-------------------------------------|
| (GB) user manual - 3                  | (DE) bedienungsanweisung - 5        |
| (FR) mode d'emploi - 8                | (ES) manual de uso - 11             |
| (PT) manual de serviço - 14           | (LT) naudojimo instrukcija - 16     |
| (LV) lietošanas instrukcija - 19      | (EST) kasutusjuhend - 21            |
| (HU) felhasználói kézikönyv - 31      | (BS) upute za rad - 29              |
| (RO) Instrucțiunea de deservire - 26  | (CZ) návod k obsluze - 34           |
| (RU) инструкция обслуживания - 39     | (GR) οδηγίες χρήσεως - 59           |
| (MK) упатство за корисникот - 36      | (NL) handleiding - 62               |
| (SL) navodila za uporabo - 24         | (FI) manwal ng pagtuturo - 42       |
| (PL) instrukcja obsługi - 88          | (IT) istruzioni operative - 65      |
| (HR) upute za uporabu - 68            | (SV) instruktionsbok - 44           |
| (DK) brugsanvisning - 53              | (UA) інструкція з експлуатації - 56 |
| (SR) Корисничко упутство - 50         | (SK) Používateľská príručka - 47    |
| (AR) دليل التعليمات - 70              | (BG) Инструкция за употреба - 72    |
| (AZ) İstifadəyə dair göstərişlər - 75 | (ALB) Udhëzime për përdorim - 83    |
| (KA) ინსტრუქცია - 78                  |                                     |



Picture 1

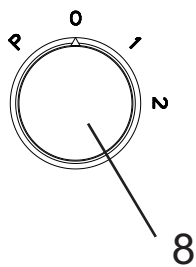

Picture 2

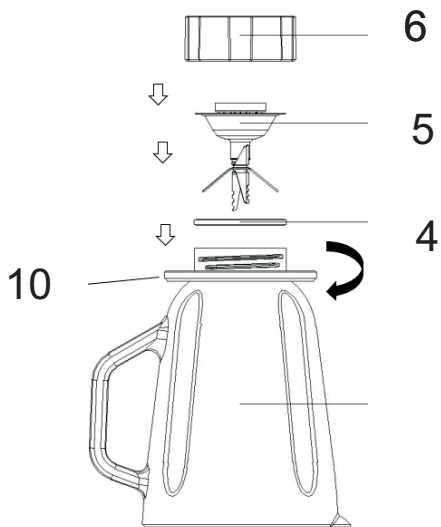

Picture 3

**SAFETY CONDITIONS**  
**IMPORTANT INSTRUCTIONS ON SAFETY OF USE**  
**PLEASE READ CAREFULLY AND KEEP FOR FUTURE REFERENCE**

The warranty conditions are different, if the device is used for commercial purpose.

1. Before using the product please read carefully and always comply with the following instructions. The manufacturer is not responsible for any damages due to any misuse.
2. The product is only to be used indoors. Do not use the product for any purpose that is not compatible with its application.
3. The applicable voltage is 220-240 V, ~50/60Hz. For safety reasons it is not appropriate to connect multiple devices to one power outlet.
4. Please be cautious when using around children. Do not let the children to play with the product. Do not let children or people who do not know the device to use it without supervision.
5. **WARNING:** This device may be used by children over 8 years of age and persons with reduced physical, sensory or mental capabilities, or persons without experience or knowledge of the device, only under the supervision of a person responsible for their safety, or if they were instructed on the safe use of the device and are aware of the dangers associated with its operation. Children should not play with the device. Cleaning and maintenance of the device should not be carried out by children, unless they are over 8 years of age and these activities are carried out under supervision.
6. After you are finished using the product always remember to gently remove the plug from the power outlet holding the outlet with your hand. Never pull the power cable!!!
7. Never leave the product connected to the power source without supervision. Even when use is interrupted for a short time, turn it off from the network, unplug the power.
8. Never put the power cable, the plug or the whole device into the water. Never expose the product to the atmospheric conditions such as direct sun light or rain, etc.. Never use the product in humid conditions.
9. Periodically check the power cable condition. If the power cable is damaged the product should be turned to a professional service location to be replaced in order to avoid hazardous situations.
10. Never use the product with a damaged power cable or if it was dropped or damaged in any other way or if it does not work properly. Do not try to repair the defected product yourself because it can lead to electric shock. Always turn the damaged device to a professional service location in order to repair it. All the repairs can be done only by authorized service professionals. The repair that was done incorrectly can cause hazardous situations for the user.
11. Never put the product on or close to the hot or warm surfaces or the kitchen appliances like the electric oven or gas burner.
12. Never use the product close to combustibles.
13. Do not let cord hang over edge of counter.
14. Do not immerse the motor unit in water.
15. Always use both hands to carry or move the device. Always remove the cord from the plug prior to carrying or moving the device.

16. Do not insert fingers or any other objects into blender's cup when the blender is on.
17. In order to avoid injuries handle the blades carefully.
18. Watch out for long hair, scarves, neckties hanging above the cup and operating components of device.
19. For safety reasons use only original accessories and spare parts intended for particular blender type, available at authorised service centre.
20. Handle the blades with extreme care while disassembling accessories. The blades can cause cuts.
21. Do not wash any blender parts in dishwashers.
22. Change the accessories only when the device is switched off. Disconnect the device from the power.
23. Do not put any products other than food and liquids in the blender cup. Do not put hot products in the cup.
24. The device is not suitable for whipping egg whites, kneading dough or grinding meat. Don't use aggressive detergents to clean the housing, as it may remove the informational graphic symbols such as: scale, signs, safety marks, etc.
25. Do not start the empty mixing cup, without product inside.
26. **MAXIMUM PERIOD OF CONTINUOUS BLENDER OPERATION IS 2 MINUTES.** After 2 minutes of continuous operation stop the device and wait couple of minutes before restarting.

#### DEVICE DESCRIPTION: BLENDER Ms4080

1 – Measurement cup	2 – Lid	3 – Glass jug 1,5 liters
4 – Gasket	5 – Blade	6 – Plastic nut
7 – Motor's housing	8 – Speed adjustment knob	9 – Blue light knob's illumination
10 – Plastic round ring		

#### DEVICE OPERATION

Before first use:

1. Remove all stickers from the housing, jug and lid of the blender.
2. Wash the jug and the lid in warm water with washing-up liquid, rinse thoroughly, dry the inside and outside of the jug.
3. The blender is used to:
  - a) blend fruits and vegetables, so before blending, you must cut the food into slices with 10-15mm.
  - b) crush ice, if you want to crush ice, the quantity of ice in glass jug should be about 10 pieces, and size of the ice cube should not be more than 30\*23\*23mm.
4. Do not allow continuous operation of blender for longer than 2 minutes. Later let the device cool down by 1 minute at least.
5. When the blender is in the state of idle operation, e.g. there is no foods in the glass jug, you mustn't work the appliance for more than 10 seconds to avoid gasket damage.
6. Overfilling can block the operation, please turn off the unit and pull out the plug, take out some of food, then operating.

#### ASSEMBLY / DISASSEMBLY

1. Place the jug upside down on a flat, stable surface. Place the plastic round ring (10) below jug's thread, then place the gasket (4) on glass thread and next place the blade (5), then place the plastic nut (6) and turning it in the right side until all parts will be tightly screwed. place (Picture 3).
2. Place the jug on the motor's base (7) and remember to cover the lid (2) before each using.
3. Disassemble in reverse order in relation to assembly.

#### ASSEMBLY / DISASSEMBLY

1. Place the jug upside down on a flat, stable surface. Place the plastic round ring (10) below the glass thread of the jug, then place the gasket (4) over the glass thread, then position the blade (5). Then put the plastic nut (6) on all parts placed before and turn it clockwise until all parts are screwed tightly (photo 3).
2. Place the jug on the motor housing (7) and remember to close the lid (2) before each use.
3. To disassemble, proceed in the reverse order to assembly.

#### USAGE:

1. Place assembled blender on stable, flat surface.
2. Make sure the speed adjustment knob (8) is set to the OFF position.

Knob marking (Picture 2):

0 – OFF: turn off the unit.

1 – Low speed: suitable for soft food blending.

2 – High speed: suitable for blending symmetrical and hard pieces of food.

P – Pulse - stainless steel blade stay at transiently high speed. This function is set for short-time blending (a few seconds), if the foods are very big pieces and they are hard to blend, you should firstly use this function to work for several seconds. At the same time, you'd better use this function to crush ice. To ice crush you should turn the switch to position P for about 1 second, and then wait at least 2-3 seconds before the next working, repeat cycles to perfect ice crushing.

3. Place the jug (3) on motor's housing (7).

4. Remove lid (2) from the blender jug (3), put in the ingredients to be mixed. In order to avoid overflow, the level of ingredients in the jug should not exceed  $\frac{3}{4}$  of jug's height. Close the lid.

5. Connect the power plug to the power outlet.

6. Turn the device on by rotating speed adjustment knob (8).

NOTICE: During mixing always hold the jug (3) with hand.

7. After the mixed products have proper consistence, turn the device off by rotating speed adjustment knob (8) to off position. Wait until the blades stop. Remove the power plug from the power outlet. Remove the lid.

#### CLEANING AND MAINTENANCE

Make sure that the device is disconnected from the power.

1. Disassemble the jug (3) from the blade in reverse order in relation to assembly .

2. Wash the jug, lid and parts shown on Picture 3 in water with washing-up liquid. Rinse thoroughly and dry all parts.

2. Clean the motor's housing (7) with moist cloth, and then wipe dry.

NOTICE: Don't immerse motor's housing (7) in water or other liquids.

NOTICE: Do not wash any blender parts in dishwashers.

#### TECHNICAL DATA

Power: 600W

Max. Power: 1200W

Voltage: 220-240V~ 50/60Hz

Recommended operation time: max 2 minutes turned on + 1 minute turned off

Class: II



To protect your environment: please separate carton boxes and plastic bags and dispose them in corresponding waste bins. Used appliance should be delivered to the dedicated collecting points due to hazardous components, which may affect the environment. Do not dispose this appliance in the common waste bin.

## DEUTSCH

### ALLGEMEINE SICHERHEITSVORSCHRIFTEN

LESEN SIE AUFMERKSAM WICHTIGE ANWEISUNGEN BEZÜGLICH DER SICHERHEIT DER BENUTZUNG BEWAHREN SIE DIESE FÜR DIE ZUKUNFT AUF

Bei Verwendung des Gerätes zu gewerblichen Zwecken werden die Garantiebedingungen geändert.

1. Vor dem ersten Gebrauch, die Bedienungsanleitung lesen und die dort angegebenen Hinweise beachten. Der Produzent trägt keine Verantwortung für Schäden, die aufgrund von bestimmungswidriger Nutzung oder unsachgemäßer Bedienung entstanden sind.
2. Das Gerät ausschließlich an die Steckdose 220-240 V - 50/60 Hz anschließen. Es darf nicht zu anderen, bestimmungswidrigen Zwecken benutzt werden.
3. Wegen Vorsichtsmaßnahmen, sollten keine weiteren Geräte an den gleichen Stromkreis angeschlossen werden.
4. Falls sich Kinder in der Nähe befinden, sollte bei der Nutzung des Gerätes spezielle Vorsicht bewahrt werden. Dieses Gerät ist nicht zum Spielen für Kinder, sowie für Erwachsene, die sich mit der Bedienungsanleitung nicht vertraut gemacht haben, geeignet.
5. **WARNHINWEIS:** Dieses Gerät kann von Kindern im Alter von über 8 Jahren sowie von Personen von einer beschränkten körperlichen, sensorischen, psychischen Fähigkeit oder von Personen, die keine Erfahrung oder kein Kenntnisse von dem Gerät haben, nur dann genutzt werden, wenn die Nutzung unter Aufsicht einer Person, welche die Verantwortung

für deren Sicherheit trägt, stattfindet oder diesen Personen Ratschläge bezüglich der sicheren Benutzung des Geräts erteilt wurden und sie sich den mit seiner Benutzung verbundenen Gefahren bewusst sind. Kinder dürfen nicht mit dem Gerät spielen. Die Reinigung und die Unterhaltung des Geräts dürfen nicht von Kindern durchgeführt werden, es sei denn, dass diese Kinder im Alter von über 8 Jahren sind und diese Tätigkeiten unter Aufsicht durchgeführt werden.

6. Nach der Benutzung, den Stecker aus der Steckdose ziehen und dabei die Steckdose mit der Hand festhalten. NIEMALS am Kabel ziehen.

7. Das Gerät nicht unbeaufsichtigt an der Steckdose angeschlossen lassen.

8. Das Kabel, die Buchse, sowie das ganze Gerät nicht in Wasser oder andere Flüssigkeiten tauchen. Das Gerät vor Regen, Sonne usw. und vor Feuchtigkeit (z.B. im Badezimmer oder Campingwagen) schützen.

9. Regelmäßig das Kabel prüfen. Falls das Kabel beschädigt ist, sollte es in einem spezialisierten Service ausgetauscht werden, um ev. Gefährdung zu vermeiden. Das Gerät vor Regen, Sonne usw. und vor Feuchtigkeit (z.B. im Badezimmer oder Campingwagen) schützen.

10. Falls das Kabel oder ein anderer Teil des Gerätes beschädigt oder das Gerät fallen gelassen wurde oder nicht ordnungsgemäß arbeitet, sollte es nicht benutzt werden. Das Gerät darf nicht durch unbefugte Personen repariert werden, da die Gefahr eines Stromstoßes besteht. Ein beschädigtes Gerät in einem spezialisierten Service zur Kontrolle oder Reparatur abgeben. Jegliche Reparaturen dürfen nur durch einen spezialisierten Service vorgenommen werden. Eine nicht korrekt ausgeführte Reparatur kann das Leben des Benutzers gefährden.

11. Das Gerät auf eine kühle, gerade Fläche, entfernt von wärmeausstrahlenden Geräten, wie: Elektroherd, Gasherd, usw. stellen.

12. Das Gerät nicht in der Nähe von leicht entzündlichen Materialien benutzen.

13. Lassen Sie das Gerät oder den Adapter nicht unbeaufsichtigt, wenn es an das Stromnetz angeschlossen ist.

14. Es wird empfohlen, für zusätzlichen Schutz den Fehlerstromschutzschalter (RCD), dessen Bemessungsdifferenzstrom 30 mA nicht übersteigt, zu installieren. In diesem Bereich wenden Sie sich an einen Fachelektriker.

15. Den Antriebsteil ist unbedingt trocken zu halten.

16. Legen Sie bitte Finger und andere Gegenstände in den Becher Blender nicht hinein, wenn das Gerät eingeschaltet ist.

17. Gehen Sie vorsichtig mit Schneiden um, um Verletzungen zu vermeiden.

18. Achten Sie bitte darauf, dass keine langen Haare, Schale, Krawatten usw. über dem Becher und den in Betrieb gesetzten Bestandteilen des Gerätes herunterhängen.

19. Aus Sicherheitsgründen verwenden Sie nur Originalzubehör und -ersatzteile, die an jeweiliges Model von Blender angepasst sind und durch einen autorisierten Service verkauft werden.

20. Beim Auspacken vom Zubehör gehen Sie vorsichtig mit Schneiden um: Anderenfalls können Sie sich verletzen.

21. Bitte keine Bestandteile von Blender in der Spülmaschine waschen.

22. Das Zubehör wechseln Sie nur dann, wenn das Gerät ausgeschaltet ist. Schalten Sie das Gerät vom Stromnetz ab.

23. Legen Sie in den Becher Blender keine anderen Produkte als Lebensmittel und Getränke hinein.

24. Das Gerät ist nicht geeignet für Eierschlagen, Anrühren von Teig und Fleischzerkleinerung. Zum Waschen vom Gehäuse verwenden Sie keine aggressiven Detergens, damit die angegebenen graphischen Informationssymbole wie: Skala, Kennzeichnungen, Warnzeichen usw. nicht entfernt werden.

25. Setzen Sie den Mixerbecher „trocken“ - ohne Produkte nicht in Betrieb.

26. MAXIMALE UNUNTERBROCHENE BETRIEBSZEIT VON BLENDER BETRÄGT 2 MINUTEN. Nach 2 Minuten einer ununterbrochenen Betriebszeit warten Sie bitte einige ab, bevor das Gerät wieder in Betrieb gesetzt wird.

#### GERÄTEBESCHREIBUNG: MISCHER Ms4080

1 - Messbecher	2 - Deckel	3 - Glaskrug 1,5 Liter
4 - Dichtung	5 - Klinge	6 - Kunststoffmutter
7 - Motorgehäuse	8 - Drehzahlregler	9 - Blaulichtknopfbeleuchtung
10 - Runder Kunststoffring		

#### GERÄTEBETRIEB

Vor dem ersten Gebrauch:

1. Entfernen Sie alle Aufkleber von Gehäuse, Krug und Deckel des Mixers.
2. Waschen Sie den Krug und den Deckel in warmem Wasser mit Spülmittel, spülen Sie ihn gründlich aus und trocknen Sie ihn innen und außen.
3. Der Mixer wird verwendet, um:
  - a) Mischen Sie Obst und Gemüse. Vor dem Mischen müssen Sie die Lebensmittel mit 10-15 mm in Scheiben schneiden.
  - b) Eis zerkleinern, wenn Sie Eis zerkleinern möchten, sollte die Eismenge im Glaskrug etwa 10 Stück betragen und die Größe des Eiswürfels sollte nicht mehr als 30 \* 23 \* 23 mm betragen.
4. Lassen Sie den Mixer nicht länger als 2 Minuten ununterbrochen laufen. Lassen Sie das Gerät später mindestens 1 Minute abkühlen.
5. Wenn sich der Mixer im Leerlauf befindet, z. Der Glaskrug enthält keine Lebensmittel. Sie dürfen das Gerät nicht länger als 10 Sekunden arbeiten, um Schäden an der Dichtung zu vermeiden.
6. Überfüllen kann den Betrieb blockieren. Schalten Sie das Gerät aus und ziehen Sie den Stecker heraus, nehmen Sie etwas Essen Heraus und arbeiten Sie dann.

#### MONTAGE / DEMONTAGE

1. Stellen Sie den Krug verkehrt herum auf eine flache, stabile Oberfläche. Platzieren Sie den runden Plastikring (10) unter der Bedrohung des Kruges, setzen Sie dann die Dichtung (4) auf die Glasbedrohung und setzen Sie als nächstes die Klinge (5) ein, setzen Sie die Plastikmutter (6) ein und drehen Sie sie auf der rechten Seite, bis alle Teile fertig sind fest verschraubt sein. Platz (Bild 3).
2. Stellen Sie den Krug auf die Motorbasis (7) und denken Sie daran, den Deckel (2) vor jedem Gebrauch abzudecken.
3. In umgekehrter Reihenfolge in Bezug auf die Montage zerlegen.

#### MONTAGE / DEMONTAGE

1. Stellen Sie den Krug verkehrt herum auf eine flache, stabile Oberfläche. Legen Sie den runden Kunststoffring (10) unter das Glasgewinde des Kruges, legen Sie die Dichtung (4) über das Glasgewinde und positionieren Sie die Klinge (5). Setzen Sie dann die Kunststoffmutter (6) auf alle zuvor platzierten Teile und drehen Sie sie im Uhrzeigersinn, bis alle Teile fest verschraubt sind (Foto 3).
2. Setzen Sie den Krug auf das Motorgehäuse (7) und denken Sie daran, den Deckel (2) vor jedem Gebrauch zu schließen.
3. Zum Zerlegen fahren Sie in umgekehrter Reihenfolge mit dem Zusammenbau fort.

#### NUTZUNG:

1. Stellen Sie den zusammengebauten Mixer auf eine stabile, ebene Oberfläche.
2. Stellen Sie sicher, dass der Geschwindigkeitsregler (8) auf OFF steht.

#### Knopfmarkierung (Bild 2):

0 - AUS: Schalten Sie das Gerät aus.

1 - Niedrige Geschwindigkeit: Geeignet zum Mischen von weichen Lebensmitteln.

2 - Hohe Geschwindigkeit: Geeignet zum Mischen von symmetrischen und harten Lebensmittelstücken.

P - Puls - Edelstahlklinge bleibt mit vorübergehend hoher Geschwindigkeit. Diese Funktion ist für das kurzzeitige Mischen (einige Sekunden) eingestellt. Wenn die Lebensmittel sehr große Stücke sind und schwer zu mischen sind, sollten Sie diese Funktion zunächst verwenden, um einige Sekunden lang zu arbeiten. Gleichzeitig sollten Sie diese Funktion verwenden, um Eis zu zerkleinern. Um Eis zu zerkleinern, sollten Sie den Schalter etwa 1 Sekunde lang auf Position P stellen und dann mindestens 2-3 Sekunden warten, bevor Sie das nächste Mal arbeiten. Wiederholen Sie die Zyklen, um das Eis zu zerkleinern.

3. Setzen Sie den Krug (3) auf das Motorgehäuse (7).

4. Nehmen Sie den Deckel (2) vom Mixbecher (3) ab und geben Sie die zu mischenden Zutaten hinein. Um ein Überlaufen zu

vermeiden, sollte der Gehalt an Zutaten im Krug  $\frac{3}{4}$  der Höhe des Kruges nicht überschreiten. Mach den Deckel zu.

5. Schließen Sie den Netzstecker an die Steckdose an.

6. Schalten Sie das Gerät durch Drehen des Geschwindigkeitseinstellknopfs (8) ein.

HINWEIS: Halten Sie während des Mischens den Krug (3) immer mit der Hand fest.

7. Nachdem die gemischten Produkte die richtige Konsistenz haben, schalten Sie das Gerät aus, indem Sie den Geschwindigkeitseinstellknopf (8) in die Aus-Position drehen. Warten Sie, bis die Klingen stehen bleiben. Ziehen Sie den Netzstecker aus der Steckdose. Nehmen Sie den Deckel ab.

## REINIGUNG UND INSTANDHALTUNG

Stellen Sie sicher, dass das Gerät vom Stromnetz getrennt ist.

1. Zerlegen Sie den Krug (3) in umgekehrter Reihenfolge zur Montage von der Klinge.

2. Waschen Sie den Krug, den Deckel und die in Abbildung 3 gezeigten Teile in Wasser mit Spülmittel. Gründlich ausspülen und alle Teile trocknen.

2. Reinigen Sie das Motorgehäuse (7) mit einem feuchten Tuch und wischen Sie es anschließend trocken.

HINWEIS: Tauchen Sie das Motorgehäuse (7) nicht in Wasser oder andere Flüssigkeiten.

HINWEIS: Waschen Sie keine Mixerteile in der Spülmaschine.

## TECHNISCHE DATEN

Leistung: 600W

Max. Leistung: 1200W

Spannung: 220-240 V ~ 50/60 Hz

Empfohlene Betriebszeit: max. 2 Minuten eingeschaltet + 1 Minute ausgeschaltet

Klasse: II



Den Pappkarton im Altpapier entsorgen. Polyäthylenbeutel (PE) in dem Behälter für Kunststoff entsorgen. Das abgenutzte Gerät zum Recycling zu einer offiziellen Sammelstelle bringen, da es gefährliche Substanzen enthält, die die Umwelt gefährden können. Das Gerät sollte in einer Form abgegeben werden, die eine weitere Nutzung unmöglich macht. Wenn es Batterien enthält, sollten diese rausgenommen und separat an einer Sammelstelle abgegeben werden. Das Gerät darf nicht in den Hausmüll rausgeworfen werden!!

## FRANÇAIS

### CONSIGNES DE SECURITE

#### INSTRUCTIONS IMPORTANTES CONCERNANT LA SECURITE D'UTILISATION LISEZ-LES ATTENTIVEMENT ET CONSERVEZ-LES POUR L'AVENIR

The warranty conditions are different, if the device is used for commercial purpose.

En cas d'utilisation dans des buts commerciaux, les conditions de garantie changent.

1. Lisez ce mode d'emploi avant la première utilisation et suivez les conseils d'utilisation. Le fabricant n'est pas responsable des dégâts occasionnés par toute utilisation pour laquelle l'appareil n'est pas destiné ou en cas d'usage non conforme aux règles d'utilisation.

2. L'appareil est destiné à un usage domestique. Ne pas l'utiliser à d'autres fins que celles pour lesquelles il a été prévu.

3. L'appareil se branche uniquement à une prise 220-240 V ~ 50/60 Hz. Afin d'augmenter la sécurité de l'utilisation, il ne faut pas brancher plusieurs appareils électriques sur le même circuit électrique.

4. Lors de l'utilisation de l'appareil, il faut être particulièrement prudent s'il y a des enfants à proximité. Ne pas laisser les enfants jouer avec l'appareil. N'autoriser l'utilisation de l'appareil ni aux enfants ni aux personnes ne connaissant pas ce produit.

5. AVERTISSEMENT : Cet appareil peut être utilisé par les enfants de plus de 8 ans et par des personnes dont les capacités physiques, sensorielles ou mentales sont réduites ou par des personnes n'ayant pas d'expérience ou de connaissance de cet appareil. Si cela s'effectue sous surveillance d'une personne responsable de la sécurité ou qu'ils ont reçu des instructions concernant une utilisation sûre de l'appareil et qu'ils sont conscients des risques afférents à son utilisation. Les enfants ne doivent pas jouer avec l'appareil. Le nettoyage et l'entretien de l'appareil ne doivent pas être effectués par les enfants sauf s'ils ont plus de 8 ans et que ces activités sont surveillées.

6. Après chaque utilisation, débrancher la fiche d'alimentation de la prise de courant, en

maintenant la prise avec la main. Ne pas tirer sur le cordon d'alimentation.

7. Ne pas laisser l'appareil branché à la prise sans surveillance.

8. Ne pas tremper le cordon, la fiche ou l'appareil entier dans l'eau ou dans tout autre liquide. Ne pas exposer l'appareil à des conditions atmosphériques (pluie, soleil etc.). Ne pas l'utiliser non plus dans des conditions d'humidité élevée (salle de bain, mobile-homes humides).

9. Vérifier périodiquement l'état du cordon d'alimentation. Si le cordon d'alimentation est endommagé, il devra être changé par un service de réparation spécialisé afin d'éviter le danger.

10. Ne pas utiliser l'appareil si le cordon d'alimentation est endommagé, si l'appareil est tombé ou qu'il a été endommagé de quelque autre manière ou au cas où il ne fonctionne pas correctement. Ne pas réparer l'appareil soi-même car cela présente un risque d'électrocution. Un appareil endommagé doit être remis chez un professionnel pour vérification ou réparation. Toute réparation doit être effectuée par un service de réparation agréé. Une réparation mal effectuée peut constituer un danger non négligeable pour l'utilisateur.

11. L'appareil doit être posé sur une surface fraîche, stable et lisse, loin des appareils électroménagers dégageant de la chaleur (cuisinière électrique, brûleur à gaz etc.).

12. Ne pas utiliser l'appareil à proximité de matériaux inflammables.

13. Le cordon d'alimentation ne peut pas dépasser les bords de la table ou toucher des surfaces très chaudes.

14. Il est interdit de laisser l'appareil ou l'alimenteur branché à la prise de courant sans surveillance.

15. Afin d'assurer une protection supplémentaire, il est conseillé d'installer dans le réseau électrique un appareil à courant différentiel nominal ne dépassant pas 30 mA. Pour cela il faut contacter un électricien spécialisé.

16. Ne pas mouiller le bloc-moteur.

17. Ne pas mettre de doigts ni tout autre objet dans le bol du mixeur blender lorsqu'il est en marche.

18. Rester prudent en manipulant les lames afin d'éviter tout danger.

19. Veiller que les cheveux, des écharpes, des cravates etc. ne pendent pas au dessus du bol et des éléments de l'appareil en train de fonctionner.

20. Pour des raisons de sécurité, n'utiliser que les accessoires originaux et les pièces détachées adaptées au modèle donné du mixeur, vendues par un service habilité.

21. Au moment du retrait des accessoires, il faut manipuler les lames très prudemment car elles peuvent blesser.

22. Ne laver aucun des éléments du blender au lave-vaisselle.

23. Le remplacement des accessoires ne peut s'effectuer que lorsque l'appareil est éteint. Débrancher l'appareil.

24. Ne pas mettre dans le bol d'autres éléments que les ingrédients alimentaires solides ou liquides. Ne pas mettre d'ingrédients très chauds dans le bol.

25. L'appareil ne se prête pas à battre les blancs d'œuf, pétrir la pâte ou hacher la viande. Ne pas utiliser de détergents agressifs pour nettoyer la coque de l'appareil car cela peut

effacer les symboles graphiques informatifs comme : mesures, descriptif des fonctions, avertissements etc.

26. Ne jamais mettre en marche le bol mixeur à vide, sans ingrédients.

27. DUREE MAXIMALE DE FONCTIONNEMENT CONTINU DE L'APPAREIL: 2 MINUTES

Après 2 minutes de fonctionnement en continu, attendre quelques minutes avant de remettre l'appareil en marche.

#### DESCRIPTION DE L'APPAREIL: BLENDER MS4080

- |                               |                                     |  |
|-------------------------------|-------------------------------------|--|
| 1 - Gobelet doseur            | 2 - Couvercle                       | 3 - Cruche en verre 1,5 litres           |
| 4 - Joint                     | 5 - lame                            | 6 - Écrou en plastique                   |
| 7 - Carter du moteur          | 8 - Bouton de réglage de la vitesse | 9 - Éclairage du bouton de lumière bleue |
| 10 - Anneau rond en plastique |                                     |  |

#### FONCTIONNEMENT DE L'APPAREIL

Avant la première utilisation:

- Retirez tous les autocollants du boîtier, du bol et du couvercle du mélangeur.
- Lavez la verseuse et le couvercle à l'eau tiède avec du liquide vaisselle, rincez abondamment, séchez l'intérieur et l'extérieur de la verseuse.
- Le mixeur est utilisé pour:
  - mélangez les fruits et les légumes, donc avant de mélanger, vous devez couper les aliments en tranches de 10 à 15 mm.
  - piler de la glace, si vous voulez écraser de la glace, la quantité de glace dans la cruche en verre doit être d'environ 10 pièces et la taille du glaçon ne doit pas dépasser 30 \* 23 \* 23 mm.
- Ne laissez pas le mélangeur fonctionner en continu pendant plus de 2 minutes. Plus tard, laissez l'appareil refroidir d'au moins 1 minute.
- Lorsque le mélangeur est en état de fonctionnement inactif, par ex. il n'y a pas d'aliments dans la verseuse en verre, vous ne devez pas faire fonctionner l'appareil pendant plus de 10 secondes pour éviter d'endommager le joint.
- Un remplissage excessif peut bloquer le fonctionnement, veuillez éteindre l'appareil et retirer la fiche, retirer une partie de la nourriture, puis fonctionner.

#### MONTAGE / DÉMONTAGE

- Placez la verseuse à l'envers sur une surface plane et stable. Placez l'anneau rond en plastique (10) sous la menace de la cruche, puis placez le joint (4) sur la menace en verre et placez ensuite la lame (5), puis placez l'écrou en plastique (6) et tournez-le dans le côté droit jusqu'à ce que toutes les pièces soient bien vissées. place (Photo 3).
- Placez le bol sur la base du moteur (7) et n'oubliez pas de couvrir le couvercle (2) avant chaque utilisation.
- Démontez dans l'ordre inverse par rapport à l'assemblage.

#### MONTAGE / DÉMONTAGE

- Placez la verseuse à l'envers sur une surface plane et stable. Placez l'anneau rond en plastique (10) sous le fil de verre de la cruche, puis placez le joint (4) sur le fil de verre, puis positionnez la lame (5). Ensuite, placez l'écrou en plastique (6) sur toutes les pièces placées avant et tournez-le dans le sens des aiguilles d'une montre jusqu'à ce que toutes les pièces soient bien vissées (photo 3).
- Placez la verseuse sur le carter du moteur (7) et n'oubliez pas de fermer le couvercle (2) avant chaque utilisation.
- Pour démonter, procédez dans l'ordre inverse du montage.

#### UTILISATION:

- Placez le mélangeur assemblé sur une surface plane et stable.
- Assurez-vous que le bouton de réglage de la vitesse (8) est en position OFF.

Marquage des boutons (Image 2):

0 - OFF: éteignez l'appareil.

1 - Vitesse lente: convient au mélange d'aliments mous.

2 - Haute vitesse: convient pour mélanger des aliments symétriques et durs.

P - Pulse - la lame en acier inoxydable reste à une vitesse transitoire élevée. Cette fonction est réglée pour un mélange de courte durée (quelques secondes), si les aliments sont de très gros morceaux et qu'ils sont difficiles à mélanger, vous devez d'abord utiliser cette fonction pour travailler pendant plusieurs secondes. Dans le même temps, vous feriez mieux d'utiliser cette fonction pour écraser la glace. Pour broyer la glace, vous devez tourner l'interrupteur en position P pendant environ 1 seconde, puis attendre au moins 2-3 secondes avant le prochain travail, répétez les cycles pour parfaire le broyage de la glace.

3. Placez la cruche (3) sur le boîtier du moteur (7).

4. Retirez le couvercle (2) du bol mixeur (3), mettez-y les ingrédients à mélanger. Afin d'éviter tout débordement, le niveau d'ingrédients dans le bol ne doit pas dépasser les ¾ de la hauteur du bol. Ferme la couverture.

5. Branchez la fiche d'alimentation sur la prise de courant.

6. Allumez l'appareil en tournant le bouton de réglage de la vitesse (8).

AVIS: Pendant le mélange, tenez toujours le bol (3) avec la main.

7. Une fois que les produits mélangés ont une consistance adéquate, éteignez l'appareil en tournant le bouton de réglage de la vitesse

(8) en position d'arrêt. Attendez que les lames s'arrêtent. Retirez la fiche d'alimentation de la prise de courant. Retirez le couvercle.

## NETTOYAGE ET ENTRETIEN

Assurez-vous que l'appareil est déconnecté de l'alimentation.

1. Démontez la verseuse (3) de la lame dans l'ordre inverse par rapport à l'assemblage.

2. Lavez la verseuse, le couvercle et les pièces illustrées sur l'image 3 dans de l'eau avec du liquide vaisselle. Rincez soigneusement et séchez toutes les pièces.

2. Nettoyez le boîtier du moteur (7) avec un chiffon humide, puis essuyez-le.

AVIS: ne plongez pas le boîtier du moteur (7) dans l'eau ou d'autres liquides.

AVIS: ne lavez aucune pièce du mélangeur dans un lave-vaisselle.

## DONNÉES TECHNIQUES

Puissance: 600 W

Max. Puissance: 1200 W

Tension: 220-240V ~ 50 / 60Hz

Durée de fonctionnement recommandée: max 2 minutes allumé + 1 minute éteint

Classe: II



Respect de l'environnement. Nous vous prions de bien vouloir trier les emballages en carton ainsi que les sachets plastiques (en polyéthylène). L'appareil usagé ne doit pas être jeté à la poubelle mais remis au point de collecte prévu à cet effet car il contient des éléments pouvant être nocifs pour l'environnement. L'appareil électrique doit être remis de manière à limiter au maximum une éventuelle utilisation ultérieure. Si l'appareil contient des piles, il faut les retirer et les remettre à un autre point de collecte.

Ne pas jeter l'appareil dans une poubelle de déchets ménagers !!!

## ESPAÑOL

### CONDICIONES GENERALES DE SEGURIDAD

#### INSTRUCCIONES IMPORTANTES DE SEGURIDAD PARA EL USUARIO

#### POR FAVOR LEA ATENTAMENTE Y GUÁRDELAS PARA CONSULTAR EN EL FUTURO

Si usa el aparato con fines comerciales, las condiciones de la garantía cambiarán.

1. Antes de usar el equipo, lee las instrucciones del manual de uso y sigue las indicaciones que figuran en él. El fabricante no es responsable de los daños causados por el uso indebido del equipo o su manejo inadecuado.

2. El equipo sirve única y exclusivamente para el uso doméstico. No lo uses para otros fines que los indicados.

3. El dispositivo debe estar conectado únicamente a la toma de 220-240 V ~ 50/60 Hz.

Para aumentar la seguridad del uso, no se recomienda conectar varios equipos electrónicos a un mismo circuito.

4. Hay que actuar con especial precaución durante el uso del equipo, si los niños están a su alcance. No dejar que los niños jueguen con el equipo ni que los niños o personas no familiarizadas usen el equipo.

5. **ADVERTENCIA:** Este dispositivo puede ser utilizado por niños mayores de 8 años y personas con capacidades físicas, sensoriales o mentales limitadas, sin experiencia y conocimiento, si lo hacen bajo la supervisión de una persona responsable de su seguridad y que tenga información sobre el uso seguro del dispositivo y sea consciente de los peligros asociados con su uso. Los niños no deben jugar con el dispositivo. La limpieza y el mantenimiento no deben ser realizados por los niños, a menos que sean mayores de 8 años y lo hagan bajo supervisión.

6. Siempre, después de cada uso, saca la clavija de la toma de corriente sujetando la toma con la mano. **NO tires del cable de alimentación.**

7. No dejes el equipo encendido a la toma de corriente sin supervisión.

8. No sumerjas el cable, la clavija ni el equipo entero en el agua ni otro líquido. No lo expongas a los efectos de las condiciones atmosféricas (lluvia, sol, etc.) ni tampoco los uses en condiciones de alta humedad (cuartos de baño, casas de camping).

9. Controla periódicamente el estado del cable de alimentación. Si el cable de alimentación está dañado, debería ser reemplazado por un taller especializado para evitar el peligro.
10. No use el equipo con el cable de alimentación dañado o si el equipo se ha caído o dañado de cualquier otra forma o no funciona correctamente. No repares el equipo sin ayuda, porque hay riesgo de parálisis. El equipo dañado debe ser llevado a un taller de reparaciones adecuado para comprobar su funcionamiento o reparar los daños. Todas las reparaciones se pueden realizar únicamente en los talleres de reparaciones autorizados. La reparación realizada incorrectamente puede causar un grave peligro para el usuario.
11. Coloca el equipo en una superficie fría, estable y plana, lejos de los equipos de cocina que se calientan, como cocina eléctrica, cocina de gas etc.
12. No uses el equipo cerca de los materiales inflamables.
13. El cable de alimentación no puede estar colgando del borde de la mesa o tocar las superficies calientes.
14. No deje sin supervisión el aparato encendido ni el cargador conectado a la red de alimentación.
15. Para asegurar más protección, se recomienda instalar en el circuito eléctrico un Diferencial (RCD) con la corriente diferencial no superior a 30 mA. En este caso hay que recurrir al especialista eléctrico.
16. Evite el contacto de la parte de motor con el agua y otros líquidos.
17. No introduzca los dedos u otros objetos en el vaso de la licuadora cuando el dispositivo está encendido.
18. Tenga cuidado con las cuchillas para evitar lesiones.
19. Tenga cuidado para que el vaso y los elementos de trabajo del dispositivo no se bloquean con el pelo largo, bufandas, corbatas, etc.
20. Por razones de seguridad, debe utilizar sólo los accesorios y recambios originales adaptados al modelo específico de licuadora, vendidos por un centro de servicio autorizado.
21. Al retirar los accesorios debe ser muy cuidadoso al manipular las cuchillas: pueden hacerse daño.
22. No lave ninguna parte de la licuadora en el lavavajillas.
23. Los cambios de accesorios se pueden hacer sólo cuando el dispositivo está apagado. Desconecte el dispositivo de la corriente.
24. No ponga en el vaso de la licuadora productos distintos de alimentos y líquidos. No coloque los productos calientes en el vaso.
25. El dispositivo no es adecuado para montar claras, amasar o picar carne. No utilice detergentes fuertes para lavar la carcasa, ya que pueden eliminar la información aplicada de los símbolos gráficos, tales como: escalas, signos, señales de advertencia, etc.
26. No utilice el vaso de la licuadora "en seco" – sin el producto.
27. EL TIEMPO MÁXIMO DE TRABAJO ININTERRUMPIDO DE LA LICUADORA ES DE 2 MINUTOS. Después de 2 minutos de trabajo hay que esperar unos minutos antes de reiniciar.

DESCRIPCIÓN DEL DISPOSITIVO: MEZCLADOR MS4080

1 - Vaso medidor

2 - Tapa

3 - Jarra de vidrio 1,5 litros

- |                                 |                                    |   |
|---------------------------------|------------------------------------|---|
| 4 - Junta                       | 5 - Cuchilla                       | 6 - Tuerca de plástico                    |
| 7 - Carcasa del motor           | 8 - Perilla de ajuste de velocidad | 9 - Iluminación de la perilla de luz azul |
| 10 - Anillo redondo de plástico |                                    |   |

## OPERACIÓN DEL DISPOSITIVO

Antes del primer uso:

1. Retire todas las pegatinas de la carcasa, la jarra y la tapa de la licuadora.
2. Lave la jarra y la tapa en agua tibia con detergente líquido, enjuague bien, seque el interior y el exterior de la jarra.
3. La licuadora se usa para:
  - a) mezcle frutas y verduras, así que antes de mezclar, debe cortar la comida en rodajas con 10-15 mm.
  - b) picar hielo, si quiere picar hielo, la cantidad de hielo en la jarra de vidrio debe ser de aproximadamente 10 piezas, y el tamaño del cubo de hielo no debe ser superior a 30 \* 23 \* 23 mm.
4. No permita la operación continua de la licuadora por más de 2 minutos. Luego, deje que el dispositivo se enfríe al menos 1 minuto.
5. Cuando la licuadora está en el estado de funcionamiento inactivo, p. no hay alimentos en la jarra de vidrio, no debe trabajar el aparato durante más de 10 segundos para evitar daños en la junta.
6. El sobrellenado puede bloquear la operación, apague la unidad y desconecte el enchufe, saque algo de comida y luego opere.

## MONTAJE / DESMONTAJE

1. Coloque la jarra boca abajo sobre una superficie plana y estable. Coloque el anillo redondo de plástico (10) debajo de la amenaza de la jarra, luego coloque la junta (4) en la amenaza de vidrio y luego coloque la cuchilla (5), luego coloque la tuerca de plástico (6) y gírela en el lado derecho hasta que todas las partes estén bien atornilladas (Imagen 3).
2. Coloque la jarra en la base del motor (7) y recuerde cubrir la tapa (2) antes de cada uso.
3. Desmontar en orden inverso en relación con el montaje.

## MONTAJE / DESMONTAJE

1. Coloque la jarra boca abajo sobre una superficie plana y estable. Coloque el anillo redondo de plástico (10) debajo del hilo de vidrio de la jarra, luego coloque la junta (4) sobre el hilo de vidrio, luego coloque la cuchilla (5). Luego coloque la tuerca de plástico (6) en todas las partes colocadas antes y gírela en el sentido de las agujas del reloj hasta que todas las partes estén atornilladas (foto 3).
2. Coloque la jarra en la carcasa del motor (7) y recuerde cerrar la tapa (2) antes de cada uso.
3. Para desmontar, proceda en el orden inverso al montaje.

## USO

1. Coloque la licuadora ensamblada en una superficie estable y plana.
2. Asegúrese de que la perilla de ajuste de velocidad (8) esté en la posición OFF.

Marcado de la perilla (Imagen 2):

0 - OFF: apaga la unidad.

1 - Baja velocidad: adecuado para la mezcla de alimentos blandos.

2 - Alta velocidad: adecuado para mezclar piezas de comida simétricas y duras.

P - Pulso - la cuchilla de acero inoxidable permanece a alta velocidad transitoriamente. Esta función está configurada para mezclar por poco tiempo (unos segundos), si los alimentos son piezas muy grandes y son difíciles de mezclar, primero debe usar esta función para trabajar durante varios segundos. Al mismo tiempo, es mejor que use esta función para picar hielo. Para picar hielo, debe girar el interruptor a la posición P durante aproximadamente 1 segundo, y luego esperar al menos 2-3 segundos antes del siguiente trabajo, repita los ciclos para perfeccionar el picado de hielo.

3. Coloque la jarra (3) en la carcasa del motor (7).
4. Retire la tapa (2) de la jarra de la licuadora (3), ponga los ingredientes para mezclar. Para evitar el desbordamiento, el nivel de ingredientes en la jarra no debe exceder  $\frac{3}{4}$  de la altura de la jarra. Cerrar la tapa.
5. Conecte el enchufe a la toma de corriente.
6. Encienda el dispositivo girando la perilla de ajuste de velocidad (8).

AVISO: Durante la mezcla, sostenga siempre la jarra (3) con la mano.

7. Después de que los productos mezclados tengan la consistencia adecuada, apague el dispositivo girando la perilla de ajuste de velocidad (8) a la posición de apagado. Espere hasta que las cuchillas se detengan. Retire el enchufe de la toma de corriente. Retira la tapa.

## LIMPIEZA Y MANTENIMIENTO

Asegúrese de que el dispositivo esté desconectado de la alimentación.

1. Desmontar la jarra (3) de la cuchilla en orden inverso en relación con el montaje.
2. Lave la jarra, la tapa y las piezas que se muestran en la Imagen 3 en agua con detergente líquido. Enjuague bien y seque todas las partes.
2. Limpie la carcasa del motor (7) con un paño húmedo y luego seque.

AVISO: No sumerja la carcasa del motor (7) en agua u otros líquidos.

AVISO: No lave ninguna parte de la licuadora en lavavajillas.

## DATOS TÉCNICOS

Potencia: 600 W

Voltaje: 220-240 V ~ 50 / 60Hz

Clase: II

Max. Potencia: 1200 W

Tiempo de operación recomendado: máximo 2 minutos encendido + 1 minuto apagado



Preocupación por el medio ambiente. Por favor, lleva las cajas de cartón a un sitio de reciclaje. Las bolsas de polietileno se deben tirar al cubo de la basura amarillo (para envases). El equipo gastado debe ser entregado en el punto de almacenamiento adecuado, porque las piezas que constituyen el equipo pueden suponer un peligro para el medio ambiente. Debes entregar el equipo Hay que devolver el equipo eléctrico con el fin de evitar su reutilización. Si en el equipo se encuentran pilas, hay que sacarlas y entregar por separado, en un punto de almacenamiento adecuado. No tires el equipo al contenedor para residuos urbanos!!

## PORTUGUÊS

### CONDIÇÕES GERAIS DE SEGURANÇA AS INSTRUÇÕES IMPORTANTES RELATIVAS À SEGURANÇA DE UTILIZAÇÃO DEVEM SER LIDAS COM ATENÇÃO E GUARDADAS PARA A POSTERIOR UTILIZAÇÃO

Em caso da sua utilização para os fins comerciais, as condições de garantia são sujeitas às alterações.

1. Antes de começar a utilização do dispositivo deve-se ler o manual de serviço e as instruções nele incluídas. O fabricante não é responsável pelos danos causados pela utilização não conforme a sua aplicação ou pelo manejo inadequado do mesmo.
2. O dispositivo serve somente para uso doméstico. Não utilizar para outros fins, não conformes a sua aplicação.
3. O dispositivo deve-se ligar exclusivamente à tomada de 220-240 V ~ 50/60 Hz. Para aumentar a segurança de utilização, a um circuito de corrente não se devem ligar vários dispositivos elétricos ao mesmo tempo.
4. Devem-se tomar precauções especiais durante a utilização do dispositivo quando há crianças nas proximidades. Não se deve permitir brincar às crianças com o dispositivo. Não se deve permitir utilizar o dispositivo às crianças e pessoas não familiarizadas com o dispositivo.
5. **ADVERTÊNCIA:** O presente dispositivo pode ser utilizado pelas crianças com idade superior a 8 anos e pelas pessoas com capacidade física ou psíquica limitadas ou pelas pessoas que não foram instruídas com as regras de utilização, desde que tal utilização se realize sob vigilância de pessoa responsável pela segurança ou desde que estas pessoas tenham sido instruídas sobre as regras de utilização do aparelho e advertidas sobre o perigo relacionado com tal utilização. As crianças não devem brincar com o presente aparelho. A limpeza e conservação do aparelho não devem ser realizadas por crianças, a não ser que cumpram 8 anos de idade e desde que efetuadas sob vigilância de adultos.
6. Sempre depois de finalizar o uso, tirar o pino de tomada da tomada de alimentação agarrando com a mão a tomada de alimentação. **NÃO** tirar para si o cabo de alimentação.
7. Não deixar sem supervisão o dispositivo ligado à tomada.
8. Não submergir o cabo, pino de tomada nem todo o dispositivo em água ou outro líquido. Não expôr o dispositivo à ação das condições atmosféricas (chuva, sol, etc.) nem utilizar em condições de umidade aumentada (banheiros, casas de camping úmidas).
9. Verificar periodicamente o estado de cabo de alimentação. Se o cabo de alimentação está deteriorado, então deve ser substituído por uma oficina de reparos especializada para evitar o perigo.
10. Não utilizar o dispositivo com o cabo de alimentação deteriorado ou se foi deixado cair ou foi deteriorado de qualquer outra maneira ou funciona de maneira incorreta. Não o dispositivo por conta própria porque existe perigo de choque eléctrico. O dispositivo deteriorado deve-se levar ao ponto de serviço técnico adequado para levar a cabo a verificação ou reparação. Todo tipo de reparações podem ser levadas a cabo somente pelos pontos de serviço técnico autorizados. A reparação realizada de maneira

incorreta pode ser causa de grave perigo para o usuário.

11. O dispositivo deve-se colocar numa superfície fria, estável, plana, longe de aparelhos de cozinha que se esquentam como: cozinha elétrica, queimador a gas, etc.

12. Não utilizar o dispositivo perto de materiais inflamáveis.

13. O cabo de alimentação não pode pender da borda da mesa ou tocar superfícies quentes

14. É vedado deixar o moinho ou a sua fonte de alimentação ligados sem a supervisão.

15. Para garantir a proteção adicional, recomenda-se instalar no circuito elétrico um disjuntor diferencial (RCD) destinado à corrente nominal inferior a 30 mA. Neste âmbito é recomendável perguntar um electricista.

16. Não molhar a caixa de motor.

17. Não introduzir dedos nem outro tipo de objetos no recipiente do liquidificador quando o dispositivo está ligado.

18. Proceder com cuidado com as lâminas para evitar ferimentos.

19. Evitar que em cima do recipiente e componentes do dispositivo em funcionamento não haja cabelos compridos, cachecóis, gravatas, etc.

20. Por motivos de seguridade utilizar unicamente acessórios originais e peças permutáveis destinadas para um modelo determinado de liquidificador, vendidas por um serviço técnico autorizado.

21. Ao retirar os acessórios ter muito cuidado ao manusear lâminas: podem causar ferimentos.

22. Não lavar nenhum componente do liquidificador nas máquinas de lavar louça.

23. As substituições de acessórios podem ser realizadas somente com o dispositivo desligado. Desligar o dispositivo da fonte de alimentação.

24. Não introduzir no recipiente do liquidificador produtos diferentes aos alimentos e líquidos. Não introduzir no recipiente produtos quentes.

25. O dispositivo não serve para bater claras de ovos, preparar massa ou triturar carne.

Não utilizar detergentes agressivos para lavar porque podem ser causa de eliminação de símbolos informativos gráficos tais como: graduações, marcações, sinais de advertência, etc.

26. Não pôr em funcionamento o recipiente “em vazio” – sem produtos.

**27. TEMPO MÁXIMO DE FUNCIONAMENTO CONTÍNUO DO LIQUIDIFICADOR É DE 2 MINUTOS.** Após 2 minutos de funcionamento esperar uns minutos antes de voltar a pôr o dispositivo em funcionamento.

DESCRIÇÃO DO DISPOSITIVO: BLENDER Ms4080

1 - Copo medidor 2 - Tampa 3 - Jarro de vidro 1,5 litros

4 - Gaxeta 5 - Lâmina 6 - Porca plástica

7 - Carcaça do motor 8 - Botão de ajuste de velocidade 9 - Iluminação do botão de luz azul

10 - Anel redondo de plástico

OPERAÇÃO DO DISPOSITIVO

Antes da primeira utilização:

1. Remova todos os adesivos da carcaça, jarro e tampa do liquidificador.

2. Lave o jarro e a tampa em água morna com detergente para a louça, enxágue abundantemente, seque por dentro e por fora do jarro.

3. O liquidificador é usado para:

a) misture frutas e legumes; portanto, antes de misturar, você deve cortar os alimentos em fatias com 10 a 15 mm.

b) triturar gelo, se você quiser triturar gelo, a quantidade de gelo no jarro de vidro deve ser de cerca de 10 peças e o tamanho do cubo de gelo não deve ser superior a 30 \* 23 \* 23mm.

4. Não permita a operação contínua do liquidificador por mais de 2 minutos. Mais tarde, deixe o dispositivo esfriar por pelo menos 1 minuto.

5. Quando o liquidificador estiver no estado de operação ociosa, p. não há alimentos no jarro de vidro, você não deve trabalhar com o

aparelho por mais de 10 segundos para evitar danos à junta.

6. O excesso de enchimento pode bloquear a operação, desligue a unidade e retire o plugue, retire alguns alimentos e depois opere.

#### MONTAGEM / DESMONTAGEM

1. Coloque o jarro de cabeça para baixo em uma superfície plana e estável. Coloque o anel redondo de plástico (10) abaixo da ameaça do jarro, depois coloque a junta (4) na ameaça de vidro e, em seguida, coloque a lâmina (5), depois coloque a porca de plástico (6) e gire-a no lado direito até que todas as peças ser bem parafusado. local (Figura 3).
2. Coloque o jarro na base do motor (7) e lembre-se de cobrir a tampa (2) antes de cada utilização.
3. Desmonte na ordem inversa em relação à montagem.

#### MONTAGEM / DESMONTAGEM

1. Coloque o jarro de cabeça para baixo em uma superfície plana e estável. Coloque o anel redondo de plástico (10) abaixo da rosca de vidro do jarro, depois coloque a junta (4) sobre a rosca de vidro e, em seguida, posicione a lâmina (5). Em seguida, coloque a porca plástica (6) em todas as peças colocadas anteriormente e gire no sentido horário até que todas as peças estejam bem apertadas (foto 3).
2. Coloque o jarro na carcaça do motor (7) e lembre-se de fechar a tampa (2) antes de cada uso.
3. Para desmontar, proceda na ordem inversa à montagem.

#### USO:

1. Coloque o liquidificador montado em uma superfície estável e plana.
2. Verifique se o botão de ajuste de velocidade (8) está na posição OFF.

Marcação do botão (Figura 2):

0 - OFF: desligue a unidade.

1 - Baixa velocidade: adequado para mistura de alimentos macios.

2 - Alta velocidade: adequado para misturar pedaços de comida simétricos e duros.

P - Pulse - lâmina de aço inoxidável permanece em alta velocidade transitória. Esta função está definida para mistura de curta duração (alguns segundos); se os alimentos forem pedaços muito grandes e difíceis de misturar, você deve primeiro usar essa função para trabalhar por alguns segundos. Ao mesmo tempo, é melhor usar essa função para esmagar gelo. Para esmagar o gelo, você deve girar o interruptor para a posição P por cerca de 1 segundo e, em seguida, esperar pelo menos 2-3 segundos antes do próximo trabalho, repita os ciclos para aperfeiçoar o esmagamento no gelo.

3. Coloque o jarro (3) na carcaça do motor (7).
  4. Remova a tampa (2) do copo liquidificador (3) e coloque os ingredientes a serem misturados. Para evitar transbordamentos, o nível de ingredientes no jarro não deve exceder  $\frac{3}{4}$  da altura do jarro. Feche a tampa.
  5. Conecte o plugue de energia à tomada.
  6. Ligue o dispositivo girando o botão de ajuste de velocidade (8).
- AVISO: Durante a mistura, segure sempre o jarro (3) com a mão.
7. Depois que os produtos misturados tiverem consistência adequada, desligue o dispositivo girando o botão de ajuste de velocidade (8) para a posição desligado. Aguarde até as lâminas pararem. Retire a ficha da tomada. Retire a tampa.

#### LIMPEZA E MANUTENÇÃO

Verifique se o dispositivo está desconectado da energia.

1. Desmonte o jarro (3) da lâmina na ordem inversa em relação à montagem.
  2. Lave o jarro, a tampa e as peças mostradas na Figura 3 em água com detergente para a louça. Enxágüe bem e seque todas as peças.
  2. Limpe a carcaça do motor (7) com um pano úmido e depois seque.
- AVISO: Não mergulhe a carcaça do motor (7) em água ou outros líquidos.
- AVISO: Não lave as peças do liquidificador nas máquinas de lavar louça.

#### DADOS TÉCNICOS

Potência: 600W

Máx. Potência: 1200W

Tensão: 220-240V ~ 50 / 60Hz

Tempo de operação recomendado: máximo de 2 minutos ligado + 1 minuto desligado

Classe: II



Proteção do meio ambiente. Rogamos, os embalagens de cartão destinem-se para papéis velhos. Os sacos de polietileno (PE) devem-se colocar em contenedores para material plástico. O dispositivo usado deve-se levar a um ponto de armazenamento adequado porque os componentes perigosos que ficam dentro do dispositivo podem ser perigosos para o meio ambiente. O dispositivo elétrico deve-se entregar de modo que se reduza a sua nova utilização e uso. Se no dispositivo há pilhas, devem-se tirar e levar a um ponto de armazenamento em separado.

Não colocar o dispositivo em contenedores para resíduos municipais!!

## LIETUVIŲ

**BENDROSIOS SAUGOS SAĽYGOS. SVARBIAS SAUGAUS NAUDOJIMO INSTRUKCIJAS BŪTINA ATIDŽIAI PERSKAITYTI IR IŠSAUGOTI ATEIČIAI**

**1. Prieš pradėdant naudoti prietaisą būtina perskaityti naudojimo instrukciją ir vadovautis**

- joje pateikiamais nurodymais. Gamintojas neatsako už žalą, padarytą naudojant prietaisą ne pagal jo paskirti ar netinkamai jį naudojant.
- 2.Prietaisas skirtas naudoti tik namų ūkyje. Nenaudoti kitiems tikslams, neatitinkantiems jo paskirties.
- 3.Prietaisą galima jungti tik į 220-240 V ~ 50/60 Hz. Naudojimo saugai padidinti į vieną srovės grandinę vienu metu nejungti kelių elektros prietaisų.
- 4.Būtina imtis ypatingo atsargumo naudojantis prietaisu, kai šalia yra vaikų. Neleisti vaikams žaisti su prietaisu. Neleisti vaikams ar prietaiso neišmanantiems asmenims juo naudotis.
- 5.SPĖJIMAS: Šis prietaisas gali būti naudojamas vyresnių nei 8 metų amžiaus vaikų ir ribotų fizinių, jutiminių ar psichinių gebėjimų ar asmenų, neturinčių patirties ar nemokančių naudotis, jeigu juos prižiūri už jų saugą atsakingas asmuo ar jiems buvo paaiškinta, kaip saugiai naudoti prietaisą ir jie suvokia su jo naudojimu susijusius pavojus. Neleisti vaikams žaisti su prietaisu. Neleisti prietaisą valyti ir prižiūrėti vaikams, nebent jie yra vyresni nei 8 metų amžiaus ir juos prižiūri.
- 6.Visada, baigus naudotis, ištraukti kištuką iš maitinimo lizdo prilaikant lizdą ranka. NETRAUKTI už maitinimo laido.
- 7.Nepalikti į lizdą įjungto prietaiso be priežiūros.
- 8.Nenardinti laido, kištuko ar viso prietaiso į vandenį ar kitokį skystį. Nepalikti prietaiso, kad jį veiktų aplinkos veiksniai (lietus, saulė ir pan.), taip pat nenaudoti padidėjusios drėgmės sąlygomis (vonios kambariuose, drėgnuose kempingo nameliuose).
- 9.Periodiškai patikrinti maitinimo laido būklę. Pažeistas laidas turėtų būti pakeistas specializuotos taisyklos, kad būtų išvengta galimo pavojaus.
- 10.Nenaudoti prietaiso, jeigu pažeistas maitinimo laidas ar prietaisas buvo numestas, kitaip sugadintas arba netinkamai veikia. Netaisyti prietaiso savarankiškai, nes gresia smūgis. Sugadintą prietaisą atiduoti atitinkamam servisui, kad patikrintų ar pataisytų. Bet kokius taisymus gali atlikti tik įgaliotieji servisi. Netinkamai atliktas taisymas gali kelti rimtą pavojų naudotojui.
- 11.Prietaisą statyti ant vėsaus, stabilaus, lygaus paviršiaus, toliau nuo kaistančių virtuvės prietaisų: elektrinės viryklės, dujų degiklių ir pan.
- 12.Nenaudoti prietaiso šalia degių medžiagų.
- 13.Maitinimo laidas negali kabėti už stalo briaunos ar liestis su karštais paviršiais.
- 14.Jeigu virdulys pripiltas sklidinas, iš jo gali veržtis verdantis vanduo.
- 15.ĮSPĖJIMAS: Neatidengti dangtelio, kai vanduo verda.
- 16.Negalima drėkinti variklio dalies.
- 17.Nekišti pirštų ir nedėti jokių daiktų į maišytuvo indą, kai prietaisas yra įjungtas.
- 18.Atsargiai elgtis su peiliais, kad nesužeistų.
- 19.Būti atidiems, kad virš prietaiso indo ir veikiančių elementų nekabotų ilgi plaukai, šalikai, kaklaraiščiai ir pan.
- 20.Saugumo sumetimais būtina naudoti tik originalius priedus ir atsargines dalis, pritaikytas atitinkamo modelio maišytuvui, kuriomis prekiauja įgaliotieji atstovai.
- 21.Išimant priedus būtina labai atsargiai elgtis su peiliais – gali sužeisti.
- 22.Jokių maišytuvo elementų neplauti indaplovėje.
- 23.Priedus galima keisti tik išjungus prietaisą. Išjungti prietaisą iš srovės.
- 24.Išskyrus maistą ir skysčius, draudžiama į maišytuvo indą dėti kitus produktus. Į indą draudžiamą dėti karštus produktus.

25. Prietaisas netinkamas baltymams plakti, todėl maišyti ar mėesai smulkinti. Korpusui plauti nenaudoti agresyvių ploviklių, galinčių nuplauti ant prietaiso esančius informacinius grafinius simbolius, pvz., padalas, žymenis, įspėjamuosius ženklus ir pan.
26. Nejungti prietaiso, kai maišytuvo inde nėra jokių produktų.
27. ILGIAUSIAI NEPERTRAUKIAMAI MAIŠYTUVAS GALI BŪTI ĮJUNGTAS 2 MINUTES. Po 2 minučių nepertraukiamo veikimo palaukti kelias minutes ir tik po to vėl jungti prietaisą.

#### ĮRENGIMO APRAŠAS: BLENDER Ms4080

1 - matavimo taurė	2 - dangtelis	3 - stiklinis indas 1,5 litro
4 - tarpiklis	5 - mentė	6 - plastikinė veržlė
7 - variklio korpusas	8 - greičio reguliavimo rankenėlė	9 - mėlynos šviesos rankenėlės apšvietimas
10 - plastikinis apvalus žiedas		

#### ĮRENGINIO VEIKIMAS

Prieš pirmąjį naudojimą:

1. Išimkite visus lipdukus iš maišytuvo korpuso, ašocio ir dangčio.
2. Nuplaukite indelį ir dangtį šiltame vandenyje su skalbimo skysčiu, gerai nuplaukite, nususinkite indelio vidų ir išorę.
3. Maišytuvą naudojamas:
  - a) sumaišykite vaisius ir daržoves, todėl prieš maišydami maistą turite supjaustyti skiltelėmis 10-15 mm.
  - b) sutraiškykite ledą, jei norite sutraiškyti ledą, ledo kiekis stikliniame inde turi būti apie 10 vienetų, o ledo kubo dydis neturėtų būti didesnis kaip 30 \* 23 \* 23 mm.
4. Neleiskite maišytuvui nepertraukiamai veikti ilgiau nei 2 minutes. Vėliau leiskite prietaisui atvėsti bent 1 min.
5. Kai maišytuvą veikia tuščiaja eiga, pvz. stikliniame inde nėra maisto produktų, neturėtumėte naudoti prietaiso ilgiau kaip 10 sekundžių, kad išvengtumėte tarpiklių pažeidimo.
6. Perpildymas gali užkirsti kelią operacijai, išjunkite įrenginį ir ištraukite kištuką, išimkite dalį maisto, tada paleiskite.

#### MONTAVIMAS / IŠDIRBIMAS

1. Uždėkite indelį aukštyn kojom ant lygaus, stabilaus paviršiaus. Uždėkite plastikinį apvalų žiedą (10) žemiau ašotėlio grėsmės, tada uždėkite tarpiklį (4) ant stiklo grėsmės ir uždėkite ašmenis (5), tada uždėkite plastikinę veržlę (6) ir pasukite ją dešine puse, kol visos dalys susitrauks. būti tvirtai prisukamas. vieta (3 nuotrauka).
2. Uždėkite indelį ant variklio pagrindo (7) ir nepamirškite uždengti dangčio (2) prieš kiekvieną naudojimą.
3. Išardykite atvirkštine tvarka surinkimo atžvilgiu.

#### MONTAVIMAS / IŠDIRBIMAS

1. Uždėkite indelį aukštyn kojom ant lygaus, stabilaus paviršiaus. Uždėkite plastikinį apvalų žiedą (10) po stiklainio sriegio siūlu, tada uždėkite tarpiklį (4) virš stiklo sriegio, tada užmaukite peiliuką (5). Tada uždėkite plastikinę veržlę (6) ant visų prieš tai pastatytų dalių ir pasukite pagal laikrodžio rodyklę, kol visos dalys bus tvirtai prisukamos (3 nuotrauka).
2. Uždėkite indelį ant variklio korpuso (7) ir nepamirškite prieš kiekvieną naudojimą uždaryti dangtį (2).
3. Norėdami išardyti, atlikite atvirkštine surinkimo tvarka.

#### NAUDOJIMAS:

1. Uždėkite surinktą maišytuvą ant stabilaus, lygaus paviršiaus.
2. Įsitinkinkite, kad greičio reguliavimo rankenėlė (8) yra OFF padėtyje.

Rankenėlės žymėjimas (2 paveikslas):

0 - OFF: išjunkite įrenginį.

- 1 - mažas greitis: tinka minkštam maistui maišyti.
  - 2 - didelis greitis: tinka maišyti simetriškus ir kietus maisto gabaliukus.
- P - impulsinis - nerūdijančio plieno ašmenys laikinai greitai pereina. Ši funkcija yra nustatyta trumpam maišymui (kelias sekundes), jei maisto produktai yra labai dideli gabaliukai ir juos sunku maišyti, pirmiausia turėtumėte naudoti šią funkciją kelioms sekundėms veikti. Tuo pačiu geriau naudoti šią funkciją ledui sutraiškyti. Norėdami sutraiškyti ledą, jungiklį pasukite į padėtį P maždaug 1 sekundę ir palaukite mažiausiai 2–3 sekundes iki kito darbo, pakartokite ciklus, kad būtų galima gerai sutraiškyti ledą.

3. Įdėkite ašotį (3) ant variklio korpuso (7).
  4. Nuimkite maišytuvo ašotėlio (3) dangtį (2), sudėkite įmaišomus ingredientus. Kad išvengtumėte perpildymo, indelio ingredientų lygis neturi viršyti ¼ indelio aukščio. Uždarykite dangtį.
  5. Prijunkite maitinimo laidą prie maitinimo lizdo.
  6. Įjunkite prietaisą pasukdami greičio reguliavimo rankenėlę (8).
- PASTABA: Maišydami visada laikykite ašotį (3) ranka.
7. Kai maišyti produktai bus pakankamai vienodi, išjunkite prietaisą pasukdami greičio reguliavimo rankenėlę (8) į išjungtą padėtį. Palaukite, kol ašmenys sustos. Ištraukite maitinimo kištuką iš maitinimo lizdo. Nuimkite dangtį.

#### VALYMAS IR PRIEŽIŪRA

Įsitinkinkite, kad įrenginys atjungtas nuo maitinimo.

1. Išardykite ašotį (3) nuo ašmenų atvirkštine tvarka, atsižvelgiant į surinkimą.
2. Nuplaukite indą, dangtį ir 3 paveiksle pavaizduotas dalis vandenyje su plovimo skysčiu. Kruopščiai nuplaukite ir nususinkite visas

daļis.

2. Nuvalykite variklio korpusą (7) drėgnu skudurėliu, tada nuvalykite.

PASTABA: nemonkite variklio korpuso (7) į vandenį ar kitus skysčius.

PASTABA: Neplaukite jokių maišytuvo dalių indaplovėse.

#### TECHNINIAI DUOMENYS

Galia: 600W

Maks. Galia: 1200W

Įtampa: 220–240 V ~ 50/60 Hz

Rekomenduojamas veikimo laikas: maks. 2 minutės įjungtos + 1 minutė išjungtos

Klasė: II



Rūpinantis aplinka. Kartono pakuotes atiduoti į makulatūrą. Polietileno (PE) maišelius mesti į plastikui skirtą konteinerį. Susidėvėjusį prietaisą atiduoti į atitinkamą atliekų surinkimo vietą, nes prietaise esančios pavojingos medžiagos gali kelti grėsmę aplinkai. Elektrinį prietaisą atiduoti tokį, kad nebūtų galima jo pakartotinai naudoti ir panaudoti. Jeigu prietaise yra baterijos, būtina jas išimti ir atskirai atiduoti į atliekų surinkimo vietą. Nemesti prietaiso į buitinių atliekų konteinerį!

## LATVIEŠU

### VISPĀRĪGI DROŠĪBAS NOTEIKUMI. SVARĪGI DROŠAS IZMANTOŠANAS NORĀDĪJUMI. LŪDZU, UZMANĪGI IZLASIET UN SAGLABĀJIET

1. Pirms ierīces lietošanas, uzmanīgi izlasīt lietošanas instrukciju un rīkieties saskaņā ar tās norādījumiem. Ražotājs nenes atbildību par bojājumiem, kas radušies ierīces nepareizas vai citādi neatbilstošas lietošanas rezultātā.
2. Ierīce paredzēta lietošanai tikai mājās apstākļos. Neizmantojiet ierīci mērķiem, kas neatbilst instrukcijā norādītajiem.
3. Ierīci pieslēgt tikai 220-240 V ~ 50/60 Hz tīkla spriegumam. Ar mērķi palielināt lietošanas drošību, nepieslēgt elektropadeves tīklam vienlaicīgi vairākas elektriskās ierīces.
4. Ievērot īpašu piesardzību ierīces lietošanas laikā, ja tuvumā atrodas mazi bērni. Neļaut bērniem rotaļāties ar ierīci. Neaļaut ierīci lietot bērniem vai ar tās lietošanu neiepazīstinātām personām.
5. **BRĪDINĀJUMS:** Šo ierīci nedrīkst izmantot bērni, kuri nav sasnieguši 8 gadu vecumu, personas ar ierobežotām fiziskām vai garīgām spējām vai personas, kurām nav pieredzes vai zināšanas darbā ar ierīci, ja vien ierīces izmantošana nenotiek atbildīgās personas uzraudzībā vai sekojot atbildīgās personas norādījumiem par drošu aprīkojuma ekspluatāciju, apzinoties draudus saistībā ar ierīces izmantošanu. Bērniem nevajadzētu rotaļāties ar ierīci. Ierīces tīrīšanu un uzglabāšanu nedrīkst veikt bērni, kuri nav sasnieguši vismaz 8 gadu vecumu. Šīs darbības jāveic pieaugušo personu uzraudzībā.
6. Vienmēr atvienojiet strāvas vadu no elektropadeves tīkla pēc ierīces lietošanas beigām, kontaktligzdu pieturot ar roku. **NERAUJIET** aiz strāvas vada.
7. Neatstājiet ierīci pievienotu elektropadeves tīklam bez uzraudzības.
8. Neiegremdējiet strāvas vadu, kontaktdakšu kā arī pašu ierīci ūdenī vai arī jebkāda cita veida šķidrumā. Nepakļaujiet ierīci laika apstākļu iedarbībai (lietus, saule, utml.), kā arī nelietojiet ierīci pārmērīga mitruma apstākļos (vannasistabas, mitri kempinga namiņi).
9. Periodiski pārbaudiet strāvas vada stāvokli. Ja strāvas vads ir bojāts, tas ir jānomaina pret jaunu kvalificētā remontdarbu darbnīcā, lai izvairītos no nevēlamām sekām.
10. Nelietojiet ierīci ar bojātu strāvas vadu, ierīci, kas sabojāta nometot vai klādu citu apstākļu rezultātā kā arī ierīci, kas nepareizi darbojas. Nemēģiniet labot ierīci pašrocīgi, šāda darbība draud ar strāvas triecienu. Bojātu ierīci nododiet attiecīgajā servisa punktā, lai pārbaudītu vai remontētu ierīci. Visa veida remonta darbus drīkst veikt tikai pilnvarota persona autorizētos servisa centros. Nepareizi remonta darbi var izraisīt nopietnus draudus lietotāja veselībai.

11. Ierīci novietot uz vēsas, stabilas, līdzenas virsmas, prom no silstošām virtuves ierīcēm, tādām kā, piemēram: elektriskā plīts, gāzes deglis, utml.
12. Nelietojiet ierīci viegli uzliesmojošu materiālu tuvumā.
13. Strāvas vads nedrīkst nokarāties pāri galda malai vai būt saskarsmē ar karstām virsmām.
14. Ja elektriskā tējkanna ir pārpildīta, no tās var izstrakšķīties verdošs ūdens.
15. **BRĪDINĀJUMS:** Neveriet vaļā vāku, ja ūdens vēl vārās.
16. Elektrisko tējkannu drīkst izmantot tikai ar komplektā iekļauto pamatni.
17. Ierīces darbības laikā turiet plaukstas, pirkstus, kā arī visa veida darbarīkus tālāk no blendera krūzes. Nekādā gadījumā nelieciet pirkstus vai darbarīkus blendera krūzē, ja ierīce nav atvienota no elektrotīkla.
18. Esiet uzmanīgi darbā ar ierīces asmeņiem, lai izvairītos no savainojumiem.
19. Ierīces darbības laikā turiet matus, drēbes, kaklasaites u. tml. priekšmetus tālāk no blendera krūzes.
20. Drošības apsvērumu dēļ, izmantojiet tikai dotā blendera modeļa oriģinālos piederumus un rezerves daļas, kādas var iegādāties autorizētā servisa centrā.
21. Esiet uzmanīgi, izņemot blendera piederumus no krūzes – asmeņi ir ļoti asi.
22. Nemazgājiet blendera piederumus trauku mazgājamajā mašīnā.
23. Akseuārus drīkst nomainīt ierīcei esot izslēgtai. Atvienojiet ierīci no elektrības padeves tīkla.
24. Neievietojiet blendera krūzē citus produktus kā pārtiku un šķidrumus. Nedrīkst krūzē ievietot karstus pproduktus.
25. Ierīce nav paredzēta olu baltuma un mīklas sakulšanai kā arī gaļas sasmalcināšanai. Ierīces mazgāšanai neizmantojiet abrazīvus mazgāšanas līdzekļus. Tie var izdzēst tehnisko datu plāksnītes grafiskos simbolus kā, piem., tilpuma atzīmes, brīdinājuma zīmes u. tml.
26. Neieslēdziet tukšu blendera krūzi.
27. **NEDARBINIET IERĪCI BEZ PĀRTRAUKUMA ILGĀK PAR 2 MINŪTĒM.** Pēc nepārtraukta 2 minūšu darba, uzgaidiet pāris minūtes pirms atkārtotas ierīces ieslēgšanas.

#### IERĪCES APRAKSTS: BLENDER Ms4080

1 - mērīšanas kauss	2 - vāks	3 - stikla krūze 1,5 litri
4 - starplikas	5 - asmens	6 - plastmasas uzgrieznis
7 - motora korpus	8 - ātruma regulēšanas poga	9 - zilas gaismas pogas apgaismojums
10 - plastmasas apaļš gredzens		

#### IERĪCES DARBĪBA

Pirms pirmās lietošanas:

1. Noņemiet visas uzlīmes no blendera korpusa, krūzes un vāka.
2. Nomazgājiet krūzi un vāku siltā ūdenī ar mazgāšanas šķidrumu, rūpīgi izskalojiet, izžāvējiet krūzes iekšpusi un ārpusi.
3. Blenderi izmanto, lai:
  - a) sablenderējiet augļus un dārzeņus, tāpēc pirms sajaukšanas ēdiens jāsgriež šķēlēs ar 10–15 mm.
  - b) sasmalciniet ledu, ja vēlaties sasmalcināt ledu, ledus daudzumam stikla krūzē jābūt apmēram 10 gabaliem, un ledus kuba izmēram jābūt ne lielākam par 30 \* 23 \* 23 mm.
4. Neļaujiet blenderim darboties ilgāk par 2 minūtēm. Vēlāk ļaujiet ierīcei atdzist vismaz par 1 minūti.
5. Kad blenderis atrodas dīkstāves režīmā, piem. stikla traukā nav pārtikas produktu, lai izvairītos no blīves sabojāšanas, ierīci nedrīkst strādāt ilgāk par 10 sekundēm.
6. Pārmērīga uzpildīšana var bloķēt darbību, lūdzu, izslēdziet ierīci un izvelciet kontaktdakšu, izņemiet daļu pārtikas un pēc tam darbojieties.

#### MONTĀŽA / IŽ demontāža

1. Novietojiet krūzi otrādi uz līdzenas, stabilas virsmas. Novietojiet apaļo plastmasas gredzenu (10) zem krūzes draudiem, pēc tam novietojiet blīvi (4) uz stikla apdraudējuma un nākamo uzlieciet asmeni (5), pēc tam ievietojiet plastmasas uzgriezni (6) un pagrieziet to labajā pusē, līdz visas detaļas cieši pieskrūvēts. vieta (3. attēls).

2. Novietojiet krūzi uz motora pamatnes (7) un atcerieties pirms katras lietošanas aizklāt vāku (2).
3. Izjauciet apgrieztā secībā attiecībā pret montāžu.

#### MONTĀŽA / IŽ demontāža

1. Novietojiet krūzi otrādi uz līdzenas, stabilas virsmas. Novietojiet apaļo plastmasas gredzenu (10) zem krūzes stikla vītnes, tad novietojiet blīvi (4) virs stikla vītnes, pēc tam novietojiet asmeni (5). Tad uzlieciet plastmasas uzgriezni (6) uz visām iepriekš novietotajām detaļām un pagrieziat pulksteņrādītāja virzienā, līdz visas detaļas ir cieši pieskrūvētas (foto 3).
2. Novietojiet krūzi uz motora korpusa (7) un atcerieties pirms katras lietošanas aizvērt vāku (2).
3. Lai izjauktu, rīkojieties pretēji montāžai.

#### LIETOŠANA:

1. Novietojiet samontēto blenderi uz stabilas, līdzenas virsmas.
2. Pārļiecinieties, vai ātruma regulēšanas poga (8) ir iestatīta OFF pozīcijā.

#### Pogas marķējums (2. attēls):

0 - OFF: izslēdziet ierīci.

1 - mazs ātrums: piemērots mīkstu ēdienu sajaukšanai.

2 - liels ātrums: piemērots simetrisku un cietu pārtikas gabalu sajaukšanai.

P impulsa nerūšējošā tērauda asmens paliek īslaicīgā ātrumā. Šī funkcija ir iestatīta īslaicīgai sajaukšanai (dažas sekundes), ja ēdieni ir ļoti lieli gabaliņi un tos ir grūti sajaukt, vispirms šī funkcija jāizmanto, lai darbotos vairākas sekundes. Tajā pašā laikā jūs labāk izmantojat šo funkciju, lai sasmalcinātu ledu. Lai sasmalcinātu ledu, jums apmēram 1 sekundē jāpagriež slēdzis pozīcijā P un pēc tam jāgaida vismaz 2-3 sekundes pirms nākamās apstrādes, atkārtotiet ciklus, lai panāktu perfektu ledus sasmalcināšanu.

3. Novietojiet krūzi (3) uz motora korpusa (7).

4. Noņemiet blendera krūzes (3) vāku (2), ielieciet maisāmās sastāvdaļas. Lai izvairītos no pārpildīšanas, sastāvdaļu līmenis krūzē nedrīkst pārsniegt  $\frac{1}{4}$  no krūzes augstuma. Aizveriet vāku.

5. Pievienojiet strāvas kontaktdakšu strāvas kontaktligzdai.

6. Ieslēdziet ierīci, pagriežot ātruma regulēšanas pogu (8).

PAZIŅOJUMS: sajaukšanas laikā vienmēr turiet krūzi (3) ar roku.

7. Pēc tam, kad sajauktajiem produktiem ir pienācīga konsistence, izslēdziet ierīci, pagriežot ātruma regulēšanas pogu (8) izslēgtā stāvoklī. Pagaidiet, līdz asmeņi apstājas. Atvienojiet strāvas kontaktdakšu no kontaktligzdas. Noņemiet vāku.

#### TĪRĪŠANA UN APKOPE

Pārļiecinieties, vai ierīce ir atvienota no strāvas.

1. Izjauciet krūzi (3) no asmeņa apgrieztā secībā attiecībā pret montāžu.

2. Nomazgājiet krūzi, vāku un detaļas, kas parādītas 3. attēlā, ūdenī ar mazgāšanas šķidrums. Rūpīgi izskalojiet un nosusiniet visas daļas.

3. Notīriet motora korpusu (7) ar mitru drānu un pēc tam noslaukiet sausu.

PAZIŅOJUMS: Nemērciet motora korpusu (7) ūdenī vai citos šķidrumos.

PAZIŅOJUMS: Mazgāt trauku mazgājamās mašīnās nedrīkst nevienas blenderis.

#### TEHNISKIE DATI

Jauda: 600W

Maks. Jauda: 1200W

Spriegums: 220-240V ~ 50 / 60Hz

Ieteicamais darbības laiks: ieslēgts ne vairāk kā 2 minūtes + izslēgta 1 minūte

Klase: II



Apkārtējās vides aizsardzība. Kartona iepakojumu, lūdzu, nododiet atsevišķai pārstrādei. Polietilēna maisiņus (PE) izmest plastmasas izstrādājumiem paredzētajos konteineros. Lietotās elektropreces nododiet attiecīgajos pieņemšanas punktos. Ierīcē satur bīstamas sastāvdaļas, kas var izraisīt draudus apkārtējai videi. Elektroierīce jānodod tā, lai ierobežotu tās atkārtotu izmantošanu. Ja ierīcē atrodas baterijas, izņemiet tās un nododiet pieņemšanas punktā atsevišķi. Produktu neizmest sadzīves atkritumu konteinerā!

#### EESTI

### ÜLDISED OHUTUSJUHISED. LUGEGE SEADME KASUTUSOHUTUST PUUDUTAVAD JUHISED TÄHELEPANELIKULT LÄBI JA HOIDKE ALLES

Kui seadet kasutatakse ärilisel eesmärgil, muutuavad garantiitingimused.

1. Enne seadme kasutamist loe kasutusjuhend hoolikalt läbi ja järgi kõiki seal leiduvaid juhiseid. Tootja ei vastuta nende kahjustuste eest, mis tekivad seadme mitteotstarbekohase kasutamise ja ebaõige käsitsemise tagajärjel.
2. Seade on ettenähtud ainult koduseks kasutamiseks. Ära kasuta seadet mitteotstarbekohastel eesmärkidel.
3. Seade tuleb lülitada ainult 220-240 V ~ 50/60 Hz toitepeessa. Selleks, et seadme kasutusohutus oleks suurem, ära lülita üheaegselt ühte vooluringi mitut elektriseadet.

4. Seadme kasutamise ajal ole eriti ettevaatlik ja tähelepanelik siis, kui läheduses viibivad lapsed. Ära luba lastel mängida seadmega, samuti ära luba lastel ega isikutel, kes ei tunne seda seadet, et nad kasutaksid seda.
5. ETTEVAATUST: 8-aastased ja vanemad lapsed, füüsilise-, sensoorse- või vaimse puudega inimesed, samuti inimesed, kelle pole piisavalt koemusi ega teadmisi seadme kasutamiseks, võivad seadet kasutada vaid nende ohutuse eest vastutava isiku järelevalve all või juhul, kui neile on antud piisavad juhtnöörid seadme ohutuks kasutamiseks ja nad on teadlikud ohtudest, mis võivad seadme kasutamisega kaasneda. Ärge lubage lastel seadmega mängida. Ärge lubage lastel seadet puhastada ega hooldada, välja arvatud juhul, kui laps on 8-aastane või vanem ja tegutseb järelevalve all.
6. Pärast seadme kasutamist võta alati pistik pistikupesast välja, hoides sealjuures pistikupesast kinni. ÄRA tõmba kunagi toitejuhtmest.
7. Ära jäta pistikepessa sisselülitatud seadet ilma järelevalveta.
8. Ära pane kaablit, pistikut ega seadet vette või mingisse muuse vedelikku. Kaitse seadet ilmastikutingimuste (vihm, päike, jne) eest ning ära kasuta kõrgendatud niiskuse tingimustes (vannitoad, niisked kämpingumajad).
9. Kontrolli aeg-ajalt toitejuhtme seisundit. Juhul kui toitejuhe on vigastatud, siis peab ta väljavahetama selleks volitatud remonditöökojas, et vältida hädaohtlikku olukorda.
10. Ära kasuta vigastatud toitejuhtmega seadet, või kui seade kukkus maha või on mingil muul viisil vigastatud või töötab ebaõigelt. Ära paranda seadet ise, sest sa võid saada elektrilöögi. Vigastatud seade anna selleks volitatud remonditöökotta, et ta seal ära parandataks. Kõiki parandustöid võivad teostada ainult selleks volitatud remonditöökodjad. Valesti teostatud seadme parandus võib tekitada tõsise oholukorra seadme kasutajale.
11. Pärast kasutamist aseta seade jahedale, kindlale ja siledale pinnale ja vaata, et lähedal poleks soojusallikaid nagu: elektripliit, gaasipliit, jms.
12. Ära kasuta seadet kergestisüttivate materjalide läheduses.
13. Toitejuhe ei või rippuda üle laua ääre või puutuda vastu kuuma pealispinda.
14. Ärge jätke sisselülitatud seadet ega laadijat pistikupesasse järelevalveta.
15. Ohutuse tagamiseks on lisameetmena soovitatav paigaldada elektrijuhtmestikule, kust vannituba toite saab, vahelduvvoolukaitse (RDC), mille nominaalne voolutugevus ei ületa 30 mA. Selles küsimuses pöörduge kvalifitseeritud elektriku poole.
16. Ärge tehke seadme mootoriosa märjaks.
17. Ärge pange sõrmi ega mingeid esemeid mikseri kannu ajal, kui seade on sisse lülitatud.
18. Vigastuste vältimiseks olge mikseri teradega eriti ettevaatlik.
19. Veenduge pikad juuksed, sall, lips ega muud sarnased esemed ei ripuks mikseri kannu ega seadme töötavate osade kohal.
20. Ohutuse huvides kasutage vaid originaaltarvikuid ja varuosi, mis on mõeldud just sellele mudelile ja mida müüb tootja volitatud esindus.
21. Tarvikute vahetamise ajal olge eriti ettevaatlik seadme teradega, sest need võivad käsi vigastada.
22. Ärge peske ühtegi kannmikseri elementi nõudepesumasinas.
23. Enne tarvikute vahetamist lülitage seade alati välja ja eemaldage toitejuhtme pistik seinapistikupesast.
24. Ärge asetage mikseri kannu midagi peale toiduainete ja vedelike. Ärge pange kannu kuumi toiduaineid.
25. Seade ei sobi munade vahustamiseks, taigna valmistamiseks ega liha peenestamiseks.

Ärge kasutage seadme korpuse pesemiseks agressiivseid puhastusaineid, sest need võivad korpusest eemaldata ka graafilised kirjed, nagu jaotused, märgistused, hoiatused jms.

26.Ärge käivitage kannmikserit nõ kuival, ilma toiduaineteta.

27.KANNMIKSERI MAKSIMAALNE KATKEMATU TÖÖ AEG ON 2 MINUTIT. Kui seade on 2 minutit katkematult töötanud, oodake enne selle uut käivitamist paar minutit.

#### SEADME KIRJELDUS: BLENDER MS4080

1 - mootorkork	2 - kaas	3 - klaaskann 1,5 liitrit
4 - tihend	5 - tera	6 - plastmutter
7 - mootori korpus	8 - kiiruse reguleerimise nupp	9 - sinise tule nupu valgustus
10 - plastist ümmargune rõngas		

#### SEADME KASUTAMINE

Enne esimest kasutamist:

1. Eemaldage kõik segisti korpuse, kannu ja kaane küljest kleebised.
2. Pese kann ja kaas soojas vees pesuvedelikuga, loputa hoolikalt, kuivata kannu seest ja väljast.
3. Segistiga kasutatakse:
  - a) segage puu- ja köögiviljad, nii et enne segamist peate toidu lõikama viiludeks 10-15mm-ga.
  - b) jää purustamiseks, kui soovite jääd purustada, peaks jääkogus klaaskannus olema umbes 10 tükki ja jääkuubi suurus ei tohiks ületada 30 \* 23 \* 23mm.
4. Ärge laske segistil pidevalt töötada kauem kui 2 minutit. Hiljem laske seadmel vähemalt 1 minut jahtuda.
5. Kui segisti on tühikäigul, nt. klaaskannus pole toite, tihendi kahjustuste vältimiseks ei tohi seadet töötada kauem kui 10 sekundit.
6. Ületäitmine võib toimingut blokeerida, palun lülitage seade välja ja tõmmake pistik välja, võtke osa toidust välja ja seejärel töötage.

#### Kokkupanek / lahtivõtmine

1. Asetage kann tasapinnalisele kindlale pinnale tagurpidi. Asetage ümmargune plastikust rõngas (10) kannu ohust allapoole, seejärel asetage tihend (4) klaasihule ja asetage seejärel tera (5), seejärel asetage plastmutter (6) ja keerake seda paremasse serva, kuni kõik osad olema tihedalt kruvitud. koht (pilt 3).
2. Asetage kann mootori alusele (7) ja ärge unustage enne iga kasutamist kaas (2) katta.
3. Võtke monteerimisel lahti vastupidises järjekorras.

#### Kokkupanek / lahtivõtmine

1. Asetage kann tasapinnalisele kindlale pinnale tagurpidi. Asetage ümmargune plastikust rõngas (10) kannu klaasniidi alla, asetage tihend (4) klaasniidi kohale ja asetage tera (5). Seejärel pange plastmutter (6) kõigile varem asetatud osadele ja keerake seda päripäeva, kuni kõik detailid on tihedalt kruvitud (foto 3).
2. Asetage kann mootori korpusele (7) ja ärge unustage enne iga kasutamist kaas (2) sulgeda.
3. Lahtivõtmiseks jätkake kokkupanekut vastupidises järjekorras.

#### KASUTAMINE:

1. Paigutage kokkupandud segisti stabiilsele tasasele pinnale.
2. Veenduge, et kiiruse reguleerimise nupp (8) on asendis OFF.

#### Nuppude märgistus (pilt 2):

0 - OFF: lülitage seade välja.

1 - väike kiirus: sobib pehme toidu segamiseks.

2 - suur kiirus: sobib sümmeetriliste ja kõvade toidutükide segamiseks.

P - impuls - roosteavast terasest tera püsib mõõduvalt suurel kiirusel. See funktsioon on seatud lühiajaliseks segamiseks (mõni sekund), kui toidud on väga suured tükid ja neid on raske segada, peaksite seda funktsiooni kõigepealt kasutama mitme sekundi jooksul töötamiseks. Samal ajal kasutage seda funktsiooni paremini jää purustamiseks. Jääpurustamiseks peaksite lüliti lüliti umbes 1 sekundiks asendis P keerama ja oodake seejärel vähemalt 2-3 sekundit enne järgmist tööd, korra tsükleid, et jää purustamine oleks täiuslik.

3. Asetage kann (3) mootori korpusele (7).

4. Eemaldage segisti kannilt (2) kaas (2), pange segatavad koostisosad. Ülevoolu vältimiseks ei tohiks kannu koostisosade tase ületada ¼ kannu kõrgusest. Sulgege kaas.

5. Ühendage toitepistik pistikupessa.

6. Lülitage seade sisse pöörleva kiiruse reguleerimise nupu (8) abil.

MÄRKUS. Segamise ajal hoidke kannu (3) alati käega.

7. Pärast segatoodete ühtlast konsistentsi lülitage seade välja, pöörates kiiruse reguleerimise nuppu (8) väljalülitatud asendisse.

Oodake, kuni labad peatuvad. Eemaldage pistik pistikupesast. Eemaldage kaas.

#### PUHASTAMINE JA HOOLDUS

Veenduge, et seade oleks vooluvõrgust lahti ühendatud.

1. Võtke kann (3) tera küljest lahti monteerimise suhtes vastupidises järjekorras.

2. Pese kann, kaas ja joonisel 3 näidatud osad pesuvedelikuga veega. Loputage hoolikalt ja kuivatage kõik osad.

2. Puhastage mootori korpus (7) niiske lapiga ja pühkige seejärel kuivaks.

MÄRKUS. Ärge kastke mootori korpust (7) vette ega muudesse vedelikesse.  
MÄRKUS. Ärge peske segisti osi nõudepesumasinas.

#### TEHNILISED ANDMED

Võimsus: 600W

Maks. Võimsus: 1200W

Pinge: 220-240V ~ 50 / 60Hz

Soovitatav tööaeg: max 2 minutit sisse lülitatud + 1 minut välja lülitatud

Klass: II klass



Hoolitse keskkonnakaitse eest..

Kartongist pakendid vii makulatuuri. Kilekotid (PE) viska kasutatud plastiku jaoks ettenähtud mahutitesse. Kasutatud seadmed vii selleks ettenähtud kogumispunktidesse, sest seadmes leiduvad ohtlikud elemendid võivad olla kahjulikud keskkonnale. Elektriseadmed tuleb anda nii ära, et seadet ei saaks enam uuesti kasutada. Kui seadmes on patareid, tuleb need välja võtta ja anda eraldi kogumispunkti. Seadet ei tohi visata olmejäätmete konteineritesse!!

Slovenščina

## VARNOSTNA OPOZORILA

1. Pred pričetkom uporabe naprave pozorno preberite in upoštevajte navodila za uporabo. Proizvajalec ne odgovarja za poškodbe, ki nastanejo zaradi nepravilne uporabe.
2. Naprava je namenjena uporabi le v notranjih prostorih. Uporabljajte le v skladu z namenom.
3. Zahtevana napetost je 220-240 V, ~50/60Hz z ozemljitvijo. Zaradi varnostnih zahtev ni priporočljivo priklopiti več naprav na eno vtičnico.
4. Prosimo bodite pazljivi, ko uporabljate napravo v bližini otrok. Ne dovolite otrokom, da se igrajo z napravo. Otrokom in osebam, ki niso seznanjene z napravo ne dovolite uporabe brez nadzora.
5. Naprave naj ne uporabljajo osebe in otroci z zmanjšano fizično, senzorično ali mentalno sposobnostjo, razen pod nadzorom odrasle osebe (odgovorne za njihovo varnost) ter v skladu z navodili za uporabo.
6. Po končani uporabi naprave vedno nežno potegnite vtič iz vtičnice tako, da z eno roko držite vtič z drugo pa vtičnico. Nikoli ne vlecite za kabl!!!
7. Naprave nikoli ne puščajte brez nadzora priklopljene na električno energijo.
8. Nikoli ne potaplajte kabla, vtiča ali celotne naprave v vodo. Nikoli ne izpostavljajte naprave okoljskim vplivom, kot so direktna sončna svetloba, dež itd. Nikoli ne uporabljajte naprave v vlažnem okolju.
9. Redno preverjajte električni kabel. Če je kabel poškodovan, ga naj zamenja pooblaščen serviser. Tako se izognete nevarnim situacijam.
10. Nikoli ne uporabljajte naprave, ki ima poškodovan kabel, naprave, ki vam je padla na tla oz. je bila poškodovana na kateri drugi način ali če ne deluje pravilno. Naprave ne poskušajte popraviti sami, saj lahko tvegate električni udar. Pokvarjeno napravo vedno predajte v popravilo pooblaščenemu serviserju. Vsa popravila lahko izvede le pooblaščen serviser. Nestrokovno popravilo lahko povzroči nevarnost za uporabnika.
11. Naprave nikoli ne postavljajte na ali v bližino toplih ali vročih površin oz. kuhinjskih aparatov, kot so električna pečica ali plinski gorilnik.
12. Nikoli ne uporabljajte naprave v bližini gorljivih snovi.
13. Kabel naj ne visi preko pulta.
14. Pred čiščenjem vedno potegnite vtič iz vtičnice.
15. Za dodatno zaščito vam svetujemo vgradnjo varnostnega tokovnega stikala (RCD) v električni tokogrog. Izklopni tok varnostnega tokokroga ne sme presegati 30 mA. V tem primeru se obrnite na strokovnjaka.
16. Pazite, da bo motorni del ves čas suh.

17. Prstov, niti nobenih drugih stvari ne dajajte noter v posodo blenderja, ko je naprava vklopljena.
18. Z rezili ravnajte zelo previdno, da se ne boste ranili.
18. Pazite, da ne bodo nad posodo in drugimi delujočimi elementi naprave visele dolge lase, šale, kravate, itn.
20. Zaradi varnostnih pogojev uporabljajte samo originalne dodatne in nadomestne dele, ki so namenjene za določen model blenderja, in ki jih prodaja pooblaščen servisna delavnica.
21. Medtem ko vlečite ven dodatno opremo, z rezili ravnajte zelo previdno, da se ne boste ranili.
22. Nobenih elementov blenderja ne pomivajte v pomivalnem stroju.
23. Dodatne dele zamenjajte samo takrat, ko je naprava izklopljena. Izključite napravo iz napajanja.
24. V posodo blenderja ne smete dajati nič razen hrane in tekočin. Ne smete tudi dajati noter vročih proizvodov.
25. Naprava ni namenjena stepanju beljakov, gnetenju testa ali drobitvi mesa. Za čiščenje ohišja ne uporabljajte agresivnih čistilnih sredstev, ker z njimi lahko odstranite nameščene na napravi grafične oznake, kot so npr. merila, označbe, opozorilni znaki, itn.
26. Ne sprožajte prazne naprave.
27. **MAKSIMALEN NEPREKINJEN ČAS DELOVANJA BLENDERJA ZNAŠA 2 MINUTE**  
Po 2 minutah neprekinjenega delovanja počakajte nekaj minut, preden ga boste spet vklopili.

#### OPIS NAPRAVE: BLENDER MS4080

1 - Merilna skodelica	2 - Pokrov	3 - Steklen vrč 1,5 litra
4 - Tesnilo	5 - Lopatica	6 - Plastična matica
7 - Ohišje motorja	8 - Gumb za nastavitev hitrosti	9 - Osvetlitev gumba modre luči
10 - plastični okrogel obroč		

#### DELOVANJE NAPRAVE

Pred prvo uporabo:

1. Odstranite vse nalepke iz ohišja, vrča in pokrova mešalnika.
2. Vrč in pokrov operemo v topli vodi s tekočino za pranje, temeljito speremo, posušimo zunanjo in zunanjo stran.
3. Mešalnik se uporablja za:
  - a) mešajte sadje in zelenjavo, zato morate pred mešanjem hrano narezati na rezine z 10-15 mm.
  - b) drobite led, če želite drobiti led, mora biti količina ledu v steklenem vrču približno 10 kosov, velikost ledene kocke pa ne sme biti večja od 30 \* 23 \* 23 mm.
4. Ne dovolite neprekinjenega delovanja mešalnika dlje kot 2 minuti. Kasneje pustite, da se naprava vsaj 1 minuta ohladi.
5. Ko je mešalnik v prostem teku, npr. v steklenem vrču ni hrane, naprave ne smete delati več kot 10 sekund, da se izognete poškodbam tesnil.
6. Prepolno polnjenje lahko blokira postopek, izklopite enoto in izvlecite čep, vzemite nekaj hrane in nato delate.

#### SESTAVLJANJE / RAZPRODANO

1. Vrč postavite na glavo na ravno in stabilno površino. Plastični okrogli obroč (10) postavite pod grožnjo vrča, nato pa tesnilo (4) postavite na stekleno grožnjo in nato postavite rezilo (5), nato postavite plastično matico (6) in jo obrnite na desni strani, dokler vsi deli ne bodo tesno priviti. kraj (slika 3).
2. Postavite vrč na dno motorja (7) in ne pozabite pokriti pokrova (2) pred vsako uporabo.
3. Razstavite v obratnem vrstnem redu glede na montažo.

#### SESTAVLJANJE / RAZPRODANO

1. Vrč postavite na glavo na ravno in stabilno površino. Plastični okrogel obroč (10) namestite pod stekleno nit vrča, nato pa tesnilo (4) postavite nad stekleni navoj, nato namestite rezilo (5). Nato postavite plastično matico (6) na vse postavljene dele in jo zasukajte v smeri urinega kazalca, dokler vsi deli niso dobro priviti (fotografija 3).
2. Namestite vrč na ohišje motorja (7) in ne pozabite pred vsako uporabo zapreti pokrov (2).
3. Za demontažo nadaljujte v obratnem vrstnem redu do sestavljanja.

#### UPORABA:

1. Stanište mešalnik na stabilno ravno površino.
2. Prepričajte se, da je gumb za nastavitev hitrosti (8) nastavljen v položaj OFF.

#### Označevanje gumba (slika 2):

0 - OFF: izklopite enoto.

1 - Nizka hitrost: primeren za mešanje mehke hrane.

2 - Velika hitrost: primeren za mešanje simetričnih in trdih kosov hrane.

P - impulz - rezilo iz nerjavečega jekla ostane pri prehodni visoki hitrosti. Ta funkcija je nastavljena za kratkotrajno mešanje (nekaj sekund), če so živila zelo veliki kosi in jih je težko mešati, najprej uporabite to funkcijo, da deluje nekaj sekund. Hkrati je bolje, da to funkcijo uporabite za drobljenje ledu. Za drobljenje ledu preklopite stikalo v položaj P približno 1 sekundo in nato počakajte vsaj 2-3 sekunde pred naslednjim delom, ponovite cikle za popolno drobljenje ledu.

3. Postavite vrč (3) na ohišje motorja (7).

4. Odstranite pokrov (2) iz vrča mešalnika (3), vstavite sestavine, ki jih želite mešati. Da bi se izognili prelivu, raven sestavin v vrču ne sme presegati  $\frac{3}{4}$  višine vrča. Zaprite pokrov.

5. Priključite napajalni vtič v vtičnico.

6. Vključite napravo z vrtljivim gumbom za nastavitev hitrosti (8).

OBVESTILO: Med mešanjem vedno držite vrč (3) z roko.

7. Ko so mešani izdelki pravilno dosledni, napravo izklopite tako, da vrtite gumb za nastavitev hitrosti (8) v položaj za izklop. Počakajte, da se rezila ustavijo. Odstranite vtič iz vtičnice. Odstranite pokrov.

#### ČIŠČENJE IN VZDRŽEVANJE

Prepričajte se, da naprava ni izklopljena.

1. Odstavite vrč (3) z rezila v obratnem vrstnem redu glede na sestavljanje.

2. Vrč, pokrov in dele, prikazane na sliki 3, sperite v vodi s tekočino za pranje. Temeljito sperite in posušite vse dele.

2. Očistite ohišje motorja (7) z vlažno krpo in obrišite suho.

OBVESTILO: Ohišja motorja (7) ne potopite v vodo ali druge tekočine.

OBVESTILO: Ne pomivajte delov mešalnika v pomivalnih strojih.

#### TEHNIČNI PODATKI

Moč: 600W

Najv. Moč: 1200W

Napetost: 220-240V ~ 50 / 60Hz

Priporočeni čas delovanja: vklopljeno največ 2 minuti + izključeno 1 minuto

Razred: II



#### Zaščita okolja

Prosimo ločite kartonske škatle od plastičnih vreč ter jih odvrzite v primerne koše za smeti. Odslužene naprave zavrzite v zbirne centre zaradi nevarnih komponent, ki lahko ogrožajo okolje. **Naprave ne zavrzite v navaden koš za smeti.**

## ROMÂNĂ

### CONDIȚII GENERALE DE SIGURANȚĂ. INSTRUCȚIUNI IMPORTANTE CU PRIVIRE LA SIGURANȚA DE UTILIZARE CITIȚI CU ATENȚIE ȘI PĂSTRAȚI-LE PENTRU VIITOR

1. Înainte de a începe utilizarea dispozitivului citiți manualul de instrucțiuni și urmați instrucțiunile conținute de acesta. Producătorul nu este responsabil pentru daunele cauzate de utilizarea dispozitivului care nu este în conformitate cu destinația sau deservirea incorectă a acestuia.
2. Dispozitivul este destinat numai pentru uz casnic. Nu folosiți acest dispozitiv în alte scopuri decât cele pentru care este destinat.
3. Trebuie să fiți foarte precauți în cazul folosirii dispozitivului în cazul în care în apropierea acestuia se află copii. Nu lăsați copii să se joace cu dispozitivul, nu permiteți copiilor și nici persoanelor care nu cunosc funcționarea dispozitivului să îl folosească.
4. AVERTIZARE: Acest echipament poate fi folosit de către copii care au depășit vârsta de 8 ani sau de către persoane care nu au experiență sau nu cunosc echipamentul, numai atunci când acesta este folosit sub supravegherea persoanelor care sunt responsabile de siguranța acestora sau au primit indicații cu privire la folosirea în siguranță a dispozitivului și sunt conștiente de pericolul care poate apare în urma folosirii acestui dispozitiv. Copii nu

ar trebui să se joace cu echipamentul. Curățarea și conservarea dispozitivului nu trebuie realizată de copii, în afara cazului în care aceștia au depășit vârsta de 8 ani și aceste activități sunt realizate sub supravegherea unei persoane adulte.

5. Întotdeauna după ce dispozitivul nu va mai fi folosit, scoateți fișa din priză de alimentare ținând priză cu mâna. NU trageți de cablul de alimentare.

6. Nu lăsați dispozitivul în priză fără supraveghere.

7. Nu scufundați cablul, fișa sau întregul dispozitiv în apă sau orice alt fel de substanțe lichide. Nu expuneți dispozitivul la acțiunea factorilor atmosferici ( ploaie, soare, etc.) și nici nu îl folosiți în condiții de umiditate ridicată (băi, cabane umede).

8. Periodic verificați starea conductorului de alimentare. Dacă conductorul este deteriorat atunci acesta trebuie înlocuit de către un atelier de reparații specializat cu scopul de a evita pericolul.

9. Nu folosiți dispozitivul care are deteriorat conductorul de alimentare sau care a fost scăpat din mână sau deteriorat în orice alt fel sau nu funcționează corect. Nu reparați dispozitivul personal, deoarece acest lucru poate conduce la electrocutare. Dispozitivul care este stricat trebuie trimis la un punct de service corespunzător cu scopul ca acesta să fie verificat sau reparat. Toate reparațiile pot fi realizate numai de punctele de service autorizate. Reparația care nu este realizată corect poate reprezenta pericol pentru beneficiar.

10. Dispozitivul trebuie pus pe o suprafață rece, stabilă, egală, la distanță de dispozitivele din bucătărie care se încălzesc: aragaz electric, aragaz pe gaz, etc..

11. Nu folosiți dispozitivul în apropierea materialelor ușor inflamabile.

12. Cablul de alimentare nu poate să atârne în afara muchiei mesei și nici nu poate atinge suprafețe fierbinți.

14. Pentru o protecție suplimentară, este recomandabil să se instaleze în rețeaua electrică un dispozitiv de curent rezidual (RCD) cu un curent diferențial nominal de maximum 30 mA. În acest sens, vă rugăm să contactați un electrician calificat.

15. Nu udați blocul motor.

16. Nu introduceți degetele sau alte obiecte în cupa blenderului atunci când aparatul este în funcțiune.

17. Manipulați cu atenție lamele pentru a evita accidentarea.

18. Fiți atenți ca deasupra cupei și altor elemente în funcțiune ale aparatului să nu atârne păr lung, eșarfe, cravate etc..

19. Din motive de siguranță, utilizați numai accesoriile originale și piese de schimb adaptate la modelul dat de blender, comercializate de către un service autorizat.

20. Atunci când demontați accesoriile, fiți foarte atenți cum manevrați lamele, acestea pot provoca leziuni.

21. Nu spălați niciuna din părțile blenderului în mașina de spălat vase.

22. Înlocuirea accesoriilor se poate efectua numai atunci când aparatul este oprit.

Deconectați aparatul de la priză de curent .

23. Nu puneți în cupa blenderului alte produse decât cele alimentare și lichide. Nu introduceți produse fierbinți în cupă.

24. Aparatul nu este adecvat pentru baterea albușului, malaxarea aluatului ori tocarea cărnii. Pentru spălarea carcasi nu folosiți detergenți agresivi, deoarece aceștia pot duce la ștergerea elementelor grafice de informare aplicate, precum: simbolurile, semnele de avertizare, etc..

25. Nu porniți cupa blenderului „pe uscat” - fără produs.

## 26. DURATA MAXIMĂ DE LUCRU CONTINUU A BLENDERULUI ESTE DE 2 MINUTE. După 2 minute de funcționare continuă așteptați timp de câteva minute înainte de a reporni.

### DESCRIEREA DISPOZITIVULUI: BLENDER MS4080

1 - pahar de măsurare	2 - capac	3 - ulcior de sticlă 1,5 litri
4 - Garnitura	5 - Lama	6 - Piuilță din plastic
7 - Carcasa motorului	8 - Buton de reglare a vitezei	9 - Iluminarea butonului de lumină albastră
10 - Inel rotund din plastic		

### OPERAȚIA DISPOZITIVULUI

Înainte de prima utilizare:

1. Scoateți toate autocolantele din carcasă, ulcior și capacul blenderului.
2. Spălați ulciorul și capacul în apă caldă cu lichid de spălat, clătiți bine, uscați interiorul și exteriorul ulciorului.
3. Blenderul este folosit pentru:
  - a) amestecați fructele și legumele, așa că înainte de amestecare, trebuie să tăiați mărunt în felii cu 10-15mm.
  - b) zdrobiți gheața, dacă doriți să zdrobiți gheață, cantitatea de gheață din vasul de sticlă ar trebui să fie de aproximativ 10 bucăți, iar dimensiunea cubului de gheață nu trebuie să fie mai mare de 30 \* 23 \* 23mm.
4. Nu permiteți funcționarea continuă a blenderului mai mult de 2 minute. Mai târziu, lăsați dispozitivul să se răcească cel puțin 1 minut.
5. Când blenderul este în stare de funcționare inactivă, de ex. nu există alimente în vasul de sticlă, nu trebuie să lucrați aparatul mai mult de 10 secunde pentru a evita deteriorarea garniturii.
6. Supraincărcarea poate bloca operația, vă rugăm să opriți unitatea și să scoateți mufa, să scoateți o parte din alimente, apoi să funcționați.

### ASAMBLARE / DEZAMBLARE

1. Puneți ulciorul cu capul în jos pe o suprafață plană și stabilă. Așezați inelul rotund din plastic (10) sub amenințarea ulciorului, apoi puneți garnitura (4) pe amenințarea de sticlă și așezați lama (5), apoi așezați piulița din plastic (6) și rotiți-o în partea dreaptă până când toate părțile vor fi strâns înșurubate. loc (poza 3).
2. Așezați ulciorul pe baza motorului (7) și nu uitați să acoperiți capacul (2) înainte de fiecare utilizare.
3. Demontați în ordine inversă în raport cu asamblarea.

### ASAMBLARE / DEZAMBLARE

1. Puneți ulciorul cu capul în jos pe o suprafață plană și stabilă. Puneți inelul rotund din plastic (10) sub firul de sticlă al ulciorului, apoi puneți garnitura (4) peste firul de sticlă, apoi poziționați lama (5). Apoi puneți piulița din plastic (6) pe toate părțile așezate înainte și rotiți-o în sens orar până când toate părțile sunt înșurubate bine (foto 3).
2. Puneți ulciorul pe carcasa motorului (7) și nu uitați să închideți capacul (2) înainte de fiecare utilizare.
3. Pentru a dezambla, procedați în ordine inversă la asamblare.

useage:

1. Așezați blenderul asamblat pe o suprafață stabilă și plană.
2. Asigurați-vă că butonul de reglare a vitezei (8) este setat pe poziția OFF.

Marcarea butonului (poza 2):

0 - OFF: opriți unitatea.

1 - Viteză scăzută: potrivit pentru amestecarea mâncărurilor moi.

2 - Viteză mare: potrivit pentru amestecarea bucătelor simetrice și dure.

P - Pulse - lama din oțel inoxidabil rămâne la viteză mare tranzitoriu. Această funcție este setată pentru amestecare în timp scurt (câteva secunde), dacă alimentele sunt bucăți foarte mari și sunt greu de amestecat, în primul rând, ar trebui să utilizați această funcție pentru a funcționa câteva secunde. În același timp, ar fi mai bine să utilizați această funcție pentru a zdrobi gheața. Pentru a zdrobi gheața, ar trebui să rotiți comutatorul în poziția P pentru aproximativ 1 secundă, apoi așteptați cel puțin 2-3 secunde înainte de următorul lucru, repetați ciclurile pentru a perfecționa zdrobirea gheții.

3. Așezați ulciorul (3) pe carcasa motorului (7).

4. Scoateți capacul (2) din vasul de blender (3), introduceți ingredientele pentru a fi amestecate. Pentru a evita revărsarea, nivelul ingredientelor din ulcior nu trebuie să depășească ¾ înălțimea ulciorii. Închideți capacul.

5. Conectați mufa de alimentare la priză electrică.

6. Porniți dispozitivul prin rotirea butonului de reglare a vitezei (8).

AVIZ: În timpul amestecării, țineți întotdeauna ulciorul (3) cu mâna.

7. După ce produsele mixte au o consistență adecvată, opriți dispozitivul rotind butonul de reglare a vitezei (8) în poziția oprită. Așteptați până la oprirea lamelor. Scoateți mufa de alimentare de la priză. Scoateți capacul.

### CURATENIE SI MENTENANTA

Asigurați-vă că dispozitivul este deconectat de la alimentare.

1. Demontați ulciorul (3) din lamă în ordine inversă în raport cu asamblarea.

2. Spălați ulciorul, capacul și piesele prezentate în imaginea 3 în apă cu lichid de spălare. Clătiți bine și uscați toate părțile.

3. Curățați carcasa motorului (7) cu o cârpă umedă, apoi ștergeți-le uscat.

AVIZ: Nu scufundați carcasa motorului (7) în apă sau alte lichide.

AVERTIZARE: Nu spălați piese de blender în mașinile de spălat vase.

DATE TEHNICE

Putere: 600W

Max. Putere: 1200W

Tensiune: 220-240V ~ 50 / 60Hz

Temp de funcționare recomandat: maxim 2 minute activate + 1 minut oprit

Clasa: II



Din grija pentru mediul înconjurător. Ambalajele din carton vă rugăm să le transmiteți șla centrele de maculatură. Sacii din polietilenă (PE) trebuie aruncați în recipientele pentru materialele plastice. Dispozitivul uzat trebuie transmis la punctul corespunzător de depozitare, deoarece componentele periculoase care se găsesc în dispozitiv pot fi foarte periculoase pentru mediul înconjurător. Dispozitivul electric trebuie transmis în așa fel încât să se limiteze utilizarea lui repetată. Dacă în dispozitiv se găsesc baterii acestea trebuie scoase și transmise către punctul de depozitare a acestora, separat.

## BOSANSKI

### OPŠTI USLOVI BEZBJEDNOSTI. VAŽNE UPUTE KOJE SE TIČU BEZBJEDNOSTI UPOTREBE. PROČITAJTE IH PAŽLJIVO I SAČUTOVAJTE KAKO BISTE IH KONSULTOVALI U BUDUĆNOSTI

1. Prije početka eksploatacije aparata treba pročitati uputstvo za upotrebu i postupati prema njegovim uputama. Proizvođač ne snosi odgovornost za štete koje su nastale uslijed nenamjenske upotrebe ili neodgovarajućeg rukovanja.
2. Aparat je namjenjen isključivo za kućnu upotrebu. Ne smije se koristiti u druge svrhe – koje nisu u skladu s njegovom namjenom.
3. Aparat treba priključiti isključivo u utičnicu sa uzemljenjem 220-240 V ~ 50/60Hz U cilju povećanja bezbjednosti eksploatacije, u jedno strujno kolo se ne može istovremeno priključiti više električnih uređaja.
4. Treba obraćati posebnu pažnju tokom korištenja aparata, kad se u blizini nalaze djeca. Nemojte dopustiti djeci da se igraju aparatom. Nemojte dozvoljavati djeci niti osobama koje nisu upoznate sa aparatom da ga koriste.
5. UPOZORENJE: Ovaj uređaj mogu da koriste djeca starija od 8 godina i osobe sa ograničenim fizičkim, osjetilnim i mentalnim sposobnostima ili osobe neiskusne te neupoznate sa uređajem, ako se upotreba vrši pod nadzorom osobe odgovorne za njihovu bezbjednost ili ako su ove osobe dobile upute vezane za bezbjednu upotrebu uređaja i svjesne su opasnosti vezanih za upotrebu uređaja. Djeca se ne smiju igrati sa uređajem. Čišćenje i konzervacija uređaja ne smije se vršiti od strane djece, sem ako su starija od 8 godina i vrše ove radnje pod nadzorom odrasle osobe
6. Uvijek nakon upotrebe, izvadite utikač iz utičnice za napajanje, pridržavajući utičnicu rukom. NEMOJTE vući mrežni kabal.
7. Ne potapati kabal, utikač ili sav aparat u vodu ili bilo koju drugu tečnost. Ne izlagati djejtstvu atmosferskih prilika (kiša, sunce i dr.) i ne koristiti u uslovima povišene vlažnosti (kupačila, „vlažne“ vikendice).
8. Periodično provjeravajte stanje kabela za napajanje. Ako je kabal za napajanje oštećen, treba biti promjenjen od strane specijalizovanog servisa sa ciljem sprječavanja opasnosti.
9. Nemojte koristiti aparat: kad je oštećen kabal za napajanje, nakon pada na tlo, kad je na bilo koji način oštećen, kad nepravilno radi. Nemojte samostalno popravljati aparat zbog opasnosti od udara struje. Oštećen aparat predajte odgovarajućem servisu da izvrši provjeru ili popravak. Sve popravke mogu vršiti isključivo ovlašteni servisi. Nepravilno izveden popravak može prouzročiti ozbiljnu opasnost za korisnika.
10. Aparat treba staviti na hladnu, stabilnu, ravnu površinu, daleko od zagrijanih kuhinjskih uređaja kao što su: štednjak, plinski plamenik i dr.
11. Nemojte koristiti aparat u blizini lako zapaljivih materijala.
12. Kabal za napajanje ne može visjeti preko ruba stola niti dodirivati vruće površine.
13. Aparat ili uređaj za napajanje ne smiju da budu priključeni na utičnicu bez nadzora.

14. Za dodatnu zaštitu preporučeno je instaliranje u strujnom krugu zaštitnog uređaja diferencijalne struje (RCD) vrijednosti nazivne diferencijalne struje koja ne premašuje 30 mA. Za to se obratite kvalificiranom električaru.

15. Nemojte pokvasiti motorni dio.

16. Nemojte umetati prste niti druge predmete u šolju blendera kada je uređaj uključen.

17. Budite pažljivi s oštricama kako se ne biste povrijedili.

18. Pazite da tokom rada iznad šolje i elemenata uređaja ne vise dugačka kosa, šalovi, kravate i sl.

19. Zbog sigurnosnih mjera, uvijek koristite isključivo originalnu dodatnu opremu i rezervne dijelove za određeni model blendera, koji se prodaju u ovlaštenom servisu.

20. U momentu vađenja dodatne opreme iz uređaja budite veoma oprezni manipulirajući oštricama: mogu vas povrijediti.

21. Dijelove blendera nemojte prati u perilici posuđa.

22. Dodatnu opremu mijenjajte isključivo tada kad je uređaj isključen. Isključite uređaj iz napona.

23. U šolju blendera nemojte stavljati ništa drugo osim hrane i tečnosti. Nemojte stavljati vruće proizvode u šolju.

24. Uređaj nije namijenjen za mućenje bjelanca, miješanje tijesta ili sitnjenje mesa. Za pranje kućišta nemojte koristiti agresivne deterdžente jer mogu ukloniti informacijske grafičke simbole koji se na njemu nalaze, kao što su: razmjernik, oznake, znakovi upozorenja i sl.

25. Nemojte puštati u rad praznu šolju za miksanja – bez proizvoda.

26. BLENDER MOŽE RADITI NEPREKIDNO MAKSIMALNO DO 2 MINUTA. Nakon 2 minuta neprekidnog rada sačekajte nekoliko minuta prije ponovnog uključjenja uređaja.

#### OPIS UREĐAJA: BLENDER Ms4080

1 - Mjerna čaša

4 - Brtva

7 - Kucište motora

10 - plastični okrugli prsten

2 - Poklopac

5 - Nož

8 - Gumb za podešavanje brzine

3 - Čaša od 1,5 litara

6 - Plastična matica

9 - Osvjetljenje dugmeta plavog svetla

#### POSLOVANJE UREĐAJA

Prije prve upotrebe:

1. Uklonite sve naljepnice iz kućišta, tegle i poklopca blendera.

2. Operite vrč i poklopac u toploj vodi sa tekućinom za pranje, temeljito isperite, osušite iznutra i izvana vrč.

3. blender se koristi za:

a) miješajte voće i povrće, tako da prije miješanja hranu morate isjeći na kriške sa 10-15 mm.

b) drobite led, ako želite drobiti led, količina leda u staklenoj vrči treba biti oko 10 komada, a veličina kocke leda ne smije biti veća od 30 \* 23 \* 23 mm.

4. Ne dopuštajte kontinuirani rad miksera duže od 2 minute. Kasnije pustite da se uređaj ohladi najmanje za 1 minutu.

5. Kad je miješalica u stanju mirovanja, npr. u staklenom vrču nema hrane, ne smijete raditi aparat dulje od 10 sekundi da ne biste oštetili brtve.

6. Prepunjavanje može blokirati rad, isključite jedinicu i izvucite čep, izvadite nešto hrane i tada poslužite.

#### SASTAVLJANJE / RASPOLOŽENO

1. Postavite vrč naopako na ravnu i stabilnu površinu. Postavite plastični okrugli prsten (10) ispod prijetnje vrča, a zatim stavite brtvu (4) na staklenu opasnost i sljedeći put postavite sečivo (5), zatim plastičnu maticu (6) i okrenite je u desnu stranu dok svi dijelovi ne postanu biti čvrsto zajeban. mjesto (Slika 3).

2. Postavite vrč na postolje motora (7) i ne zaboravite da pokrijete poklopac (2) prije svakog korištenja.

3. Demontirajte obrnutim redoslijedom u odnosu na sastavljanje.

#### SASTAVLJANJE / RASPOLOŽENO

1. Postavite vrč naopako na ravnu i stabilnu površinu. Postavite plastični okrugli prsten (10) ispod staklene niti vrča, zatim brtvu (4) postavite preko staklenog navoja, a zatim postavite sečivo (5). Zatim stavite plastičnu maticu (6) na sve ranije postavljene dijelove i okrenite je u smjeru kazaljke na satu dok se svi dijelovi ne zategnu čvrsto (slika 3).

2. Postavite vrč na kucište motora (7) i ne zaboravite da zatvorite poklopac (2) prije svake uporabe.

3. Za demontažu postupite obrnutim redoslijedom do sklapanja.

## UPOTREBA:

1. Sastavite sastavljeni blender na stabilnu i ravnu površinu.
2. Provjerite je li gumb za podešavanje brzine (8) postavljen na položaj OFF.

## Oznaka gumba (slika 2):

0 - OFF: isključite jedinicu.

1 - Mala brzina: pogodno za miješanje meke hrane.

2 - Velika brzina: pogodno za miješanje simetričnih i tvrdih komada hrane.

P - Puls - sečivo od nehrđajućeg čelika ostaje pri prijelaznoj velikoj brzini. Ova je funkcija postavljena za kratkotrajno miješanje (nekoliko sekundi), ako su namirnice vrlo krupne komade i teško ih je miješati, prvo biste trebali koristiti ovu funkciju za nekoliko sekundi. U isto vrijeme, bolje koristite ovu funkciju za drobljenje leda. Da biste led drobili, okrenite prekidač u položaj P oko 1 sekundu, a zatim pričekajte najmanje 2-3 sekunde prije sljedećeg rada, ponovite cikluse da biste usavršili led.

3. Postavite vrč (3) na kućište motora (7).

4. Uklonite poklopac (2) iz vrča blendera (3), ubacite sastojke za miješanje. Kako bi se izbjeglo prelijevanje, razina sastojaka u vrču ne smije biti veća od  $\frac{3}{4}$  visine vrča. Zatvorite poklopac.

5. Priključite utikač u utičnicu.

6. Uključite uređaj okretnim gumbom za podešavanje brzine (8).

OBAVIJEST: Tijekom miješanja uvijek držite vrč (3) rukom.

7. Nakon što su miješani proizvodi ispravne konzistencije, isključite uređaj okretanjem gumba za podešavanje brzine (8) u položaj isključeno. Pričekajte dok se noževi ne zaustave. Uklonite utikač iz utičnice. Uklonite poklopac.

## ČIŠĆENJE I ODRŽAVANJE

Provjerite je li uređaj isključen iz napajanja.

1. Rastavite vrč (3) s lopatice obrnutim redoslijedom u odnosu na sklapanje.

2. Operite vrč, poklopac i dijelove prikazane na Slici 3 vodom sa tekućinom za pranje. Temeljito isperite i osušite sve delove.

2. Očistite kućište motora (7) vlažnom krpom, a zatim obrišite suhom.

OBAVIJEST: Ne uranjajte kućište motora (7) u vodu ili druge tečnosti.

OBAVIJEST: Ne perite nikakve dijelove blendera u mašinama za suđe.

## TEHNIČKI PODACI

Snaga: 600W

Maks. Snaga: 1200W

Napon: 220-240V ~ 50 / 60Hz

Preporučeno vrijeme rada: uključeno je 2 minute + isključeno 1 minutu

Klasa: II



### Brinuci za okoliš..

Molimo Vas da kartonska pakovanja odnesete u otkup otpadnog papira. Polietilenske džakove (PE) bacajte u kontejner za plastiku. Iskorišćen uređaj treba odneti na odgovarajuću deponiju, jer opasni sastojci koji se u njemu nalaze, mogu biti opasni za okoliš. Električni uređaj treba odneti na način, koji ograničava njegovu ponovnu upotrebu i korištenje. Ako se u uređaju nalaze baterije, treba ih izvaditi i odvojeno predati na deponiju.

**Uređaj se ne smije bacati u kontejner za komunalni otpad!!**

## MAGYAR

### A BIZTONSÁGRA VONATKOZÓ FONTOS UTASÍTÁSOK OLVASSA EL FIGYELMESEN, ÉS ŐRIZZE MEG A KÉSŐBBIEKRE

1. A készülék használatbavétele előtt olvassa el a kezelési útmutatót, és járjon el az abban leírtak szerint. A gyártó nem vállal felelősséget a rendeltetéstől eltérő használatból vagy a nem megfelelő kezelésből eredő esetleges károkért.

2. A berendezés kizárólag otthoni használatra készült. Ne használja, más, a rendeltetésétől eltérő célra.

3. A berendezést kizárólag 220-240 V ~ 50/60 Hz, földelt dugaszolóaljzatra szabad csatlakoztatni. A biztonság fokozása érdekében egy áramkörre nem szabad egy időben nagyon sok elektromos készüléket kötni.

4. Különösen óvatosan kell eljárni a készülék használatakor, ha a közelben gyerekek tartózkodnak. Nem szabad megengedni, hogy a gyerekek játszanak a készülékkel, sem pedig azt, hogy a berendezést nem ismerő személyek használják.

5. FIGYELMEZTETÉS: Jelen készüléket használhatják 8 évnél idősebb gyermekek, valamint fizikai, érzékelő vagy pszichikai képességeikben korlátozott személyek, vagy olyan valaki, aki nem ismeri a készüléket, nincs vele tapasztalata, feltéve, hogy ez a biztonságukért felelős személy felügyeletével történik, vagy kioktatták őket a készüléknek biztonságos használatára, és tudatában vannak a használatával járó veszélyeknek. A

- gyerekek nem játszhatnak a berendezéssel. A berendezést ne tisztítsák és ne tartsák karban gyerekek, esetleg csak akkor, ha 8 évnél idősebbek, és ezt felügyelettel teszik.
6. Használat után húzza ki a dugaszt a hálózati dugaszolóaljzatból úgy, hogy kézzel tartja a dugaszolóaljzatot. NE húzza a hálózati kábelnél fogva.
  7. Ne merítse a kábelt, a dugaszt vagy az egész készüléket vízbe vagy más folyadékba. Ne tegye ki a készüléket az időjárás hatásainak (eső, napsütés stb.), és ne használja megnövekedett páratartalmú körülmények között (fürdőszoba, nedves kempingházak).
  8. Időként ellenőrizze a hálózati kábel állapotát. Ha a hálózati kábel sérült, akkor a veszély megszüntetése érdekében azt erre specializált javítóműhelyben ki kell cseréltetni.
  9. Ne használja a készüléket sérült hálózati kábellel, vagy ha azt leejtették, vagy bármilyen más módon megsérült, illetve rosszul működik. Ne javítsa önállóan a készüléket, mivel ez áramütés veszélyével jár. A sérült berendezést adja be megfelelő szervizbe ellenőrzésre vagy javításra. Bármilyen javítást kizárólag erre jogosult szerviz végezhet. A helytelenül végzett javítás komoly veszélyt jelenthet a használó számára.
  10. A készüléket hideg, stabil, lapos felületre kell állítani, messze olyan konyhai készülékektől, amelyek felmelegedhetnek: pl. mikrosütőtől, gáztűzhelytől stb.
  11. Ne használja a készüléket gyúlékony anyagok közelében.
  12. A hálózati kábel nem lóghat az asztal szélén túl, vagy nem érhet forró felülethez.
  13. Nem szabad felügyelet nélkül hagyni a bekapcsolt készüléket vagy tápegységet.
  14. Kiegészítő védőeszközként javasolt az áramkörön 30 mA névleges áramerőt meg nem haladó érintésvédelmi relé (RCD) beszerelése. Ebben az esetben szakképzett villanyszerelőhöz kell fordulni.
  15. A motorrész vízbemerítése tilos.
  16. Amikor a készülék üzemel, a turmixgép edényébe kezet vagy egyéb tárgyakat berakni tilos.
  17. A sérüléseket elkerülése érdekében a késekkel bánjon óvatosan.
  18. Ügyeljen arra, hogy az üzemelő készülék elemei és az edénye felett hosszú haj, sál, nyakkendő, stb. ne lógjon.
  19. Biztonsági okokból kizárólag az adott turmixgép típushoz alkalmas, márkaszervizekben kapható eredeti kiegészítők és alkatrészek alkalmazhatók.
  20. Kiegészítők leszerelésekor a késekkel óvatosan kell bánni: sérüléseket okozhatnak.
  21. A turmixgép alkatrészei mosogatógépben nem moshatók.
  22. A kiegészítők kizárólag kikapcsolt készülék mellett cserélhetők. A készüléket húzza ki a konnektorból.
  23. A turmixgép edényébe csak élelmiszereket és folyadékokat lehet elhelyezni. Forró termékeket az edénybe rakni tilos.
  24. A készülék habveréshez, tésztdagasztáshoz és húsaprításhoz nem alkalmas. A burkolat tisztításához erős tisztítószeret ne használjon, ezek a rajta lévő információs grafikus szimbólumokat eltávolíthatják, pl. mérce, jelzések, figyelmeztető jelek, stb.
  25. A turmixoló edényt üresen – termék nélkül, beindítani tilos.
  26. A TURMIXGÉP FOLYAMATOS, MEGSZAKÍTATLAN ÜZEMMÓDJA NEM HALADHATJA MEG A 2 PERCET. 2 perc eltelte után az ismételt használata előtt várjon néhány percet.

#### KÉSZÜLÉK LEÍRÁSA: BLENDER Ms4080

- |                          |                             |                                  |
|--------------------------|-----------------------------|----------------------------------|
| 1 - mérőpohár            | 2 - Fedél                   | 3 - 1,5 literes üvegcancsó       |
| 4 - tömítés              | 5 - penge                   | 6 - Műanyag anya                 |
| 7 - Motorház             | 8 - Sebességszabályozó gomb | 9 - A két fénygomb megvilágítása |
| 10 - Műanyag kerek gyűrű |                             |                                  |

## KÉSZÜLÉK MŰKÖDÉSE

Az első használat előtt:

1. Távolítsa el az összes matricát a turmixgép házából, kancsójából és fedeléből.
2. Mossa le a kancsót és a fedelet meleg vízben mosófolyadékkal, alaposan öblítse le, szárítsa meg a kancsó belsejét és külsőjét.
3. A turmixgép segítségével:
  - a) keverje össze a gyümölcsöt és a zöldséget, így a keverés előtt az ételt 10-15 mm-es szeletekre kell vágni.
  - b) jég összetörése, ha jég tömi kíván, az üvegkannában a jégnek kb. 10 darabnak kell lennie, és a jégkocka mérete nem haladhatja meg a 30 \* 23 \* 23 mm-t.
4. Ne engedje, hogy a turmixgép folyamatosan működjön több mint 2 percig. Később hagyja, hogy a készülék legalább 1 perccel lehűljön.
5. Amikor a turmixgép alapjáraton van, pl. az üvegkannában nincs étel, a tömítés károsodásának elkerülése érdekében a készüléket 10 másodpercnél tovább nem szabad működtetni.
6. A túltöltés akadályozhatja a műveletet, kérjük, kapcsolja ki az egységet, húzza ki a dugót, vegyen ki egy kis ételt, majd működtesse.

## ÖSSZESZERELÉS / SZERELÉS

1. Helyezze a kancsót fejfel lefelé egy sima, stabil felületre. Helyezze a műanyag kerek gyűrűt (10) a kancsó fenyegése alá, majd helyezze a tömítést (4) üveg fenékre, majd helyezze be a penge (5) -et, majd helyezze be a műanyag anyát (6) és fordítsa jobbra, amíg az összes alkatrész meg nem fog szorosan kell csavarozni. hely (3. kép).
2. Helyezze a kancsót a motor aljára (7), és minden használat előtt ne felejtse el letakarni a fedelet (2).
3. Szerelje szét fordított sorrendben az összeszereléshez képest.

## ÖSSZESZERELÉS / SZERELÉS

1. Helyezze a kancsót fejfel lefelé egy sima, stabil felületre. Helyezze a műanyag kerek gyűrűt (10) a kancsó üvegszála alá, majd helyezze a tömítést (4) az üvegszára, majd helyezze be a pengét (5). Ezután tegye a műanyag anyát (6) az összes előre helyezett alkatrésze, és forgassa az óramutató járásával megegyező irányba, amíg az összes alkatrész szorosan meg nem csavarodik (3. kép).
2. Helyezze a kancsót a motorházra (7), és minden használat előtt ne felejtse el bezárni a fedelet (2).
3. A szétszereléshez fordított sorrendben hajtsa végre az összeszerelést.

Használata:

1. Helyezze az összeszerelt turmixgépet stabil, sima felületre.
2. Ellenőrizze, hogy a fordulatszám-beállító gomb (8) OFF állásba van-e állítva.

Gomb jelölése (2. kép):

0 - KI: kapcsolja ki az egységet.

1 - alacsony sebesség: lágy ételek keverésére alkalmas.

2 - nagy sebesség: alkalmas szimmetrikus és kemény darabból való keverésre.

P - impulzus - rozsdamentes acél penge átmenetileg nagy sebességgel marad. Ez a funkció rövid idejű keverésre van beállítva (néhány másodperc), ha az ételek nagyon nagy darabok és nehéz összekeverni, akkor először ezt a funkciót kell használni néhány másodpercig történő működéshez. Ugyanakkor jobban használja ezt a funkciót a jég összetörésére. Jégtagokhoz kb. 1 másodpercre fordítsa a kapcsolót P helyzetbe, majd várjon legalább 2-3 másodpercet a következő munka előtt, és ismételje meg a ciklusokat a jég tökéletes zúzásához.

3. Helyezze a kancsót (3) a motorházára (7).
  4. Távolítsa el a fedelet (2) a turmixgép kannából (3), tegye bele a keverhető összetevőket. A túlsordulás elkerülése érdekében a kancsó összetevőinek szintje nem haladhatja meg a kancsó magasságának ¾-ét. Csupja be a fedelet.
  5. Csatlakoztassa a hálózati csatlakozót a konnektorhoz.
  6. Kapcsolja be a készüléket a fordulatszám-beállító gomb segítségével (8).
- MEGJEGYZÉS: Keverés közben mindig tartsa kézzel a kancsót (3).
7. Miután a kevert termékek megfelelő állapotot mutatnak, kapcsolja ki a készüléket a fordulatszám-beállító gomb (8) kikapcsoló helyzetébe. Várjon, amíg a pengék leállnak. Távolítsa el a hálózati csatlakozót a konnektorból. Távolítsa el a fedelet.

## TISZTÍTÁS ÉS KARBANTARTÁS

Ellenőrizze, hogy az eszköz nincs-e csatlakoztatva az áramforráshoz.

1. Szerelje szét a kancsót (3) a pengéről fordított sorrendben a szereléshez képest.

2. Mossa le a kannát, a fedelet és a 3. ábrán látható alkatrészeket mosófolyadékkal vízben. Alaposan öblítse le és szárítsa meg az összes alkatrészt.

2. Tisztítsa meg a motor házát (7) nedves ruhával, majd törölje szárazra.

FIGYELMEZTETÉS: Ne merítse a motorházát (7) vízbe vagy más folyadékba.

MEGJEGYZÉS: A mosogatógépben ne mossa le a turmixgép alkatrészeit.

## MŰSZAKI ADATOK

Teljesítmény: 600W

Max. Teljesítmény: 1200W

Feszültség: 220-240 V ~ 50 / 60Hz

Ájánlott működési idő: max. 2 perc bekapcsolva + 1 perc kikapcsolva

Osztály: II



A környezet védelme érdekében kérjük külön karton dobozok és műanyag zsákokat és dobja őket a megfelelő hulladék közé. Használt készüléket kell eljuttatni a kijelölt gyűjtőhelyekre miatt veszélyes elemek alkatrészeket, amelyek hatással lehetnek a környezetre. Ne dobja a készüléket a közös szemétkosárba.

## BEZPEČNOSTNÍ PODMÍNKY. DŮLEŽITÉ POKYNY TÝKAJÍCÍ SE POUŽITÍ A PROVOZU VÝROBKU. PODMÍNKY SI PROSÍM PŘEČTĚTE POZORNĚ A USCHOVEJTE JE PRO BUDOUCÍ POUŽITÍ.

Záruční podmínky neplatí, pokud je přístroj použit pro komerční účely nebo v rozporu s nvodem. Přístroj je určen pouze pro použití v domácnosti.

1. Před použitím výrobku si pečlivě přečtete návod a vždy postupujte v souladu s uvedenými pokyny. Výrobce ani distributor není odpovědný za případné škody vzniklé v důsledku neodborné manipulace nebo použití v rozporu s návodem.
2. Výrobek lze použít pouze v interiéru. Nepoužívejte tento výrobek pro jakýkoli účel, pro který není určen.
3. Pro napájení výrobku použijte připojení na napětí 220-240 V ~ 50/60Hz. Z bezpečnostních důvodů není vhodné pro připojení více zařízení k jedné zásuvce.
4. Prosím, buďte opatrní při používání výrobku jsou-li v blízkosti dětí. Nedovolte dětem hrát si s výrobkem. Nikdy nenechávejte výrobek bez dohledu pohybuji-li se u něj děti nebo lidé, kteří nevědí, jak výrobek používat.
5. **UPOZORNĚNÍ!** Tento výrobek mohou obsluhovat děti od 8 let věku a osoby se sníženými fyzickými, smyslovými nebo duševními schopnostmi, nebo osoby bez zkušeností a znalostí výrobku pouze pod dohledem osoby odpovědné za jejich bezpečnost a zdraví. Nebo pokud byli poučeni o bezpečném používání výrobku, jsou si vědomi nebezpečí, chápou způsob použití výrobku a jejich smyslové schopnosti jsou dostatečné pro pochopení i bezpečné používání výrobku.
- Čištění výrobku nesmí provádět děti. Děti od 8 let mohou čištění provádět pouze pod dohledem dospělé osoby, která je mentálně i fyzicky způsobilá na dítě dohlížet.
6. Po ukončení použití tohoto výrobku jej nejprve vypněte je-li opatřen vypínačem, pak vždy opatrně vytáhněte zástrčku ze zásuvky. Přitom přidržujte zásuvku volnou rukou. Nikdy netahejte pouze za přívodní kabel!
7. Nikdy nenechávejte výrobek připojen ke zdroji napájení bez dozoru. Dokonce i tehdy, je-li přerušena dodávka napětí byť i jen na krátkou dobu. Výrobek vypněte a odpojte z napájení podle bodu 6.
8. Nikdy nedávejte, neponořujte napájecí kabel, zástrčku nebo celý výrobek do vody. Nevystavujte výrobek atmosférickými extrémním podmínkám. Jako je přímé sluneční záření, dešti, sníh apod.. Nikdy nepoužívejte výrobek ve vlhkém prostředí.
9. Pravidelně kontrolujte stav napájecího kabelu. Pokud je napájecí kabel poškozen, opravu nebo výměnu svěřte autorizovanému servisu, aby se předešlo neodborné manipulaci a tím i nebezpečným situacím.
10. Nikdy nepoužívejte výrobek s poškozeným síťovým kabelem, nebo pokud výrobek upadl z výšky a předpokládáte, že je poškozen nebo pokud nefunguje správně. Opravu vždy svěřte odbornému autorizovanému servisu, abyste předešli úrazu elektrickým proudem. Poškozený výrobek vždy ihned vypněte. Provedení neodborné opravy může vést k úrazu uživatele a zániku záruky pro postup uživatele v rozporu s bezpečnostními pokyny.
11. Nikdy nepokládejte výrobek na nebo do blízkosti horkých povrchů nebo do kuchyňských spotřebičů, jako jsou elektrické nebo plynové trouby. Nikdy výrobek při provozu nezakrývejte, nic na něj nestavte.
12. Nikdy nepoužívejte výrobek v blízkosti hořlavín.
13. Nenechávejte kabel viset doů přes okraje podložky na které je výrobek položen.

14. Pro zajištění dodatečné ochrany je vhodné nainstalovat v elektrickém obvodu proudový chránič (RCD) o jmenovitém proudu nepřekračujícím 30 mA. V tomto ohledu se, prosím, obraťte na kvalifikovaného elektrikáře.
15. Nenechte navlhnout části motoru.
16. Nestrkejte prsty nebo jiné předměty do poháru mixéru když je přístroj zapnutý.
17. Zacházejte opatrně s noži, aby nedošlo ke zranění.
18. Ujistěte se, že nad pohárem a pracujícími částmi nástroje nevisí dlouhé vlasy, šály, kravaty atp.
19. Z bezpečnostních důvodů používejte pouze originální příslušenství a náhradní díly určené ke konkrétnímu modelu mixéru, prodávané autorizovaným servisem.
20. V době výměny příslušenství buďte velmi opatrní při manipulaci s noži – může dojít ke zranění.
21. Neumývejte žádnou část mixéru v myčce na nádobí.
22. Výměnu příslušenství lze provést pouze když je přístroj vypnutý. Odpojte přístroj ze sítě.
23. Nevkládejte do poháru mixéru jiné produkty než potraviny a tekutiny. Do poháru nevkładejte horké produkty.
24. Přístroj není vhodný pro šlehání bílku, hnětení těsta nebo sekání masa. K mytí nepoužívejte abrazivní mycí prostředky, protože mohou být příčinou odstranění informačních grafických symbolů jako: dílce, znaky, výstražná označení atp.
25. Nezačínějte mixování „na sucho“ – bez surovin.
26. **NEPŘETRŽITÁ MAXIMÁLNÍ DOBA PRÁCE MIXÉRU JE 2 MINUTY.** Po 2 minutách nepřetržitého provozu počkejte několik minut před jeho opětovným zapnutím.

#### POPIS ZAŘÍZENÍ: BLENDER MS4080

- |                               |                                     |                                       |
|-------------------------------|-------------------------------------|---------------------------------------|
| 1 - Odměrka                   | 2 - Víko                            | 3 - Skleněná konvice 1,5 litru        |
| 4 - Těsnění                   | 5 - Blade                           | 6 - Plastová matice                   |
| 7 - Kryt motoru               | 8 - Knoflík pro nastavení rychlosti | 9 - Osvětlení knoflíku modrého světla |
| 10 - Plastový kruhový kroužek |                                     |                                       |

#### PROVOZ ZAŘÍZENÍ

Před prvním použitím:

1. Odstraňte všechny nálepky z krytu, džbánu a víka mixéru.
2. Umyjte džbán a víko v teplé vodě s mycím prostředkem, důkladně opláchněte, zevnitř a vně džbánu osušte.
3. Míchač se používá k:
  - a) míchejte ovoce a zeleninu, takže před smícháním musíte jídlo nakrájet na plátky o velikosti 10-15 mm.
  - b) rozdrtit led, pokud chcete rozdrtit led, mělo by být množství ledu ve skleněné nádobě asi 10 kusů a velikost ledové kostky by neměla být větší než 30 \* 23 \* 23 mm.
4. Nedovolte nepřetržitý provoz mixéru déle než 2 minuty. Později nechte zařízení alespoň 1 minutu vychladnout.
5. Když je mixér ve stavu nečinnosti, např. ve skleněné nádobě nejsou žádné potraviny, nesmíte spotřebič pracovat déle než 10 sekund, abyste předešli poškození těsnění.
6. Přeplnění může blokovat provoz, vypněte prosím jednotku a vytáhněte zástrčku, vyjměte nějaké jídlo a poté proveďte provoz.

#### MONTÁŽ / DEMONTÁŽ

1. Umístěte džbán dnem vzhůru na rovný a stabilní povrch. Umístěte plastový kulatý kroužek (10) pod hrozbu džbánu, potom položte těsnění (4) na skleněnou hrozbu a poté umístěte čepel (5), potom umístěte plastovou matici (6) a otáčejte ji na pravé straně, dokud nebudou všechny díly být pevně přišroubovávány. místo (obrázek 3).
2. Umístěte džbán na základnu motoru (7) a před každým použitím nezapomeňte zakrýt víko (2).
3. Rozebrat v obráceném pořadí vzhledem k montáži.

#### MONTÁŽ / DEMONTÁŽ

1. Umístěte džbán dnem vzhůru na rovný a stabilní povrch. Umístěte plastový kruhový kroužek (10) pod skleněný závit džbánu, poté na těsnění sklo umístěte těsnění (4) a potom vložte čepel (5). Poté nasadte plastovou matici (6) na všechny dříve umístěné díly a otáčejte jimi ve směru hodinových ručiček, dokud nebudou všechny díly pevně přišroubovány (foto 3).
2. Umístěte džbán na skříň motoru (7) a před každým použitím nezapomeňte zavřít víko (2).
3. Při demontáži postupujte v opačném pořadí k montáži.

#### POUŽITÍ:

1. Namontujte sestavený mixér na stabilní rovný povrch.

2. Уjistěте се, же је кнофлик про наставени рыхлости (8) в полозе OFF.

Значени кнофликем (обрáзек 2):

0 - VYP: выпнѐте једнотку.

1 - Низкá рыхлост: входне про мичáни мѐккых потравин.

2 - Високá рыхлост: входне про мичáни симетричкых а тврдých кушú јидла.

P - Puská - чепел з нержовѐ оцели зúстáв нá прѐходнѐ високѐ рыхлости. Тато функце је наставена про краткодобѐ смичáни (нѐколик секунд), покуд јсоу потравини велми велке куси а је обтúзнѐ је мисити, мѐли бисте нејпрве тую функци покúжит про нѐколик секунд. Зáровѐн бисте тую функци мѐли лѐпе покúжит к роздрчени леду. Чхцете-ли змрзноту, мѐли бисте прѐпнот прѐпинач до полози P аси нá 1 секунду а прѐд дáлшим зпрáчовáним покáт алеспоú 2-3 секунди, опáкујте цикли, абысте доконале розмáчкали.

3. Умистѐте дѐзбáн (3) нá крыт мотору (7).

4. Одстрáните вико (2) з нáдобы нá микѐр (3) а вложете ингредিয়েнце, ктерѐ чхцете смичáт. Абы се прѐдешо прѐтечени, не мѐла бы обсах прѐсад ве дѐзбáну прѐкрокúт ¼ выšky дѐзбáну. Заврѐте вико.

5. Прѐпојте нáпáјѐци зáстрчку до зáсувки.

6. Зáпнѐте зáрѐжени отáченим кнофликó про наставени рыхлости (8).

UPOZORNĚNĚ: Бѐхем мичáни звѐды дрѐте дѐзбáн (3) рукóу.

7. Потѐ, со смѐшенѐ продукты мáји сáвнóу конзистенци, выпнѐте зáрѐжени отáченим кнофликó про наставени рыхлости (8) до полози выпнóту. Пóчекѐте, аз се нóже зástáви. Вытáhnѐте зáстрчку зе зáсувки. Сејмѐте вико.

## ЧИШТѐНИ А УДРѐЗБА

Уjistѐте се, же је зáрѐжени одпојено од нáпáјѐни.

1. Демóнтујте дѐзбáн (3) з нóже в опáчнѐм порáди вzhлѐдем к мóнтáжи.

2. Нáдóбку, вико а чáсти зóбрáженѐ на обрáзку 3 омыјте водóу с мычím прóстředкѐм. Дúклáднѐ оплáчнѐте а осуште вшечны чáсти.

3. Очистѐте крыт мотору (7) нáвhчѐным хáдѐрикѐм а потѐ жеј отѐрѐте досуха.

UPOZORNĚNĚ: Непоноујте крыт мотору (7) до водѐ или инých кáпáлин.

UPOZORNĚNĚ: В мычáках нáдóби немыјте зáднѐ чáсти микѐру.

## TECHNICKÁ DATA

Вýкон: 600 W

Max. Вýкон: 1200 W

Нáпѐти: 220-240 V ~ 50/60 Hz

Дóпорúченá добá провозу: max. 2 минuty зáпнóтѐ + 1 минута выпнóтѐ

Трѐдá: II



Очрáна живóтнóго прóстѐди. Кáртóн одѐзѐдите до сбѐру. Полиетýленóве сáчки (PE) выхáзуйте до контейнеру нá плáсты. Выслóуžilý прѐстрој одѐзѐдите до прѐслúшнѐго сбѐрѐнѐго двóру, прóтоже нѐкѐтерѐ чáсти зáрѐжени мóгу прѐдстáвóват про живóтнѐ прóстѐди небезпѐчи. Електричкы прѐстрој одѐзѐдите тáк, абы се омезило жею опѐтóвнѐ покúзвáни. Пóкуд јсоу в прѐстроји батѐриѐ, выјмѐте је а одѐзѐдите до прѐслúшнѐго сбѐрѐнѐго мѐста звлáшт. Прѐстрој невыхáзуйте до попелници ани контейнеру нá смѐснý отпáд!!

## МАКЕДОНСКИ

Услови нá безбѐдност. ВАЖНО УПАТСТВО ЗА БЕЗБЕДНОСТ ПРИ УПОТРЕБА

Ве молиме внимателно прочитáјте и чувáјте го зá идни потсетувáња.

Условите нá гаранцијá се рáзлични, ако уредот се користи зá комерцијáлни цели.

1. Прѐд употребá нá уредот внимателно прочитáјте ги и секогáш следете ги следните упатствá. Производителот не е одговорен зá оштетувáња кои произлегувáат од неправилнá употребá нá уредот.

2. Уредот трѐбá дá се употребувá само внатре. Не употребувáјте го уредот зá било кáкви цели кои не се компáтибилни со неговáтá примѐна.

3. Нáпонот е 220-240 V, ~50/60Hz со зáземјувáње. Од безбѐдностни причини не трѐбá дá се приклучувáат повеќѐ уреди нá еден извор нá електричнá енергијá.

4. Бидете внимателни когá го употребувáте уредот во близинá нá децá. Не им дозволувáјте нá децáтá дá си играат со уредот. Не им дозволувáјте нá децáтá или луѓето кои не го познавáат уредот дá го користат без нáдзор.

5. ПРЕДУПРЕДУВÁЊЕ: Овој уред мóже дá се користи од стрáнá нá децá нáд 8 години и лицá со намалени физички, сензорни или ментални способности, или лицá со недостáток нá искуство и знáење, само доколку се под нáдзор нá лице одговорно зá нивнáтá безбѐдност, или ако тие се обучени зá безбѐдност при употребá нá уредот и се свесни зá опасностите поврзани со неговото работѐње. Децáтá не трѐбá дá си играат со уредот. Чистѐње и одржувáње нá уредот не трѐбá дá се врши од стрáнá нá

децата, освен ако тие се над 8 години и овие активности се вршат под надзор.

6. Откако ќе завршите со употреба на уредот, полека извадете го приклучникот од доводот на струја, притоа придржувајќи го штекерот со рака. Никогаш не влечете го кабелот!!!

7. Никогаш не оставајте го без надзор уредот поврзан со довод на струја. Дури и кога е употребата прекината за кратко време, исклучете го од струја, извадете го кабелот од штекер.

8. Никогаш не ставајте го кабелот, приклучникот или целиот уред во вода. Никогаш не изложувајте го уредот на атмосферски услови, како директна сончева светлина или дожд, итн. Никогаш не употребувајте го уредот во влажни услови.

9. Повремено проверувајте ја состојбата на електричниот кабел. Доколку тој е оштетен, однесете го уредот на овластен сервис за замена на кабелот со цел да се избегнат опасни ситуации.

10. Никогаш не употребувајте го уредот со оштетен кабел или ако ви паднал или бил оштетен на било каков начин или ако не работи правилно. Не обидувајте се сами да го поправате дефектниот производ бидејќи тоа може да доведе до електричен шок. Секогаш носете го таквиот уред на овластен сервис на поправка. Поправките можат да ги извршуваат единствено професионални лица од овластен сервис, бидејќи неправилните поправки можат да предизвикаат опасни ситуации за корисникот.

11. Никогаш не ставајте го уредот на или во близина на загреани или врели површини или кујнски уреди како електрични или плински шпорети.

12. Никогаш не користете го уредот во близина на запалливи материјали.

13. Не оставајте го кабелот да виси преку работ на работната површина.

14. За гаранитане на додатна заштита, препорача се инсталиране на електричен систем дополнителен уред за разликуен напон на струја (RCD) со номинална струја не повеќе од 30 mA. Со тоа прашање обратете на стручан електричар.

15. Делот со моторот не може да биде потапуван во вода.

16. Докато уредот е вклучен во бокал на блендерот да не се ставја прсти или други предмети.

17. Предпазливо ракувајте со остриците, да избегнете повредување.

18. Внимавајте да над бокалот и електричните елементи по време на работа нема долга коса, шал, машини итн.

19. Со оглед на безбедност користете само оригинални акцесории и резервни делови за дадениот модел на блендерот, продавани во ополномоштен сервис.

20. Во моментот на вадење на акцесорија треба да бидете внимателни со сецивата: можат да повредуваат.

21. Нито един од елементите на блендерот не се мие во машина на миене на садови.

22. Замена на акцесорија може да се право само када е уредот исклучен. Исклучи уредот од струја.

23. Во бокалот на блендерот други производи него само храна и течности. Во бокалот не може да се брка горешти продукти.

24. Уредот не може да се користи за правене на пена од јајца, за правене тесто или сецане на месо. За миене на кучиштето не користете агресивни детергенти бидејќи можат да избришат информации и графични симболи који што има на главната единица, као што се: скала, ознаки, предмазни знаци итн.

25. Не вклучувај бокал за миксиране без состојци.

26. МАКСИМАЛНА НЕПРЕКИДНА ДОЛЖИНА НА РАД НА БЛЕНДЕР ИЗНОСИ 2

# МИНУТИ. После 2 минути непрекидна работа чекај неколку минути пред него вклучиш го блендерот поново.

## ОПИС НА УРЕДОТ: Блендер MS4080

- |                              |  |   |
|------------------------------|--|---|
| 1 - Чаша за мерење           | 2 - капакот                            | 3 - стаклен сад 1,5 литри                   |
| 4 - заптивка                 | 5 - сечилото                           | 6 - пластична орев                          |
| 7 - Куќиштето на моторот     | 8 - Копче за прилагодување на брзината | 9 - Осветлување на синото светло на копчето |
| 10 - Пластичен кружен прстен |  |   |

## ОБРАЗУВАЕ НА ДЕВИЗИЈА

Пред првата употреба:

1. Извадете ги сите налепници од куќиштето, бокалот и капакот на блендерот.
2. Измијте ја бокалната и капакот во топла вода со течност за перење, темелно исплакнете, исушете ја внатрешноста и надворешната страна од бокалот.
3. Мешавината се користи за:
  - a) мешавина од овошје и зеленчук, така што пред мешањето, храната мора да ја исечете на парчиња со 10-15мм.
  - b) здоби мраз, ако сакате да кршите мраз, количината на мраз во стаклен бокал треба да биде околу 10 парчиња, а големината на коцката мраз не треба да биде поголема од 30 \* 23 \* 23мм.
4. Не дозволувајте континуирано работење на блендер подолго од 2 минути. Подоцна оставете го уредот да се олади барем 1 минута.
5. Кога блендерот е во состојба на работа без работа, на пр. нема храна во стаклениот бокал, не смеете да го работите апаратот повеќе од 10 секунди за да избегнете оштетување на заптивка.
6. Преполнувањето може да ја блокира работата, ве молиме исклучете го уредот и извлекете го приклучокот, извадете малку храна, а потоа работете.

## СОБРАНИЕ / ДИЗАСЕМБЛИ

1. Ставете ја бокал наопаку на рамна, стабилна површина. Ставете го пластичниот кружен прстен (10) под заканата од бокалот, а потоа ставете го заптивката (4) на стакло закана и следно ставете го сечилото (5), потоа ставете ја пластичната орев (6) и свртете ја во десната страна сè додека не се зафатат сите делови цврсто заштрафена. место (слика 3).
2. Ставете ја бокалната во основата на моторот (7) и запомнете да го покриете капакот (2) пред секоја употреба.
3. Расклопувајте во обратен редослед во однос на склопувањето.

## СОБРАНИЕ / ДИЗАСЕМБЛИ

1. Ставете ја бокал наопаку на рамна, стабилна површина. Ставете го пластичниот кружен прстен (10) под стаклената нишка на бокалот, а потоа ставете го диштунгот (4) над стаклената нишка, а потоа поставете го сечилото (5). Потоа, ставете ја пластичната орев (6) на сите делови поставени претходно и свртете ја стрелките на часовникот додека не се затегнат сите делови цврсто (слика 3).
2. Ставете го бокалот на куќиштето на моторот (7) и запомнете да го затворите капакот (2) пред секоја употреба.
3. За расклопување, продолжете со обратен редослед на собранието.

## УПОТРЕБА:

1. Плацето собрано мешалка на стабилна, рамна површина.
2. Осигурете се дека копчето за прилагодување на брзината (8) е поставено на позиција OFF.

## Означување на копчето (слика 2):

- 0 - Исклучено: исклучете го уредот.
  - 1 - мала брзина: погодна за мешање на мека храна.
  - 2 - голема брзина: погодна за мешање на симетрични и тврди парчиња храна.
- П - пулсот - челик од нег'осувачки челик остане привремено голема брзина. Оваа функција е поставена за мешање со кратко време (неколку секунди), ако храната е многу големи парчиња и тие тешко се мешаат, прво треба да ја користите оваа функција за да работите неколку секунди. Во исто време, подобро ќе ја користите оваа функција за да уништите мраз. За да мразот со мраз треба да го свртите прекинувачот во положба P околу 1 секунда, а потоа да почекате барем 2-3 секунди пред следното работење, повторете циклуси до совршено кршење на мраз.

3. Ставете ја бокалната (3) на куќиштето на моторот (7).
  4. Извадете го капакот (2) од капакот на блендерот (3), ставете ги состојките да се измешаат. За да се избегне претекување, нивото на состојките во бокалот не треба да надминува  $\frac{3}{4}$  од висината на бокалот. Затворете го капакот.
  5. Поврзете го приклучокот за напојување во штекерот.
  6. Вклучете го уредот со вртење на копчето за прилагодување на брзината (8).
- ЗАБЕЛЕШКА:** За време на мешањето, секогаш држете ја бокалната (3) со рака.
7. Откако мешаните производи имаат соодветна конзистентност, исклучете го уредот со вртење на копчето за прилагодување на брзината (8) на позиција надвор. Почekaјте додека не застанат лопатките. Извадете го штекерот од струја. Извадете го капакот.

## ЧИСТЕЕ И ОДРУВАЕ

Осигурете се дека уредот е исклучен од напојувањето.

1. Расклопувајте ја бокалната (3) од сечилото во обратен редослед во однос на склопување.
2. Измијте ја садот, капакот и деловите прикажани на слика 3 во вода со течност за перење. Исплакнете темелно и исушете ги сите делови.
2. Исклучете го куќиштето на моторот (7) со влажна крпа, а потоа избришете го суво.

ЗАБЕЛЕШКА: Не го попувајте куќиштето на моторот (7) во вода или други течности.

НАПОМЕНА: Не измивајте делови од блендер во машините за миење садови.

#### ТЕХНИЧКИ ПОДАТОЦИ

Мокност: 600W

Макс. Мокност: 1200W

Напон: 220-240V ~ 50 / 60Hz

Препорачано време на работа: исклучено максимум 2 минути + исклучено 1 минута

Класа: II



За да се заштитат вашата околина: ве молиме одделни кутии и пластични кеси и да располага со нив во соодветните канти за отпадоци. Користи апаратот треба да биде предаден на посветен собирање поени поради hazarous компоненти, кои можат да влијаат на животната средина. Не фрлајте овој апарат во заедничката корпа за отпадоци.

### РУССКИЙ

## ОБЩИЕ УСЛОВИЯ БЕЗОПАСНОСТИ

1. До начала употребления устройства прочитать инструкцию обслуживания и действовать по указаниям содержащимся в ней. Производитель не несёт ответственность за вред причинённый употреблением устройства не в соответствии с его предназначением или его несоответствующим обслуживанием.
2. Устройство служит только для домашнего употребления. Не употреблять с другой целью, не в соответствии с его предназначением.
3. Устройство надо подключить только к гнезду 220-240 В ~ 50/60 Гц. Для повышения безопасности употребления, к одной цепи тока не надо одновременно включать многие электрические устройства.
4. Надо соблюдать особенную осторожность во время употребления устройства, когда вблизи находятся дети. Не надо допускать детей к развлечениям с устройством, не разрешай ни детям ни лицам не знакомленным с устройством на употребление его.
5. Устройство не предназначено для употребления лицами (в том числе детьми) с ограниченной физической способностью, способностью к ощущению или умственной способностью или с отсутствием опыта или познания с устройством, разве, что это происходит при надзоре лица ответственного за их безопасность и в соответствии с инструкцией употребления устройства.
6. Всегда после окончания употребления, удали штепсель из питающего гнезда придерживая гнездо рукой. НЕ тянуть за сетевой кабель.
7. Не оставляй устройство включеное в гнездо без надзора.
8. Не погружай кабель, штепсель, также всё устройство в воде или другой жидкости. Не выставляй устройство на действие атмосферных условий (дождя, солнца и пр.), не употребляй при условиях повышенной влажности (ванные комнаты, влажные летние домики).
9. Периодически проверяй состояние питающего провода. Если питающий провод повреждён, его должна заменить специализированная ремонтная мастерская для избегания угрозы.
10. Не употребляй устройство с повреждённым питающим проводом или когда оно упало или было повреждено каким-нибудь другим образом или оно неправильно работает. Не осуществляй ремонт устройства самостоятельно, так как это угрожает

- поражением током. Повреждённое устройство передай в соответствующую сервисную точку для проверки или осуществления ремонта. Все ремонты могут осуществлять только сервисные точки, у которых на это право. Неправильно осуществлённый ремонт может причинить серьёзную угрозу для пользователя.
11. Надо устанавливать устройство на холодной, устойчивой, ровной поверхности, далеко нагревающейся кухонной техники такой как: электрическая плита, газовая горелка и др.
  12. Не употреблять устройство вблизи легковоспламеняющихся материалов.
  13. Провод питания не может висеть за краем стола или соприкасаться к горячим поверхностям.
  14. Для дополнительной защиты рекомендуется установить в сети устройство защитного отключения (УЗО) с номинальным дифференциальным током не более 30 мА. Для установки, пожалуйста, обратитесь к квалифицированному электрику.
  15. Нельзя мочить часть, где находится двигатель.
  16. Не вкладывайте пальцы или другие предметы в чашу блендера, когда устройство включено.
  17. Осторожно обращайтесь с лезвиями, чтобы избежать травм.
  18. Обратите внимание, чтобы над чашей и рабочими частями устройства не свисали длинные волосы, шарфы, галстуки и т.д.
  19. По соображениям безопасности, используйте только оригинальные запасные части и аксессуары, соответствующие конкретной модели блендера, продающиеся авторизованным сервисом.
  20. В момент удаления аксессуаров следует очень осторожно обращаться с ножами: они могут травмировать.
  21. Не мойте никакие части блендера в посудомоечной машине.
  22. Аксессуары меняйте только тогда, когда устройство выключено. Подключите устройство к источнику питания.
  23. Не кладите в чашу блендера другие предметы, кроме пищевых продуктов и жидкостей. Не помещайте горячие предметы в чашу.
  24. Устройство не подходит для взбивания белков, замеса теста или измельчения мяса. Для мытья корпуса не используйте абразивные моющие средства, так как они могут быть причиной удаления размещённых информационных графических символов, таких как: шкалы, разметки, предупреждающие знаки, и т.д.
  25. Не включайте чашу миксера "вхолостую" - без продукта.
  26. Максимальное время непрерывной работы блендера составляет 2 минуты. Через 2 минуты непрерывной работы следует подождать несколько минут до повторного включения блендера.

ОПИСАНИЕ УСТРОЙСТВА: BLENDER MS4080

1 - мерный стаканчик

4 - Прокладка

7 - Корпус мотора

10 - Пластиковое круглое кольцо

2 - крышка

5 - Лезвие

8 - Ручка регулировки скорости

3 - стеклянный кувшин 1,5 литра

6 - Пластиковая гайка

9 - Подсветка ручки синего света

## РАБОТА УСТРОЙСТВА

Перед первым использованием:

1. Удалите все наклейки с корпуса, кувшина и крышки блендера.
2. Вымойте кувшин и крышку в теплой воде с моющим средством, тщательно промойте, высушите внутреннюю и наружную сторону кувшина.
3. Блендер используется для:
  - a) смешайте фрукты и овощи, поэтому перед тем как смешать, нужно нарезать еду на ломтики с 10-15 мм.
  - б) дробить лед, если вы хотите раздавить лед, количество льда в стеклянном кувшине должно быть около 10 штук, а размер кубика льда не должен превышать 30 \* 23 \* 23 мм.
4. Не допускайте непрерывной работы блендера дольше 2 минут. Позже дайте устройству остыть как минимум на 1 минуту.
5. Когда блендер находится в состоянии холостого хода, например, в стеклянном кувшине нет продуктов, чтобы не повредить прокладку, не включайте прибор более 10 секунд.
6. Переполнение может заблокировать работу, пожалуйста, выключите устройство и вытащите вилку, выньте немного еды, затем работайте.

## СБОРКА / РАЗБОРКА

1. Положите кувшин вверх дном на ровную устойчивую поверхность. Поместите пластиковое круглое кольцо (10) ниже угрозы кувшина, затем поместите прокладку (4) на стеклянную угрозу и затем поместите лезвие (5), затем установите пластиковую гайку (6) и поворачивайте ее с правой стороны, пока все детали не будут быть плотно прикручен. место (фото 3).
2. Поместите кувшин на основание двигателя (7) и не забывайте закрывать крышку (2) перед каждым использованием.
3. Разберите в обратном порядке относительно сборки.

## СБОРКА / РАЗБОРКА

1. Положите кувшин вверх дном на ровную устойчивую поверхность. Поместите пластиковое круглое кольцо (10) под стеклянную нить кувшина, затем поместите прокладку (4) поверх стеклянной нити, затем установите лезвие (5). Затем наденьте пластиковую гайку (6) на все ранее установленные детали и поверните ее по часовой стрелке, пока все детали не будут плотно прикручены (фото 3).
2. Установите кувшин на корпус двигателя (7) и не забывайте закрывать крышку (2) перед каждым использованием.
3. Чтобы разобрать, перейдите в порядке, обратном сборке.

Useage:

1. Установите собранный блендер на устойчивую плоскую поверхность.
2. Убедитесь, что ручка регулировки скорости (8) установлена в положение ВЫКЛ.

Маркировка ручки (Рисунок 2):

0 - ВЫКЛ: выключить устройство.

1 - Низкая скорость: подходит для смешивания мягких пищевых продуктов.

2 - Высокая скорость: подходит для смешивания симметричных и твердых кусочков пищи.

P - Pulse - лезвие из нержавеющей стали остается на преходяще высокой скорости. Эта функция настроена на кратковременное смешивание (несколько секунд), если продукты очень большие и их трудно смешать, сначала вы должны использовать эту функцию для работы в течение нескольких секунд. В то же время вам лучше использовать эту функцию для дробления льда. Для дробления льда следует повернуть переключатель в положение P примерно на 1 секунду, а затем подождать не менее 2-3 секунд перед следующей работой, повторить циклы для идеального дробления льда.

3. Установите кувшин (3) на корпус двигателя (7).
  4. Снимите крышку (2) с кувшина блендера (3), добавьте ингредиенты для смешивания. Во избежание переполнения уровень ингредиентов в кувшине не должен превышать  $\frac{3}{4}$  высоты кувшина. Закройте крышку.
  5. Подключите вилку к розетке.
  6. Включите устройство, повернув ручку регулировки скорости (8).
- ВНИМАНИЕ:** Во время смешивания всегда держите кувшин (3) рукой.
7. После того, как смешанные продукты приобретут правильную консистенцию, выключите устройство, повернув ручку регулировки скорости (8) в положение выключения. Подождите, пока лезвия не остановятся. Выньте вилку из розетки. Снимите крышку.

## ЧИСТКА И ОБСЛУЖИВАНИЕ

Убедитесь, что устройство отключено от питания.

1. Снимите кувшин (3) с лезвия в обратном порядке относительно сборки.
  2. Промойте кувшин, крышку и детали, показанные на рисунке 3, в воде с моющим средством. Тщательно промойте и высушите все детали.
  2. Очистите корпус двигателя (7) влажной тканью, а затем вытрите насухо.
- ВНИМАНИЕ:** Не погружайте корпус двигателя (7) в воду или другие жидкости.
- ВНИМАНИЕ:** Не мойте детали блендера в посудомоечных машинах.

## ТЕХНИЧЕСКИЕ ДАННЫЕ

Мощность: 600 Вт

Максимум. Мощность: 1200 Вт

Напряжение: 220-240 В ~ 50/60 Гц

Рекомендуемое время работы: максимум 2 минуты включено + 1 минута выключено

Класс: II



Забываясь об окружающей среде.. Упаковку из картона передайте, пожалуйста, на макулатуру. Полиэтиленовые мешки (PE) выкидать в резервуар для пластмассы. Изношенное устройство надо передать в соответствующую точку хранения, так как находящиеся в устройстве опасные составляющие могут являться угрозой для окружающей среды. Электрическое устройство надо передать таким образом, чтобы ограничить его повторное употребление и использование. Если в устройстве находятся батареи, их надо вынуть и передать в точку хранения отдельно. Устройство не выкидать в резервуар для коммунальных отходов!



SUOMI

## TURVALLISUUSOLOSUHTEET

### TÄRKEITÄ KÄYTTÖTURVALLISUUSOHJEITA

### LUE HUOLELLISESTI JA SEURAAVAA TULEVAISUUDESTA

Takuuehdot ovat erilaiset, jos laitetta käytetään kaupalliseen tarkoitukseen.

1. Ennen kuin käytät tuotetta, lue huolellisesti ja noudata aina seuraavia ohjeita. Valmistaja ei ole vastuussa vahingoista, jotka johtuvat väärinkäytöstä.
2. Tuotetta saa käyttää vain sisätiloissa. Älä käytä tuotetta mihinkään tarkoitukseen, joka ei ole yhteensopiva sen kanssa.
3. Sovellettava jännite on 220-240 V, ~ 50/60 Hz. Turvallisuussyistä ei ole tarkoituksenmukaista kytkeä useita laitteita yhteen pistorasiaan.
4. Ole varovainen, kun käytät lapsia. Älä anna lasten leikkiä tuotteen kanssa. Älä anna lasten tai henkilöiden, jotka eivät tunne laitetta, käyttää sitä ilman valvontaa.
5. VAROITUS: Tätä laitetta voivat käyttää yli 8-vuotiaat lapset ja henkilöt, joilla on heikentynyt fyysinen, aistillinen tai henkinen kyky, tai henkilöt, joilla ei ole kokemusta tai tietoa laitteesta, vain heidän turvallisuudestaan vastaavan henkilön valvonnassa, tai jos heille annettiin ohjeita laitteen turvallisesta käytöstä ja ovat tietoisia sen käyttöön liittyvistä vaaroista. Lapset eivät saa leikkiä laitteen kanssa. Lapset eivät saa puhdistaa ja huoltaa laitetta, elleivät ne ole yli 8-vuotiaita, ja nämä toimet toteutetaan valvonnan alaisina.
6. Kun olet lopettanut tuotteen käytön, muista aina irrottaa pistoke varovasti pistorasiasta, jossa pistorasia on kädellä. Älä koskaan vedä virtajohtoa !!!
7. Älä koskaan jätä laitetta virtalähteeseen ilman valvontaa. Vaikka käyttö keskeytetään lyhyeksi ajaksi, katkaise se verkosta, irrota virtajohto.
8. Älä koskaan aseta virtajohtoa, pistoketta tai koko laitetta veteen. Älä koskaan altista tuotetta ilmakehän olosuhteille, kuten suoralle auringonvalolle tai sateelle, jne. Älä koskaan käytä tuotetta kosteissa olosuhteissa.
9. Tarkista säännöllisesti virtajohdon kunto. Jos virtajohto on vaurioitunut, tuote tulee vaihtaa ammattikäyttöön, jotta se voidaan vaihtaa vaarallisten tilanteiden välttämiseksi.
10. Älä koskaan käytä laitetta vaurioituneella virtakaapelilla tai jos se on pudonnut tai vahingoittunut muulla tavalla tai jos se ei toimi kunnolla. Älä yritä korjata viallista tuotetta itse, koska se voi aiheuttaa sähköiskun. Käännä vaurioitunut laite aina ammattikäyttöön, jotta se voidaan korjata. Kaikki korjaukset voivat tehdä vain valtuutetut huoltoalan ammattilaiset. Väärin tehty korjaus voi aiheuttaa käyttäjälle vaarallisia tilanteita.
11. Älä koskaan laita tuotetta kuumiin tai lämpimiin pintoihin tai keittiökoneisiin, kuten uuniin

tai kaasupolttimeen.

12. Älä koskaan käytä tuotetta lähellä palavia aineita.

13. Älä anna kaapelin roikkua laskurin reunan yli.

14. Älä upota moottoriyksikköä veteen.

15. Käytä aina molempia käsiä laitteen siirtämiseksi tai siirtämiseksi. Irrota johto aina pistokkeesta ennen laitteen siirtämistä tai siirtämistä.

16. Älä aseta sormia tai muita esineitä tehosekoittimen kuppiin, kun sekoitin on päällä.

17. Vammojen välttämiseksi käsittele teriä huolellisesti.

18. Varo pitkät hiukset, huivit, kaulanauhat, jotka roikkuvat kupin yläpuolella ja laitteen käyttöosat.

19. Turvallisuussyistä on käytettävä vain alkuperäisiä lisävarusteita ja varaosia, jotka on tarkoitettu erityisesti sekoitinlajiin ja jotka ovat saatavilla valtuutetussa huoltoliikkeessä.

20. Käsittele teriä äärimmäisen varovasti irrottaessasi lisävarusteita. Terät voivat aiheuttaa leikkauksia.

21. Älä pese sekoittimen osia astianpesukoneissa.

22. Vaihda lisävarusteet vain, kun laite on kytketty pois päältä. Irrota laite virtalähteestä.

23. Älä laita mitään muita tuotteita kuin ruokaa ja nesteitä tehosekoittimeen. Älä laita kuumia tuotteita kuppiin.

24. Laite ei sovi munanvalkujen, taikinan vaivaamisen tai lihan hiontaan.

Älä käytä kotelon puhdistamiseen aggressiivisia pesuaineita, sillä se voi poistaa informatiivisia graafisia symboleja, kuten: mittakaava, merkit, turvamerkit jne.

25. Älä käynnistä tyhjää sekoituskuppia ilman tuotetta.

26. JÄLLEENMYYJÄN KÄYTTÖJÄRJESTELMÄN PITKÄAIKAISUUS on 2 minuuttia. 2 minuutin jatkuvan käytön jälkeen pysäytä laite ja odota pari minuuttia ennen uudelleenkäynnistystä.

#### LAITTEEN KUVAUS: BLENDER Ms4080

1 - Mittakuppi

2 - Kansi

3 - Lasikannu 1,5 litraa

4 - tiiviste

5 - terä

6 - muovimutteri

7 - moottorin kotelo

8 - nopeuden säätönappi

9 - sinisen valonupin valaistus

10 - Muovi pyöreä rengas

#### LAITTEEN KÄYTTÖ

Ennen ensimmäistä käyttöä:

1. Poista kaikki tarat tehosekoittimen kotelosta, kannusta ja kannesta.

2. Pese kannu ja kansi lämpimällä vedellä pesunesteellä, huuhtelee huolellisesti, kuivaa kannen sisä- ja ulkopinta.

3. Tehosekoittinta käytetään:

a) sekoita hedelmät ja vihannekset, joten ennen sekoittamista ruoka on leikattava viipaleiksi 10–15 mm: n viipaleiksi.

b) murskaa jäätä, jos haluat murskata jäätä, jääkannun määrän tulisi olla noin 10 kappaletta ja jääkuution koon olla enintään 30 \* 23 \* 23 mm.

4. Älä anna tehosekoittimen jatkuvaa käyttöä yli 2 minuutin ajan. Anna laitteen myöhemmin jäähtyä vähintään minuutin.

5. Kun sekoitin on joutokäytön tilassa, esim. lasikannassa ei ole ruokia, et saa työskennellä laitetta yli 10 sekunnin ajan tiivistevaurioiden välttämiseksi.

6. Ylitäyttö voi estää toiminnan. Sammuta yksikkö ja vedä pistoke irti, ota pois ruokaa ja toimi sitten.

#### ASENNUS / purkaminen

1. Aseta kannu ylösalaisin tasaiselle, vakaalle alustalle. Aseta muovinen pyöreä rengas (10) kannun uhan alapuolelle, aseta tiiviste (4) lasiuhan päälle ja aseta seuraavaksi terä (5), aseta sitten muovimutteri (6) ja käännä sitä oikealle puolelle, kunnes kaikki osat olla tiukasti kiinni. paikka (kuva 3).

2. Aseta kannu moottorin alustaan (7) ja muista peittää kansi (2) ennen jokaista käyttöä.

### 3. Pura päinvastaisessa järjestyksessä kuin kokoonpano.

#### ASENNUS / purkaminen

1. Aseta kannu ylösalaisin tasaiselle, vakaalle alustalle. Sijoita muovinen pyöreä rengas (10) kannun lasikierteen alapuolelle, aseta tiiviste (4) lasikierteen päälle ja aseta sitten terä (5). Aseta muovimutteri (6) sitten kaikkiin aiemmin sijoitettuihin osiin ja käännä sitä myötäpäivään, kunnes kaikki osat ovat ruuvattu tiukasti (kuva 3).
2. Aseta kannu moottorin koteloon (7) ja muista sulkea kansi (2) ennen jokaista käyttöä.
3. Irrota purkaminen suuntaamalla päinvastaisessa järjestyksessä.

#### useage:

1. Aseta koottu tehosekoitin vakaalle, tasaiselle alustalle.
2. Varmista, että nopeuden säätönuppi (8) on OFF-asennossa.

#### Nupin merkintä (kuva 2):

0 - POIS: sammuta laite.

1 - pieni nopeus: sopii pehmeiden ruokien sekoittamiseen.

2 - nopea: sopii sekoittamaan symmetrisiä ja kovia ruokia.

P - pulssi - ruostumattoman teräksen terä pysyy ohimenevästi suurella nopeudella. Tämä toiminto on asetettu lyhytaikaiseen sekoittamiseen (muutama sekunti), jos ruoat ovat erittäin suuria paloja ja niitä on vaikea sekoittaa, sinun on ensin käytettävä tätä toimintoa toimimaan useita sekunteja. Samalla sinun on parempi käyttää tätä toimintoa jään murskaamiseen. Jäämurskaamiseksi sinun tulisi kääntää kytkin asentoon P noin 1 sekunnin ajan ja odottaa sitten vähintään 2-3 sekuntia ennen seuraavaa työskentelyä, toista jaksot jään murskaamiseksi täydellisesti.

3. Aseta kannu (3) moottorin koteloon (7).

4. Poista kansi (2) tehosekoittimen kannusta (3), laita sekoitettavat aineosat. Ylivuodon välttämiseksi kannen ainesosien taso ei saisi ylittää  $\frac{3}{4}$  kannen korkeudesta. Sulje kansi.

5. Kytke virtajohto pistorasiaan.

6. Kytke laite päälle kääntämällä nopeuden säätönuppia (8).

VAROITUS: Pidä kannua (3) sekoittamisen aikana aina kädellä.

7. Kun sekoitetut tuotteet ovat tasalaatuisia, sammuta laite kääntämällä kierrosluvun säätönuppia (8) pois-asentoon. Odota, kunnes terät pysähtyvät. Irrota pistoke pistorasiasta. Irrota kansi.

#### PUHDISTUS JA HUOLTO

Varmista, että laite on irrotettu virtalähteestä.

1. Irrota kannu (3) terästä päinvastaisessa järjestyksessä kuin asennus.

2. Pese kannu, kansi ja kuvan 3 osat vedessä pesunesteellä. Huuhtelee huolellisesti ja kuivaa kaikki osat.

3. Puhdista moottorin kotelo (7) kostealla liinalla ja pyyhi kuivaksi.

VAROITUS: Älä upota moottorin koteloa (7) veteen tai muihin nesteisiin.

VAROITUS: Älä pese mitään tehosekoittimen osia astianpesukoneissa.

#### TEKNISET TIEDOT

Teho: 600W

Max. Teho: 1200W

Jännite: 220 - 240 V ~ 50/60 Hz

Suositeltu käyttöaika: enintään 2 minuuttia päällä + 1 minuutti pois päältä

Luokka: II



Kantakaamme huolta ympäristöstä. Pahvipakkauksen pyydämme laittamaan paperikierrätykseen. Polyeteenipussit (PE) tulee laittaa muovien kierrätysastiaan. Loppuun käytetyt laitteet tulee toimittaa asianmukaiseen keräyspisteeseen, koska laitteiden sisältämät vaaralliset aineosat voivat olla ympäristölle vahingollisia. Sähkölaite tulee toimittaa siten, että sen uudelleenkäyttö on estetty. Jos laitteessa on paristo, paristo tulee poistaa ja toimittaa erillisesti keräyspisteeseen.

## SVENSKA

### SÄKERHETSVILLKOR

### VIKTIGA INSTRUKTIONER FÖR ANVÄNDNINGSAKERHET

Var vänlig och läs noggrant och behåll den för framtida referens

Garantivillkoren är olika, om enheten används för kommersiellt ändamål.

1. Innan du använder produkten läs noggrant och följ alltid följande instruktioner.

Tillverkaren ansvarar inte för skador på grund av felaktig användning.

2. Produkten får endast användas inomhus. Använd inte produkten för något ändamål som inte är kompatibelt med dess tillämpning.
3. Den aktuella spänningen är 220-240 V, ~ 50/60Hz. Av säkerhetsskäl är det inte lämpligt att ansluta flera enheter till ett vägguttag.
4. Var försiktig när du använder barn runt. Låt inte barnen leka med produkten. Låt inte barn eller personer som inte känner till enheten använda den utan tillsyn.
5. **WARNING:** Den här enheten kan användas av barn över 8 år och personer med nedsatt fysisk, sensorisk eller mental förmåga, eller personer utan erfarenhet eller kunskap om enheten, endast under överinseende av en person som ansvarar för deras säkerhet, eller om de fick instruktioner om säker användning av enheten och är medvetna om de faror som är förknippade med dess funktion. Barn ska inte leka med enheten. Rengöring och underhåll av apparaten ska inte utföras av barn, såvida de inte är över 8 år och dessa aktiviteter utförs under tillsyn.
6. När du är färdig med att använda produkten, kom ihåg att försiktigt ta bort kontakten från eluttaget som håller uttaget med handen. Dra aldrig strömkabeln !!!
7. Lämna aldrig produkten ansluten till strömkällan utan tillsyn. Även om användningen avbryts under en kort stund, stäng av den från nätverket, koppla ur strömmen.
8. Placera aldrig strömkabeln, kontakten eller hela enheten i vattnet. Utsätt aldrig produkten för atmosfäriska förhållanden som direkt solljus eller regn etc. Använd aldrig produkten under fuktiga förhållanden.
9. Kontrollera regelbundet strömkabelns tillstånd. Om strömkabeln är skadad ska produkten vändas till en professionell serviceplats som ska bytas ut för att undvika farliga situationer.
10. Använd aldrig produkten med en skadad strömkabel eller om den tappats eller skadats på något annat sätt eller om det inte fungerar ordentligt. Försök inte reparera den defekta produkten själv eftersom det kan leda till elektrisk stöt. Vänd alltid den skadade enheten till en professionell serviceplats för att reparera den. Alla reparationer kan endast utföras av auktoriserade servicepersonal. Den reparation som gjordes felaktigt kan orsaka farliga situationer för användaren.
11. Placera aldrig produkten på eller nära de heta eller varma ytorna eller köksutrustning som den elektriska ugnen eller gasbrännaren.
12. Använd aldrig produkten nära brännbara ämnen.
13. Låt inte sladden hänga över kanten av disken.
14. Doppa inte motorn i vatten.
15. Använd alltid båda händerna för att bära eller flytta enheten. Ta alltid bort sladden från kontakten innan du bär eller flyttar enheten.
16. Sätt inte in fingrar eller andra föremål i blandarens kopp när mixern är på.
17. För att undvika skador hantera bladen noggrant.
18. Se upp för långt hår, halsdukar, slipsar som hänger över koppen och driftskomponenterna på enheten.
19. Av säkerhetsskäl gäller endast originaltillbehör och reservdelar avsedda för speciell

bländartyp, tillgänglig hos auktoriserad servicecenter.

20. Hantera bladen med stor försiktighet vid demontering av tillbehör. Bladen kan orsaka skärningar.

21. Tvätta inte några blandare i diskmaskiner.

22. Byt endast tillbehören när enheten är avstängd. Koppla ur enheten från strömmen.

23. Placera inga andra produkter än mat och vätskor i mixerkoppan. Lägg inte heta produkter i koppen.

24. Enheten är inte lämplig för att piska äggvita, ätande deg eller slipningskött.

Använd inte aggressiva rengöringsmedel för att rengöra huset, eftersom det kan ta bort de informativa grafiska symbolerna som: skala, tecken, säkerhetsmärken etc.

25. Starta inte den tomma blandningsbägaren utan produkt inuti.

26. **MAXIMUM PERIODEN FÖR BEGRÄNSAD BLENDER DRIFT ÄR 2 MINUTER.** Efter 2 minuters kontinuerlig drift stoppa enheten och vänta några minuter innan du startar om.

#### ENHETSBEKRIVNING: BLENDER MS4080

1 - Mätkopp	2 - lock	3 - glaskanna 1,5 liter
4 - Packning	5 - Blad	6 - Plastmutter
7 - Motorens hölje	8 - Varvtalsjusteringsknappen	9 - Blå ljusrattens belysning
10 - Rund ring i plast		

#### ANVÄNDNINGEN

Före första användningen:

1. Ta bort alla klistermärken från husets, kannan och locket på mixern.
2. Tvätta kannan och locket i varmt vatten med tvättvätska, skölj noggrant, torka insidan och utsidan av kannan.
3. Blandaren är van vid att:
  - a) blanda frukt och grönsaker, så innan du blandar måste du skära maten i skivor med 10-15 mm.
  - b) krossa is, om du vill krossa is bör mängden is i glaskanna vara cirka 10 bitar, och iskubens storlek ska inte vara mer än 30 \* 23 \* 23 mm.
4. Låt inte bländaren arbeta kontinuerligt längre än 2 minuter. Låt senare enheten svalna minst 1 minut.
5. När mixern är i tomgångsläge, t.ex. det finns inga livsmedel i glaskannan, du får inte arbeta med apparaten på mer än 10 sekunder för att undvika packningsskador.
6. Överfyllning kan blockera funktionen, stäng av enheten och dra ut kontakten, ta ut lite mat och sedan använda den.

#### MONTERING / demontering

1. Placera kannan upp och ner på en plan, stabil yta. Placera den runda plastringen (10) under kannans hot, placera sedan packningen (4) på glashot och nästa placera bladet (5), placera sedan plastmuttern (6) och vrid den på höger sida tills alla delar kommer att vara ordentligt skruvad. plats (bild 3).
2. Placera kannan på motorns bas (7) och kom ihåg att täcka locket (2) före varje användning.
3. Demontera i omvänd ordning i förhållande till monteringen.

#### MONTERING / demontering

1. Placera kannan upp och ner på en plan, stabil yta. Placera den runda plastringen (10) under glastråden på kannan, placera sedan packningen (4) över glastråden och placera sedan bladet (5). Sätt sedan plastmuttern (6) på alla delar som placerats innan och vrid den medurs tills alla delar är skruvade ordentligt (foto 3).
2. Placera kannan på motorhuset (7) och kom ihåg att stänga locket (2) före varje användning.
3. För att ta isär, fortsätt i omvänd ordning till monteringen.

spara användning:

1. Placera monterad mixer på stabil, plan yta.
2. Se till att hastighetsjusteringsknappen (8) är inställd på OFF-läget.

Vredmarkering (Bild 2):

- 0 - AV: stäng av enheten.
- 1 - Låg hastighet: lämplig för blandning av mjuk mat.
- 2 - Hög hastighet: lämplig för blandning av symmetriska och hårda livsmedel.

P - Puls - rostfritt stålblad håller sig i transitoriskt hög hastighet. Denna funktion är inställd för kortvarig blandning (några sekunder). Om maten är mycket stora bitar och de är svåra att blanda, bör du först använda den här funktionen för att arbeta i flera sekunder. Samtidigt skulle du bättre använda den här funktionen för att krossa is. För att krossa isen bör du vrida omkopplaren till läge P i ungefär 1 sekund och sedan vänta minst 2-3 sekunder innan nästa arbete, upprepa cyklerna till perfekt iskrossning.

3. Placera kannan (3) på motorhuset (7).

4. Ta bort locket (2) från mixerkannan (3), lägg i ingredienserna som ska blandas. För att undvika överflöd bör ingrediensnivån i kannan inte överstiga  $\frac{3}{4}$  av kannans höjd. Stäng locket.

5. Anslut nätkontakten till eluttaget.

6. Slå på enheten genom att vrida hastighetsjusteringsknappen (8).

MEDDELANDE: Håll alltid till kannan (3) med handen under blandning.

7. Stäng av enheten genom att vrida hastighetsjusteringsknappen (8) till läge av. Vänta tills knivarna stannar. Ta bort nätkontakten från eluttaget. Ta bort locket.

## STÄDNING OCH UNDERHÅLL

Se till att enheten är fränkopplad från strömmen.

1. Demontera kannan (3) från bladet i omvänd ordning i förhållande till montering.

2. Tvätta kannan, locket och delar som visas på bild 3 i vatten med tvättvätska. Skölj noggrant och torka alla delar.

2. Rengör motorns hölje (7) med fuktig trasa och torka sedan torrt.

ANMÄRKNING: Fördjupa inte motorns hölje (7) i vatten eller andra vätskor.

ANMÄRKNING: Tvätta inte några mixerdelar i diskmaskiner.

## TEKNISK DATA

Effekt: 600W

Max. Effekt: 1200W

Spänning: 220-240V ~ 50 / 60Hz

Rekommenderad drifttid: max 2 minuter på + 1 minut stängd

Klass: II



Vi sköter om miljön. Överlämna förpackningar i kartong till pappersavfall. Polyetylsäckar (PE) slängs i avfallsbehållare för plast. Man bör lämna en gammal apparat till en riktig återvinningscentral, eftersom farliga komponenter i apparaten kan orsaka fara till miljön. En elektrisk apparat bör lämnas för att minska förnyad användning av denna. Om apparaten innehåller batterier, bör man ta bort dem och lämna dem separat till återvinningscentraler.

## SLOVENSKÝ

### BEZPEČNOSTNÉ PODMIENKY

#### DÔLEŽITÉ POKYNY PRE BEZPEČNOSŤ ALEBO POUŽÍVANIE

#### PREČÍTAJTE POZORNE A UCHOVÁVAJTE PRE BUDÚCE REFERENCIE

Podmienky záruky sú odlišné, ak sa zariadenie používa na komerčné účely.

1. Pred použitím produktu pozorne prečítajte a dodržujte nasledujúce pokyny. Výrobca nezodpovedá za žiadne škody spôsobené zneužitím.

2. Produkt sa používa iba v interiéri. Nepoužívajte výrobok na žiadny účel, ktorý nie je kompatibilný s jeho aplikáciou.

3. Použitelné napätie je 220-240 V, ~ 50/60 Hz. Z bezpečnostných dôvodov nie je vhodné pripojiť viacero zariadení do jednej elektrickej zásuvky.

4. Pri používaní okolo detí buďte opatrní. Nedovoľte deťom hrať s produktom. Nedovoľte deťom alebo ľuďom, ktorí zariadenie nepoznajú, aby ich používali bez dozoru.

5. UPOZORNENIE: Toto zariadenie môže používať deti staršie ako 8 rokov a osoby so zníženými fyzickými, zmyslovými alebo duševnými schopnosťami alebo osoby bez skúseností alebo znalosti prístroja iba pod dohľadom osoby zodpovednej za ich bezpečnosť alebo ak boli poučení o bezpečnom používaní zariadenia a vedomí sa nebezpečenstva spojeného s jeho prevádzkou. Deti by sa nemali hrať so zariadením.

Čistenie a údržbu zariadenia by nemali vykonávať deti, pokiaľ nie sú staršie ako 8 rokov a

tieto činnosti sa vykonávajú pod dohľadom.

6. Po dokončení používania výrobku vždy nezabudnite vytiahnuť zástrčku zo zásuvky, ktorá drží zásuvku. Nikdy nevyťahujte napájací kábel!

7. Nikdy nenechávajte výrobok pripojený k zdroju napájania bez dohľadu. Aj pri krátkom prerušení používania ho vypnite zo siete, odpojte napájanie.

8. Nikdy nevkładajte napájací kábel, zástrčku ani celé zariadenie do vody. Nikdy nevystavujte výrobok atmosférickým podmienkam, ako je priame slnečné svetlo alebo dážď, atď. Nikdy nepoužívajte výrobok vo vlhkých podmienkach.

9. Pravidelne kontrolujte stav napájacieho kábla. Ak dôjde k poškodeniu napájacieho kábla, produkt by mal byť otočený na profesionálne miesto, ktoré sa má vymeniť, aby sa predišlo nebezpečným situáciám.

10. Nikdy nepoužívajte výrobok s poškodeným napájacím káblom alebo ak bol iným spôsobom spadnutý alebo poškodený alebo ak nefunguje správne. Nepokúšajte sa opraviť poškodený výrobok sami, pretože môže viesť k úrazu elektrickým prúdom. Poškodené zariadenie vždy odvezdúšnite do profesionálneho servisného miesta, aby ste ho mohli opraviť. Všetky opravy môžu vykonávať len autorizovaní servisní pracovníci. Oprava, ktorá bola vykonaná nesprávne, môže spôsobiť používateľovi nebezpečnú situáciu.

11. Nikdy neumiestňujte výrobok na horúce alebo horúce povrchy alebo do kuchynských spotrebičov, ako je elektrická rúra alebo plynový horák.

12. Nikdy nepoužívajte výrobok v blízkosti horľavín.

13. Nenechávajte kábel visieť nad hranou počítača.

14. Neponárajte motorovú jednotku do vody.

15. Vždy používajte obe ruky na prenášanie alebo premiestňovanie zariadenia. Pred prenášaním alebo premiestňovaním zariadenia vždy odpojte kábel zo zástrčky.

16. Nevkladajte prsty alebo iné predmety do pohára mixéra, keď je mixér zapnutý.

17. Aby sa zabránilo zraneniu, čepielka pôsobí opatrne.

18. Dávajte si pozor na dlhé vlasy, šatky, kravaty visiace nad šálkou a ovládacie prvky zariadenia.

19. Z bezpečnostných dôvodov používajte len originálne príslušenstvo a náhradné diely určené pre konkrétny typ mixéra, ktoré sú dostupné v autorizovanom servisnom stredisku.

20. Pri odstraňovaní príslušenstva používajte ostré nože veľmi opatrne. Nože môžu spôsobiť prerušenie.

21. Neumývajte žiadne časti mixéra v umývačkách riadu.

22. Zmeňte príslušenstvo iba vtedy, keď je zariadenie vypnuté. Odpojte zariadenie od napájania.

23. Do šálky mixéra neumiestňujte žiadne iné produkty ako potraviny a kvapaliny. Nevkladajte horúce výrobky do šálky.

24. Zariadenie nie je vhodné na šľahanie vaječných bielkov, miesenie cesta alebo mletie mäsa.

Na čistenie krytu nepoužívajte agresívne čistiace prostriedky, pretože môžu odstrániť informačné grafické symboly, ako napríklad: mierka, značky, bezpečnostné značky atď.

25. Neotvárajte prázdnu miešaciu nádobku bez vnútra produktu.

26. MAXIMÁLNA OBDOBIA POKRAČOVANEJ BLENDEROVEJ OPERÁCIE JE 2 MINUTA.

Po 2 minútach nepretržitej prevádzky zariadenie vypnite a počkajte niekoľko minút pred opätovným spustením.

POPIS ZARIADENIA: BLENDER MS4080

- |                              |                                 |  |
|------------------------------|---------------------------------|--|
| 1 - odmerka                  | 2 - veko                        | 3 - sklenená kanvica s objemom 1,5 litra |
| 4 - Tesnenie                 | 5 - Čepeľ                       | 6 - Plastová matica                      |
| 7 - Kryt motora              | 8 - Gombík nastavenia rýchlosti | 9 - Osvetlenie gombíka modrého svetla    |
| 10 - Plastový okrúhly prsteň |                                 |  |

PREVÁDZKA ZARIADENIA

Pred prvým použitím:

1. Odstráňte všetky nálepky z krytu, kanvice a veka mixéra.
2. Kanvicu a veko umyte v teplej vode s prostriedkom na umývanie riadu, dôkladne opláchnite, vnútornú a vonkajšiu stranu nádoby.
3. Miešač sa používa na:
  - a) zmiešajte ovocie a zeleninu, takže pred zmiešaním musíte jedlo nakrájať na plátky s veľkosťou 10-15 mm.
  - b) rozdrvte ľad, ak chcete rozdrviť ľad, množstvo ľadu v sklenenej kanvici by malo byť asi 10 kusov a veľkosť kocky ľadu by nemala byť väčšia ako 30 x 23 \* 23 mm.
4. Nedovoľte nepretržitú prevádzku mixéra dlhšie ako 2 minúty. Neskôr zariadenie nechajte vychladnúť najmenej o 1 minútu.
5. Keď je mixér v stave nečinnosti, napr. v sklenenej kanvici sa nenachádzajú žiadne potraviny. Prístroj nesmie pracovať dlhšie ako 10 sekúnd, aby nedošlo k poškodeniu tesnenia.
6. Preplnenie môže blokovat činnosť, vypnite jednotku a vytiahnite zástrčku, vyberte nejaké jedlo a potom začnite pracovať.

MONTÁŽ / DEMONTÁŽ

1. Dajte kanvicu hore nohami na rovný a stabilný povrch. Položte plastový okrúhly krúžok (10) pod hrozno džbán, potom položte tesnenie (4) na sklenenú hrozbu a potom nasadte čepeľ (5), potom umiestnite plastovú maticu (6) a otáčajte ju na pravej strane, až kým nebudú všetky diely byť pevne priskrutkované. miesto (obrázok 3).
2. Dajte kanvicu na základňu motora (7) a pred každým použitím nezabudnite zakryť veko (2).
3. Vo vzťahu k montáži rozoberajte v opačnom poradí.

MONTÁŽ / DEMONTÁŽ

1. Dajte kanvicu hore nohami na rovný a stabilný povrch. Umiestnite plastový okrúhly krúžok (10) pod sklenený závit džbán, potom umiestnite tesnenie (4) na sklenený závit a umiestnite čepeľ (5). Potom nasadte plastovú maticu (6) na všetky predtým umiestnené diely a otáčajte ju v smere hodinových ručičiek, až kým nebudú všetky diely pevne zaskrutkované (foto 3).
2. Dajte kanvicu na kryt motora (7) a nezabudnite pred každým použitím zavrieť veko (2).
3. Pri demontáži postupujte v opačnom poradí ako pri montáži.

useage:

1. Namontujte zostavený mixér na stabilný rovný povrch.
2. Skontrolujte, či je nastavovací gombík rýchlosti (8) nastavený do polohy OFF.

Značenie gombíkom (obrázok 2):

0 - VYP: vypnite jednotku.

1 - Nízka rýchlosť: vhodné na miešanie mäkkých potravín.

2 - Vysoká rýchlosť: vhodné na miešanie symetrických a tvrdých kúskov potravín.

P - pulzná - čepeľ z nehrdzavejúcej ocele zostáva pri prechodne vysokej rýchlosti. Táto funkcia je nastavená na krátkodobé miešanie (niekoľko sekúnd), ak sú jedlá veľmi veľké kúsky a ťažko sa miešajú, mali by ste túto funkciu najprv použiť na niekoľko sekúnd. Zároveň by ste túto funkciu mali lepšie použiť na drvenie ľadu. Ak chcete rozdrviť ľad, mali by ste prepínač prepnúť do polohy P asi na 1 sekundu a potom počkať aspoň 2 - 3 sekundy pred ďalším pracovným cyklom, opakovať cykly, aby sa dokonale rozdrvilo.

3. Dajte kanvicu (3) na kryt motora (7).

4. Odstráňte veko (2) z nádoby na mixér (3) a vložte ingrediencie, ktoré sa majú zmiešať. Aby sa predišlo pretečeniu, úroveň prísad v kanvici by nemala prekročiť ¼ výšky kanvice. Zatvorte veko.

5. Zapojte zástrčku do zásuvky.

6. Zapnite zariadenie otočením gombíka nastavenia rýchlosti (8).

OZNÁMENIE: Počas miešania vždy držte džbán (3) rukou.

7. Po správnom zložení zmiešaných výrobkov vypnite zariadenie otočením gombíka nastavenia rýchlosti (8) do polohy vypnuté.

Počkajte, kým sa čepele nezastavia. Vytiahnite zástrčku zo zásuvky. Odstráňte veko.

## ČISTENIE A ÚDRŽBA

Uistite sa, že je zariadenie odpojené od napájania.

1. Demontujte džbán (3) z čepele v opačnom poradí vzhľadom na montáž.

2. Kanvicu, veko a časti zobrazené na obrázku 3 umyte vodou s čistiacim prostriedkom. Dôkladne opláchnite a osušte všetky diely.

2. Kryt motora (7) očistite navlhčenou tkaninou a potom dosucha utrite.

OZNÁMENIE: Kryt motora (7) neponárajte do vody ani do iných tekutín.

OZNÁMENIE: V umývačkách riadu neumývajte žiadne časti mixéra.

## TECHNICKÉ DÁTA

Výkon: 600 W

Max. Príkon: 1200 W

Napätie: 220 - 240 V ~ 50/60 Hz

Odporúčaná prevádzková doba: maximálne 2 minúty zapnuté + 1 minúta vypnuté

Trieda: II



Starostlivosť o životné prostredie. Kartónový obal odovzdajte do zberných surovín. Polyetylénové vrecká (PE) vyhodte do kontajnera na plast. Opatrebný spotrebič odovzdajte na príslušný zberný dvor, nebezpečné látky spotrebiča môžu predstavovať riziko pre životné prostredie. Elektrosprebič odstráňte tak, aby nedochádzalo k jeho ďalšiemu použitiu. Ak sa v spotrebiči nachádzajú batérie, vyberte ich a odovzdajte ich na zberné miesto osobitne. Spotrebič nevyhadzujte do kontajnera na komunálny odpad!

## СРПСКИ

### УСЛОВИ СИГУРНОСТИ

#### ВАЖНЕ УПУТЕ О СИГУРНОСТИ ИЛИ УПОТРЕБИ

#### МОЛИМО ВАС ПАЖЉИВО ПРОЧИТАЈТЕИ ДРЖИТЕ ЗА БУДУЋЕ РЕФЕРЕНЦЕ

Услови гаранције су различити, ако се уређај користи у комерцијалне сврхе.

1. Пре употребе производа пажљиво прочитајте и увек се придржавајте следећих упутстава. Произвођач није одговоран за било какву штету насталу због злоупотребе.

2. Производ се користи само у затвореном простору. Немојте користити производ за било коју сврху која није компатибилна са њеном примјеном.

3. Примењиви напон је 220-240 В, ~ 50/60Хз. Из сигурносних разлога није прикладно повезати више уређаја на једну утичницу.

4. Будите опрезни када користите око дјеце. Не дозволите да се дјеца играју с производом. Не дозволите деци или особама које не познају уређај да је користе без надзора.

5. УПОЗОРЕЊЕ: Овај уређај могу користити дјеца старија од 8 година и особе са смањеним физичким, осјетилним или менталним способностима, или особе без искуства или знања о уређају, само под надзором особе одговорне за њихову сигурност, или ако су добили инструкције о безбедном коришћењу уређаја и да су свесни опасности које су повезане са његовим радом. Деца не би требало да се играју са уређајем. Чишћење и одржавање уређаја не би требало да се врши од стране деце, осим ако су старији од 8 година и ове активности се спроводе под надзором.

6. Када завршите са коришћењем производа, увек запамтите да извадите утикач из утичнице која држи утичницу. Никада не вуците кабл за напајање !!!

7. Никада не остављајте производ прикључен на извор напајања без надзора. Чак и када је употреба прекинута на кратко, искључите је из мреже, искључите напајање.

8. Никада не стављајте кабл за напајање, утикач или читав уређај у воду. Никада не излажите производ атмосферским условима као што су директна сунчева светлост

или киша итд. Никада не користите производ у влажним условима.

9. Периодично проверавајте стање кабла за напајање. Ако је кабл за напајање оштећен, производ треба окренути на професионалну сервисну локацију која ће се заменити како би се избегле опасне ситуације.

10. Никада немојте користити производ са оштећеним каблом за напајање или ако је испуштен или оштећен на други начин или ако не ради исправно. Не покушавајте сами поправити неисправан производ јер то може довести до електричног удара. Оштећени уређај увек окрећите на професионалну сервисну локацију да бисте га поправили. Све поправке могу обавити само овлашћени сервисери. Неисправна поправка може проузроковати опасне ситуације за корисника.

11. Никада не стављајте производ на вруће или вруће површине или у кухињске апарате као што је електрична пећница или плински пламеник.

12. Никада не користите производ близу запаљивих материја.

13. Не дозволите да кабл виси преко ивице бројача.

14. Не урањајте јединицу мотора у воду.

15. Увек користите обе руке за ношење или померање уређаја. Увек извуците кабл из утикача пре но што га превезете или померате.

16. Не стављајте прсте или било које друге предмете у посуду блендера када је мешалица укључена.

17. Да би се избегле повреде, оштрице се понашају пажљиво.

18. Пазите на дугу косу, шалове, кравате које лебде изнад чаше и оперативне компоненте уређаја.

19. Из безбедносних разлога користите искључиво оригинални прибор и резервне делове намењене за одређени тип блендера, који су доступни у овлашћеном сервису.

20. Пажљиво рукујте ножевима док растављате прибор. Ножеви могу изазвати посјекотине.

21. Не перите делове блендера у машинама за прање судова.

22. Промените додатну опрему само када је уређај искључен. Искључите уређај из струје.

23. У посуду блендера немојте стављати никакве друге производе осим хране и течности. Не стављајте вруће производе у шалицу.

24. Уређај није погодан за мућење бјелања, мијешање тијеста или мљевање меса. Немојте користити агресивне детерџенте за чишћење кућишта, јер може уклонити информативне графичке симболе као што су: скала, знакови, сигурносне ознаке, итд.

25. Не покрећите празну посуду за мешање, без производа унутра.

26. Максимални период непрекидног рада блендера је 2 минута. Након 2 минута непрекидног рада зауставите уређај и сачекајте неколико минута пре поновног покретања.

## ОПИС УРЕЂАЈА: БЛЕНДЕР MS4080

1 - Мерна шоља	2 - Поклопац	3 - Чаша од 1,5 литара
4 - Заптивка	5 - Нож	6 - Пластична матица
7 - Кућиште мотора	8 - Тастер за подешавање брзине	9 - Осветљење дугмета за плаво светло
10 - пластични округли прстен		

## ПОСЛОВАЊЕ УРЕЂАЈА

Пре прве употребе:

1. Уклоните све налепнице из кућишта, тегле и поклопаца блендера.
2. Оперите врч и поклопац у топлој води са течномљу за прање, темељито исперите, осушите унутрашњост и спољашност врча.
3. блендер се користи за:
  - а) Мешајте воће и поврће, тако да пре мешања храну морате исећи на кришке са 10-15 мм.
  - б) дробите лед, ако желите да га дробите, количина леда у стакленој врчи треба да буде око 10 комада, а величина коцке леда не сме бити већа од 30 \* 23 \* 23 мм.
  4. Не дозволите континуирани рад блендера дуже од 2 минуте. Касније оставите да се уређај охлади најмање за 1 минут.
  5. Када је блендер у стању мировања, нпр. у стакленој кашики нема хране, не смијете радити апарат дуже од 10 секунди да не бисте оштетили бртве.
  6. Препуним пуњењем се може блокирати рад, искључите јединицу и извуците чеп, извадите нешто хране, а затим радите.

## САСТАВЉАЊЕ / РАСПОЛОЖЕНО

1. Поставите врч наопако на равну и стабилну површину. Поставите пластични округли прстен (10) испод претње врча, а затим ставите заптивач (4) на стаклену опасност и следећи пут поставите сечиво (5), затим поставите пластичну матицу (6) и окрените је у десну страну док сви делови не постану бити чврсто заједан. место (слика 3).
2. Поставите врч на постоље мотора (7) и не заборавите да пре сваког коришћења поклопите поклопац (2).
3. Демонтирајте обрнутим редоследом у односу на склапање.

## САСТАВЉАЊЕ / РАСПОЛОЖЕНО

1. Поставите врч наопако на равну и стабилну површину. Поставите пластични округли прстен (10) испод стаклене нити врча, затим бртву (4) поставите преко стакленог навоја, а затим поставите сечиво (5). Затим ставите пластичну матицу (6) на све делове постављене раније и окрените је у смеру казаљке на сату док се сви делови не затегну чврсто (слика 3).
2. Поставите врч на кућиште мотора (7) и не заборавите да затворите поклопац (2) пре сваке употребе.
3. За демонтажу поступите обрнутим редоследом до склапања.

## УПОТРЕБА:

1. Саставите миксер на стабилну и равну површину.
2. Провјерите да ли је дугме за подешавање брзине (8) постављено на положај ОФФ.

Ознака гумба (слика 2):

0 - ОФФ: искључите јединицу.

1 - Мала брзина: погодно за мешање меке хране.

2 - Велика брзина: погодно за мешање симетричних и тврдих комада хране.

П - Пулс - сечива од нехрђајућег челика остају на прелазно великим брзинама. Ова је функција постављена за кратко мијешање (неколико секунди), ако су намирнице врло крупне комаде и тешко их је мијешати, прво бисте требали да користите ову функцију да дјелују неколико секунди. У исто време, боље да користите ову функцију за дробљење леда. Да би се лед смрвио, окрените прекидач у положај П око 1 секунду, а затим сачекајте најмање 2-3 секунде пре следећег рада, поновите циклусе до савршеног дробљења леда.

3. Поставите врч (3) на кућиште мотора (7).

4. Уклоните поклопац (2) из врча блендера (3), убаците састојке за мешање. Како би се избјегло прелијевање, ниво састојака у врчу не смије бити већи од  $\frac{3}{4}$  висине врча. Затворите поклопац.

5. Прикључите утикач у утичницу.

6. Укључите уређај окретним дугметом за подешавање брзине (8).

ОБАВИЈЕСТ: Током мешања увек држите врч (3) руком.

7. Након што су мешани производи исправне конзистенције, искључите уређај окретањем дугмета за подешавање брзине (8) у положај искључено. Сачекајте да се ножеви зауставе. Извуците утикач из утичнице. Уклоните поклопац.

## ЧИШЋЕЊЕ И ОДРЖАВАЊЕ

Провјерите је ли уређај искључен из напајања.

1. Раставите врч (3) са сечива обрнутим редоследом у односу на склапање.

2. Оперите врч, поклопац и делове приказане на Слици 3 у води са течномљу за прање. Темељито исперите и осушите све делове.

2. Очистите кућиште мотора (7) влажном крпом, а затим обришите сухом.  
ОБАВИЈЕСТ: Не урањајте кућиште мотора (7) у воду или друге течности.  
ОБАВИЈЕСТ: Не перите ниједне дијелове блендера у машинама за судове.

#### ТЕХНИЧКИ ПОДАЦИ

Снага: 600В

Макс. Снага: 1200В

Напон: 220-240В ~ 50 / 60Хз

Препоручено време рада: укључено је максимално 2 минута + искључено 1 минуту

Класа: II



За заштиту животне средине: молимо вас да одвојите картонске кутије и пластичне кесе и одложите их у одговарајуће канте за смеће. Коришћени уређај треба да буде испоручен на наменске сакупљане тачке због оштрих компоненти, што може утицати на животну средину. Немојте одлагати овај уређај у заједничку корпу за отпатке.

## DANSKI

### SIKKERHEDSBETINGELSER

#### VIGTIGE INSTRUKTIONER VEDRØRENDE SIKKERHED ELLER BRUG LÆS VIGTIGT OG BEMÆRK FOR FREMTIDIG REFERENCE

Garantibetingelserne er forskellige, hvis enheden bruges til kommercielt formål.

1. Læs venligst omhyggeligt, inden du bruger produktet, og følg altid nedenstående anvisninger. Fabrikanten er ikke ansvarlig for eventuelle skader på grund af misbrug.
2. Produktet bruges kun indendørs. Brug ikke produktet til noget formål, der ikke er kompatibelt med dets anvendelse.
3. Den gældende spænding er 220-240 V, ~ 50/60Hz. Af sikkerhedsmæssige grunde er det ikke hensigtsmæssigt at tilslutte flere enheder til et stikkontakt.
4. Vær forsigtig, når du bruger omkring børn. Lad ikke børnene lege med produktet. Lad ikke børn eller personer, som ikke kender enheden, bruge den uden tilsyn.
5. ADVARSEL: Denne enhed kan bruges af børn over 8 år og personer med nedsat fysisk, sensorisk eller mental kapacitet eller personer uden erfaring eller kendskab til enheden, kun under tilsyn af en person, der er ansvarlig for deres sikkerhed, eller hvis de blev instrueret om sikker brug af enheden og er opmærksomme på de farer, der er forbundet med dets drift. Børn skal ikke lege med enheden. Rengøring og vedligeholdelse af apparatet bør ikke udføres af børn, medmindre de er over 8 år, og disse aktiviteter udføres under tilsyn.
6. Husk at tage stikket ud af stikkontakten, der holder stikkontakten, efter at du er færdig med at bruge produktet. Træk aldrig strømkablet !!!
7. Forlad aldrig produktet til strømkilden uden tilsyn. Selv når brugen afbrydes i kort tid, skal du slukke for den fra netværket, tag stikket ud af stikkontakten.
8. Sæt aldrig strømkablet, stikket eller hele enheden i vandet. Udsæt aldrig produktet under de atmosfæriske forhold som direkte sollys eller regn osv. Brug aldrig produktet under fugtige forhold.
9. Kontroller regelmæssigt strømkabletilstanden. Hvis strømkablet er beskadiget, skal produktet drejes til et professionelt servicested, der skal udskiftes for at undgå farlige situationer.
10. Brug aldrig produktet med et beskadiget strømkabel, eller hvis det blev tabt eller beskadiget på nogen anden måde, eller hvis det ikke fungerer korrekt. Forsøg ikke at

reparere det defekte produkt selv, da det kan føre til elektrisk stød. Skift altid den beskadigede enhed til en professionel serviceplacering for at reparere den. Alle reparationer kan kun udføres af autoriserede servicepersonale. Den reparation, der blev udført forkert, kan medføre farlige situationer for brugeren.

11. Sæt aldrig produktet på eller tæt på de varme eller varme overflader eller køkkenapparater som den elektriske ovn eller gasbrænderen.
12. Brug aldrig produktet tæt på brændbare stoffer.
13. Lad ikke ledningen hænge over kanten af tællerens.
14. Sænk ikke motorenheden i vand.
15. Brug altid begge hænder til at bære eller flytte enheden. Fjern altid ledningen fra stikket, før du transporterer eller flytter enheden.
16. Indsæt ikke fingre eller andre genstande i blenderens kop, når blenderen er tændt.
17. For at undgå skader fungerer bladene omhyggeligt.
18. Pas på lang hår, tørklæder, slips, der hænger over koppen og driftskomponenterne på enheden.
19. Af sikkerhedsmæssige årsager må der kun bruges originale tilbehør og reservedele beregnet til en bestemt blendertype, som findes hos autoriseret servicecenter.
20. Håndter blades med stor forsigtighed, når du adskiller tilbehør. Blade kan forårsage nedskæringer.
21. Vask ikke blenderdele i opvaskemaskiner.
22. Skift kun tilbehør, når enheden er slukket. Afbryd enheden fra strømmen.
23. Sæt ikke andre produkter end mad og væsker i blenderkoppen. Sæt ikke varme produkter i koppen.
24. Enheden er ikke egnet til whipping æggehviler, æltning dej eller slibekød. Brug ikke aggressive rengøringsmidler til at rengøre huset, da det kan fjerne de informative grafiske symboler som: skala, tegn, sikkerhedsmærker mv.
25. Start ikke den tomme blandekop uden produkt indeni.
26. **MAKSIMUM PERIODE AF FORBINDELIG BLENDER DRIFT ER 2 MINUTTER.** Efter 2 minutters kontinuerlig drift skal du stoppe enheden og vente et par minutter, inden du genstarter.

#### ENHETSBEKRIVELSE: BLENDER MS4080

1 - Målekop	2 - låg	3 - glaskande 1,5 liter
4 - Pakning	5 - Blade	6 - Plastrør
7 - Motorens hus	8 - Hastighedsindstillingsknap	9 - Blå lysknappens belysning
10 - Rund plastkring		

#### ANVENDELSESANVISNING

Før første brug:

1. Fjern alle klistermærker fra blanderen, kande og låg.
2. Vask kannen og låget i varmt vand med opvaskemiddel, skyl grundigt, tør indersiden og ydersiden af kannen.
3. Blenderen bruges til at:
  - a) bland frugt og grøntsager, så inden du blandes, skal du skære mad i skiver med 10-15 mm.
  - b) knus is, hvis du vil knuse is, skal mængden af is i glaskande være ca. 10 stykker, og størrelsen på isteringen må ikke være mere end 30 \* 23 \* 23 mm.
4. Tillad ikke kontinuerlig drift af blenderen i mere end 2 minutter. Lad senere enheden køle ned mindst 1 minut.
5. Når blenderen er i tomgangstilstand, f.eks. der er ingen mad i glaskanden, du må ikke arbejde på apparatet i mere end 10 sekunder

for at undgå skader på pakningen.

6. Overfyldning kan blokere betjeningen. Sluk for enheden og træk stikket ud, tag noget mad ud og brug det.

#### MONTERING / BEMÆRKNING

1. Placer kannen på hovedet på en plan, stabil overflade. Placer den runde plastikring (10) under kannens trussel, placer derefter pakningen (4) på en trussel på glas, og placer derefter kniven (5), placer derefter plastrækningen (6) og drej den i højre side, indtil alle dele vil være tæt skruet. sted (billede 3).

2. Placer kannen på motorens bund (7), og husk at dække låget (2) inden hver brug.

3. Demonter i omvendt rækkefølge i forhold til samling.

#### MONTERING / BEMÆRKNING

1. Placer kannen på hovedet på en plan, stabil overflade. Placer den runde plastikring (10) under glastråden på kannen, placer derefter pakningen (4) over glastråden, og placer derefter bladet (5). Sæt derefter plastrækningen (6) på alle de placerede dele før, og drej den med uret, indtil alle dele er skruet tæt sammen (foto 3).

2. Placer kannen på motorhuset (7), og husk at lukke låget (2) inden hver brug.

3. For at adskille, fortsæt i omvendt rækkefølge til samlingen.

brug:

1. Placer samlet blender på stabil, plan overflade.

2. Sørg for, at hastighedsjusteringsknappen (8) er indstillet til OFF-position.

Knapmærkning (billede 2):

0 - OFF: sluk for enheden.

1 - Lav hastighed: velegnet til blød mad blanding.

2 - Høj hastighed: velegnet til blanding af symmetriske og hårde fødevarer.

P - puls - rustfrit stålblad forbliver i transitorisk høj hastighed. Denne funktion er indstillet til kortvarig blanding (et par sekunder), hvis fødevarer er meget store stykker, og de er svære at blande, skal du først bruge denne funktion til at arbejde i flere sekunder. På samme tid skulle du bedre bruge denne funktion til at knuse is. For at knuse isen skal du dreje kontakten til position P i cirka 1 sekund og derefter vente mindst 2-3 sekunder inden næste arbejdsgang, gentag cyklusserne for at få perfekt isknusing.

3. Placer kannen (3) på motorens hus (7).

4. Fjern låg (2) fra blenderkanden (3), læg ingredienserne, der skal blandes. For at undgå overløb bør niveauet af ingredienser i kannen ikke overstige  $\frac{3}{4}$  af kannens højde. Luk låget.

5. Tilslut stikket til stikkontakten.

6. Tænd enheden ved at dreje hastighedsjusteringsknappen (8).

BEMÆRK: Hold altid i kannen (3) med hånden under blanding.

7. Når de blandede produkter har den rette konsistens, skal du slukke for enheden ved at dreje hastighedsjusteringsknappen (8) til slukket position. Vent indtil knivene stopper. Fjern stikket fra stikkontakten. Fjern låget.

#### RENGØRING OG VEDLIGEHOLDELSE

Sørg for, at enheden er frakoblet strømmen.

1. Demonter kannen (3) fra bladet i omvendt rækkefølge i forhold til samlingen.

2. Vask kannen, låg og dele vist på billede 3 i vand med opvaskemiddel. Skyl grundigt og tør alle dele.

2. Rengør motorens hus (7) med en fugtig klud, og tør derefter tørre.

BEMÆRKNING: Dyk ikke motors hus (7) i vand eller andre væsker.

BEMÆRK: Vask ikke blenderdele i opvaskemaskiner.

#### TEKNISK DATA

Effekt: 600W

Maks. Effekt: 1200W

Spænding: 220-240V ~ 50 / 60Hz

Anbefalet driftstid: max 2 minutter tændt + 1 minut slukket

Klasse: II



Af hensyn til miljøet. Venligst overfør papemballage til affaldspapir. Hæld polyethylenposer (PE) i plastbeholderen Slidt enhed skal returneres til det relevante punkt opbevaring, fordi det er farligt i enheden ingredienser kan udgøre en trussel for miljøet. Den elektriske enhed skal overleveres for at begrænse dets genanvendelse og brug. Hvis i enheden der er batterier, fjern dem og vende tilbage til punktet opbevares separat.

## УМОВИ БЕЗПЕКИ

### ВАЖЛИВІ ІНСТРУКЦІЇ З БЕЗПЕКИ І ВИКОРИСТАННЯ

### ЗВЕРНІТЬ УВАЖНО ТА ЗБЕРІГАЙТЕ ДЛЯ БУДИНКУ

Умови гарантії відрізняються, якщо пристрій використовується в комерційних цілях.

1. Перед використанням виробу уважно прочитайте та завжди дотримуйтесь наведених нижче інструкцій. Виробник не несе відповідальності за будь-які збитки, спричинені будь-яким неправильним використанням.
2. Продукт використовується тільки в приміщенні. Не використовуйте виріб для будь-яких цілей, які не сумісні з його застосуванням.
3. Застосовується напруга 220-240 В, ~ 50/60 Гц. З міркувань безпеки не варто підключати кілька пристроїв до однієї розетки.
4. Будьте обережні під час використання дітей. Не дозволяйте дітям гратися з виробом. Не дозволяйте дітям або людям, які не знають пристрій, використовувати його без нагляду.
5. **ПОПЕРЕДЖЕННЯ:** Цей пристрій може використовуватися дітьми старше 8 років та особами зі зниженими фізичними, сенсорними або розумовими можливостями або особами, які не мають досвіду або знань про пристрій, тільки під наглядом особи, відповідальної за їх безпеку, або якщо вони проінструктовані про безпечне використання пристрою і знають про небезпеки, пов'язані з його експлуатацією. Діти не повинні грати з пристроєм. Прибирання та технічне обслуговування пристрою не повинні здійснюватися дітьми, якщо вони не досягли 8-річного віку, і ці заходи здійснюються під наглядом.
6. Після завершення використання виробу завжди пам'ятайте, що вийміть вилку з розетки, що тримає розетку. Ніколи не тягніть силовий кабель !!!
7. Ніколи не залишайте виріб підключеним до джерела живлення без нагляду. Навіть у випадку короткочасного використання, вимкніть його з мережі, відключіть живлення.
8. Ніколи не кладіть кабель живлення, штепсель або весь пристрій у воду. Ніколи не піддавайте виріб атмосферним умовам, таким як пряме сонячне світло або дощ, і т.д. Ніколи не використовуйте виріб у вологих умовах.
9. Періодично перевіряйте стан кабелю живлення. Якщо кабель живлення пошкоджено, виріб необхідно повернути у професійне місце для заміни, щоб уникнути небезпечних ситуацій.
10. Ніколи не використовуйте виріб із пошкодженим кабелем живлення або якщо він випав або пошкоджений іншим способом або якщо він не працює належним чином. Не намагайтеся самостійно ремонтувати несправний виріб, оскільки це може призвести до ураження електричним струмом. Завжди перевертайте пошкоджений пристрій у професійне місце для обслуговування. Усі ремонтні роботи можуть виконувати лише авторизовані спеціалісти служби технічного обслуговування. Неправильно виконаний ремонт може спричинити небезпечні ситуації для користувача.

11. Ніколи не кладіть виріб на гарячі або гарячі поверхні, а також на прилади кухні, такі як електричні духовки або газові пальники.
  12. Ніколи не використовуйте виріб поблизу горючих речовин.
  13. Не дозволяйте шнуру повісити на край лічильника.
  14. Не занурюйте двигун у воду.
  15. Завжди використовуйте обидві руки для перенесення або переміщення пристрою. Завжди від'єднайте шнур від вилки перед тим, як перенести або перемістити пристрій.
  16. Не вставляйте пальці або інші предмети в чашку блендера, коли блендер увімкнено.
  17. Щоб уникнути травм, леза діють обережно.
  18. Слідкуйте за довгим волоссям, шарфами, висячими над чашкою краватками та діючими компонентами пристрою.
  19. З міркувань безпеки використовуйте тільки оригінальні аксесуари та запасні частини, призначені для конкретного типу блендера, які можна отримати в авторизованому сервісному центрі.
  20. Під час розбирання аксесуарів звертайтеся з ножами надзвичайно обережно. Лопатки можуть викликати порізи.
  21. Не мийте будь-які частини блендера в посудомийних машинах.
  22. Змініть аксесуари лише тоді, коли пристрій вимкнено. Від'єднайте пристрій від електромережі.
  23. Не кладіть в чашку блендера будь-які інші продукти, окрім продуктів харчування та рідини. Не кладіть гарячі продукти в чашку.
  24. Пристрій не підходить для збивання білків з яєць, замішування тіста або подрібнення м'яса.
- Не використовуйте агресивні миючі засоби для очищення корпусу, оскільки це може видалити інформаційні графічні символи, такі як: шкала, знаки, знаки безпеки і т.д.
25. Не запускайте порожню чашу для змішування без продукту всередині.
  26. **МАКСИМАЛЬНИЙ ПЕРІОД КОНТРОЛЮ НЕПЕРЕРВНОГО БЛЕНДЕРУ - 2 МИНУТИ.** Через 2 хвилини безперервної роботи припиніть пристрій і зачекайте пару хвилин перед перезапуском.

#### ОПИС ОБЛАДНАННЯ: БЛЕНДЕР MS4080

1 - мірна чашка	2 - кришка	3 - скляний глечик 1,5 літра
4 - прокладка	5 - лезо	6 - пластикова гайка
7 - Корпус мотора	8 - Ручка регулювання швидкості	9 - Підсвічування ручки синього світла
10 - пластикове кругле кільце		

#### ЕКСПЛУАТАЦІЯ ПРИСТРОЮ

Перед першим використанням:

1. Вийміть усі наклейки з корпусу, глечика та кришки блендера.
2. Вимийте глечик і кришку в теплій воді з миючою рідиною, ретельно промийте, висушіть зсередини і зовні глечик.
3. Блендер використовується для:
  - а) змішайте фрукти та овочі, тому перед змішуванням потрібно нарізати їжу на шматочки з 10-15 мм.
  - б) розчавити лід, якщо ви хочете розчавити лід, кількість льоду в скляному глечичку має становити близько 10 штук, а розмір кубика льоду не повинен бути більше 30 \* 23 \* 23 мм.
4. Не допускайте безперервної роботи блендера довше 2 хвилин. Пізніше дайте пристрою охолонути хоча б на 1 хвилину.
5. Коли блендер працює в режимі очікування, напр. у скляному глечичку немає продуктів, ви не повинні працювати приладом

більше 10 секунд, щоб уникнути пошкодження прокладки.

6. Переповнення може заблокувати роботу, вимкніть прилад і витягніть вилку, вийміть частину їжі, а потім працюйте.

### ЗБЕРІГАЙТЕ / БЕЗПЕЧНО

1. Поставте глечик догори дном на рівну стійку поверхню. Помістіть пластикове кругле кільце (10) під загрозу глечика, потім поставте прокладку (4) на загрозу скла і наступне місце - лезо (5), потім помістіть пластикову гайку (6) і поверніть її в правий бік, поки всі частини не стануть бути щільно загвинченим. місце (малюнок 3).

2. Поставте глечик на основу двигуна (7) і не забудьте перед кожним використанням накрити кришку (2).

3. Розбирайте у зворотному порядку по відношенню до складання.

### ЗБЕРІГАЙТЕ / БЕЗПЕЧНО

1. Поставте глечик догори дном на рівну стійку поверхню. Помістіть пластикове кругле кільце (10) під скляну нитку глечика, потім поставте прокладку (4) над скляною ниткою, після чого розташуйте лезо (5). Потім покладіть пластикову гайку (6) на всі розміщені раніше частини і поверніть її за годинниковою стрілкою, поки всі деталі не будуть добре загвинчені (фото 3).

2. Поставте глечик на корпус двигуна (7) і не забудьте перед кожним використанням закрити кришку (2).

3. Щоб розібрати, перейдіть у зворотному порядку до складання.

### ВИКОРИСТАННЯ:

1. Розмістіть зібраний блендер на стійкій рівній поверхні.

2. Переконайтесь, що регулятор швидкості (8) встановлений у положення OFF.

Маркування ручки (малюнок 2):

0 - OFF: вимкніть пристрій.

1 - Мала швидкість: підходить для змішування м'якої їжі.

2 - Висока швидкість: підходить для змішування симетричних і твердих шматочків їжі.

P - Імпульсний - лезо з нержавіючої сталі залишається на швидкості високої швидкості. Ця функція встановлена для короточасного змішування (кілька секунд), якщо страви дуже великі шматки і їх важко змішувати, спочатку слід використовувати цю функцію, щоб вона працювала протягом декількох секунд. У той же час, вам краще використовувати цю функцію для розчавлення льоду. Для дроблення льоду слід повернути перемикач у положення P протягом приблизно 1 секунди, а потім почекати принаймні 2-3 секунди до наступної роботи, повторити цикли, щоб ідеально дроблення льоду.

3. Поставте глечик (3) на корпус мотора (7).

4. Зніміть кришку (2) з глечика блендера (3), покладіть в інгредієнти для змішування. Щоб уникнути переповнення, рівень інгредієнтів у глечичку не повинен перевищувати  $\frac{3}{4}$  висоти глечика. Закрийте кришку.

5. Підключіть шнур живлення до розетки.

6. Увімкніть пристрій, обертаючи регулятор швидкості обертання (8).

УВАГА: Під час перемішування завжди тримайте глечик (3) рукою.

7. Після того як змішані продукти мають належну консистенцію, вимкніть пристрій, обертаючи регулятор швидкості обертання (8) у вимкнене положення. Зачекайте, поки леза зупиняться. Вийміть вилку з розетки. Зніміть кришку.

### ОЧИЩЕННЯ І ОБСЛУГОВУВАННЯ

Переконайтесь, що пристрій відключено від живлення.

1. Розбирайте глечик (3) від леза у зворотному порядку щодо збирання.

2. Вийміть глечик, кришку та деталі, показані на малюнку 3, водою з м'якою рідиною. Ретельно промийте і висушіть всі частини.

2. Очистіть корпус мотора (7) вологою тканиною, а потім витріть насухо.

ПРИМІТКА: Не занурюйте корпус двигуна (7) у воду або інші рідини.

ПРИМІТКА: Не мийте деталі блендера в посудомийних машинах.

### ТЕХНІЧНІ ДАНІ

Потужність: 600 Вт

Макс. Потужність: 1200 Вт

Напруга: 220-240В ~ 50 / 60Гц

Рекомендований час роботи: максимум 2 хвилини включено + 1 хвилина вимкнено

Клас: II

У інтересах навколишнього середовища.

Будь ласка, віддайте картонну упаковку в місце збору мукулатури. Поліетиленові мішки (PE) викинути в смітник для пластику. Відпрацьований пристрій повинен бути відправлений у відповідну точку зберігання, тому що в пристрої є небезпечні інгредієнти, які можуть становити загрозу навколишньому середовищу. Електричний пристрій потрібно повернути так, щоб обмежити його повторне використання. Якщо у пристрої є батарейки, то потрібно їх витягнути і віддати до відповідного пункту.



Οι όροι εγγύησης είναι διαφορετικοί, αν η συσκευή χρησιμοποιείται για εμπορικούς σκοπούς.

1. Πριν χρησιμοποιήσετε το προϊόν, διαβάστε προσεκτικά και ακολουθήστε πάντα τις παρακάτω οδηγίες. Ο κατασκευαστής δεν ευθύνεται για οποιοσδήποτε ζημίες οφείλονται σε κακή χρήση.

2. Το προϊόν χρησιμοποιείται μόνο σε εσωτερικούς χώρους. Μην χρησιμοποιείτε το προϊόν για σκοπούς που δεν είναι συμβατοί με την εφαρμογή του.

3. Η ισχύουσα τάση είναι 220-240 V, ~ 50/60Hz. Για λόγους ασφαλείας δεν είναι σωστό να συνδέσετε πολλές συσκευές σε μια πρίζα.

4. Να είστε προσεκτικοί κατά τη χρήση γύρω από τα παιδιά. Μην αφήνετε τα παιδιά να παίζουν με το προϊόν. Μην αφήνετε παιδιά ή άτομα που δεν γνωρίζουν τη συσκευή να το χρησιμοποιούν χωρίς επίβλεψη.

5. ΠΡΟΕΙΔΟΠΟΙΗΣΗ: Η συσκευή αυτή μπορεί να χρησιμοποιηθεί από παιδιά ηλικίας άνω των 8 ετών και άτομα με μειωμένες σωματικές, αισθητηριακές ή νοητικές ικανότητες ή άτομα χωρίς εμπειρία ή γνώση της συσκευής μόνο υπό την επίβλεψη ενός ατόμου υπεύθυνου για την ασφάλειά τους ή εάν είχαν ενημερωθεί για την ασφαλή χρήση της συσκευής και έχουν επίγνωση των κινδύνων που συνδέονται με τη λειτουργία της. Τα παιδιά δεν πρέπει να παίζουν με τη συσκευή. Ο καθαρισμός και η συντήρηση της συσκευής δεν πρέπει να πραγματοποιούνται από παιδιά, εκτός αν είναι άνω των 8 ετών και οι δραστηριότητες αυτές εκτελούνται υπό επίβλεψη.

6. Αφού ολοκληρώσετε τη χρήση του προϊόντος, να θυμάστε πάντα να αφαιρέσετε το φις από την πρίζα που κρατάει την πρίζα. Ποτέ μην τραβάτε το καλώδιο ρεύματος !!!

7. Μην αφήνετε ποτέ το προϊόν συνδεδεμένο στην πηγή ενέργειας χωρίς επίβλεψη. Ακόμα και όταν διακόπτεται η χρήση για μικρό χρονικό διάστημα, απενεργοποιήστε το από το δίκτυο, αποσυνδέστε το από την πρίζα.

8. Μη βάζετε ποτέ το καλώδιο ρεύματος, το βύσμα ή ολόκληρη τη συσκευή στο νερό. Μην εκθέτετε ποτέ το προϊόν στις ατμοσφαιρικές συνθήκες όπως το άμεσο ηλιακό φως ή τη βροχή κ.λπ. Ποτέ μην χρησιμοποιείτε το προϊόν σε υγρές συνθήκες.

9. Ελέγχετε περιοδικά την κατάσταση του καλωδίου τροφοδοσίας. Εάν το καλώδιο τροφοδοσίας είναι κατεστραμμένο, το προϊόν πρέπει να στραφεί σε μια επαγγελματική θέση σέρβις που πρέπει να αντικατασταθεί, προκειμένου να αποφευχθούν επικίνδυνες καταστάσεις.

10. Μην χρησιμοποιείτε ποτέ το προϊόν με φθαρμένο καλώδιο τροφοδοσίας ή εάν έχει πέσει ή έχει υποστεί ζημιά με οποιονδήποτε άλλο τρόπο ή εάν δεν λειτουργεί σωστά. Μην προσπαθήσετε να επισκευάσετε τον εαυτό σας ελαττωματικό προϊόν επειδή μπορεί να προκαλέσει ηλεκτροπληξία. Πάντα γυρίστε τη ζημιωμένη συσκευή σε επαγγελματική θέση για να την επισκευάσετε. Όλες οι επισκευές μπορούν να γίνουν μόνο από

εξουσιοδοτημένους τεχνικούς της υπηρεσίας. Η επισκευή που έγινε εσφαλμένα μπορεί να προκαλέσει επικίνδυνες καταστάσεις για τον χρήστη.

11. Ποτέ μην τοποθετείτε το προϊόν πάνω ή κοντά στις ζεστές ή θερμές επιφάνειες ή στις συσκευές κουζίνας όπως ο ηλεκτρικός φούρνος ή ο καυστήρας αερίου.

12. Ποτέ μην χρησιμοποιείτε το προϊόν κοντά σε καύσιμα.

13. Μην αφήνετε το καλώδιο να κρεμάει πάνω από τον πάγκο του μετρητή

14. Μη βυθίζετε τη μονάδα κινητήρα στο νερό.

15. Χρησιμοποιείτε πάντα και τα δύο χέρια για να μεταφέρετε ή να μετακινήσετε τη συσκευή. Πάντοτε αφαιρέστε το καλώδιο από το φις πριν μεταφέρετε ή μετακινήσετε τη συσκευή.

16. Μην εισάγετε δάχτυλα ή άλλα αντικείμενα στο κύπελλο του μπλέντερ όταν είναι αναμμένο ο μπλέντερ.

17. Για να αποφύγετε τραυματισμούς, οι λεπίδες λειτουργούν προσεκτικά.

18. Προσέξτε για μακριά μαλλιά, κασκόλ, γραβάτες κρέμονται πάνω από το κύπελλο και λειτουργούν συστατικά της συσκευής.

19. Για λόγους ασφαλείας χρησιμοποιείτε μόνο αυθεντικά εξαρτήματα και ανταλλακτικά που προορίζονται για συγκεκριμένο τύπο μπλέντερ, που διατίθενται σε εξουσιοδοτημένο κέντρο σέρβις.

20. Χειριστείτε τα περύγια με μεγάλη προσοχή κατά την αποσυναρμολόγηση εξαρτημάτων. Οι λεπίδες μπορούν να προκαλέσουν περικοπές.

21. Μην πλένετε τα εξαρτήματα του μπλέντερ στα πλυντήρια πιάτων.

22. Αλλάξτε τα εξαρτήματα μόνο όταν η συσκευή είναι απενεργοποιημένη. Αποσυνδέστε τη συσκευή από την τροφοδοσία.

23. Μην τοποθετείτε άλλα προϊόντα εκτός από τα τρόφιμα και τα υγρά στο κύπελλο του μπλέντερ. Μην τοποθετείτε καυτά προϊόντα στο κύπελλο.

24. Η συσκευή δεν είναι κατάλληλη για το μαστίγιο των λευκών αυγών, τη ζύμωση των ζυμών ή την άλεση του κρέατος.

Μην χρησιμοποιείτε επιθετικά απορρυπαντικά για να καθαρίσετε το περίβλημα, καθώς μπορεί να αφαιρεθούν τα πληροφοριακά σύμβολα γραφικών όπως: κλίμακα, πινακίδες, σήματα ασφαλείας κλπ.

25. Μην εκκινείτε το άδειο δοχείο ανάμιξης, χωρίς εσωτερικό προϊόν.

26. Η ΜΕΓΙΣΤΗ ΠΕΡΙΟΔΟΣ ΣΥΝΕΧΗΣ ΛΕΙΤΟΥΡΓΙΑΣ BLENDER ΕΙΝΑΙ 2 MINUTES. Μετά από 2 λεπτά συνεχούς λειτουργίας, σταματήστε τη συσκευή και περιμένετε λίγα λεπτά πριν την επανεκκίνηση.

#### ΠΕΡΙΓΡΑΦΗ ΣΥΣΚΕΥΗΣ: BLENDER MS4080

1 - Κύπελλο μέτρησης

2 - Καπάκι

3 - Γυάλινη κανάτα 1,5 λίτρα

4 - Φλάντζα

5 - Λεπίδα

6 - Πλαστικό παξιμάδι

7 - Περίβλημα κινητήρα

8 - Κουμπί ρύθμισης ταχύτητας

9 - Φωτισμός μπλε κουμπιών

10 - Πλαστικός στρογγυλός δακτύλιος

#### ΛΕΙΤΟΥΡΓΙΑ ΣΥΣΚΕΥΗΣ

Πριν από την πρώτη χρήση:

1. Αφαιρέστε όλα τα αυτοκόλλητα από το περίβλημα, την κανάτα και το καπάκι του μπλέντερ.

2. Πλύνετε την κανάτα και το καπάκι σε ζεστό νερό με υγρό πλύσης, ξεπλύνετε καλά, στεγνώστε το εσωτερικό και το εξωτερικό της

κανάτας.

3. Το μπλέντερ χρησιμοποιείται για:

- α) ανακατέψτε φρούτα και λαχανικά, οπότε πριν από την ανάμιξη, πρέπει να κόψετε το φαγητό σε φέτες με 10-15 mm.
  - β) θρυμματίστε τον πάγο, εάν θέλετε να συνθλίψετε τον πάγο, η ποσότητα πάγου σε γυάλινη κανάτα πρέπει να είναι περίπου 10 τεμάχια και το μέγεθος του παγοκύβου δεν πρέπει να υπερβαίνει τα 30 \* 23 \* 23 mm.
4. Μην επιτρέπετε τη συνεχή λειτουργία του μπλέντερ για περισσότερο από 2 λεπτά. Αργότερα αφήστε τη συσκευή να κρυώσει τουλάχιστον 1 λεπτό.
5. Όταν το μπλέντερ βρίσκεται σε κατάσταση αδράνειας, π.χ. δεν υπάρχει τροφή στην γυάλινη κανάτα, δεν πρέπει να δουλεύετε τη συσκευή για περισσότερο από 10 δευτερόλεπτα για να αποφύγετε ζημιά στο παρέμβυσμα.
6. Η υπερπλήρωση μπορεί να εμποδίσει τη λειτουργία, απενεργοποιήστε τη μονάδα και βγάλτε το βύσμα, βγάλτε λίγο φαγητό και μετά λειτουργήστε.

#### ΣΥΝΑΡΜΟΛΟΓΗΣΗ / ΑΠΟΡΡΙΨΗ

1. Τοποθετήστε την κανάτα ανάποδα σε μια επίπεδη, σταθερή επιφάνεια. Τοποθετήστε τον πλαστικό στρογγυλό δακτύλιο (10) κάτω από την απειλή της κανάτας και, στη συνέχεια, τοποθετήστε τη φλάντζα (4) σε γυάλινη απειλή και, στη συνέχεια, τοποθετήστε τη λεπίδα (5), στη συνέχεια τοποθετήστε το πλαστικό παξιμάδι (6) και γυρίστε το στη δεξιά πλευρά μέχρι να γίνουν όλα τα μέρη βιδώστε καλά. μέρος (Εικόνα 3).
2. Τοποθετήστε την κανάτα στη βάση του κινητήρα (7) και θυμηθείτε να καλύψετε το καπάκι (2) πριν από κάθε χρήση.
3. Αποσυναρμολογήστε σε αντίστροφη σειρά σε σχέση με τη συναρμολόγηση.

#### ΣΥΝΑΡΜΟΛΟΓΗΣΗ / ΑΠΟΡΡΙΨΗ

1. Τοποθετήστε την κανάτα ανάποδα σε μια επίπεδη, σταθερή επιφάνεια. Τοποθετήστε τον πλαστικό στρογγυλό δακτύλιο (10) κάτω από το γυάλινο σπείρωμα της κανάτας και μετά τοποθετήστε τη φλάντζα (4) πάνω από το γυάλινο σπείρωμα και μετά τοποθετήστε τη λεπίδα (5). Στη συνέχεια, βάλτε το πλαστικό παξιμάδι (6) σε όλα τα μέρη που τοποθετήθηκαν πριν και γυρίστε το δεξιόστροφα μέχρι να βιδωθούν όλα τα μέρη σιχτά (φωτογραφία 3).
2. Τοποθετήστε την κανάτα στο περιβλήμα του κινητήρα (7) και θυμηθείτε να κλείσετε το καπάκι (2) πριν από κάθε χρήση.
3. Για αποσυναρμολόγηση, προχωρήστε με την αντίστροφη σειρά στη συναρμολόγηση.

#### ΧΡΗΣΗ:

1. Τοποθετήστε συναρμολογημένο μπλέντερ σε σταθερή, επίπεδη επιφάνεια.
2. Βεβαιωθείτε ότι το κουμπί ρύθμισης ταχύτητας (8) έχει ρυθμιστεί στη θέση OFF.

Σήμανση κουμπιού (Εικόνα 2):

0 - OFF: απενεργοποιήστε τη μονάδα.

1 - Χαμηλή ταχύτητα: κατάλληλο για ανάμιξη μαλακών τροφίμων.

2 - Υψηλή ταχύτητα: κατάλληλο για ανάμιξη συμμετρικών και σκληρών τροφών.

P - Pulse - λεπίδα από ανοξείδωτο ασάλι παραμένει σε μεταβατική υψηλή ταχύτητα. Αυτή η λειτουργία έχει ρυθμιστεί για ανάμιξη μικρού χρόνου (λίγα δευτερόλεπτα), εάν τα τρόφιμα είναι πολύ μεγάλα κομμάτια και είναι δύσκολο να αναμειχθούν, θα πρέπει πρώτα να χρησιμοποιήσετε αυτήν τη λειτουργία για να εργαστείτε για αρκετά δευτερόλεπτα. Ταυτόχρονα, καλύτερα να χρησιμοποιήσετε αυτήν τη λειτουργία για να συνθλίψετε τον πάγο. Για τη σύνθλιψη πάγου πρέπει να γυρίσετε το διακόπτη στη θέση P για περίπου 1 δευτερόλεπτο και στη συνέχεια να περιμένετε τουλάχιστον 2-3 δευτερόλεπτα πριν από την επόμενη εργασία, επαναλάβετε τους κύκλους για να τελειοποιήσετε τη σύνθλιψη πάγου.

3. Τοποθετήστε την κανάτα (3) στο περιβλήμα του κινητήρα (7).

4. Αφαιρέστε το καπάκι (2) από την κανάτα μπλέντερ (3), βάλτε τα προς ανάμιξη συστατικά. Προκειμένου να αποφευχθεί η υπερχειλίση, το επίπεδο των συστατικών στην κανάτα δεν πρέπει να υπερβαίνει το ¼ του ύψους της κανάτας. Κλείστε το καπάκι.

5. Συνδέστε το φις στην πρίζα.

6. Ενεργοποιήστε τη συσκευή περιστρέφοντας το κουμπί ρύθμισης ταχύτητας (8).

ΕΙΔΟΠΟΙΗΣΗ: Κατά τη διάρκεια της ανάμιξης κρατήστε πάντα την κανάτα (3) με το χέρι.

7. Αφού τα ανάμεικτα προϊόντα έχουν τη σωστή συνοχή, απενεργοποιήστε τη συσκευή περιστρέφοντας το κουμπί ρύθμισης ταχύτητας (8) στη θέση απενεργοποίησης. Περιμένετε μέχρι να σταματήσουν οι λεπίδες. Αφαιρέστε το φις από την πρίζα. Αφαιρέστε το καπάκι.

#### ΚΑΘΑΡΙΣΜΟΣ ΚΑΙ ΣΥΝΤΗΡΗΣΗ

Βεβαιωθείτε ότι η συσκευή είναι αποσυνδεδεμένη από το ρεύμα.

1. Αποσυναρμολογήστε την κανάτα (3) από τη λεπίδα σε αντίστροφη σειρά σε σχέση με τη συναρμολόγηση.

2. Πλύνετε την κανάτα, το καπάκι και τα μέρη που φαίνονται στην εικόνα 3 σε νερό με υγρό πλύσης. Ξεπλύνετε καλά και στεγνώστε όλα τα μέρη.

3. Καθαρίστε το περιβλήμα του κινητήρα (7) με υγρό πανί και μετά σκουπίστε.

ΕΙΔΟΠΟΙΗΣΗ: Μην βυθίζετε το περιβλήμα του κινητήρα (7) σε νερό ή άλλα υγρά.

ΕΙΔΟΠΟΙΗΣΗ: Μην πλένετε μέρη μπλέντερ στα πλυντήρια πιάτων.

## ΤΕΧΝΙΚΑ ΔΕΔΟΜΕΝΑ

Ισχύς: 600W

Μέγιστη Ισχύς: 1200W

Τάση: 220-240V ~ 50 / 60Hz

Συνιστώμενος χρόνος λειτουργίας: το μέγιστο 2 λεπτά ενεργοποιημένο + 1 λεπτό απενεργοποιημένο

Κατηγορία: II



φροντίζουμε το φυσικό περιβάλλον. Παρακαλούμε να πετάτε τις συσκευασίες από χαρτόνι στον κάδο ανακύκλωσης απορριμμάτων χαρτιού. Τις σακούλες από πολυαιθυλένιο (PE), απορρίψτε τις στον κάδο ανακύκλωσης πλαστικών. Η φθαρμένη συσκευή πρέπει να απορρίπτεται στο κατάλληλο σημείο, εξαιτίας των επικίνδυνων στοιχείων που περιέχει και τα οποία μπορεί να αποτελέσουν απειλή για το περιβάλλον. Η ηλεκτρική συσκευή πρέπει να απορρίπτεται με τέτοιο τρόπο ώστε να περιοριστεί η επαναχρησιμοποίηση της. Εάν στη συσκευή βρίσκονται μπαταρίες, αυτές πρέπει να αφαιρεθούν και να πεταχτούν σε ξεχωριστό κάδο.

## NEDERLANDS

### VEILIGHEIDSVORWAARDEN

#### BELANGRIJKE INSTRUCTIES VOOR VEILIGHEID OF GEBRUIK

#### LEES AANDACHTIG DOOR EN BEWAAR VOOR TOEKOMSTIGE REFERENTIE

De garantievoorwaarden zijn anders als het apparaat voor commerciële doeleinden wordt gebruikt.

1. Lees het product aandachtig door voordat u het product gebruikt en volg altijd de volgende instructies. De fabrikant is niet verantwoordelijk voor schade als gevolg van verkeerd gebruik.
2. Het product wordt alleen binnenshuis gebruikt. Gebruik het product niet voor doeleinden die niet compatibel zijn met de toepassing.
3. De toepasselijke spanning is 220-240 V, ~ 50/60Hz. Om veiligheidsredenen is het niet passend om meerdere apparaten op één stopcontact aan te sluiten.
4. Wees voorzichtig als u kinderen gebruikt. Laat de kinderen niet met het product spelen. Laat kinderen of mensen die het apparaat niet kennen, het niet zonder toezicht gebruiken.
5. **WAARSCHUWING:** Dit apparaat kan worden gebruikt door kinderen ouder dan 8 jaar en personen met beperkte fysieke, sensorische of mentale capaciteiten, of personen zonder ervaring of kennis van het apparaat, alleen onder toezicht van een persoon die verantwoordelijk is voor hun veiligheid, of als ze werden geïnstrueerd over het veilige gebruik van het apparaat en zich bewust zijn van de gevaren die verband houden met de werking ervan. Kinderen mogen niet met het apparaat spelen. Reiniging en onderhoud van het apparaat mogen niet door kinderen worden uitgevoerd, tenzij ze ouder zijn dan 8 jaar en deze activiteiten onder toezicht worden uitgevoerd.
6. Vergeet niet de stekker uit het stopcontact te verwijderen nadat u het product hebt gebruikt. Trek nooit aan het netsnoer !!!
7. Laat het product nooit zonder toezicht op de stroombron aangesloten. Zelfs wanneer het gebruik voor een korte tijd wordt onderbroken, schakelt u het uit van het netwerk, ontkoppel de stroom.
8. Steek nooit het netsnoer, de stekker of het hele apparaat in het water. Stel het product nooit bloot aan atmosferische omstandigheden zoals direct zonlicht of regen, enz. Gebruik het product nooit in vochtige omstandigheden.
9. Controleer regelmatig de staat van de stroomkabel. Als het netsnoer is beschadigd, moet het product worden vervangen door een professionele servicelocatie om te worden

vervangen om gevaarlijke situaties te voorkomen.

10. Gebruik het product nooit met een beschadigd netsnoer of als het op een andere manier is gevallen of beschadigd of als het niet goed werkt. Probeer het defecte product niet zelf te repareren omdat dit tot een elektrische schok kan leiden. Zet het beschadigde apparaat altijd om naar een professionele servicelocatie om het te repareren. Alle reparaties kunnen alleen worden uitgevoerd door geautoriseerde serviceprofessionals. De reparatie die verkeerd is uitgevoerd, kan gevaarlijke situaties voor de gebruiker veroorzaken.

11. Plaats het product nooit op of in de buurt van hete of hete oppervlakken of de keukenapparatuur zoals de elektrische oven of gasbrander.

12. Gebruik het product nooit in de buurt van brandbare stoffen.

13. Laat het snoer niet over de rand van het aanrecht hangen.

14. Dompel de motorunit niet onder in water.

15. Gebruik altijd beide handen om het apparaat te dragen of te verplaatsen. Verwijder altijd het snoer van de stekker voordat u het apparaat draagt of verplaatst.

16. Steek geen vingers of andere voorwerpen in de blenderbeker wanneer de blender is ingeschakeld.

17. Om verwondingen te voorkomen, werken de messen voorzichtig.

18. Pas op voor lang haar, sjaals, stropdassen die boven de cup hangen en bedieningsonderdelen van het apparaat.

19. Gebruik om veiligheidsredenen alleen originele accessoires en reserveonderdelen die bedoeld zijn voor een bepaald type blender, verkrijgbaar bij geautoriseerd servicecentrum.

20. Behandel de bladen met uiterste zorg tijdens het demonteren van accessoires. De messen kunnen snijwonden veroorzaken.

21. Was geen blenderonderdelen in vaatwassers.

22. Wijzig de accessoires alleen wanneer het apparaat is uitgeschakeld. Koppel het apparaat los van de stroom.

23. Plaats geen andere producten dan voedsel en vloeistoffen in de blenderbeker. Plaats geen hete producten in de beker.

24. Het apparaat is niet geschikt voor het kloppen van eiwitten, het kneden van deeg of het malen van vlees.

Gebruik geen agressieve schoonmaakmiddelen om de behuizing te reinigen, want deze kan de informatieve grafische symbolen zoals: schaal, tekens, veiligheidsmarkeringen, enz. Verwijderen.

25. Start de lege mengbeker niet, zonder dat het product binnenin zit.

26. **MAXIMAAL PERIODE VAN CONTINUE WERKING VAN DE BLENDER IS 2**

**MINUTEN.** Stop het apparaat na 2 minuten continu en wacht een paar minuten voordat u het opnieuw start.

APPARAATBESCHRIJVING: BLENDER MS4080

1 - Maatbeker

4 - Pakking

7 - Motorbehuizing

2 - Deksel

5 - Mes

8 - Snelheidsregelknop

3 - Glazen kan 1,5 liter

6 - Plastic moer

9 - Verlichting van de blauwe lichtknop

## APPARAAT BEDIENING

Voor het eerste gebruik:

1. Verwijder alle stickers van de behuizing, kan en deksel van de blender.
2. Was de kan en het deksel in warm water met afwasmiddel, spoel grondig af, droog de binnen- en buitenkant van de kan.
3. De blender wordt gebruikt om:
  - a) fruit en groenten mengen, dus voordat u gaat mengen, moet u het voedsel in plakjes snijden met 10-15 mm.
  - b) crush ijs, als u ijs wilt crushen, moet de hoeveelheid ijs in een glazen kan ongeveer 10 stuks zijn en mag het ijsblokje niet groter zijn dan 30 \* 23 \* 23 mm.
4. Laat de blender niet langer dan 2 minuten continu werken. Laat het apparaat later minimaal 1 minuut afkoelen.
5. Wanneer de blender in de ruststand staat, b.v. er zit geen voedsel in de glazen kan, u mag het apparaat niet langer dan 10 seconden laten werken om schade aan de pakking te voorkomen.
6. Te veel vullen kan de werking blokkeren. Schakel het apparaat uit, trek de stekker uit het stopcontact, haal wat eten eruit en gebruik het.

## MONTAGE / DEMONTAGE

1. Plaats de kan ondersteboven op een vlak, stabiel oppervlak. Plaats de plastic ronde ring (10) onder de kan van de kan, plaats vervolgens de pakking (4) op de glazen bedreiging en plaats vervolgens het mes (5), plaats vervolgens de plastic moer (6) en draai hem aan de rechterkant totdat alle onderdelen stevig worden vastgeschroefd. plaats (Afbeelding 3).
2. Plaats de kan op de motorbasis (7) en vergeet niet om het deksel (2) af te dekken voor elk gebruik.
3. Demonteer in omgekeerde volgorde met betrekking tot montage.

## MONTAGE / DEMONTAGE

1. Plaats de kan ondersteboven op een vlak, stabiel oppervlak. Plaats de plastic ronde ring (10) onder de glasdraad van de kan, plaats vervolgens de pakking (4) over de glasdraad en plaats dan het mes (5). Plaats vervolgens de plastic moer (6) op alle eerder geplaatste onderdelen en draai deze rechtsom totdat alle onderdelen stevig zijn vastgeschroefd (foto 3).
2. Plaats de kan op het motorhuis (7) en vergeet niet om voor elk gebruik het deksel (2) te sluiten.
3. Ga voor het demonteren in omgekeerde volgorde te werk.

## GEBRUIK:

1. Plaats de geassembleerde blender op een stabiel, vlak oppervlak.
2. Zorg ervoor dat de snelheidsregelknop (8) in de UIT-stand staat.

## Knopmarkering (afbeelding 2):

0 - UIT: schakel het apparaat uit.

1 - Lage snelheid: geschikt voor het mengen van zacht voedsel.

2 - Hoge snelheid: geschikt voor het mengen van symmetrische en harde stukken voedsel.

P - Pulse - roestvrijstalen mes blijft op een voorbijgaande hoge snelheid. Deze functie is ingesteld om kort te mengen (een paar seconden). Als het voedsel erg grote stukken is en ze moeilijk te mengen zijn, moet u eerst deze functie gebruiken om enkele seconden te werken. Tegelijkertijd kunt u deze functie beter gebruiken om ijs te crushen. Om ijs te crushen, moet u de schakelaar ongeveer 1 seconde in stand P draaien en dan minstens 2-3 seconden wachten voordat u weer gaat werken, herhaal cycli om het ijs crushen te perfectioneren.

3. Plaats de kan (3) op de motorbehuizing (7).

4. Verwijder het deksel (2) van de blenderkan (3), doe de te mengen ingrediënten erin. Om overloop te voorkomen, mag het gehalte aan ingrediënten in de kan niet groter zijn dan  $\frac{3}{4}$  van de hoogte van de kan. Sluit het deksel.

5. Steek de stekker in het stopcontact.

6. Schakel het apparaat in door aan de snelheidsregelknop (8) te draaien.

LET OP: Houd tijdens het mengen de kan (3) altijd met de hand vast.

7. Nadat de gemengde producten de juiste consistentie hebben, zet u het apparaat uit door de snelheidsregelknop (8) in de uit-stand te draaien. Wacht tot de messen stoppen. Haal de stekker uit het stopcontact. Verwijder het deksel.

## SCHOONMAAK EN ONDERHOUD

Zorg ervoor dat het apparaat is losgekoppeld van de stroom.

1. Demonteer de kan (3) in omgekeerde volgorde van het mes in verhouding tot de montage.

2. Was de kan, het deksel en de onderdelen op afbeelding 3 in water met afwasmiddel. Grondig spoelen en alle onderdelen drogen.

2. Reinig de motorbehuizing (7) met een vochtige doek en veeg daarna droog.

KENNISGEVING: Dompel de motorbehuizing (7) niet onder in water of andere vloeistoffen.

KENNISGEVING: Was geen onderdelen van de blender in vaatwassers.

## TECHNISCHE DATA

Vermogen: 600W

Max. Vermogen: 1200W

Spanning: 220-240V ~ 50 / 60Hz

Aanbevolen gebruikstijd: max. 2 minuten ingeschakeld + 1 minuut uitgeschakeld

Klasse: II

 We geven om het milieu. We vragen u om de kartonnen verpakkingen te storten bij het oud papier. Polyethyleen zakken (PE) storten in de container voor plastic. Versleten apparatuur afgeven bij het juiste verzamelpunt, als in het apparaat gevaarlijke elementen zitten kan dat een bedreiging zijn voor het milieu. Elektrisch apparaat moet worden geretourneerd om het hergebruik te verminderen. Als in het apparaat batterijen zitten, horen die verwijderd te worden en apart af te worden gegeven bij het juiste verzamelpunt.

## ITALIANO

### CONDIZIONI DI SICUREZZA

#### ISTRUZIONI IMPORTANTI SULLA SICUREZZA O L'USO

#### LEGGERE ATTENTAMENTE E CONSERVARE PER FUTURE RIFERIMENTI

Le condizioni di garanzia sono diverse se il dispositivo viene utilizzato per scopi commerciali.

1. Prima di utilizzare il prodotto, leggere attentamente e attenersi sempre alle seguenti istruzioni. Il produttore non è responsabile per eventuali danni dovuti a qualsiasi uso improprio.
2. Il prodotto è utilizzato solo in ambienti chiusi. Non utilizzare il prodotto per scopi non compatibili con la sua applicazione.
3. La tensione applicabile è 220-240 V, ~ 50/60Hz. Per motivi di sicurezza non è opportuno collegare più dispositivi a una presa di corrente.
4. Si prega di essere prudenti quando si usano bambini. Non lasciare che i bambini giochino con il prodotto. Non permettere a bambini o persone che non conoscono il dispositivo di usarlo senza supervisione.
5. **AVVERTENZA:** questo dispositivo può essere utilizzato da bambini di età superiore a 8 anni e persone con ridotte capacità fisiche, sensoriali o mentali, o persone senza esperienza o conoscenza del dispositivo, solo sotto la supervisione di una persona responsabile della loro sicurezza, o se sono stati istruiti sull'uso sicuro del dispositivo e sono consapevoli dei pericoli associati al suo funzionamento. I bambini non dovrebbero giocare con il dispositivo. La pulizia e la manutenzione del dispositivo non devono essere eseguite dai bambini, a meno che non abbiano superato gli 8 anni di età e queste attività siano svolte sotto supervisione.
6. Dopo aver terminato di utilizzare il prodotto, ricordarsi sempre di rimuovere la spina dalla presa di corrente che tiene la presa. Non tirare mai il cavo di alimentazione !!!
7. Non lasciare mai il prodotto collegato alla fonte di alimentazione senza supervisione. Anche quando l'uso viene interrotto per un breve periodo, spegnerlo dalla rete, scollegare l'alimentazione.
8. Non mettere mai il cavo di alimentazione, la spina o l'intero dispositivo in acqua. Non esporre mai il prodotto a condizioni atmosferiche quali luce diretta del sole o pioggia, ecc. Non utilizzare mai il prodotto in condizioni di umidità.
9. Controllare periodicamente le condizioni del cavo di alimentazione. Se il cavo di alimentazione è danneggiato, il prodotto deve essere girato in un luogo di assistenza

professionale da sostituire per evitare situazioni pericolose.

10. Non utilizzare mai il prodotto con un cavo di alimentazione danneggiato o se è stato fatto cadere o danneggiato in altro modo o se non funziona correttamente. Non tentare di riparare da soli il prodotto difettoso perché può provocare scosse elettriche. Trasformare sempre il dispositivo danneggiato in un luogo di assistenza professionale per ripararlo. Tutte le riparazioni possono essere eseguite solo da professionisti del servizio autorizzati. La riparazione eseguita in modo errato può causare situazioni pericolose per l'utente.
11. Non mettere mai il prodotto sopra o vicino alle superfici calde o calde o agli elettrodomestici della cucina come il forno elettrico o il bruciatore a gas.
12. Non utilizzare mai il prodotto vicino a combustibili.
13. Non lasciare che il cavo penda oltre il bordo del contatore.
14. Non immergere il gruppo motore in acqua.
15. Usa sempre entrambe le mani per trasportare o spostare il dispositivo. Rimuovere sempre il cavo dalla presa prima di trasportare o spostare il dispositivo.
16. Non inserire le dita o altri oggetti nella tazza del frullatore quando il frullatore è acceso.
17. Al fine di evitare lesioni, le lame agiscono con attenzione.
18. Prestare attenzione a capelli lunghi, scarpe, cravatte appese sopra la tazza e componenti operativi del dispositivo.
19. Per motivi di sicurezza, utilizzare esclusivamente accessori e pezzi di ricambio originali destinati a particolari tipi di frullatori, disponibili presso il centro di assistenza autorizzato.
20. Maneggiare le lame con estrema cura durante lo smontaggio degli accessori. Le lame possono causare tagli.
21. Non lavare le parti del frullatore nelle lavastoviglie.
22. Sostituire gli accessori solo quando il dispositivo è spento. Disconnettere il dispositivo dall'alimentazione.
23. Non mettere prodotti diversi da alimenti e liquidi nella tazza del frullatore. Non mettere prodotti caldi nella tazza.
24. Il dispositivo non è adatto per montare albumi, impastare o macinare carne. Non utilizzare detergenti aggressivi per pulire la custodia, in quanto potrebbe rimuovere i simboli grafici informativi come: scala, segni, marchi di sicurezza, ecc.
25. Non avviare la tazza di miscelazione vuota, senza prodotto all'interno.
26. IL MASSIMO PERIODO DI FUNZIONAMENTO DEL FRULLATORE CONTINUO È DI 2 MINUTI. Dopo 2 minuti di funzionamento continuo, arrestare il dispositivo e attendere un paio di minuti prima di riavviarlo.

DESCRIZIONE DEL DISPOSITIVO: MISCELATORE MS4080

1 - Misurino	2 - Coperchio	3 - Brocca in vetro 1,5 litri
4 - Guarnizione	5 - Lama	6 - Dado di plastica
7 - Alloggiamento del motore	8 - Manopola di regolazione della velocità	9 - Illuminazione della manopola della luce blu
10 - Anello tondo in plastica		

FUNZIONAMENTO DEL DISPOSITIVO

Prima del primo utilizzo:

1. Rimuovere tutti gli adesivi dall'alloggiamento, dalla caraffa e dal coperchio del frullatore.
2. Lavare la caraffa e il coperchio in acqua calda con detersivo per piatti, sciacquare accuratamente, asciugare l'interno e l'esterno della

caraffa.

3. Il frullatore è utilizzato per:

a) mescolare frutta e verdura, quindi prima di frullare, è necessario tagliare il cibo a fette con 10-15 mm.

b) tritare il ghiaccio, se si desidera tritare il ghiaccio, la quantità di ghiaccio nella caraffa di vetro dovrebbe essere di circa 10 pezzi e la dimensione del cubetto di ghiaccio non dovrebbe essere superiore a 30 \* 23 \* 23 mm.

4. Non consentire il funzionamento continuo del frullatore per più di 2 minuti. Successivamente lasciare raffreddare il dispositivo di almeno 1 minuto.

5. Quando il frullatore si trova nello stato di funzionamento inattivo, ad es. non ci sono alimenti nella caraffa di vetro, non è necessario lavorare l'apparecchio per più di 10 secondi per evitare danni alla guarnizione.

6. Un riempimento eccessivo può bloccare l'operazione, spegnere l'unità ed estrarre la spina, estrarre un po' di cibo, quindi operare.

## MONTAGGIO / SMONTAGGIO

1. Posizionare la brocca capovolta su una superficie piana e stabile. Posizionare l'anello tondo di plastica (10) sotto la minaccia della brocca, quindi posizionare la guarnizione (4) sulla minaccia di vetro e quindi posizionare la lama (5), quindi posizionare il dado di plastica (6) e ruotarlo sul lato destro fino a quando tutte le parti non essere avvitate a fondo. posto (Figura 3).

2. Posizionare la caraffa sulla base del motore (7) e ricordarsi di coprire il coperchio (2) prima di ogni utilizzo.

3. Smontare in ordine inverso rispetto al. montaggio.

## MONTAGGIO / SMONTAGGIO

1. Posizionare la brocca capovolta su una superficie piana e stabile. Posizionare l'anello tondo di plastica (10) sotto il filo di vetro della caraffa, quindi posizionare la guarnizione (4) sul filo di vetro, quindi posizionare la lama (5). Quindi inserire il dado di plastica (6) su tutte le parti posizionate prima e ruotarlo in senso orario fino a quando tutte le parti sono avvitate saldamente (foto 3).

2. Posizionare la caraffa sull'alloggiamento del motore (7) e ricordarsi di chiudere il coperchio (2) prima di ogni utilizzo.

3. Per smontare, procedere nell'ordine inverso al montaggio.

Uso:

1. Collocare il frullatore assemblato su una superficie piana e stabile.

2. Assicurarsi che la manopola di regolazione della velocità (8) sia in posizione OFF.

Marchatura della manopola (Figura 2):

0 - OFF: spegne l'unità.

1 - Bassa velocità: adatto per la miscelazione di alimenti morbidi.

2 - Alta velocità: adatto per miscelare alimenti simmetrici e duri.

P - Impulso - la lama in acciaio inossidabile rimane ad alta velocità transitoriamente. Questa funzione è impostata per la miscelazione di breve durata (alcuni secondi), se gli alimenti sono pezzi molto grandi e difficili da miscelare, è necessario innanzitutto utilizzare questa funzione per lavorare per diversi secondi. Allo stesso tempo, è meglio utilizzare questa funzione per tritare il ghiaccio. Per tritare il ghiaccio è necessario ruotare l'interruttore in posizione P per circa 1 secondo, quindi attendere almeno 2-3 secondi prima della successiva lavorazione, ripetere i cicli per una perfetta triturazione del ghiaccio.

3. Posizionare la caraffa (3) sull'alloggiamento del motore (7).

4. Rimuovere il coperchio (2) dalla caraffa del frullatore (3), inserire gli ingredienti da miscelare. Al fine di evitare il trabocco, il livello degli ingredienti nella caraffa non deve superare  $\frac{3}{4}$  dell'altezza della caraffa. Chiudi il coperchio

5. Collegare la spina di alimentazione alla presa di corrente.

6. Accendere il dispositivo ruotando la manopola di regolazione della velocità (8).

AVVISO: Durante la miscelazione tenere sempre la brocca (3) con la mano.

7. Dopo che i prodotti miscelati hanno una consistenza adeguata, spegnere il dispositivo ruotando la manopola di regolazione della velocità (8) in posizione off. Attendere fino a quando le lame si fermano. Rimuovere la spina dalla presa di corrente. Rimuovere il coperchio.

## PULIZIA E MANUTENZIONE

Assicurarsi che il dispositivo sia disconnesso dall'alimentazione.

1. Smontare la caraffa (3) dalla lama in ordine inverso rispetto al. montaggio.

2. Lavare la brocca, il coperchio e le parti mostrate in Figura 3 in acqua con un detersivo per piatti. Risciacquare abbondantemente e asciugare tutte le parti.

2. Pulire l'alloggiamento del motore (7) con un panno umido, quindi asciugare.

AVVISO: non immergere la carcassa del motore (7) in acqua o altri liquidi.

AVVISO: non lavare le parti del frullatore nelle lavastoviglie.

## DATI TECNICI

Potenza: 600 W.

Max. Potenza: 1200 W.

Voltaggio: 220-240 V ~ 50/60 Hz

Tempo operativo consigliato: massimo 2 minuti acceso + 1 minuto spento

Classe: II

Prendersi cura dell'ambiente

Gli imballi di cartone devono essere smaltiti nel contenitore per la carta. I sacchetti di polietilene (PE) vanno gettati nel contenitore per la plastica. L'apparecchio usato deve essere rottamato presso un centro di raccolta autorizzato, poiché contiene elementi pericolosi che potrebbero costituire una minaccia per l'ambiente. I dispositivi elettrici devono essere resi al fine di evitarne il loro riutilizzo. Se il dispositivo contiene una batteria, deve essere rimossa e smaltita separatamente in un punto di raccolta.

Non gettare l'apparecchio nei contenitori dei rifiuti urbani!



## HRVATSKI

### UVJETI SIGURNOSTI

#### VAŽNE UPUTE ZA SIGURNOST ILI UPORABU

#### MOLIMO PROČITAJTE PAŽLJIVO I ČUVAJTE ZA BUDUĆE REFERENCE

Uvjeti jamstva se razlikuju, ako se uređaj koristi u komercijalne svrhe.

1. Prije uporabe proizvoda pažljivo pročitajte i uvijek se pridržavajte sljedećih uputa. Proizvođač nije odgovoran za bilo kakvu štetu nastalu zbog zlorababe.
2. Proizvod se koristi samo u zatvorenom prostoru. Nemojte koristiti proizvod za bilo koju svrhu koja nije kompatibilna s njegovom primjenom.
3. Primjenjivi napon je 220-240 V, ~ 50/60Hz. Iz sigurnosnih razloga nije prikladno priključiti više uređaja na jednu utičnicu.
4. Budite oprezni prilikom korištenja oko djece. Ne dopustite djeci da se igraju s proizvodom. Ne dopustite djeci ili osobama koje ne poznaju uređaj da je koriste bez nadzora.
5. **UPOZORENJE:** Ovaj uređaj mogu koristiti djeca starija od 8 godina i osobe smanjenih fizičkih, osjetilnih ili mentalnih sposobnosti ili osobe bez iskustva ili znanja o uređaju, samo pod nadzorom osobe odgovorne za njihovu sigurnost, ili ako su poučeni o sigurnom korištenju uređaja i koji su svjesni opasnosti povezanih s njegovim radom. Djeca se ne smiju igrati s uređajem. Čišćenje i održavanje uređaja ne smiju izvoditi djeca, osim ako su starija od 8 godina i te se aktivnosti obavljaju pod nadzorom.
6. Nakon što završite s korištenjem proizvoda, uvijek imajte na umu da izvadite utikač iz utičnice koja drži utičnicu. Nikada ne vucite kabel za napajanje !!!
7. Nikada ne ostavljajte proizvod spojen na izvor napajanja bez nadzora. Čak i kada je uporaba prekinuta na kratko, isključite je iz mreže, isključite napajanje.
8. Nikada ne stavljajte kabel za napajanje, utikač ili cijeli uređaj u vodu. Nikada ne izlažite proizvod atmosferskim uvjetima kao što su izravna sunčeva svjetlost ili kiša, itd. Nikada ne koristite proizvod u vlažnim uvjetima.
9. Povremeno provjerite stanje kabela za napajanje. Ako je kabel za napajanje oštećen, proizvod treba okrenuti u profesionalni servisni prostor koji treba zamijeniti kako bi se izbjegle opasne situacije.
10. Nikada nemojte koristiti proizvod s oštećenim kabelom za napajanje ili ako je ispušten ili na bilo koji drugi način oštećen ili ako ne radi ispravno. Ne pokušavajte sami popraviti neispravan proizvod jer to može dovesti do strujnog udara. Oštećeni uređaj uvijek pretvarajte u profesionalni servisni prostor kako biste ga popravili. Sve popravke mogu obaviti samo ovlašteni serviseri. Neispravan popravak može uzrokovati opasne situacije za korisnika.

11. Nikada ne stavljajte proizvod na vruće ili vruće površine ili u kuhinjske uređaje kao što je električna pećnica ili plinski plamenik.
12. Proizvod nemojte koristiti blizu zapaljivih tvari.
13. Ne dopustite da kabel visi preko ruba pulta.
14. Nemojte uranjati jedinicu motora u vodu.
15. Uvijek koristite obje ruke za nošenje ili pomicanje uređaja. Prije nošenja ili pomicanja uređaja uvijek izvucite kabel iz utikača.
16. Ne stavljajte prste ili bilo koje druge predmete u posudu miješalice kada je miješalice uključena.
17. Kako bi izbjegli ozljede, oštrice djeluju pažljivo.
18. Pazite na dugu kosu, šalove, kravate koje vise iznad šalice i operativne dijelove uređaja.
19. Iz sigurnosnih razloga koristite isključivo originalni pribor i rezervne dijelove za određeni tip miješalice, koji su dostupni u ovlaštenom servisu.
20. Rukujte s noževima s najvećom pažnjom dok rastavljate pribor. Noževi mogu uzrokovati posjekotine.
21. Ne perite dijelove miješalice u perilicama posuđa.
22. Zamijenite dodatnu opremu samo kad je uređaj isključen. Isključite uređaj iz napajanja.
23. U posudu miješalice nemojte stavljati nikakve druge proizvode osim hrane i tekućina. Ne stavljajte vruće proizvode u šalicu.
24. Uređaj nije prikladan za tučenje bjelanjaka, miješanje tijesta ili mljevenje mesa. Nemojte koristiti agresivne deterdžente za čišćenje kućišta, jer mogu ukloniti grafičke simbole kao što su: ljestvica, znakovi, oznake sigurnosti itd...
25. Ne pokrećite praznu posudu za miješanje, bez unutarnjeg proizvoda.
26. **MAKSIMALNI ROK KONTINUIRANOG RADA BLENDERA JE 2 MINUTE.** Nakon 2 minute neprekidnog rada zaustavite uređaj i pričekajte nekoliko minuta prije ponovnog pokretanja.

#### OPIS UREĐAJA: BLENDER Ms4080

- 1 - Mjerna čaša 2 - Poklopac 3 - Staklena vrčica 1,5 litra
- 4 - brtva 5 - nož 6 - plastična matica
- 7 - Kućište motora 8 - Gumb za podešavanje brzine 9 - Osvjetljenje gumba plavog svjetla
- 10 - plastični okrugli prsten

#### POSLOVANJE UREĐAJA

Prije prve upotrebe:

1. Uklonite sve naljepnice iz kućišta, vrča i poklopca miješalice.
2. Operite vrč i poklopac u toploj vodi tekućinom za pranje, temeljito isperite, osušite iznutra i izvana vrč.
3. blender se koristi za:
  - a) pomiješajte voće i povrće, pa prije miješanja hranu morate rezati na kriške s 10-15 mm.
  - b) drobiti led, ako želite drobiti led, količina leda u staklenoj vrči treba biti oko 10 komada, a veličina kocke leda ne smije biti veća od 30 \* 23 \* 23 mm.
4. Ne dopuštajte kontinuirani rad miješalice duže od 2 minute. Kasnije pustite da se uređaj ohladi barem jednu minutu.
5. Kad je miješalice u stanju mirovanja, npr. u staklenom vrču nema hrane, ne smijete raditi aparat dulje od 10 sekundi da ne biste oštetili brtve.
6. Prepunjavanje može blokirati rad, isključite jedinicu i izvucite čep, izvadite nešto hrane i zatim poslužite.

#### SASTAVLJANJE / RAZUMAKO

1. Postavite vrč naopako na ravnu i stabilnu površinu. Postavite plastični okrugli prsten (10) ispod prijetnje vrča, a zatim stavite brtvu (4)

na staklenu opasnost i zatim postavite sječivo (5), zatim stavite plastičnu maticu (6) i okrenite je u desnu stranu dok svi dijelovi ne postanu biti čvrsto zaježban. mjesto (slika 3).

2. Postavite vrč na kućište motora (7) i ne zaboravite prije svakog korištenja pokriti poklopac (2).

3. Demontirajte obrnutim redoslijedom u odnosu na sastavljanje.

#### SASTAVLJANJE / RAZUMAKO

1. Postavite vrč naopako na ravnu i stabilnu površinu. Postavite plastični okrugli prsten (10) ispod staklene niti vrča, zatim brtvu (4) postavite iznad staklenog navoja, a zatim postavite lopaticu (5). Zatim stavite plastičnu maticu (6) na sve ranije postavljene dijelove i okrenite je u smjeru kazaljke na satu dok se svi dijelovi ne priviju čvrsto (slika 3).

2. Postavite vrč na kućište motora (7) i ne zaboravite da zatvorite poklopac (2) prije svake uporabe.

3. Za rastavljanje postupite obrnutim redoslijedom do sastavljanja.

#### USEAGE:

1. Sastavite sastavljeni blender na stabilnu i ravnu površinu.

2. Provjerite je li gumb za podešavanje brzine (8) postavljen u položaj OFF.

Označavanje gumba (slika 2):

0 - OFF: isključite jedinicu.

1 - Mala brzina: pogodno za miješanje s mekom hranom.

2 - Velika brzina: pogodno za miješanje simetričnih i tvrdih komada hrane.

P - Puls - Oštrica od nehrđajućeg čelika ostaje na prijelazno velikoj brzini. Ova je funkcija postavljena za kratko miješanje (nekoliko sekundi), ako su namirnice vrlo krupne i teško se mogu miješati, prvo biste trebali koristiti ovu funkciju nekoliko sekundi. U isto vrijeme, bolje koristite ovu funkciju za drobljenje leda. Da biste zdrobili led, okrenite prekidač u položaj P oko 1 sekundu, a zatim pričekajte najmanje 2-3 sekunde prije sljedećeg rada, ponovite cikluse da biste usavršili led.

3. Postavite vrč (3) na kućište motora (7).

4. Uklonite poklopac (2) iz vrča blendera (3), ubacite sastojke za miješanje. Kako bi se izbjeglo prelijevanje, razina sastojaka u vrču ne smije biti veća od ¾ visine vrča. Zatvorite poklopac.

5. Priključite utikač u utičnicu.

6. Uključite uređaj okretnim gumbom za podešavanje brzine (8).

OBAVIJEST: Tijekom miješanja uvijek držite vrč (3) rukom.

7. Nakon što su miješani proizvodi ispravne konzistencije, isključite uređaj okretanjem gumba za podešavanje brzine (8) u položaj isključeno. Pričekajte dok se noževi ne zaustave. Izvucite utikač iz utičnice. Uklonite poklopac.

#### ČIŠĆENJE I ODRŽAVANJE

Provjerite je li uređaj isključen iz napajanja.

1. Odvojite vrč (3) s noža obrnutim redoslijedom u odnosu na sastavljanje.

2. Operite vrč, poklopac i dijelove prikazane na Slici 3 u vodi s tekućinom za pranje. Temeljito isperite i osušite sve dijelove.

2. Očistite kućište motora (7) vlažnom krpom, a zatim obrišite suho.

OBAVIJEST: Ne uranjajte kućište motora (7) u vodu ili druge tekućine.

OBAVIJEST: Ne perite nikakve dijelove blendera u perilicama posuđa.

#### TEHNIČKI PODACI

Snaga: 600W

Maks. Snaga: 1200W

Napon: 220-240V ~ 50 / 60Hz

Preporučeno vrijeme rada: uključeno je 2 minute + isključeno 1 minutu

Razred: II



Vodimo brigu o prirodnom okolišu. Kartonsku ambalažu molimo prenijeti na otpadni papir. Polietilen (PE) vreće baciti u kontejner za plastiku. Istrošena oprema treba biti premještena na prikladno mjesto za pohranu, jer sadrže u uređaju opasne tvari mogu predstavljati opasnost za okoliš. Električni uređaj mora biti predat u takvom stanju da se smanji mogućnost njegove ponovne upotrebe. Ako vaš uređaj ima baterije, treba njih ukloniti i predati na mjesto za pohranu odvojeno.

(AR)

Ms4080 وصف الجهاز: خلاط

كوب قياس ٢ - غطاء ٣ - ابريق زجاجي ١,٥ لتر - 1

الحشوية ٥ - الشفرة ٦ - الجوز البلاستيكي ٤

مبيت المحرك ٨ - مفتاح تعديل السرعة ٩ - إضاءة مقبض الضوء الأزرق - ٧

حلقة بلاستيكية دائرية - ١٠

تشغيل الجهاز

## قبل الاستخدام الأول

1. قم بإزالة جميع الملصقات من غلاف الخلاط ، والوعاء والغطاء .

اغسل الوعاء والغطاء بماء دافئ مع سائل غسيل ، اشطف جيداً ، جفف داخل الإبريق وخارجه .

2. يستخدم الخلاط في ٣ .

3. (أ) قم بمزج الفواكه والخضروات ، لذلك قبل الخلط ، يجب تقطيع الطعام إلى شرائح بقطر ١٠-١٥ مم

\* (ب) سحق الجليد ، إذا كنت تريد سحق الجليد ، يجب أن تكون كمية الجليد في إبريق زجاجي حوالي ١٠ قطع ، ويجب ألا يزيد حجم مكعب الثلج عن ٣٠ مم. ٢٣ \* ٢٣

٤. لا تسمح بالتشغيل المستمر للخلاط لأكثر من دقيقتين. بعد ذلك ، اترك الجهاز يبرد لمدة دقيقة واحدة على الأقل .

عندما يكون الخلاط في حالة حمول ، على سبيل المثال لا يوجد طعام في الإبريق الزجاجي ، يجب ألا تشغيل الجهاز لأكثر من ١٠ ثوان لتجنب تلف ٥. الحشوية

التعبئة الزائدة يمكن أن تمنع العملية ، يرجى إيقاف تشغيل الوحدة وسحب القابض ، وإخراج بعض الطعام ، ثم التشغيل ٦.

## التجميع / التفكيك

1. وضع الإبريق رأساً على عقب على سطح مستو وثابت. ضع الحلقة البلاستيكية المستديرة (١٠) تحت تهديد الإبريق ، ثم ضع الحشوية (٤) على تهديد ١.

الزجاج ثم وضع الشفرة (٥) ، ثم وضع الجوز البلاستيكي (٦) وقم بتحويله في الجانب الأيمن حتى يتم فك جميع الأجزاء تكون مشدود بإحكام. مكان (صورة ٣)

2. وضع الإبريق على قاعدة المحرك (٧) وتذكر تغطية الغطاء (٢) قبل كل استخدام .

٣. تفكيك في ترتيب عكسي فيما يتعلق بالتجمع .

## التجميع / التفكيك

١. (٤) وضع الإبريق رأساً على عقب على سطح مستو وثابت. ضع الحلقة البلاستيكية (١٠) أسفل الخيط الزجاجي في الإبريق ، ثم ضع الحشوية ١. فوق الخيط الزجاجي ، ثم وضع الشفرة (٥). ثم وضع الجوز البلاستيكي (٦) على جميع الأجزاء الموضوعة من قبل وأدره في اتجاه عقارب الساعة حتى يتم

ثني جميع الأجزاء بإحكام (الصورة ٣)

2. إضع الإبريق على غلاف المحرك (٧) وتذكر إغلاق الغطاء (٢) قبل كل استخدام .

٣. للتفكيك ، انتقل بترتيب عكسي للتجمع .

## الاستخدام

1. وضع الخلاط المجمع على سطح مستو ومستقر .

٢. تأكد من تعيين مقبض ضبط السرعة (٨) على وضع إيقاف التشغيل.

## إيقاف: علامة المقبض (الصورة ٢)

١. إيقاف: قم بإيقاف تشغيل الوحدة -

٢. سرعة منخفضة: مناسبة لمزج الطعام اللين -

٣. سرعة عالية: مناسبة لمزج قطع الطعام المتناسقة والصلبة -

٤. نبض - تبقى شفرة الفولاذ المقاوم للصدأ بسرعة عالية عبر الحدود. تم تعيين هذه الوظيفة للمزج لفترة قصيرة (بضع ثوان) ، إذا كانت الأطعمة عبارة عن -

قطع كبيرة جدًا ويصعب مزجها ، يجب عليك أولاً استخدام هذه الوظيفة للعمل لمدة ثوان. في الوقت نفسه ، من الأفضل استخدام هذه الوظيفة لسحق الجليد لمدة ثانية واحدة تقريباً ، ثم الانتظار ٢-٣ ثوان على الأقل قبل العمل التالي ، كرر الدورات لتكسير P لسحق الثلج ، يجب عليك تحويل المفتاح إلى الوضع

بالتلج بشكل مثالي

٣. (٧) وضع الإبريق (٣) على مبيت المحرك .

٤. أزل الغطاء (٢) من إبريق الخلاط (٣) ، وضع المكونات المراد خلطها. لتجنب التدفق الزائد ، يجب ألا يتجاوز مستوى المكونات في الإبريق 3/4 من .

٥. إارتفاع الإبريق. إغلاق الغطاء

٦. قم بتوصيل قابض الطاقة بمأخذ الطاقة .

٧. (٨) قم بتشغيل الجهاز عن طريق مقبض تعديل السرعة الدوار .

٨. إشعار: أثناء الخلط ، امسك دائماً الإبريق (٣) باليد

٩. بعد اتساق المنتجات المختلطة ، قم بإيقاف تشغيل الجهاز عن طريق تدوير مقبض ضبط السرعة (٨) إلى وضع إيقاف التشغيل. انتظر حتى تتوقف ٧. الشفرات. قم بإزالة قابض الطاقة من مأخذ الطاقة. قم بإزالة الغطاء

## التنظيف والصيانة

١. تأكد من فصل الجهاز عن الطاقة

٢. قم بفك الوعاء (٣) من الشفرة بترتيب عكسي فيما يتعلق بالتجمع .

٣. اغسل الوعاء والغطاء والأجزاء الموضحة في الصورة ٣ في الماء بوسائل الغسيل. اشطف جيداً وجفف جميع الأجزاء .

٤. قم بتنظيف مبيت المحرك (٧) بقطعة قماش رطبة ، ثم جففه .

٥. إشعار: لا تغمر غلاف المحرك (٧) في الماء أو السوائل الأخرى

٦. إشعار: لا تغسل أي أجزاء خلاط في غسلات الأطباق

## معلومات تقنية

الطاقة: ٦٠٠ واط

ماكس. الطاقة: ١٢٠٠ واط

الجهد: ٢٢٠-٢٤٠ فولت ~ ٥٠/٦٠ هرتز

وقت التشغيل الموصى به: تشغيل دقيقتين كحد أقصى + إيقاف تشغيل دقيقة واحدة

|| الفئة:



يرجى نقل عبوات الورق المقوى إلى نقاط الورق. اسكب أكياس البولي إيثيلين في الحاوية البلاستيكية  
يجب إعادة الجهاز البالي إلى نقطة تخزين مناسبة لأنه خطير في الجهاز  
قد تشكل المكونات تهديداً للبيئة. يجب تسليم الجهاز الكهربائي للحد  
فعليك إخراجها وإعطائها إلى النقطة المخزنة بشكل منفصل، إعادة استخدامها واستخدامها. إذا كان هناك بطاريات في الجهاز

## (BG) БЪЛГАРСКИ

### УСЛОВИЯ ЗА БЕЗОПАСНОСТ. ВАЖНИ ИНСТРУКЦИИ ЗА БЕЗОПАСНОСТ НА ИЗПОЛЗВАНЕ. МОЛЯ, ПРОЧЕТЕТЕ ВНИМАТЕЛНО И ПАЗЕТЕ ЗА БЪДЕЩИ РЕФЕРЕНЦИИ

Гаранционните условия са различни, ако устройството се използва с търговска цел.

1. Преди да използвате продукта, моля, прочетете внимателно и винаги спазвайте следните инструкции. Производителят не носи отговорност за каквито и да е щети, причинени от злоупотреба.
2. Продуктът трябва да се използва само на закрито. Не използвайте продукта за никакви цели, които не са съвместими с приложението му.
3. Приложимото напрежение е 220-240V, ~ 50/60Hz. От съображения за безопасност не е подходящо да свързвате множество устройства към един контакт.
4. Моля, бъдете внимателни, когато използвате около деца. Не позволявайте на децата да си играят с продукта. Не позволявайте на деца или възрастни, които не познават устройството, да го използват без надзор.
5. **ПРЕДУПРЕЖДЕНИЕ:** Това устройство може да се използва от деца над 8-годишна възраст и лица с намалени физически, сензорни или умствени възможности или лица без опит или познания за устройството, само под наблюдението на лице, отговорно за тяхната безопасност, или ако са били инструктирани за безопасното използване на устройството и са наясно с опасностите, свързани с работата му. Децата не трябва да играят с устройството. Почистването и поддръжката на устройството не трябва да се извършват от деца, освен ако не са на възраст над 8 години и тези дейности се извършват под наблюдение.
6. След като приключите с използването на продукта, никога не забравяйте внимателно да извадите щепсела от контакта, като придържате контакта с ръка. Никога не дърпайте охранващия кабел!
7. Никога не оставяйте продукта свързан към източника на охранване без надзор. Дори когато употребата е прекъсната за кратко, изключете го от мрежата и извадете кабела от контакта.
8. Никога не поставяйте охранващия кабел, щепсела или цялото устройство във вода. Никога не излагайте продукта на атмосферни условия като пряка слънчева светлина, дъжд и др. Никога не използвайте продукта във влажни условия.
9. Периодично проверявайте състоянието на охранващия кабел. Ако охранващият кабел е повреден, продуктът трябва да бъде занесен на място за професионално обслужване, където да бъде заменен, за да се избегнат опасни ситуации.
10. Никога не използвайте продукта с повреден охранващ кабел или ако е бил изпуснат или повреден по някакъв друг начин, или ако не работи правилно. Не се опитвайте сами да поправяте дефектирания продукт, защото това може да доведе до токов удар. Винаги се обръщайте към място за професионално обслужване с повреденото устройство, за да бъде поправено. Всички ремонти могат да се извършват само от оторизирани сервизни специалисти. Ремонтът, който е извършен неправилно, може да доведе до опасни ситуации за потребителя.

11. Никога не поставяйте продукта върху или близо до горещи или топли повърхности, или кухненски уреди като електрическата фурна или газов котлон.
12. Никога не използвайте продукта близо до горими вещества.
13. Не оставяйте кабела да виси на ръба на плота.
14. Не потапяйте мотора във вода.
15. Винаги използвайте двете си ръце при носене или преместване на устройството. Винаги изваждайте кабела от контакта, преди да носите или премествате устройството.
16. Не пъхайте пръсти или други предмети в чашата на блендера, когато уреда е включен.
17. За да избегнете наранявания, боравете с внимателно ножчетата.
18. Внимавайте за дълги коси, шалове, вратовръзки, висящи над блендера и работещите компоненти на устройството.
19. От съображения за безопасност използвайте само оригиналните аксесоари и резервни части, предназначени за определения тип блендер, достъпни в оторизиран сервизен център.
20. Работете с ножчетата изключително внимателно, докато разглобявате аксесоарите. Ножчетата могат да причинят порязвания.
21. Не мийте частите на блендера в миялни машини.
22. Сменяйте аксесоарите само когато устройството е изключено. Изключете устройството от захранването.
23. Не поставяйте никакви продукти, различни от храни и течности, в каната на блендера. Не поставяйте горещи продукти в каната.
24. Устройството не е подходящо за разбиване на белтъци, месене на тесто или смилане на месо. Не използвайте агресивни препарати за почистване на корпуса, тъй като това може да премахне информационните графични символи като: очертания за лимит, знаци, маркировки за безопасност и др.
25. Не стартирайте уреда, когато каната за смесване е празна, без продукти.
26. **МАКСИМАЛНИЯТ ПЕРИОД НА НЕПРЕКЪСНАТА ОПЕРАЦИЯ НА БЛЕНДЕРА Е 2 МИНУТИ.** След 2 минути непрекъсната работа спрете устройството и изчакайте няколко минути преди рестартиране.

#### ОПИСАНИЕ НА УСТРОЙСТВОТО

1 - Измервателна чаша	2 - Капак	3 - Стъклена кана - 1,5 литра
4 - Уплътнение	5 - Острие	6 - Пластмасова гайка
7 - Корпус на мотора	8 - Копче за регулиране на скоростта	9 - Лампа със синя светлина - копче
10 - Пластмасов пръстен		

#### РАБОТА НА УСТРОЙСТВОТО

Преди първа употреба:

1. Отстранете всички стикери от корпуса, кана и капака на блендера.
2. Измийте каната и капака в топла вода с течност за миене, изплакнете обилно, подсушете вътрешната и външната страна на каната.
3. Блендерът се използва за:
  - а) смесете плодове и зеленчуци, така че преди да смесите, трябва да нарежете храната на парчета от 10-15 мм.

- б) блендирайте леда, ако искате да раздробите лед, количеството в стъклена кана трябва да бъде около 10 парчета, а размерът на кубчетата лед не трябва да бъде повече от 30 \* 23 \* 23 мм.
4. Не позволявайте непрекъсната работа на блендера за повече от 2 минути. По-късно оставете устройството да се охлади поне за 1 минута.
5. Когато блендерът е в състояние на празен ход, напр. в стъклената кана няма храна, не трябва да работите с уреда повече от 10 секунди, за да избегнете повреда на уплътнението.
6. Препълването може да блокира работата на уреда, моля, изключете устройството и издърпайте щепсела, извадете малко количество храна, след което включете уреда.

#### МОНТАЖ / ДЕМОНТАЖ

1. Поставете каната с главата надолу на равна, стабилна повърхност. Поставете пластмасовия пръстен (10) на дъното на каната, след това поставете уплътнението (4) върху стъкленият ръб, след което поставете ножчетата (5). Поставете пластмасовата гайка (6) върху всички части, поставени преди това и я завъртете по посока на часовниковата стрелка, докато всички части се стегнат плътно заедно (снимка 3).
2. Поставете каната върху корпуса на мотора (7) и не забравяйте да затворите капака (2) преди всяка употреба.
3. За да разглобите, пристъпете към обратния ред на сглобяване.

#### УПОТРЕБА:

1. Поставете сглобеният блендер на стабилна, равна повърхност.
  2. Уверете се, че копчето за регулиране на скоростта (8) е в положение „OFF“ (изключен).
- Маркировка на копчето (Снимка 2):
- 0 - OFF: изключване на устройството.
- 1 - Ниска скорост: подходяща за смесване на меки храни.
  - 2 - Висока скорост: подходяща за смесване на симетрични и твърди парчета храна.
- P - Pulse - ножчетата от неръждаема стомана започват работа на преходно висока скорост. Тази функция е настроена за кратко смесване (няколко секунди), ако храните са на много големи парчета и е трудно да се смесят, първо трябва да използвате тази функция и да работите с уреда за няколко секунди. В същото време, съветваме ви да използвате тази функция, за да раздробите лед. За да раздробите лед, трябва да завъртите превключвателя в позиция P за около 1 секунда и след това да изчакате поне 2-3 секунди преди следваща работа. Повторете циклите за перфектно раздробяване на лед.
3. Поставете каната (3) върху корпуса на мотора (7).
  4. Отстранете капака (2) от каната на блендера (3), поставете съставките, които трябва да се смесят. За да се избегне преливане, нивото на съставките в каната не трябва да надвишават  $\frac{3}{4}$  от височината на каната. Затворете капака.
  5. Свържете щепсела към контакта.
  6. Включете устройството, като завъртите копчето за регулиране на скоростта (8).
- ЗАБЕЛЕЖКА:** По време на смесване винаги дръжте каната (3) с ръка.
7. След като смесените продукти имат правилна консистенция, изключете устройството, като завъртите копчето за регулиране на скоростта (8) в изключено положение. Изчакайте, докато ножчетата спрат. Извадете щепсела от контакта. Отстранете капака.

#### ПОЧИСТВАНЕ И ПОДДРЪЖКА

Уверете се, че устройството е изключено от захранването.

1. Демонтирайте каната (3) от ножчетата в обратен ред спрямо монтажа.
2. Измийте каната, капака и частите, както е показано на фигура 3, във вода с течност за миене. Изплакнете обилно и изсушете всички части.
2. Почистете корпуса на мотора (7) с влажна кърпа и след това избършете на сухо. **ЗАБЕЛЕЖКА:** Не потапяйте корпуса на мотора (7) във вода или други течности. **ЗАБЕЛЕЖКА:** Не мийте частите на блендера в съдомиялни машини.

#### ТЕХНИЧЕСКИ ДАННИ

Мощност: 600W

Макс. мощност: 1200W

Източник на захранване: 220-240V ~ 50/60Hz

Препоръчително време за работа: максимум включен за 2 минути + изключен за 1 минута

Клас: II



За да защитите околната си среда: моля, отделете картонените кутии и найлоновите торбички и ги изхвърлете в съответните кошчета за отпадъци. Използваният уред трябва да бъде доставен до специалните пунктове за събиране, които могат да повлияят на околната среда. Не изхвърляйте този уред в обикновен кош за отпадъци.

## TƏHLÜKƏSİZLİK ŞƏRTLƏRİ

### İSTİFADƏ TƏHLÜKƏSİZLİYİ ÜZRƏ VACİB TƏLİMATLAR

### DİQQƏTLƏ OXUYUN VƏ GƏLƏCƏK İSTİFADƏ ÜÇÜN SAXLAYIN.

Cihaz kommersiya məqsədləri üçün istifadə olunarsa, zəmanət şərtləri fərqlidir.

1. Məhsulu istifadə etməzdən əvvəl diqqətlə oxuyun və həmişə aşağıdakı təlimatlara əməl edin. İstehsalçı hər hansı yanlış istifadə nəticəsində yaranan hər hansı zərərə görə məsuliyyət daşımır.
2. Məhsul yalnız qapalı məkanda istifadə olunmalıdır. Məhsulu tətbiqi ilə uyğun gəlməyən hər hansı bir məqsəd üçün istifadə etməyin.
3. Tətbiq olunan gərginlik 220-240 V, ~50/60Hz-dir. Təhlükəsizliyə görə birdən çox cihazı bir elektrik rozetkasına qoşmaq düzgün deyil.
4. Uşaqların ətrafında istifadə edərkən diqqətli olun. Uşaqların məhsulla oynamasına icazə verməyin. Uşaqların və ya cihazı tanımayan insanların nəzarətsiz istifadə etməsinə icazə verməyin.
5. XƏBƏRDARLIQ: Bu cihaz 8 yaşdan yuxarı uşaqlar və fiziki, hissiyyat və ya əqli imkanları zəif olan şəxslər və ya cihaz haqqında təcrübəsi və ya biliyi olmayan şəxslər tərəfindən yalnız onların təhlükəsizliyinə cavabdeh olan şəxsin nəzarəti altında istifadə edilə bilər və ya əgər onlar cihazın təhlükəsiz istifadəsi ilə bağlı təlimat almışlarsa və onun istismarı ilə bağlı təhlükələrdən xəbərdardırlarsa. Uşaqlar cihazla oynamamalıdır. Cihazın təmizlənməsi və saxlanması 8 yaşdan yuxarı olmadıqda və bu fəaliyyətlər nəzarət altında həyata keçirilmədikdə, uşaqlar tərəfindən həyata keçirilməməlidir.
6. Məhsuldan istifadəni bitirdikdən sonra həmişə elektrik rozetkasından əlinizlə fişini yumşaq bir şəkildə çıxarmağı unutmayın. Heç vaxt elektrik kabelini çəkməyin!!!
7. Nəzarət olmadan heç vaxt məhsulu enerji mənbəyinə qoşulmuş vəziyyətdə qoymayın. İstifadə qısa müddətə kəsildikdə belə, onu şəbəkədən söndürün, elektrik enerjisini ayırın.
8. Heç vaxt elektrik kabelini, fişini və ya bütün cihazı suya qoymayın. Məhsulu heç vaxt birbaşa günəş işığı və ya yağış kimi atmosfer şəraitinə məruz qoymayın. Məhsulu heç vaxt nəmli şəraitdə istifadə etməyin.
9. Elektrik kabelinin vəziyyətini vaxtaşırı yoxlayın. Elektrik kabeli

zədələnibse, təhlükəli vəziyyətlərin qarşısını almaq üçün məhsul dəyişdiriləcək peşəkar xidmət yerinə yönəldilməlidir.

10. Məhsulu heç vaxt zədələnmiş elektrik kabeli ilə və ya yıxılıbsa və ya hər hansı başqa şəkildə zədələnibse və ya düzgün işləmirse istifadə etməyin. Qüsurlu məhsulu özünüz təmir etməyə çalışmayın, çünki bu, elektrik şokuna səbəb ola bilər. Zədələnmiş cihazı təmir etmək üçün həmişə onu peşəkar xidmət yerinə çevirin. Bütün təmir işləri yalnız səlahiyyətli xidmət mütəxəssisləri tərəfindən həyata keçirilə bilər. Səhv edilmiş təmir istifadəçi üçün təhlükəli vəziyyətlərə səbəb ola bilər.

11. Məhsulu heç vaxt isti və ya isti səthlərin və ya elektrik sobası və ya qaz sobası kimi mətbəx cihazlarının üzərinə və ya yaxınına qoymayın.

12. Məhsulu heç vaxt yanan maddələrin yaxınlığında istifadə etməyin.

13. Şnurun tezgahın kənarından asılmasına icazə verməyin.

14. Motor blokunu suya batırmayın.

15. Cihazı daşımaq və ya hərəkət etdirmək üçün həmişə iki əlinizlə istifadə edin. Cihazı daşmazdan və ya köçürməzdən əvvəl həmişə şnurunu fişdən çıxarın.

16. Blender işə düşdükdə barmaqlarınızı və ya hər hansı digər əşyaları blender qabına soxmayın.

17. Xəsəret almamaq üçün bıçaqları diqqətlə tutun.

18. Uzun saçlara, şərtlərə, stəkanın üstündən asılan qalstuklara və cihazın işlək hissələrinə diqqət yetirin.

19. Təhlükəsizliyə görə, yalnız səlahiyyətli xidmət mərkəzində mövcud olan, xüsusi blender növü üçün nəzərdə tutulmuş orijinal aksesuarlardan və ehtiyat hissələrdən istifadə edin.

20. Aksesuarları sökərkən bıçaqları həddindən artıq ehtiyatla idarə edin. Bıçaqlar kəsiklərə səbəb ola bilər.

21. Blenderin heç bir hissəsini qabyuyan maşınlarda yumayın.

22. Aksesuarları yalnız cihaz söndürüldükdə dəyişdirin. Cihazı elektrik enerjisindən ayırın.

23. Blender qabına qida və mayelərdən başqa heç bir məhsul qoymayın. Kuboka isti məhsullar qoymayın.

24. Cihaz yumurtanın ağını çırpmaq, xəmir yoğurmaq və ya ət çəkmək üçün uyğun deyil.

Korpusu təmizləmək üçün aqressiv yuyucu vasitələrdən istifadə etməyin,

çünkü o, miqyas, işarələr, təhlükəsizlik işarələri və s. kimi məlumat karakterli qrafik simvolları silə bilər.

25. İçerisində məhsul olmadan boş qarışdırma qabını işə salmayın.

26. BLENDERİN MAKSİMUM DAVAMLI İŞLƏMƏ MÜDDƏTİ 2

DƏQİQƏDİR. 2 dəqiqə fasiləsiz işlədikdən sonra cihazı dayandırın və yenidən başlamazdan əvvəl bir neçə dəqiqə gözləyin.

CİHAZIN TƏSVİRİ: BLENDER Ms4080

1 – Ölçü qabı

2 – Qapaq

3 – Şüşə qab 1,5 litr

4 – Conta 5 – Bıçaq 6 – Plastik qoz

7 – Motor korpusu 8 – Sürəti tənzimləyən düymə 9 – Mavi işıq düyməsinin işıqlandırılması

10 – Plastik dəyirmi halqa

CİHAZIN ƏMƏLİYYƏTİ

İlk istifadədən əvvəl:

1. Blenderin korpusundan, qabından və qapağından bütün stikerləri çıxarın.

2. Küpəni və qapağı yuyucu maye ilə ılıq suda yuyun, yaxşıca yuyun, qabın içini və xaricini qurutun.

3. Blenderdən aşağıdakılar üçün istifadə olunur:

a) meyvə və tərəvəzləri qarışdırın, buna görə də qarışdırmazdan əvvəl yeməyi 10-15 mm qalınlığında dilimləre kəsməlisiniz.

b) buz əzmək, buz əzmək istəyirsinizsə, şüşə qabda buzun miqdarı təxminən 10 ədəd, buz kubunun ölçüsü isə 30\*23\*23 mm-dən çox olmamalıdır.

4. Blenderin 2 dəqiqədən artıq fasiləsiz işləməsinə icazə verməyin. Daha sonra cihazı ən azı 1 dəqiqə soyumağa buraxın.

5. Blender boş işləmə vəziyyətində olduqda, məs. şüşə qabda heç bir qida yoxdur, contaya zərər verməmək üçün cihazı 10 saniyədən çox işləməməlisiniz.

6. Həddindən artıq doldurma əməliyyatın qarşısını ala bilər, lütfən, cihazı söndürün və tıxacını çıxarın, yeməyin bir hissəsini çıxarın, sonra işə salın.

YAPILMA / SÖKMƏ

1. Küpəni düz, sabit bir səthə tərs qoyun. Plastik yuvarlaq halqanı (10) küpün təhdidinin altına qoyun, sonra contanı (4) şüşə təhlükənin üzərinə qoyun və sonra bıçağı (5) qoyun, sonra plastik qozunu (6) qoyun və bütün hissələri sağ tərəfə çevirin. möhkəm vidalanmalıdır. yer (Şəkil 3).

2. Küpü motorun altlığına (7) qoyun və hər istifadədən əvvəl qapağı (2) örtməyi unutmayın.

3. Montajla əlaqədar tərs qaydada sökün.

YAPILMA / SÖKMƏ

1. Küpəni düz, sabit bir səthə tərs qoyun. Plastik dairəvi halqanı (10) küpün şüşə sapının altına qoyun, sonra contanı (4) şüşə sapın üzərinə qoyun, sonra bıçağı (5) yerləşdirin. Sonra plastik qozunu (6) əvvəl qoyulmuş bütün hissələrə qoyun və bütün hissələri möhkəm vidalanana qədər saat yönünün əksinə çevirin (şəkil 3).

2. Qazanı motor korpusunun (7) üzərinə qoyun və hər istifadədən əvvəl qapağı (2) bağlamağı unutmayın.

3. Sökmək üçün montaja tərs qaydada davam edin.

İSTİFADƏ:

1. Yığılmış blenderi sabit, düz səthə qoyun.

2. Sürət tənzimləmə düyməsinin (8) OFF vəziyyətinə qoyulduğundan əmin olun.

Düymə işarəsi (Şəkil 2):

0 – OFF: cihazı söndürün.

1 – Aşağı sürət: yumşaq qida qarışdırmaq üçün uyğundur.

2 – Yüksek sürət: simmetrik və sərt yemək parçalarını qarışdırmaq üçün uygundur.

P – Pulse - paslanmayan polad bıçaq keçid yüksək sürətlə qalır. Bu funksiya qısa müddətli qarışdırma (bir neçə saniyə) üçün təyin edilib, əgər qidalar çox böyük parçalardır və onları qarışdırmaq çətindirsə, əvvəlcə bir neçə saniyə işləmək üçün bu funksiya istifadə etməlisiniz. Eyni zamanda, buzları əzmək üçün bu funksiya istifadə etməyiniz daha yaxşıdır. Buz əzmək üçün açarı təxminən 1 saniyə ərzində P vəziyyətinə çevirməli və sonra növbəti işə başlamazdan əvvəl ən azı 2-3 saniyə gözləməlisiniz, buzları mükəmməl əzmək üçün dövrləri təkrarlayın.

3. Küpəni (3) motor korpusunun (7) üzərinə qoyun.

4. Blender qabından (3) qapağı (2) çıxarın, qarışdırılacaq inqredientləri qoyun. Daşmanın qarşısını almaq üçün qabdakı inqredientlərin səviyyəsi küpün hündürlüyünün ¼-dən çox olmamalıdır. Qapağı bağlayın.

5. Elektrik fişini elektrik rozetkəsinə qoşun.

6. Sürət tənzimləmə düyməsini (8) döndərərək cihazı yandırın.

**XƏBƏRDARLIQ:** Qarışdırarkən həmişə qabı (3) əlinizlə saxlayın.

7. Qarışıq məhsullar lazımı konsistensiyaya malik olduqdan sonra sürət tənzimləmə düyməsini (8) off vəziyyətinə çevirərək cihazı söndürün. Bıçaqlar dayanana qədər gözləyin. Elektrik fişini elektrik rozetkəsindən çıxarın. Qapağı çıxarın.

## TƏMİZLİK VƏ XİDMƏT

Cihazın elektrik enerjisindən ayrıldığından əmin olun.

1. Küpəni (3) montaja uyğun olaraq tərs qaydada bıçaqdan ayırın.

2. Şəkil 3-də göstərilən qabı, qapağı və hissələri yuyucu maye ilə suda yuyun. Hərtərəfli yuyun və bütün hissələri qurudun.

2. Mühərrikin korpusunu (7) nəm parça ilə təmizləyin və sonra quru silin.

**DİQQƏT:** Motor korpusunu (7) suya və ya digər mayelərə batırmayın.

**DİQQƏT:** Blenderin heç bir hissəsini qabyuyan maşında yumayın.

## TEXNİKİ MƏLUMAT

Güc: 600W

Maks. Güc: 1200W

Gərginlik: 220-240V~ 50/60Hz

Təvsiyə olunan iş vaxtı: maksimum 2 dəqiqə yandırıldı + 1 dəqiqə söndürüldü

Sınıf: II



Ətraf mühiti qorumaq üçün: kartonları və plastik torbaları ayırın və müvafiq tullantı qablarına qoyun.

İstifadə olunmuş cihaz ətraf mühitə təsir göstərə bilən xüsusi toplama məntəqələrinə çatdırılmalıdır. Bu cihazı adi zibilliyə atmayın.

## (KA) ქართული

### უსაფრთხოების პირობები

მნიშვნელოვანი ინსტრუქციები გამოყენების უსაფრთხოების შესახებ

გთხოვთ, ყურადღებით წაიკითხოთ და შეინახეთ მომავალი მითითებისთვის

საგარანტიო პირობები განსხვავებულია, თუ მოწყობილობა გამოიყენება კომერციული მიზნით.

1. პროდუქტის გამოყენებამდე გთხოვთ ყურადღებით წაიკითხოთ

და ყოველთვის დაიცვან შემდეგი ინსტრუქციები. მწარმოებელი არ არის პასუხისმგებელი რაიმე ბოროტად გამოყენების გამო რაიმე ზიანს.

2. პროდუქტი გამოიყენება მხოლოდ შენობაში. არ გამოიყენოთ პროდუქტი რაიმე მიზნისთვის, რომელიც არ შეესაბამება მის გამოყენებას.

3. მოქმედი ძაბვა არის 220-240 V, ~50/60Hz. უსაფრთხოების მიზეზების გამო, არ არის მიზანშეწონილი რამდენიმე მოწყობილობის დაკავშირება ერთ დენის განყოფილებაში.

4. ფრთხილად იყავით ბავშვების გარშემო გამოყენებისას. არ მისცეთ ბავშვებს საშუალება ითამაშონ პროდუქტით. არ მისცეთ ბავშვებს ან ადამიანებს, რომლებმაც არ იციან მოწყობილობა, გამოიყენონ იგი ზედამხედველობის გარეშე.

5. გაფრთხილება: ამ მოწყობილობის გამოყენება შეიძლება 8 წელზე უფროსი ასაკის ბავშვებმა და დაქვეითებული ფიზიკური, სენსორული ან გონებრივი შესაძლებლობების მქონე პირებმა, ან მოწყობილობის გამოცდილების ან ცოდნის გარეშე პირებმა, მხოლოდ მათ უსაფრთხოებაზე პასუხისმგებელი პირის მეთვალყურეობის ქვეშ, ან თუ მათ მიიღეს ინსტრუქცია მოწყობილობის უსაფრთხო გამოყენების შესახებ და იცოდნენ მის მუშაობასთან დაკავშირებული საფრთხეები. ბავშვებმა არ უნდა ითამაშონ მოწყობილობასთან. მოწყობილობის გაწმენდა და მოვლა არ უნდა ჩატარდეს ბავშვების მიერ, გარდა იმ შემთხვევისა, როდესაც ისინი არიან 8 წელზე უფროსი ასაკის და ეს აქტივობები ხორციელდება მეთვალყურეობის ქვეშ.

6. პროდუქტის გამოყენების დასრულების შემდეგ, ყოველთვის გახსოვდეთ, რომ ნაზად ამოიღეთ შტეფსელი დენის განყოფილებიდან, რომელსაც ხელით უჭირავს გამოსასვლელი. არასოდეს გაიყვანოთ დენის კაბელი!!!

7. არასოდეს დატოვოთ პროდუქტი ელექტროენერჯის წყაროსთან დაკავშირებული ზედამხედველობის გარეშე. მაშინაც კი, როდესაც გამოყენება შეფერხებულია მცირე ხნით, გამორთეთ იგი ქსელიდან, გამორთეთ დენი.

8. არასოდეს ჩადოთ დენის კაბელი, შტეფსელი ან მთელი მოწყობილობა წყალში. არასოდეს დაუშვათ პროდუქტი

სტმოსფერულ პირობებში, როგორცაა მზის პირდაპირი შუქი ან წვიმა და ა.შ.. არასოდეს გამოიყენოთ პროდუქტი ტენიან პირობებში.

9. პერიოდულად შეამოწმეთ დენის კაბელის მდგომარეობა. თუ დენის კაბელი დაზიანებულია, სანიფათო სიტუაციების თავიდან აცილების მიზნით პროდუქტი უნდა გადაბრუნდეს პროფესიონალურ სერვისის ადგილზე.

10. არასოდეს გამოიყენოთ პროდუქტი დაზიანებული დენის კაბელით ან თუ ის ჩამოვარდა ან დაზიანდა სხვა გზით ან თუ ის არ მუშაობს გამართულად. არ შეეცადოთ თავად შეაკეთოთ დაზიანებული პროდუქტი, რადგან ამან შეიძლება გამოიწვიოს ელექტრო შოკი. ყოველთვის გადააბრუნეთ დაზიანებული მოწყობილობა პროფესიონალურ სერვისის ადგილზე მის შესაკეთებლად. ყველა შეკეთება შეიძლება გაკეთდეს მხოლოდ ავტორიზებული სერვისის სპეციალისტების მიერ. არასწორად გაკეთებულმა შეკეთებამ შეიძლება გამოიწვიოს მომხმარებლისთვის საშიში სიტუაციები.

11. არასოდეს დადოთ პროდუქტი ცხელ ან თბილ ზედაპირებზე ან სამზარეულოს მოწყობილობებზე, როგორცაა ელექტრო ლუმელი ან გაზის სანთურა.

12. არასოდეს გამოიყენოთ პროდუქტი წვასთან ახლოს.

13. არ დაუშვათ კაბელი ჩამოკიდებული დახლის კიდეზე.

14. არ ჩაძიროთ საავტომობილო ბლოკი წყალში.

15. ყოველთვის გამოიყენეთ ორივე ხელი მოწყობილობის ასატანად ან გადასატანად. ყოველთვის ამოიღეთ კაბელი შტეფსიდან მოწყობილობის ტარებამდე ან გადაადგილებამდე.

16. არ ჩადოთ თითები ან სხვა საგნები ბლენდერის ჭიქაში, როცა ბლენდერი ჩართულია.

17. დაზიანებების თავიდან აცილების მიზნით, ფრთხილად დაამუშავეთ პირები.

18. გაუფრთხილდით ჭიქის ზემოთ ჩამოკიდებულ გრძელ თმას, შარფებს, ქოლგას და მოწყობილობის საოპერაციო კომპონენტებს.

19. უსაფრთხოების მიზნით გამოიყენეთ მხოლოდ ორიგინალური აქსესუარები და სათადარიგო ნაწილები, რომლებიც განკუთვნილია კონკრეტული ტიპის ბლენდერისთვის, რომლებიც

ხელმისაწვდომია ავტორიზებულ სერვის ცენტრში.

20. აქსესუარების დაშლისას განსაკუთრებული სიფრთხილით მოეკიდეთ პირებს. პირებმა შეიძლება გამოიწვიოს ჭრილობები.

21. არ გარეცხოთ ბლენდერის ნაწილები ჭურჭლის სარეცხ მანქანაში.

22. აქსესუარების შეცვლა მხოლოდ მაშინ, როცა მოწყობილობა გამორთულია. გამორთეთ მოწყობილობა დენის წყაროდან.

23. არ ჩადოთ ბლენდერის ჭიქაში საკვებისა და სითხეების გარდა სხვა პროდუქტები. არ ჩადოთ ჭიქაში ცხელი პროდუქტები.

24. მოწყობილობა არ არის შესაფერისი კვერცხის ცილისთვის, ცომის მოსაზელად ან ხორცის დასაფქვავად.

არ გამოიყენოთ აგრესიული სარეცხი საშუალებები კორპუსის გასასუფთავებლად, რადგან ამან შეიძლება წაშალოს ინფორმაციული გრაფიკული სიმბოლოები, როგორცაა: მასშტაბი, ნიშნები, უსაფრთხოების ნიშნები და ა.შ.

25. არ დაიწყოთ შერევის ცარიელი ჭიქა, პროდუქტის შიგნით.

26. ბლენდერის უწყვეტი მუშაობის მაქსიმალური პერიოდი არის 2 წუთი. 2 წუთის უწყვეტი მუშაობის შემდეგ გააჩერეთ მოწყობილობა და დაელოდეთ რამდენიმე წუთს გადატვირთვამდე.

მოწყობილობის აღწერა: ბლენდერ Ms4080

1 – საზომი ჭიქა 2 – სახურავი 3 – შუშის ქილა 1,5 ლიტრი

4 – შუასადებები 5 – დანა 6 – პლასტიკური კაკალი

7 – ძრავის კორპუსი 8 – სიჩქარის რეგულირების ღილაკი 9 – ცისფერი სინათლის სახელურის განათება

10 - პლასტიკური მრგვალი ბეჭედი

მოწყობილობის მუშაობა

პირველ გამოყენებამდე:

1. ამოიღეთ ყველა სტიკერი ბლენდერის კორპუსიდან, დოქიდან და სახურავიდან.

2. სარეცხი სითხით გარეცხეთ დოქი და თავსახური თბილ წყალში, კარგად ჩამოიბანეთ, გააშრეთ ქილის შიდა და გარე მხარე.

3. ბლენდერი გამოიყენება:

ა) დააბლენდერეთ ხილი და ბოსტნეული, ამიტომ დაბლენდერებამდე საჭმელი უნდა დაჭრათ 10-15მმ ნაჭრებად.

ბ) დააქუცმაცეთ ყინული, თუ გსურთ ყინულის დამტკრევა, ყინულის რაოდენობა მინის ქილაში უნდა იყოს დაახლოებით 10 ცალი, ხოლო ყინულის კუბის ზომა არ უნდა იყოს 30\*23\*23 მმ-ზე მეტი.

4. არ დაუშვათ ბლენდერის უწყვეტი მუშაობა 2 წუთზე მეტხანს. მოგვიანებით გაცვივეთ მოწყობილობა მინიმუმ 1 წუთით.

5. როცა ბლენდერი უმოქმედო მდგომარეობაშია, ე.ი. შუშის ქილაში საკვები არ არის, არ უნდა იმუშაოთ მოწყობილობაზე 10 წამზე მეტი ხნის განმავლობაში, რათა თავიდან აიცილოთ შუასადებები.

6. ზედმეტმა შევსებამ შეიძლება დაბლოკოს მუშაობა, გთხოვთ, გამორთეთ მოწყობილობა და

ამოიღეთ შტეფსელი, ამოიღეთ საკვები და შემდეგ იმუშავეთ.

აწყობა / დაშლა

1. დოქი დადეთ თავდაყირა ბრტყელ, მდგრად ზედაპირზე. მოათავსეთ პლასტმასის მრგვალი რგოლი (10) დოქის საფრთხის ქვეშ, შემდეგ მოათავსეთ შუასადებები (4) შუშის საფრთხის ქვეშ და შემდეგ მოათავსეთ დანა (5), შემდეგ მოათავსეთ პლასტმასის კაკალი (6) და გადაატრიალეთ იგი მარჯვენა მხარეს, სანამ ყველა ნაწილი არ გაქრება. იყოს მჭიდროდ ხრახნიანი. ადგილი (სურათი 3).
2. მოათავსეთ დოქი ძრავის საყრდენზე (7) და გახსოვდეთ, რომ ყოველი გამოყენების წინ დააფარეთ სახურავი (2).
3. დაიშალა შეკრების მიმართ საპირისპირო თანმიმდევრობით.

აწყობა / დაშლა

1. დოქი დადეთ თავდაყირა ბრტყელ, მდგრად ზედაპირზე. მოათავსეთ პლასტმასის მრგვალი რგოლი (10) დოქის შუშის ძაფის ქვემოთ, შემდეგ მოათავსეთ შუასადებები (4) შუშის ძაფზე, შემდეგ მოათავსეთ დანა (5). შემდეგ დადეთ პლასტმასის კაკალი (6) ადრე მოთავსებულ ყველა ნაწილზე და გადაატრიალეთ საათის ისრის მიმართულებით, სანამ ყველა ნაწილი მჭიდროდ არ შეიკვრება (ფოტო 3).
2. მოათავსეთ დოქი ძრავის კორპუსზე (7) და გახსოვდეთ, რომ დახურეთ სახურავი (2) ყოველი გამოყენების წინ.
3. დასაშლელად, გააგრძელეთ შეკრების საპირისპირო თანმიმდევრობით.

გამოყენება:

1. მოათავსეთ აწყობილი ბლენდერი სტაბილურ, ბრტყელ ზედაპირზე.
2. დარწმუნდით, რომ სიჩქარის რეგულირების ღილაკი (8) დაყენებულია OFF პოზიციაზე. სახელურის მარკირება (სურათი 2):  
0 - გამორთვა: გამორთეთ მოწყობილობა.  
1 – დაბალი სიჩქარე: შესაფერისია რბილი საკვების შერევისთვის.  
2 – მაღალი სიჩქარე: შესაფერისია საკვების სიმეტრიული და მყარი ნაჭრების შესარევად.  
P – პულსი – უქანგავი ფოლადის დანა რჩება დროებით მაღალ სიჩქარეზე. ეს ფუნქცია დაყენებულია ხანმოკლე შერევისთვის (რამდენიმე წამი), თუ საკვები არის ძალიან დიდი ნაჭრები და ძნელად აურით, პირველ რიგში უნდა გამოიყენოთ ეს ფუნქცია რამდენიმე წამის განმავლობაში. სამკვდროულად, უმჯობესია გამოიყენოთ ეს ფუნქცია ყინულის დასამსხვრევად. ყინულის დასამტვრევად უნდა ჩართოთ გადამრთველი P პოზიციაზე დაახლოებით 1 წამით, შემდეგ კი დაელოდეთ მინიმუმ 2-3 წამს შემდეგ სამუშაოდ, გაიმეორეთ ციკლები ყინულის სრულყოფილ დამსხვრევამდე.
3. მოათავსეთ დოქი (3) ძრავის კორპუსზე (7).
4. ამოიღეთ სახურავი (2) ბლენდერის ქილიდან (3), ჩაყარეთ შესარევი ინგრედიენტები. იმისათვის, რომ თავიდან იქნას აცილებული ზედმეტი, დოქში ინგრედიენტების დონე არ უნდა აღემატებოდეს დოქის სიმაღლის ¾-ს. დახურეთ სახურავი.
5. შეაერთეთ დენის შტეფსელი დენის განყოფილებაში.
6. ჩართეთ მოწყობილობა სიჩქარის რეგულირების ღილაკის მობრუნებით (8).  
შენიშვნა: შერევის დროს ყოველთვის გეჭიროთ დოქი (3) ხელით.
7. მას შემდეგ, რაც შერეულ პროდუქტებს სათანადო კონსისტენცია ექნებათ, გამორთეთ მოწყობილობა სიჩქარის რეგულირების ღილაკის (8) გამორთვის მდგომარეობაში. დაელოდეთ სანამ პირები გაჩერდება. ამოიღეთ დენის შტეფსელი დენის განყოფილებიდან. ამოიღეთ სახურავი.

დასუფთავება და მოვლა

დარწმუნდით, რომ მოწყობილობა გამორთულია დენის წყაროდან.

1. დაშალეთ დოქი (3) დანადან შეკრების მიმართ საპირისპირო თანმიმდევრობით.
  2. გარეცხეთ დოქი, სახურავი და მე-3 სურათზე ნაჩვენები ნაწილები წყალში სარეცხი სითხით. კარგად ჩამოიბანეთ და გააშრეთ ყველა ნაწილი.
  2. გაწმინდეთ ძრავის კორპუსი (7) სველი ქსოვილით და შემდეგ გააშრეთ.
- შენიშვნა: არ ჩაძიროთ ძრავის კორპუსი (7) წყალში ან სხვა სითხეებში.

შენიშვნა: არ გარეცხვით ბლენდერის ნაწილები ჭურჭლის სარეცხ მანქანაში.

ტექნიკური მონაცემები

სიმძლავრე: 600 W

მაქს. სიმძლავრე: 1200 W

ძაბვა: 220-240V~ 50/60Hz

ოპერაციის რეკომენდებული დრო: ჩართვა მაქსიმუმ 2 წუთი + გამორთვა 1 წუთი

კლასი: II



თქვენი გარემოს დასაცავად: გთხოვთ გამოყოთ მუყაოს ყუთები და პლასტიკური ჩანთები და გადაყარეთ ისინი შესაბამის ნაგვის ურნაში. გამოყენებული მოწყობილობა უნდა მიეწოდოს სპეციალურ შემგროვებელ პუნქტებს საშიში კომპონენტების გამო, რამაც შეიძლება გავლენა მოახდინოს გარემოზე. არ გადააგდოთ ეს მოწყობილობა საერთო ნაგვის ურნაში.

(ALB) ALBANIAN

## TƏHLÜKƏSİZLİK ŞƏRTLƏRİ

### İSTİFADƏ TƏHLÜKƏSİZLİYİ ÜZRƏ VACİB TƏLİMATLAR

### DİQQƏTLƏ OXUYUN VƏ GƏLƏCƏK İSTİFADƏ ÜÇÜN SAXLAYIN.

Cihaz kommersiya məqsədləri üçün istifadə edilərsə, zəmanət şərtləri fərqlidir.

1. Məhsulu istifadə etməzdən əvvəl diqqətlə oxuyun və həmişə aşağıdakı təlimatlara əməl edin. İstehsalçı hər hansı sui-istifadə nəticəsində yaranan hər hansı ziyanı görə məsuliyyət daşımır.

2. Məhsul yalnız qapalı məkanda istifadə olunmalıdır. Məhsulu tətbiqi ilə uyğun gəlməyən hər hansı bir məqsəd üçün istifadə etməyin.

3. Tətbiq olunan gərginlik 220-240 V, ~50/60Hz-dir. Təhlükəsizliyə görə birdən çox cihazı bir elektrik rozetkasına qoşmaq düzgün deyil.

4. Uşaqların ətrafında istifadə edərkən diqqətli olun. Uşaqların məhsulla oynamasına icazə verməyin. Uşaqların və ya cihazı tanımayan insanların nəzarətsiz istifadə etməsinə icazə verməyin.

5. XƏBƏRDARLIQ: Bu cihaz 8 yaşdan yuxarı uşaqlar və fiziki, hissiyyat və ya əqli imkanları zəif olan şəxslər və ya cihaz haqqında təcrübəsi və ya biliyi olmayan şəxslər tərəfindən yalnız onların təhlükəsizliyinə cavabdeh olan şəxsin nəzarəti altında istifadə edilə bilər və ya əgər onlar cihazın təhlükəsiz istifadəsi ilə bağlı təlimat almışlarsa və onun istismarı ilə bağlı təhlükələrdən xəbərdardırlarsa. Uşaqlar cihazla oynamamalıdır. Cihazın təmizlənməsi və saxlanması 8 yaşdan yuxarı olmadıqda və bu fəaliyyətlər nəzarət altında həyata keçirilmədikdə, uşaqlar tərəfindən həyata keçirilməməlidir.

6. Məhsuldan istifadəni bitirdikdən sonra həmişə elektrik rozetkasından

əlinizlə fişini yumşaq bir şəkildə çıxarmağı unutmayın. Heç vaxt elektrik kabelini çəkməyin!!!

7. Nəzarət olmadan heç vaxt məhsulu enerji mənbəyinə qoşulmuş vəziyyətdə qoymayın. İstifadə qısa müddətə kəsildikdə belə, onu şəbəkədən söndürün, elektrik enerjisini ayırın.

8. Heç vaxt elektrik kabelini, fişini və ya bütün cihazı suya qoymayın. Məhsulu heç vaxt birbaşa günəş işığı və ya yağış kimi atmosfer şəraitinə məruz qoymayın. Məhsulu heç vaxt nəmli şəraitdə istifadə etməyin.

9. Elektrik kabelinin vəziyyətini vaxtaşırı yoxlayın. Elektrik kabeli zədələnsə, təhlükəli vəziyyətlərin qarşısını almaq üçün məhsul dəyişdiriləcək peşəkar xidmət yerinə yönəldilməlidir.

10. Məhsulu heç vaxt zədələnmiş elektrik kabeli ilə və ya yıxılıbsa və ya hər hansı başqa şəkildə zədələnsə və ya düzgün işləmirsə istifadə etməyin. Qüsurlu məhsulu özünüz təmir etməyə çalışmayın, çünki bu, elektrik şokuna səbəb ola bilər. Zədələnmiş cihazı təmir etmək üçün həmişə onu peşəkar xidmət yerinə çevirin. Bütün təmir işləri yalnız səlahiyyətli xidmət mütəxəssisləri tərəfindən həyata keçirilə bilər. Səhv edilmiş təmir istifadəçi üçün təhlükəli vəziyyətlərə səbəb ola bilər.

11. Məhsulu heç vaxt isti və ya isti səthlərin və ya elektrik sobası və ya qaz sobası kimi mətbəx cihazlarının üzərinə və ya yaxınına qoymayın.

12. Məhsulu heç vaxt yanan maddələrin yaxınlığında istifadə etməyin.

13. Şnurun tezgahın kənarından asılmasına icazə verməyin.

14. Motor blokunu suya batırmayın.

15. Cihazı daşımaq və ya hərəkət etdirmək üçün həmişə iki əlinizlə istifadə edin. Cihazı daşmazdan və ya köçürməzdən əvvəl həmişə şnurunu fişdən çıxarın.

16. Blender işə salındıqda barmaqlarınızı və ya hər hansı digər əşyaları blender qabına soxmayın.

17. Xəsarət almamaq üçün bıçaqları diqqətlə tutun.

18. Uzun saçlara, şərtlərə, stəkanın üstündən asılan qalstuklara və cihazın işlək hissələrinə diqqət yetirin.

19. Təhlükəsizliyə görə, yalnız səlahiyyətli xidmət mərkəzində mövcud olan, xüsusi blender növü üçün nəzərdə tutulmuş orijinal aksesuarlardan və ehtiyat hissələrdən istifadə edin.

20. Aksesuarları sökərkən bıçaqları həddindən artıq ehtiyatla idarə edin.

Bıçaqlar kəsiklərə səbəb ola bilər.

21. Blenderin heç bir hissəsini qabyuyan maşınlarda yumayın.

22. Aksesuarları yalnız cihaz söndürüldükdə dəyişdirin. Cihazı elektrik enerjisindən ayırın.

23. Blender qabına qida və mayelərdən başqa heç bir məhsul qoymayın. Kuboka isti məhsullar qoymayın.

24. Cihaz yumurtanın ağını çırpmaq, xəmir yoğurmaq və ya ət çəkmək üçün uyğun deyil.

Korpusu təmizləmək üçün aqressiv yuyucu vasitələrdən istifadə etməyin, çünki o, miqyas, işarələr, təhlükəsizlik işarələri və s. kimi məlumat xarakterli qrafik simvolları silə bilər.

25. İçərisində məhsul olmadan boş qarışdırma qabını işə salmayın.

26. BLENDERİN MAKSİMUM DAVAMLI İŞLƏMƏ MÜDDƏTİ 2 DƏQİQƏDİR. 2 dəqiqə fasiləsiz işlədikdən sonra cihazı dayandırın və yenidən başlamazdan əvvəl bir neçə dəqiqə gözləyin.

CİHAZIN TƏSVİRİ: BLENDER Ms4080

1 – Ölçmə qabı 2 – Qapaq 3 – Şüşə qab 1,5 litr

4 – Conta 5 – Bıçaq 6 – Plastik qoz

7 – Mühərrik korpusu 8 – Sürəti tənzimləyən düymə 9 – Mavi işıq düyməsinin işıqlandırılması

10 – Plastik dəyirmi halqa

CİHAZIN ƏMƏLİYYƏTİ

İlk istifadədən əvvəl:

1. Blenderin korpusundan, küpəsindən və qapağından bütün stikerləri çıxarın.

2. Küpəni və qapağı yuyucu maye ilə ilıq suda yuyun, yaxşıca yuyun, qabın içini və xaricini qurutun.

3. Blenderdən aşağıdakılar üçün istifadə olunur:

a) meyvə və tərəvəzləri qarışdırın, buna görə də qarışdırmazdan əvvəl yeməyi 10-15 mm qalınlığında dilimlə kəsməlisiniz.

b) buz əzmək, buz əzmək istəyirsinizsə, şüşə qabda buzun miqdarı təxminən 10 ədəd, buz kubunun ölçüsü isə 30\*23\*23 mm-dən çox olmamalıdır.

4. Blenderin 2 dəqiqədən artıq fasiləsiz işləməsinə icazə verməyin. Daha sonra cihazı ən azı 1 dəqiqə soyumağa buraxın.

5. Blender boş işləmə vəziyyətində olduqda, məs. şüşə qabda heç bir qida yoxdur, contaya zərər verməmək üçün cihazı 10 saniyədən çox işləməməlisiniz.

6. Həddindən artıq doldurma əməliyyatın qarşısını ala bilər, lütfən, cihazı söndürün və tıxacını çıxarın, yeməyin bir hissəsini çıxarın, sonra işə salın.

YAPILMA / SÖKMƏ

1. Küpəni düz, sabit bir səthə tərs qoyun. Plastik yuvarlaq halqanı (10) küpün təhdidinin altına qoyun, sonra contanı (4) şüşə təhlükənin üzərinə qoyun və sonra bıçağı (5) qoyun, sonra plastik qozunu (6) qoyun və bütün hissələri sağ tərəfə çevirin. möhkəm vidalanmalıdır. yer (Şəkil 3).

2. Küpü motorun altlığına (7) qoyun və hər istifadədən əvvəl qapağı (2) örtməyi unutmayın.

3. Montajla əlaqədar tərs qaydada sökün.

## YAPILMA / SÖKMƏ

1. K p ni d z, sabit bir s th  t rs qoyun. Plastik dair vi halqanı (10) k p n    e sapının altına qoyun, sonra contanı (4)    e sapın  z rin  qoyun, sonra bı a ı (5) yerl şdirin. Sonra plastik qozunu (6)  vv l qoyulmu  b t n hiss l r  qoyun v  b t n hiss l ri m hk m vidalanana q d r saat y n n n  ksin   v rin ( kil 3).
2. Qazanı motor korpusunun (7)  z rin  qoyun v  h r istifad d n  vv l qapa ı (2) ba lama ı unutmayın.
3. S km k  c n montaja t rs qaydada davam edin.

## İSTİFAD :

1. Yı ılmı  blenderi sabit, d z s th  qoyun.
2. S r t t nziml m  d ym sinin (8) OFF v ziyy tin  qoyuldu undan  min olun.

D ym  i ar si ( kil 2):

0 – OFF: cihazı s nd r n.

1 – A a ı s r t: yum aq qida qarı dırmaq  c n uygundur.

2 – Y ks k s r t: simmetrik v  s rt yem k par alarını qarı dırmaq  c n uygundur.

P – Pulse - paslanmayan polad bı aq ke id y ks k s r tl  qalır. Bu funksiya qısa m dd tl  qarı dırma (bir ne e saniy )  c n t yin edilib,  g r qidalar  ox b y k par alardırsa v  onları qarı dırmaq  tindirs ,  vv lc  bir ne e saniy  i l m k  c n bu funksiya dan istifadə etməlisiniz. Eyni zamanda, buzları  zm k  c n bu funksiya dan istifadə etməyiniz daha yaxşıdır. Buz  zm k  c n a arı t xmin n 1 saniy   rzində P v ziyy tin   v rm li v  sonra n vb ti i e ba lamazdan  vv l  n azı 2-3 saniy  g zl m lisiniz, buzları m k mm l  zm k  c n d vr l ri t krarlayın.

3. K p ni (3) motor korpusunun (7)  z rin  qoyun.
  4. Blender qabından (3) qapa ı (2)  ıxarın, qarı dırılacaq inqrediyentl ri qoyun. Da manın qar ısını almaq  c n qabdakı inqrediyentl rin s viyy si k p n h nd rl y n n  /4-d n  ox olmamalıdır. Qapa ı ba layın.
  5. Elektrik fi ini elektrik rozetkasına qo un.
  6. S r t t nziml m  d ym sini (8) d nd r r k cihazı yandırın.
- X B RDARLIQ: Qarı dırark n h mi e qabı (3)  linizl  saxlayın.
7. Qarı ıq m hsullar lazımı konsistensiyaya malik olduqdan sonra s r t t nziml m  d ym sini (8) off v ziyy tin   v r r k cihazı s nd r n. Bı aqlar dayanana q d r g zl y n. Elektrik fi ini elektrik rozetkasından  ıxarın. Qapa ı  ıxarın.

## T MİZLİK V  XİDM T

Cihazın elektrik enerjisindən ayrıldı ından  min olun.

1. K p ni (3) montaja uy un olaraq t rs qaydada bı aqdan ayırın.
  2.  kil 3-d  g st ril n qabı, qapa ı v  hiss l ri yuyucu maye il  suda yuyun. H rt rfli yuyun v  b t n hiss l ri qurudun.
  2. M h rrikin korpusunu (7) n m par a il  t mizl y n v  sonra quru silin.
- DİQQ T: Motor korpusunu (7) suya v  ya dig r mayel r  batırmayın.
- DİQQ T: Blenderin he  bir hiss sini qabyuyan ma ında yumayın.

## TEXNİKİ M LUMAT

G c: 600W

Maks. G c: 1200W

G rginlik: 220-240V~ 50/60Hz

T vsiy  olunan i  vaxtı: maksimum 2 d qiq  yandırıldı + 1 d qiq  s nd r ld 

Sınıf: II



 traf m hitinizi qorumaq  c n: karton qutuları v  plastik torbaları ayırın v  m vafiq tullantı qutularına atın. İstifad  olunmu  cihaz  traf m hit  t sir g st r  bil n t hl k li komponentl r  g r  x susi toplama m nt q l rin   atdırılmalıdır. Bu cihazı  mumi tullantı qutusuna atmayın.

## KARTA GWARANCYJNA

WARUNKI GWARANCJI obowiązują na terenie Rzeczypospolitej Polskiej

Adler Sp. z o.o. ul. Ordoną 2a 01-237 Warszawa zapewnia użytkownika o dobrej jakości sprzętu, na który wydana jest niniejsza karta gwarancyjna i udziela 24 miesięcznej gwarancji, która liczy się od daty zakupu sprzętu. Usługi gwarancyjne świadczone są po okazaniu prawidłowo wypełnionej karty gwarancyjnej. Wady lub uszkodzenia sprzętu ujawnione w okresie gwarancji usuwane będą bezpłatnie przez Serwis Centralny. W przypadku zakupu sprzętu przez przedsiębiorcę (faktura VAT) okres gwarancji wynosi 12 miesięcy.

Powyższy zapis nie dotyczy jednoosobowych działalności gospodarczych, o ile rodzaj zakupionego sprzętu, nie jest związany z profilem prowadzonej działalności gospodarczej – weryfikacja w CEIDG.

W przypadku wymiany rzeczy na nową, albo po dokonaniu istotnej naprawy, okres gwarancji biegnie na nowo od chwili dostarczenia klientowi rzeczy wolnej od wad, lub zwrócenia rzeczy naprawionej. Jeżeli gwarant wymienił część rzeczy, przepis powyższy stosuje się odpowiednio do części wymienionej. Gwarant zobowiązuje się pokryć koszty dostarczenia rzeczy do serwisu na adres wskazany w karcie gwarancyjnej. Jednakże uprawniony z gwarancji powinien zachować rozsądek, wybierając środek transportu. Uprawnionemu z gwarancji nie przysługują od gwaranta zwrot kosztów dostarczenia towaru – rzeczy do naprawy gwarancyjnej, przekraczający ekonomicznie uzasadnione koszty przewozu.

UWAGA: Sprzęt przeznaczony jest wyłącznie do użytku domowego. Naprawami gwarancyjnymi nie są objęte czynności związane z odkamienianiem, konserwacją, czyszczeniem urządzenia oraz części i akcesoria ulegające zużyciu przy normalnym użytkowaniu. Gwarancja nie obejmuje mechanicznych uszkodzeń sprzętu oraz wad i uszkodzeń wynikłych wskutek:

- niewłaściwego lub niezgodnego z instrukcją użytkowania, przechowywania i konserwacji;
- ingerencji nieautoryzowanego serwisu, samowolnych napraw, przeróbek i zmian konstrukcyjnych;
- użycia niewłaściwych materiałów eksploatacyjnych.
- uszkodzeń mechanicznych, termicznych, chemicznych i powstałych na skutek przepięcia w sieci.
- karta gwarancyjna jest nieważna bez daty zakupu, pieczęci sprzedającego i kopii dokumentu zakupu.
- gwarancją nie są objęte elementy eksploatacyjne i akcesoria w tym: elementy szklane (np. dzbanki, talerze), sznury przyłączeniowe, sieciowe, żarówki, baterie, nożyki i folie do urządzeń tnących, nasadki miksujące, trzepaki, mieszaki, ssawkoszczotki, rury, węże, kubki miksujące, głowice tnące i sita.

Reklamowany sprzęt jest dostarczany do Serwisu Centralnego przez Klienta w stanie kompletnym i odpowiednio zabezpieczony na czas transportu. Po dokonanej naprawie reklamowany sprzęt odbierany jest z Serwisu Centralnego przez Klienta.

Termin usunięcia wady może zostać wydłużony o czas potrzebny do importu niezbędnych części, nie dłuższy niż 30 dni roboczych. W każdym takim przypadku warsztat serwisowy powiadomi klienta o wydłużeniu terminu naprawy gwarancyjnej. W związku z koniecznością sprowadzenia części zamiennych i poinformuje o nowym terminie usunięcia wady.

W przypadku stwierdzenia usterki należy ją zgłosić w punkcie sprzedaży lub w Serwisie Centralnym, ul. Ordoną 2A, 01-237 Warszawa, tel. 728-595-006 lub e-mail: [serwis@adler.com.pl](mailto:serwis@adler.com.pl).

W zgłoszeniu proszę podać swój adres, nr telefonu i opis usterki. Do reklamacji konieczne jest dołączenie kopii dokumentu zakupu.

Gwarancja nie wyłącza ani nie ogranicza oraz nie zawiesza uprawnień kupującego wynikających z przepisów o rękojmi za wady rzeczy sprzedanej.



adnotacje serwisu:

SERWIS CENTRALNY  
01-237 Warszawa ul.Ordoną 2A  
tel. 728 - 595 - 006  
[serwis@adler.com.pl](mailto:serwis@adler.com.pl) [www.adler.com.pl](http://www.adler.com.pl)

.....  
(data sprzedaży)  
.....  
(pieczętka sklepu i podpis sprzedawcy)

### W trosce o środowisko..

Opakowania kartonowe oraz worki polietylenowe (PE) należy wrzucać do odpowiednich pojemników przeznaczonych do selektywnej zbiórki odpadów komunalnych zgodnie z ich opisem. Jeżeli w urządzeniu znajdują się baterie, należy je wyjąć i osobno oddać do punktu zbierania i składowania. Zużyte urządzenie należy oddać do odpowiedniego punktu zbierania i składowania, gdyż znajdujące się w nim niebezpieczne substancje mogą stanowić zagrożenie dla zdrowia i środowiska. Oznaczenie umieszczone na produkcie wskazuje, że urządzenia nie należy wyrzucać do pojemnika z odpadami komunalnymi.

Zużyty sprzęt elektryczny, to odpady, które zawierają substancje szkodliwe dla ludzi, zwierząt i środowiska. Substancje te mogą doprowadzić do zanieczyszczenia gleby, wody lub powietrza, a poprzez to mogą się dostać do organizmu człowieka i doprowadzić do licznych dolegliwości zdrowotnych, takich jak: zaburzenia wzroku, słuchu, mowy, mogą również doprowadzić do uszkodzenia nerek, wątroby i serca, oraz wywołać choroby skóry. Substancje szkodliwe mogą mieć również niekorzystny wpływ na układ oddechowy i rozrodczy oraz doprowadzić do zamian nowotworowych. Spożycie roślin rosnących na skażonych glebach, oraz produktów powstałych z nich może grozić w/w skutkami zdrowotnymi.

**Urządzenia nie wyrzucać do pojemnika na odpady komunalne !!!!**

OGÓLNE WARUNKI BEZPIECZEŃSTWA  
WAŻNE INSTRUKCJE DOTYCZĄCE BEZPIECZEŃSTWA UŻYTKOWANIA  
PRZECZYTAJ UWAŻNIE I ZACHOWAJ NA PRZYSZŁOŚĆ

1. Przed rozpoczęciem użytkowania urządzenia przeczytać instrukcję obsługi i postępować według wskazówek w niej zawartych. Producent nie odpowiada za szkody spowodowane użytkowaniem urządzenia niezgodnie z jego przeznaczeniem lub niewłaściwą jego obsługą.

2. Urządzenie służy wyłącznie do użytku domowego. Nie używać do innych celów, niezgodnych z jego przeznaczeniem.

3. Urządzenie należy podłączyć wyłącznie do gniazdka z uziemieniem 220-240 V ~ 50/60 Hz.

W celu zwiększenia bezpieczeństwa użytkowania do jednego obwodu prądu nie należy równocześnie włączać wielu urządzeń elektrycznych.

4. Należy zachować szczególną ostrożność podczas korzystania z urządzenia, gdy w pobliżu przebywają dzieci. Nie należy dopuszczać dzieci do zabawy urządzeniem nie pozwól dzieciom ani osobom nie zaznajomionym z urządzeniem na jego użytkowanie.

5. **OSTRZEŻENIE:** Niniejszy sprzęt może być użytkowany przez dzieci powyżej 8 roku życia oraz osoby o ograniczonej zdolności fizycznej, czuciowej lub psychicznej, lub osoby nie mające doświadczenia lub znajomości sprzętu, jeśli odbywa się to pod nadzorem osoby odpowiadającej za ich bezpieczeństwo lub zostały im udzielone wskazówki na temat bezpiecznego użytkowania urządzenia i mają świadomość niebezpieczeństwa związanego z jego użytkowaniem. Dzieci nie powinny bawić się sprzętem. Czyszczenie i konserwacja urządzenia nie powinna być wykonywana przez dzieci, chyba że są powyżej 8 roku życia a czynności te są wykonywane pod nadzorem.

6. Zawsze po zakończeniu używania, wyjmij wtyczkę z gniazda zasilającego poprzez przytrzymanie gniazdka ręką. **NIE** ciągnąć za sznur sieciowy.

7. Nie zanurzać kabla, wtyczki oraz całego urządzenia w wodzie lub innej cieczy. Nie wystawiaj urządzenia na działanie warunków atmosferycznych (deszczu, słońca, etc.) ani nie używaj w warunkach podwyższonej wilgotności (łazienki, wilgotne domki kempingowe).

8. Okresowo sprawdzaj stan przewodu zasilającego. Jeżeli przewód zasilający jest uszkodzony, to powinien on być wymieniony przez specjalistyczny zakład naprawczy w celu uniknięcia zagrożenia.

9. Nie używaj urządzenia z uszkodzonym przewodem zasilającym lub jeśli zostało upuszczone lub uszkodzone w jakikolwiek inny sposób lub nieprawidłowo pracuje. Nie naprawiaj urządzenia samodzielnie, gdyż grozi to porażeniem. Uszkodzone urządzenie oddaj do właściwego punktu serwisowego w celu sprawdzenia lub dokonania naprawy. Wszelkich napraw mogą dokonywać wyłącznie uprawnione punkty serwisowe.

Nieprawidłowo wykonana naprawa może spowodować poważne zagrożenie dla użytkownika.

10. Należy stawiać urządzenie na chłodnej stabilnej, równej powierzchni, z dala od nagrzewających się urządzeń kuchennych jak: kuchenka elektryczna, palnik gazowy, itp..
11. Nie korzystać z urządzenia w pobliżu materiałów łatwopalnych.
12. Przewód zasilania nie może zwisać poza krawędź stołu lub dotykać gorących powierzchni.
13. Nie wolno pozostawiać włączonego urządzenia ani zasilacza do gniazdka bez nadzoru.
14. Do zapewnienia dodatkowej ochrony, wskazane jest zainstalowanie w obwodzie elektrycznym, urządzenia różnicowoprądowego (RCD) o znamionowym prądzie różnicowym nie przekraczającym 30 mA. W tym zakresie należy zwrócić się do specjalisty elektryka.
15. Nie wolno zamoczyć części silnikowej.
16. Nie wkładać palców ani żadnych innych przedmiotów do kubka blendera, gdy urządzenie jest włączone.
17. Ostrożnie obchodzić się z ostrzami, aby uniknąć zranienia.
18. Uważać, aby nad kubkiem i pracującymi elementami urządzenia nie zwiślały długie włosy, szaliki, krawaty itp.
19. Ze względów bezpieczeństwa, należy używać tylko oryginalnych akcesoriów i części zamiennych dostosowanych do danego modelu blendera, sprzedawanych przez autoryzowany serwis.
20. W momencie wyjmowania akcesoriów należy bardzo ostrożnie manipulować ostrzami: mogą one zranić.
21. Nie myć żadnych elementów blendera w zmywarce.
22. Zmiany akcesoriów można dokonywać tylko przy wyłączonym urządzeniu. Odłączyć urządzenie od prądu.
23. Nie wolno wkładać do kubka blendera innych produktów niż żywność i płyny. Nie wolno umieszczać gorących produktów w kubku.
24. Urządzenie nie nadaje się do ubijania białka, wyrabiania ciasta lub rozdrabniania mięsa. Do mycia obudowy nie używaj agresywnych detergentów, ponieważ mogą one być przyczyną usunięcia naniesionych informacyjnych symboli graficznych takich jak: podziałki, oznaczenia, znaki ostrzegawcze, itp.
25. Nie uruchamiaj kubka miksującego „na sucho” – bez produktu.
26. **MAKSYMALNY NIEPRZERWANY CZAS PRACY BLENDERA WYNOŚI 2 MINUTY.** Po 2 minutach ciągłej pracy odczekać kilka minut przed jego ponownym uruchomieniem.

OPIS URZĄDZENIA: BLENDER KIELICHOWY MS4080

1 - Miarka

2 - Pokrywka

3 - Szklany dzbanek 1,5 litra

4 - Uszczelka

5 - Ostrze

6 - Plastikowa nakrętka

## DZIAŁANIE URZĄDZENIA

Przed pierwszym użyciem:

1. Usuń wszystkie naklejki z obudowy, dzbanka i pokrywki blendera.
2. Dzbanek i pokrywkę umyj w ciepłej wodzie z płynem do mycia naczyń, dokładnie wypłucz, wysusz dzbanek wewnątrz i na zewnątrz.
3. Blender służy do:
  - a) miksowania owoców i warzyw, dlatego przed miksowaniem należy pokroić żywność w kawałki o grubości 10-15 mm.
  - b) kruszenia lodu. Jeśli chcesz kruszyć lód, ilość lodu w szklanym dzbanku powinna wynosić około 10 sztuk, a rozmiar kostki lodu nie powinien być większy niż 30 \* 23 \* 23 mm.
4. Nie pozwalaj na ciągłą pracę blendera dłużej niż 2 minuty. Później pozwól urządzeniu ostygnąć przynajmniej przez 1 minutę.
5. Gdy blender jest w stanie spoczynku, np. w szklanym dzbanku nie ma żywności, nie wolno używać urządzenia dłużej niż przez 10 sekund aby uniknąć uszkodzenia uszczelki.
6. Przepelnienie może zablokować pracę, należy wyłączyć urządzenie i wyciągnąć wtyczkę, wyjąć trochę żywności, a następnie uruchomić.

## MONTAŻ / DEMONTAŻ

1. Ustaw dzbanek do góry nogami na płaskiej, stabilnej powierzchni. Umieść plastikową okrągłą obwódkę (10) poniżej szklanego gwintu dzbanka, potem umieść uszczelkę (4) na szklanym gwinciu, a następnie umieść ostrze (5). Następnie załóż plastikową nakrętkę (6) i przekręć ją w prawą stronę, aż wszystkie części będą mocno przykręcone (zdjęcie 3).
2. Umieść dzbanek na obudowie silnika (7) i pamiętaj, aby zamknąć pokrywkę (2) przed każdym użyciem.
3. Demontaż wykonaj w odwrotnej kolejności w stosunku do montażu.

## UŻYTKOWANIE:

1. Umieść zmontowany blender na stabilnej, płaskiej powierzchni.
2. Upewnij się, że pokrętło regulacji prędkości (8) jest ustawione w pozycji OFF.

Oznakowanie pokrętła (zdjęcie 2):

0 - OFF: wyłącz urządzenie.

1 - Niska prędkość: nadaje się do blendowania miękkiej żywności.

2 - Wysoka prędkość: odpowiednia do symetrycznych i twardych produktów żywnościowych.

P - Pulse - ostrze ze stali nierdzewnej utrzymuje chwilowo dużą prędkość. Ta funkcja jest przeznaczona do blendowania krótkotrwałego (kilka sekund), jeśli potrawy są bardzo duże i trudno je blendować, należy najpierw użyć tej funkcji, aby działała przez kilka sekund.

Jednocześnie najlepiej użyć tej funkcji do kruszenia lodu. Aby kruszyć lód należy ustawić przełącznik w położeniu P na około 1 sekundę, a następnie odczekać co najmniej 2-3 sekundy przed następną pracą, powtarzając cykl do idealnego kruszenia lodu.

3. Umieść dzbanek (3) na obudowie silnika (7).

4. Zdejmij pokrywkę (2) z dzbanka blendera (3), włóż składniki do wymieszania. Aby uniknąć przepelnienia, poziom składników w dzbanku nie powinien przekraczać  $\frac{3}{4}$  wysokości dzbanka. Zamknij pokrywkę.

5. Podłącz wtyczkę do gniazdka elektrycznego.

6. Włącz urządzenie, obracając pokrętłem regulacji prędkości (8).

UWAGA: Podczas miksowania zawsze trzymaj dzbanek (3) ręką.

7. Po uzyskaniu odpowiedniej konsystencji zmieszanych produktów wyłączyć urządzenie, obracając pokrętło regulacji prędkości (8) do pozycji wyłączenia. Poczekaj, aż ostrza się zatrzymają. Wyjmij wtyczkę z gniazdka. Zdejmij pokrywkę.

## CZYSZCZENIE I KONSERWACJA

Upewnij się, że urządzenie jest odłączone od zasilania.

1. Zdemontuj dzbanek (3) i ostrze w odwrotnej kolejności w stosunku do montażu.  
2. Umyj dzbanek, pokrywkę i części pokazane na Zdjęciu 3 w wodzie z dodatkiem płynu do mycia naczyń. Dokładnie wypłucz i osusz wszystkie części.

2. Wyczyść obudowę silnika (7) wilgotną szmatką, a następnie wytrzyj do sucha.

UWAGA: Nie zanurzaj obudowy silnika (7) w wodzie ani innych płynach.

UWAGA: Nie myj żadnych części blendera w zmywarkach.

#### DANE TECHNICZNE

Moc: 600W

Maksymalna moc: 1200W

Napięcie: 220-240V ~ 50/60Hz

Zalecany czas pracy: maksymalnie 2 minuty włączony + 1 minuta wyłączony

Klasa ochrony przeciwporażeniowej: II



# AFTER SALE SERVICE NOTICE

<b>GB</b>	If you want to buy spare parts or make any complaints, please contact the seller who issued the receipt directly.
<b>DE</b>	Wenn Sie Ersatzteile kaufen oder reklamieren möchten, wenden Sie sich bitte direkt an den Verkäufer, der die Quittung ausgestellt hat.
<b>FR</b>	Si vous souhaitez acheter des pièces de rechange ou faire des réclamations, veuillez contacter directement le vendeur qui a émis le reçu.
<b>ES</b>	Si desea comprar repuestos o presentar alguna queja, comuníquese directamente con el vendedor que emitió el recibo.
<b>PT</b>	Se você quiser comprar peças de reposição ou fazer alguma reclamação, entre em contato diretamente com o vendedor que emitiu o recibo.
<b>LT</b>	Jeĩ norite įsigyti atsarginių dalių ar pateikti nusiskundimą, susisiekite tiesiogiai su kvitą išdavusiu pardavėju.
<b>LV</b>	Ja vēlaties iegādāties rezerves daļas vai izteikt pretenzijas, lūdzu, sazinieties tieši ar pārdevēju, kurš izsniedza čeku.
<b>EST</b>	Kui soovite osta varuosi või esitada pretensioone, võtke otse ühendust kvitungi väljastanud müüjaga.
<b>HU</b>	Ha pótlaktrészeket szeretne vásárolni, vagy panaszt szeretne tenni, forduljon közvetlenül a bizonylatot kiállító eladóhoz.
<b>BS</b>	Ako želite kupiti rezervne dijelove ili napraviti reklamaciju, obratite se direktno prodavaču koji je izdao račun.
<b>RO</b>	Если вы хотите купить запчасти или предъявить какие-либо претензии, пожалуйста, свяжитесь напрямую с продавцом, выдавшим чек.
<b>CZ</b>	Chcete-li zakoupit náhradní díly nebo uplatnit jakoukoli reklamaci, kontaktujte přímo prodejce, který účtenku vystavil.
<b>RU</b>	Дacă dorii să cumpărați piese de schimb sau să faceți vreo reclamație, vă rugăm să contactați direct vânzătorul care a emis chitanța.
<b>GR</b>	Εάν θέλετε να αγοράσετε ανταλλακτικά ή να κάνετε οποιαδήποτε παράπονα, επικοινωνήστε απευθείας με τον πωλητή που εξέδωσε την απόδειξη.
<b>MK</b>	Ако сакате да купите резервни делови или да поднесете какви било поплаки, контактирајте директно со продавачот кој ја издал сметката.
<b>NL</b>	Als u reserveonderdelen wilt kopen of een klacht wilt indienen, neem dan rechtstreeks contact op met de verkoper die de bon heeft afgegeven.
<b>SL</b>	Če želite kupiti nadomestne dele ali vložiti reklamacije, se obrnite neposredno na prodajalca, ki je izdal račun.
<b>FI</b>	Jos haluat ostaa varaosia tai tehdä valituksia, ota yhteyttä suoraan kuitin antaneeseen myyjään.
<b>PL</b>	W przypadku chęci zakupu części zamiennych lub zgłoszenia ewentualnych reklamacji należy kontaktować się bezpośrednio ze sprzedawcą, który wystawił paragon.
<b>IT</b>	Se desidero acquistare pezzi di ricambio o presentare reclami, contattata direttamente il venditore che ha emesso la ricevuta.
<b>HR</b>	Se desidero acquistare pezzi di ricambio o presentare reclami, contattata direttamente il venditore che ha emesso la ricevuta.
<b>SV</b>	Om du vill köpa reservdelar eller göra några reklamationer, vänligen kontakta säljaren som utfärdat kvittot direkt.
<b>DK</b>	Hvis du ønsker at købe reservedele eller reklamere, bedes du kontakte sælgeren, som har udstedt kvitteringen, direkte.
<b>UA</b>	Якщо ви хочете придбати резервни частини або подати будь-які претензії, зверніться безпосередньо до продавця, який видав чек.
<b>SR</b>	Ako желите да купите rezervne delove ili da uložite reklamaciju, obratite se direktno prodavcu koji je izdao račun.
<b>SK</b>	Ak si chcete kúpiť náhradné diely alebo uplatniť akúkoľvek reklamáciu, kontaktujte priamo predajcu, ktorý účtenku vystavil.
<b>AR</b>	او غيرقطع اعراض في ترغب كنتاذاً شكوى اي تقديم، لاصتاً فيرجى مباشراً لاصلياً رصداً بذاً بالبائع
<b>BG</b>	Ako iskate da закупите резервни части или да направите оплаквания, моля, свържете се директно с продавача, който е издал касовата бележка.
<b>AZ</b>	Ehtiyat hissələri almaq və ya hər hansı şikayət etmək istəyirsinizsə, qəbz vəziyyətə satıcı ilə birbaşa əlaqə saxlayın.
<b>ALB</b>	Nëse dëshironi të blini pjesë këmbimi ose të bëni ndonjë ankesë, j l temi kontaktoni drejtpërdrejt shitësin që ka lësh ar lat rën.