

Register your product and get support at  
[www.philips.com/welcome](http://www.philips.com/welcome)

HR1613, HR1611, HR1610

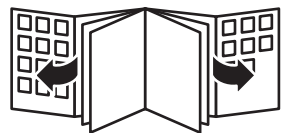

**PHILIPS**



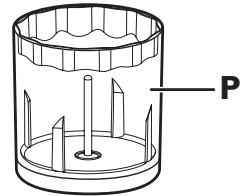
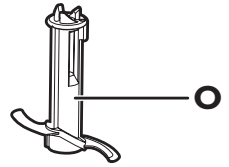
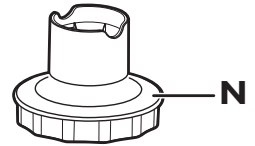
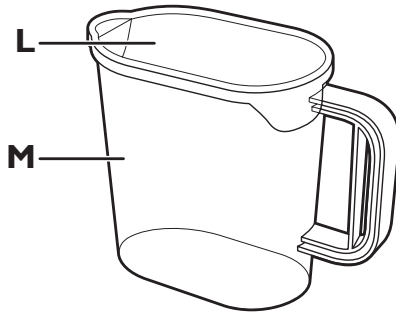
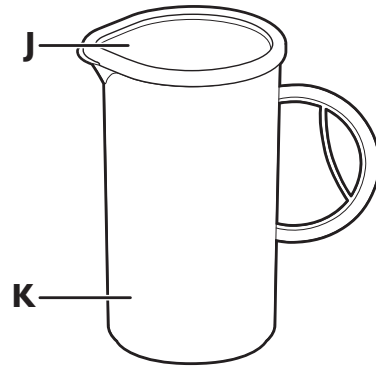
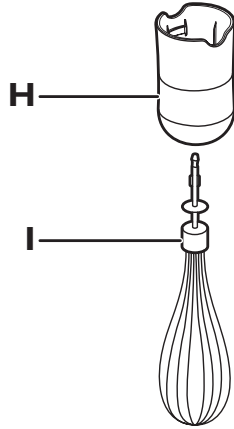
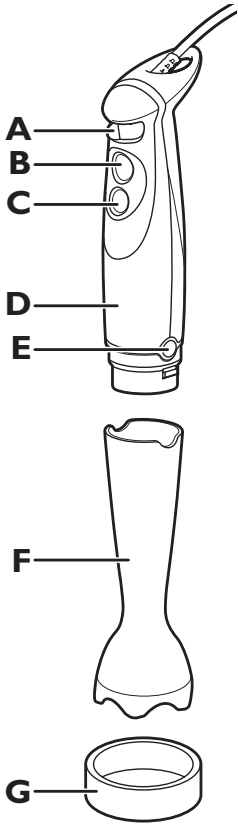



## Введение

Поздравляем с покупкой продукции Philips! Для получения полной поддержки, оказываемой компанией Philips, зарегистрируйте прибор на веб-сайте [www.philips.com/welcome](http://www.philips.com/welcome).

## Общее описание (Рис. 1)

- A** Переключатель скорости
- B** Кнопка включения/выключения
- C** Кнопка установки турборежима
- D** Блок электродвигателя
- E** Кнопки отсоединения насадок
- F** Насадка для смешивания
- G** Защитный колпачок

### Венчик для взбивания (только для HR1613):

- H** Соединительное устройство
- I** Венчик для взбивания

### Стакан

- J** Крышка для круглого стакана (только для HR1611/ HR1610)
- K** Круглый стакан (только для HR1611/ HR1610)
- L** Крышка для овального стакана (только для HR1613)
- M** Овальный стакан (только для HR1613)

### Маленький измельчитель (только для HR1613/HR1611):

- N** Крышка
- O** Ножевой блок
- P** Чаша

## Важно!

Перед эксплуатацией прибора внимательно ознакомьтесь с настоящим руководством и сохраните его для дальнейшего использования в качестве справочного материала.

### Опасно!

- Запрещается погружать блок электродвигателя в воду или другие жидкости, а также мыть его под струёй воды. Для очистки блока электродвигателя пользуйтесь влажной салфеткой.

### Предупреждение.

- Перед подключением прибора убедитесь, что указанное на нем номинальное напряжение соответствует напряжению местной электросети.
- Не пользуйтесь прибором, если сетевой шнур, сетевая вилка или другие детали повреждены.
- В случае повреждения сетевого шнура его необходимо заменить. Чтобы обеспечить безопасную эксплуатацию прибора, заменяйте шнур только в авторизованном сервисном центре Philips или в сервисном центре с персоналом аналогичной квалификации.
- В случае повреждения данного прибора заменяйте его только оригинальным прибором. В противном случае это приведет к отмене гарантии.
- Данный прибор не предназначен для использования лицами (включая детей) с ограниченными возможностями сенсорной системы или ограниченными умственными или физическими способностями, а также лицами с недостаточным опытом и знаниями, кроме как под контролем и руководством лиц, ответственных за их безопасность.
- Не позволяйте детям играть с прибором.
- Избегайте прикосновения к лезвиям ножа, особенно, когда прибор подключен к сети электропитания. Лезвия очень острые!

- В случае заедания ножевого блока отключите прибор от сети, прежде чем удалить продукты, препятствующие движению лезвий.

### **Внимание!**

- В случаях, когда прибор оставляется без присмотра, а также перед сборкой, разборкой и очисткой его необходимо выключить и отключить от розетки электросети.
- Запрещается пользоваться какими-либо принадлежностями или деталями других производителей без специальной рекомендации компании Philips. При использовании такой принадлежности гарантийные обязательства утрачивают силу.
- Прибор предназначен только для домашнего использования.
- Количество обрабатываемых продуктов и время работы прибора не должно превышать значения, указанные в таблицах.
- Делайте перерыв между обработками каждой последующей порции продуктов. Дайте прибору остыть в течение 5 минут перед дальнейшим использованием.
- Уровень шума:  $L_c = 85$  дБ (А)

### **Электромагнитные поля (ЭМП)**

Данный прибор Philips соответствует стандартам по электромагнитным полям (ЭМП). При правильном обращении согласно инструкциям, приведенным в руководстве пользователя, использование прибора безопасно в соответствии с современными научными данными.

### **Защита от перегрева**

Данный прибор снабжен устройством автоматического отключения при перегреве. Прибор автоматически отключается при перегреве. Выключите прибор и дайте ему остыть в течение 5 минут. Затем снова подключите прибор к электросети и включите его. В случае слишком частого срабатывания автоматического отключения при перегреве обратитесь в торговую организацию или авторизованный сервисный центр Philips.

### **Перед первым использованием**

Перед первым использованием прибора тщательно вымойте все детали, которые будут контактировать с пищевыми продуктами (см. главу "Очистка").

### **Подготовка прибора к работе**

- 1** Перед тем как измельчить, смешать или поместить горячие продукты в стакан, дайте им остыть (максимальная температура  $80^{\circ}\text{C}$ ).
- 2** Перед обработкой в блендере нарежьте крупные продукты небольшими кусочками (около 2 см).
- 3** Прежде чем подключить прибор к сети электропитания проверьте правильность сборки.

### **Использование прибора**

#### **Ручной блендер**

Назначение блендера:

- перемешивание жидкостей, таких как молочные продукты, соусы, фруктовые соки, супы, напитки, коктейли;
- перемешивание мягких продуктов, таких как жидкое тесто или майонез;
- приготовление пюре из термически обработанных продуктов, например, приготовление детского питания.

- 1** Положите ингредиенты в стакан.

В таблице указано, какое время рекомендуется для приготовления соответствующего количества продуктов.

**Количество продуктов и время приготовления**

| Ингредиенты                   | Количество продуктов | Время   | Турборежим |
|-------------------------------|----------------------|---------|------------|
| Овощи и фрукты                | 100-200 г            | 30 сек. | 12-16      |
| Детское питание, супы и соусы | 100-400 мл           | 60 сек. | 12-16      |
| Жидкое тесто                  | 100-500 мл           | 60 сек. | 12-16      |
| Коктейли и напитки            | 100-1000 мл          | 60 сек. | 12-16      |

**2** Подсоедините насадку для смешивания к блоку электродвигателя (должен прозвучать щелчок) (Рис. 2).

**3** Вставьте вилку сетевого шнура в розетку электросети.

**4** Полностью погрузите насадку с ножом в ингредиенты (Рис. 3).

**5** Чтобы включить прибор, нажмите кнопку включения/выключения или кнопку турборежима.

- При использовании кнопки включения/выключения можно устанавливать скорость с помощью переключателя скорости. Чем выше скорость, тем меньше времени требуется для обработки.
- При использовании турборежима прибор работает на максимальной скорости. В этом случае невозможно менять режимы скорости с помощью переключателя.

*Примечание. Чем выше скорость, тем меньше времени требуется для обработки.*

**6** Для смешивания продуктов медленно перемещайте прибор вверх и вниз круговыми движениями (Рис. 4).

**Маленький измельчитель (только для HR1613/HR1611)**

Измельчитель предназначен для измельчения таких продуктов как орехи, мясо, репчатый лук, твердые сыры, вареные яйца, чеснок, зелень, сухой хлеб и т.д.

Соблюдайте осторожность при обращении с ножевым блоком, особенно при изъятии ножевого блока из чаши измельчителя, опустошении чаши измельчителя и очистке. Лезвия очень острые.

**1** Поместите ножевой блок в чашу измельчителя (Рис. 5).

**2** Поместите продукты в чашу измельчителя.

В таблице указано, какое время рекомендуется для приготовления соответствующего количества продуктов.

**Количество продуктов и время приготовления для маленького измельчителя (только для HR1613/HR1611)**

| Ингредиенты         | Количество продуктов | Время    | Скорость   |
|---------------------|----------------------|----------|------------|
| Репчатый лук и яйца | 100 г                | 5x1 сек. | 1-4        |
| Мясо                | 120 г (макс.)        | 5 сек.   | турборежим |
| Зелень              | 20 г                 | 5x1 сек. | 8-12       |
| Пармезан            | 50-100 г (макс.)     | 15 сек.  | турборежим |

| Ингредиенты     | Количество продуктов | Время    | Скорость   |
|-----------------|----------------------|----------|------------|
| Орехи и миндаль | 100 г                | 20 сек.  | турборежим |
| Чеснок          | 50 г                 | 5x1 сек. | турборежим |

- Установите соединительное устройство на чашу измельчителя (Рис. 6).
- Прикрепите блок электродвигателя к крышке измельчителя (должен прозвучать щелчок) (Рис. 7).
- Вставьте вилку сетевого шнура в розетку электросети.
- Чтобы включить прибор, нажмите кнопку включения/выключения или кнопку турборежима.

*Примечание. Если продукты прилипают к стенкам чаши измельчителя, снимите продукты лопаточкой или добавьте жидкости.*

*Примечание. Делайте перерыв между обработками каждой последующей порции продуктов. Дайте прибору остыть в течение 5 минут перед дальнейшим использованием.*

### **Венчик для взбивания (только для HR1613):**

Венчик предназначен для взбивания сливок, взбивания яичных белков, приготовления десертов и т.п.

- Прикрепите венчик к соединительному устройству (должен прозвучать щелчок) (Рис. 8).
- Прикрепите соединительное устройство к блоку электродвигателя (должен прозвучать щелчок) (Рис. 9).
- Поместите ингредиенты в чашу.

В таблице указано, какое время рекомендуется для приготовления соответствующего количества продуктов.

### **Количество продуктов и время приготовления при использовании венчика (только для HR1613)**

| Ингредиенты  | Количество продуктов для сбивания | Время      |
|--------------|-----------------------------------|------------|
| Сливки       | 250 мл                            | 70-90 сек. |
| Яичные белки | 4 яйца                            | 2 мин.     |

*Совет. Для достижения лучшего результата при взбивании яичных белков используйте большую чашу.*

*Совет. Для взбивания сливок используйте стакан, чтобы избежать разбрызгивания.*

*Совет. Чтобы предотвратить разбрызгивание, начинайте работу на низкой скорости, а затем увеличивайте скорость приблизительно через 1 минуту.*

*Примечание. Делайте перерыв между обработками каждой последующей порции продуктов. Дайте прибору остыть в течение 5 минут перед дальнейшим использованием.*

- Подключите прибор к розетке электросети и нажмите кнопку включения/выключения.

- 5 Примерно через минуту можно нажать кнопку установки турборежима и продолжать обработку в турборежиме.

### Очистка (Рис. 10)

Запрещается погружать блок электродвигателя, соединительное устройство венчика (только для HR1613) или соединительное устройство маленького измельчителя (только для HR1613/HR1611) в воду.

- 1 Отключите прибор от электросети.
- 2 Чтобы снять используемую насадку, нажмите кнопки отсоединения насадки на блоке электродвигателя.
- 3 Снимите насадку.

*Совет. Для более тщательной очистки можно снять резиновые кольца с чаш измельчителей.*

- 4 Ознакомьтесь с отдельной таблицей по уходу за прибором, приведенной в конце этого руководства.

*Совет. Для быстрой очистки налейте в стакан теплую воду с добавлением жидкого моющего средства, поместите в стакан насадку для смешивания и включите прибор приблизительно на 10 секунд.*

### Хранение

- 1 Блок электродвигателя, насадку для смешивания и венчик можно хранить в стакане (только для HR1613) (Рис. 11).

### Защита окружающей среды

- После окончания срока службы не выбрасывайте прибор вместе с бытовыми отходами. Передайте его в специализированный пункт для дальнейшей утилизации. Этим вы поможете защитить окружающую среду (Рис. 12).

### Дополнительные принадлежности









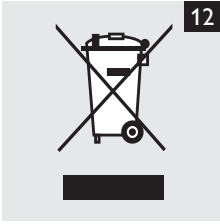
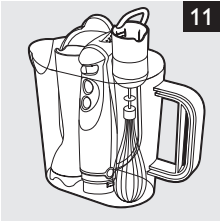
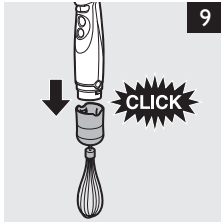
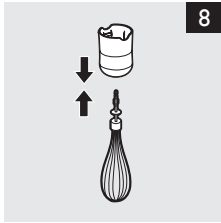
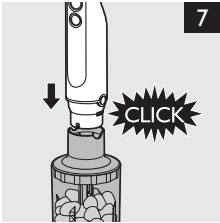
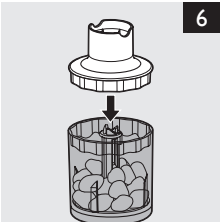
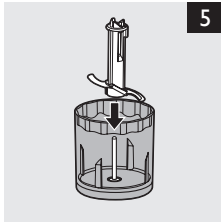
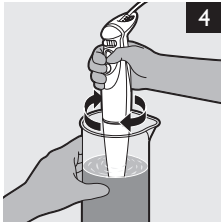
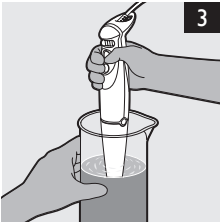
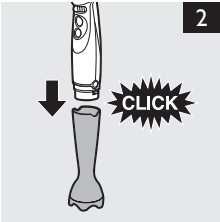



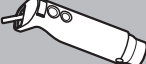



Маленький измельчитель (номер по каталогу 4203 035 83450) можно заказать в торговой организации Philips или в сервисном центре Philips в качестве дополнительного аксессуара для HR1613, HR1611 HR1362 и HR1610.

Количество продуктов и время приготовления для этой насадки соответствует значениям для маленького измельчителя.

### Гарантия и обслуживание

Для получения дополнительной информации или обслуживания, а также в случае возникновения проблем посетите веб-сайт Philips [www.philips.com](http://www.philips.com) или обратитесь в центр поддержки потребителей Philips в вашей стране (номер телефона центра указан на гарантийном талоне). Если подобный центр в вашей стране отсутствует, обратитесь в торговую организацию Philips.



|  |  |  |  |
|--|---|---|---|
|                 |  |  | ✓   |
|                 | ✓   | ✓   |   |
| HR1613 only<br> |  |  | ✓   |
| HR1613 only<br> | ✓   | ✓   |   |
| HR1611,1613<br> |  |  | ✓   |
| HR1611,1613<br> | ✓   | ✓   |   |
| HR1611,1613<br> | ✓   | ✓   |   |
|                | ✓   | ✓   |   |
|               | ✓   | ✓   |   |



[www.philips.com](http://www.philips.com)

 100% recycled paper  
100% papier recyclé

4222.005.0109.1

# McGrp.Ru



## Сайт техники и электроники

Наш сайт [McGrp.Ru](http://McGrp.Ru) при этом не является просто хранилищем [инструкций по эксплуатации](#), это живое сообщество людей. Они общаются на форуме, задают вопросы о способах и особенностях использования техники. На все вопросы очень быстро находят ответы от таких же посетителей сайта, экспертов или администраторов. Вопрос можно задать как на форуме, так и в специальной форме на странице, где описывается интересующая вас техника.