

# Kuchenka mikrofalowa

## Uproszczona instrukcja obsługi

MG23DG4524A\*\*\*



Zeskanuj za pomocą smartfona.

- Instrukcje dotyczące użytkowania produktu można znaleźć w instrukcjach obsługi dostarczonych w postaci kodu QR lub w witrynie internetowej firmy Samsung Electronics (<https://www.samsung.com>).



**SAMSUNG**

## Przygotowanie

### MODEL Wi-Fi

#### Łączenie ze SmartThings

1. Uruchom aplikację Czytnik kodów QR, aby zeskanować obraz QR dołączony do produktu.
2. Gdy aplikacja SmartThings jest włączona, dotknij „Dodaj”, aby połączyć aplikację SmartThings z produktem.

#### Rejestracja produktu / Zapoznanie się z instrukcją / Obsługa klienta

1. Uruchom aplikację Czytnik kodów QR, aby zeskanować obraz QR dołączony do produktu.
2. Kiedy aplikacja SmartThings jest uruchomiona, naciśnij przycisk „Obsługa produktu”.
3. Wybierz opcję „Rejestracja produktu”, „Instrukcja” lub „Obsługa klienta”.

\*Rejestracja produktu może nie być dostępna we wszystkich krajach.

### MODEL BEZ WI-FI

#### Rejestracja produktu / Zapoznanie się z instrukcją / Obsługa klienta

1. Uruchom aplikację Czytnik kodów QR, aby zeskanować obraz QR dołączony do produktu.
2. Wybierz opcję „Rejestracja produktu”, „Instrukcja” lub „Obsługa klienta”.

\*Rejestracja produktu może nie być dostępna we wszystkich krajach.

#### UWAGA

- Zapewniamy instrukcje online. Dostęp do nich można uzyskać za pomocą smartfona lub naszej strony internetowej. Instrukcje mają formę elektroniczną, aby zmniejszyć zużycie papieru w celu ochrony środowiska naturalnego.

## Spis treści

<b>Instrukcje dotyczące bezpieczeństwa</b>	<b>3</b>
Ważne instrukcje dotyczące bezpieczeństwa	3
Ogólne zalecenia dotyczące bezpieczeństwa	6
Środki ostrożności – działanie kuchenki mikrofalowej	7
Ograniczona gwarancja	7
Definicja grupy produktu	8
Prawidłowe usuwanie produktu (zużyty sprzęt elektryczny i elektroniczny)	8
<b>Instalacja</b>	<b>8</b>
Akcesoria	8
Miejsce montażu	9
Taca obrotowa	9
<b>Konserwacja</b>	<b>9</b>
Czyszczenie	9
Wymiana (naprawa)	10
Konserwacja w okresie długotrwałego nieużywania urządzenia	10
<b>Funkcje kuchenki</b>	<b>10</b>
Kuchenka mikrofalowa	10
Panel sterowania	11
<b>Korzystanie z kuchenki</b>	<b>11</b>
Jak działa kuchenka mikrofalowa	11
Jak działa kuchenka mikrofalowa	11
<b>Podręcznik rozwiązywania problemów</b>	<b>12</b>
Rozwiązywanie problemów	12
<b>Dane techniczne</b>	<b>13</b>

## Instrukcje dotyczące bezpieczeństwa

### WAŻNE INSTRUKCJE DOTYCZĄCE BEZPIECZEŃSTWA

NALEŻY PRZECZYTAĆ I ZACHOWAĆ NA WYPADEK KONIECZNOŚCI UŻYCIA W PRZYSZŁOŚCI.

**OSTRZEŻENIE:** Nie należy używać kuchenki, jeśli drzwiczki lub ich uszczelnienie są uszkodzone – usterki muszą najpierw zostać naprawione przez wykwalifikowaną osobę.

**OSTRZEŻENIE:** Wykonywanie czynności serwisowych i naprawa urządzenia wymagająca zdjęcia pokrywy chroniącej przed promieniowaniem mikrofalowym przez osoby niewykwalifikowane może być bardzo niebezpieczne.

**OSTRZEŻENIE:** Płyny i pozostała żywność nie mogą być podgrzewane w szczelnie zamkniętych pojemnikach, gdyż może to spowodować ich wybuch.

**OSTRZEŻENIE:** Dzieci mogą korzystać z kuchenki mikrofalowej bez nadzoru dorosłych wyłącznie po wyjaśnieniu im, jak bezpiecznie obsługiwać to urządzenie, oraz jakie ryzyko wiąże się z jego niewłaściwym użytkowaniem.

Urządzenie to jest przeznaczone wyłącznie do użytku domowego i nie jest przeznaczone do używania:

- w pomieszczeniach kuchennych w sklepach, biurach i innych miejscach pracy;
- w budynkach rolniczych;

- przez klientów hoteli, moteli ani innych miejscach oferujących zakwaterowanie;
- w pensjonatach.

Należy używać wyłącznie naczyń odpowiednich do stosowania w kuchenkach mikrofalowych.

Podgrzewanie żywności w plastikowych lub papierowych pojemnikach powinno odbywać się pod ścisłym nadzorem użytkownika ze względu na ryzyko zapłonu.

Nie należy używać tego urządzenia do celów innych niż gotowanie. Suszenie ubrań i podgrzewanie mokrych gąbek, obuwia, wilgotnych ściereczek i podobnych rzeczy grozi obrażeniami, zapłonem i pożarem.

Urządzenia należy używać tylko zgodnie z przeznaczeniem opisanym w instrukcji. Nie należy umieszczać na powierzchni lub wewnątrz urządzenia żrących substancji chemicznych lub oparów. Tego typu kuchenka jest zaprojektowana wyłącznie do gotowania, pieczenia lub suszenia jedzenia.

Nie jest zaprojektowana do użytku przemysłowego ani laboratoryjnego.

W przypadku zauważenia dymu kuchenkę należy wyłączyć i odłączyć od źródła zasilania; pozostawić drzwiczki kuchenki zamknięte w celu zduszenia płomienia.

## Instrukcje dotyczące bezpieczeństwa

Podczas podgrzewania napojów w kuchence mikrofalowej może w niektórych przypadkach dojść do opóźnionego gwałtownego wrzenia, dlatego należy ostrożnie obchodzić się z naczyniem.

Przed podaniem zawartość butelek i słoiczków z jedzeniem dla dzieci należy wymieszać lub wstrząsnąć oraz sprawdzić temperaturę, aby uniknąć poparzenia.

Jajek w skorupkach i całych jajek na twardo nie należy podgrzewać w kuchenkach mikrofalowych, ponieważ mogą one eksplodować nawet po zakończeniu podgrzewania.

Kuchenkę należy regularnie czyścić i usuwać z niej wszelkie pozostałości jedzenia.

Nadmierne zabrudzenie kuchenki może spowodować uszkodzenie jej powierzchni i skrócić czas eksploatacji urządzenia lub doprowadzić do niebezpiecznych sytuacji.

Kuchenka jest przeznaczona do używania wyłącznie na blacie (jako urządzenie wolnostojące). Nie wolno umieszczać urządzenia w szafce.

Nie można używać metalowych pojemników na żywność i napoje do gotowania w kuchence mikrofalowej.

Podczas wyjmowania pojemników z urządzenia należy uważać, aby nie przesunąć tacy obrotowej.

Do czyszczenia urządzenia nie należy używać myjki parowej.

Urządzenia nie należy czyścić strumieniem wody.

Urządzenie nie jest przeznaczone do instalacji w pojazdach drogowych, przyczepach itp.

Osoby o ograniczonej sprawności fizycznej, sensorycznej lub umysłowej, bądź o niedostatecznym doświadczeniu i wiedzy (np. dzieci) nie powinny korzystać z urządzenia bez nadzoru lub przeszkolenia w zakresie obsługi przez inną osobę odpowiedzialną za ich bezpieczeństwo.

Nie wolno dopuścić, aby dzieci bawiły się urządzeniem.

Dzieci powyżej 8. roku życia i osoby o ograniczonej sprawności fizycznej, sensorycznej lub umysłowej, bądź o niedostatecznym doświadczeniu i wiedzy mogą korzystać z urządzenia jedynie pod nadzorem lub po przeszkoleniu w zakresie bezpiecznej obsługi i zagrożeń. Dzieciom nie wolno bawić się urządzeniem. Dzieci nie mogą samodzielnie czyścić ani naprawiać urządzenia. Ze względów bezpieczeństwa uszkodzony przewód zasilający musi zostać wymieniony przez producenta, w autoryzowanym serwisie lub przez wykwalifikowaną osobę.

Urządzenie należy umieścić we właściwej pozycji i na odpowiedniej wysokości, aby zapewnić dostęp do komory kuchenki i przycisków sterowania.

Przed użyciem kuchenki po raz pierwszy należy włączyć ją na 10 minut z umieszczonym wewnątrz naczyniem z wodą.

Gdy z kuchenki dobiegają dziwne hałasy, czuć dziwny zapach lub wydobywa się z niego dym, należy natychmiast odłączyć zasilanie i skontaktować się z najbliższym punktem serwisowym.

Kuchenkę mikrofalową należy ustawić w pobliżu wolnego gniazdka elektrycznego.

**OSTRZEŻENIE:** Dzieci mogą korzystać z trybu łączonego wyłącznie pod nadzorem osób dorosłych ze względu na bardzo wysoką temperaturę gotowania.

Podczas używania urządzenie staje się gorące. Należy zachować odpowiednie środki ostrożności w celu uniknięcia kontaktu z elementami grzejnymi wewnątrz kuchenki.

**OSTRZEŻENIE:** Podczas używania elementy dostępne mogą stawać się gorące. Małe dzieci należy trzymać z dala od urządzenia.

Do czyszczenia szklanych drzwiczek kuchenki nie wolno używać środków zawierających składniki ściernie lub ostrych szczotek metalowych, ponieważ mogą one zarysować powierzchnię, co może doprowadzić do pęknięcia szyby.

Nie wolno używać myjek parowych.

**OSTRZEŻENIE:** Aby uniknąć porażenia elektrycznego, przed wymianą lampki należy pamiętać o wyłączeniu urządzenia. Aby uniknąć przegrzania, urządzenia nie wolno ustawiać za drzwiami ozdobnymi.

**OSTRZEŻENIE:** Urządzenie i jego dostępne elementy stają się gorące podczas używania.

Należy uważać, aby nie dotykać elementów grzejnych.

Dzieci w wieku poniżej 8 lat należy trzymać z dala od urządzenia, chyba że znajdują się pod stałym nadzorem.

**PRZESTROGA:** Proces gotowania należy nadzorować. Proces gotowania krótkiego należy nadzorować stale.

Drzwiczki lub powierzchnie zewnętrzne mogą stawać się gorące podczas działania urządzenia.

Kiedy urządzenie działa, temperatura dostępnych powierzchni może być wysoka.

Podczas używania urządzenia powierzchnie mogą stawać się gorące.

Urządzenia nie są przeznaczone do obsługi za pomocą zewnętrznego programatora czasowego lub systemu zdalnego sterowania.

## Instrukcje dotyczące bezpieczeństwa

Dzieci powyżej 8. roku życia i osoby o ograniczonej sprawności fizycznej, sensorycznej lub umysłowej, bądź o niedostatecznym doświadczeniu i wiedzy mogą korzystać z urządzenia jedynie pod nadzorem lub po przeszkoleniu w zakresie bezpiecznej obsługi i zagrożeń. Dzieciom nie wolno bawić się urządzeniem. Czyszczenie i czynności konserwacyjne wykonywane przez użytkownika nie powinny być wykonywane przez dzieci, chyba że są one w wieku powyżej 8 lat i znajdują się pod nadzorem. Chronić urządzenie i jego przewód przed dziećmi w wieku poniżej 8 lat.

### Ogólne zalecenia dotyczące bezpieczeństwa

Wszelkie modyfikacje lub naprawy muszą być wykonywane wyłącznie przez wykwalifikowany personel. Korzystając z funkcji mikrofal, nie wolno podgrzewać potraw lub cieczy zamkniętych w pojemnikach. Do czyszczenia urządzenia nie wolno używać benzenu, rozpuszczalnika, alkoholu, myjki parowej ani myjki wysokociśnieniowej.

Nie należy instalować piekarnika: blisko grzejnika lub łatwopalnych materiałów; w miejscach, które są wilgotne, tłuste, zakurzone lub narażone na bezpośrednie działanie promieni słonecznych lub wody; lub gdzie może ulatniać się gaz; lub na nierównej powierzchni.

Urządzenie należy właściwie uziemić, zgodnie z przepisami lokalnymi i krajowymi.

Należy regularnie usuwać substancje obce z bolców i styków wtyczki zasilania za pomocą suchej szmatki. Przewodu zasilającego nie wolno naciągać, nadmiernie zginać ani stawiać na nim ciężkich przedmiotów. Jeśli występuje wyciek gazu (propan, propan-butan itp.), należy natychmiast wywietrzyć pomieszczenie. Nie dotykać przewodu zasilającego.

Nie dotykać przewodu mokrymi rękoma.

Gdy piekarnik jest włączony, nie należy go wyłączać przez odłączenie przewodu zasilającego.

Nie wkładać palców ani substancji niewiadomego pochodzenia. Jeśli substancje niewiadomego pochodzenia dostaną się do piekarnika, należy odłączyć przewód zasilający i skontaktować się z lokalnym centrum serwisowym firmy Samsung.

Nie należy wywierać nadmiernego nacisku na urządzenie ani go uderzać.

Nie wolno stawiać piekarnika na delikatnych przedmiotach.

Należy się upewnić, że napięcie zasilania, częstotliwość i natężenie odpowiada specyfikacji produktu. Należy mocno wcisnąć wtyczkę do gniazdka ściennego. Nie wolno korzystać z rozgałęźników, przedłużaczy ani transformatorów prądu.

Nie wolno zawieszать przewodu zasilającego na metalowych przedmiotach. Należy sprawdzić, czy przewód znajduje się pomiędzy przedmiotami lub za piekarnikiem.

Nie wolno używać uszkodzonych wtyczek, przewodów zasilających lub poluzowanych gniazdek ściennych. W przypadku uszkodzonych wtyczek zasilania lub kabli, należy skontaktować się z lokalnym centrum serwisowym firmy Samsung.

Urządzenia nie wolno oblewać ani bezpośrednio spryskiwać wodą.

Nie należy umieszczać żadnych przedmiotów wewnątrz urządzenia, na nim ani na jego drzwiczkach.

Nie wolno rozpylać na powierzchni kuchenki substancji lotnych, takich jak środek owadobójczy.

Nie należy przechowywać materiałów łatwopalnych w kuchence. Ponieważ opary alkoholu mogą zetknąć się z gorącymi częściami piekarnika, należy zachować ostrożność podczas podgrzewania potraw lub napojów zawierających alkohol.

Dzieci mogłyby uderzyć się w drzwiczki lub przytrzasnąć sobie palce. Dzieci nie powinny znajdować się w pobliżu piekarnika podczas otwierania/zamykania drzwiczek.

### Kuchenka mikrofalowa – ostrzeżenia

Podczas podgrzewania napojów w kuchence mikrofalowej może w niektórych przypadkach dojść do opóźnionego gwałtownego wrzenia, dlatego należy zawsze ostrożnie obchodzić się z naczyniem. Należy zawsze odczekać minimum 20 sekund przed wyciągnięciem napoju z kuchenki mikrofalowej. Jeśli to konieczne, mieszać podczas podgrzewania. Należy zawsze mieszać po zakończeniu podgrzewania.

W przypadku poparzenia należy postępować zgodnie z poniższymi instrukcjami pierwszej pomocy:

1. Zanurzyć oparzone miejsce w zimnej wodzie na co najmniej 10 minut.
2. Założyć czysty, suchy opatrunek.
3. Nie należy smarować poparzonego miejsca kremami, tłuszczami lub płynami.

Aby uniknąć uszkodzenia tacy lub podstawki, nie wolno wkładać ich bezpośrednio po gotowaniu do wody.

Nie należy wykorzystywać urządzenia do smażenia na głębokim tłuszczu, ponieważ nie można kontrolować jego temperatury. Może to doprowadzić do nagłego wykipienia gorącego tłuszczu.

### Środki ostrożności dotyczące kuchenki mikrofalowej

Należy używać wyłącznie naczyń, które można bezpiecznie stosować w kuchence mikrofalowej. Nie używać metalowych pojemników, zastawy ze złotymi lub srebrnymi zdobieniami, szpikulców itp.

Należy usunąć drucziane zamknięcia. Mogą wystąpić wyładowania elektryczne.

Nie należy używać piekarnika do suszenia papieru lub odzieży.

Aby zapobiec nadmiernemu podgrzaniu lub przypaleniu jedzenia, dla mniejszych ilości pożywienia należy stosować krótszy czas gotowania.

Należy trzymać przewód zasilający i wtyczkę z dala od wody i źródeł ciepła.

Aby uniknąć ryzyka eksplozji, nie należy ogrzewać jajek w skorupkach lub na twardo. Nie podgrzewać szczelnie zamkniętych lub zamkniętych próżniowo pojemników, orzechów, pomidorów itp.

Nie należy zakrywać otworów wentylacyjnych tkaniną lub papierem. Urządzenie może spowodować zagrożenie pożarowe. Może też spowodować przegrzanie się kuchenki i jej automatyczne wyłączenie. Kuchenka pozostanie wyłączona do czasu wystarczającego jej ostygnięcia.

Zawsze należy używać rękawic kuchennych podczas wyciągania naczynia.

Płyn należy zamieszać w czasie podgrzewania lub po zakończeniu. Po zakończeniu podgrzewania należy odczekać co najmniej 20 sekund, aby uniknąć gwałtownego wrzenia płynu.

W czasie otwierania drzwiczek kuchenki należy zachować od niej odległość wyciągniętej ręki w celu uniknięcia poparzenia gorącym powietrzem lub parą.

Nie wolno włączać pustego piekarnika. Kuchenka mikrofalowa zostanie automatycznie wyłączona na 30 minut ze względów bezpieczeństwa. Zalecane jest pozostawianie w niej szklanki z wodą. Woda pochłonie mikrofałe w razie przypadkowego włączenia piekarnika.

Kuchenkę należy zainstalować z zachowaniem odstępów określonych w niniejszej instrukcji obsługi. (Patrz Instalowanie kuchenki mikrofalowej).

Należy zachować ostrożność podczas podłączania innych urządzeń elektrycznych w pobliżu piekarnika.

### Środki ostrożności – działanie kuchenki mikrofalowej

Niestosowanie się do poniższych zasad bezpieczeństwa może narazić użytkownika na szkodliwe działanie promieniowania mikrofalowego.

- Nie wolno korzystać z piekarnika z otwartymi drzwiczkami. Nie należy manipulować przy blokadach zabezpieczających (zamki drzwiczek). Nie należy niczego wkładać do otworów blokad zabezpieczających.
- Nie wolno umieszczać żadnych przedmiotów między drzwiczkami kuchenki a płytą czołową, ani dopuszczać do gromadzenia się jedzenia lub resztek środków czyszczących na powierzchniach uszczelniających. Po każdym użyciu kuchenki należy wytrzeć drzwiczki i ich powierzchnie uszczelniające najpierw wilgotną, a następnie suchą miękką szmatką.

- Nie wolno włączać kuchenki, gdy jest ona uszkodzona. Należy korzystać z kuchenki wyłącznie po naprawie przeprowadzonej przez wykwalifikowanego pracownika serwisu.

**Ważne:** należy prawidłowo zamknąć drzwiczki kuchenki. Drzwiczki nie mogą być zgięte; zawiasy drzwiczek nie powinny być uszkodzone lub poluzowane; uszczelki drzwiczek i powierzchnie uszczelniające nie mogą być uszkodzone.

- Wszystkie regulacje i naprawy muszą być wykonywane przez wykwalifikowanego pracownika serwisu.

### Ograniczona gwarancja

Firma Samsung obciąży użytkownika kosztami za wymianę elementów akcesoryjnych lub naprawę uszkodzeń kosmetycznych, jeśli powstały z winy użytkownika. Powyższy warunek dotyczy następujących uszkodzeń:

- Drzwi, uchwyty, panelu zewnętrznego, lub panelu sterowania, które są zdeformowane, porysowane lub uszkodzone.
- Uszkodzenie lub zgubienie takich elementów jak: taca, pierścień obrotowy, łącznik lub drucziana podstawa.

Należy używać urządzenia tylko zgodnie z jego zamierzonym przeznaczeniem opisanym w niniejszej instrukcji obsługi. Ostrzeżenia i ważne instrukcje dotyczące bezpieczeństwa umieszczone w tej instrukcji nie obejmują wszystkich warunków i sytuacji, z którymi może zetknąć się użytkownik. Podczas instalacji, konserwacji i obsługi urządzenia należy zachować szczególną ostrożność i zdrowy rozsądek.

Ponieważ przedstawiona instrukcja obsługi dotyczy różnych modeli, funkcje zakupionej kuchenki mikrofalowej mogą się nieznacznie różnić od tych opisanych w niniejszej instrukcji. Dodatkowo, nie wszystkie znaki ostrzegawcze mogą mieć zastosowanie. W przypadku jakichkolwiek pytań lub uwag należy się skontaktować z lokalnym centrum serwisowym Samsung lub uzyskać pomoc i informacje online na stronie [www.samsung.com](http://www.samsung.com).

Używaj kuchenki wyłącznie do podgrzewania jedzenia. Urządzenie jest przeznaczone wyłącznie do użytku domowego. Nie należy podgrzewać żadnego rodzaju tkaniny ani poduszek wypełnionych ziarnem. Producent nie ponosi odpowiedzialności za szkody spowodowane niewłaściwym lub niepoprawnym użyciem urządzenia.

W celu uniknięcia uszkodzenia powierzchni kuchenki i niebezpiecznych sytuacji, piekarnik powinien być zawsze czysty i dobrze utrzymany.

## Instrukcje dotyczące bezpieczeństwa

### Definicja grupy produktu

Jest to urządzenie z grupy 2, klasy B ISM. Definicja grupy 2 obejmuje wszystkie urządzenia ISM, w przypadku których energia o częstotliwości radiowej jest wytwarzana rozmyślnie lub wykorzystywana w formie promieniowania elektromagnetycznego do obróbki materiału, obróbki typu EDM i spawania łukowego.

Jako urządzenie klasy B kuchenka nadaje się do użytku w gospodarstwach domowych i lokalach podłączonych bezpośrednio do sieci niskiego napięcia, która dostarcza prąd do budynków wykorzystywanych w celach mieszkaniowych.

### Prawidłowe usuwanie produktu (zużyty sprzęt elektryczny i elektroniczny)



(Dotyczy krajów, w których stosuje się systemy segregacji odpadów)

To oznaczenie umieszczone na produkcie, akcesoriach lub dokumentacji oznacza, że po zakończeniu eksploatacji nie należy tego produktu ani jego akcesoriów (np. ładowarki, zestawu słuchawkowego, przewodu USB) wyrzucać wraz ze zwykłymi odpadami gospodarstwa domowego. Aby uniknąć szkodliwego wpływu na środowisko naturalne i zdrowie ludzi wskutek niekontrolowanego usuwania odpadów, prosimy o oddzielenie tych przedmiotów od odpadów innego typu oraz o odpowiedzialny recykling i praktykowanie ponownego wykorzystania materiałów.

W celu uzyskania informacji na temat miejsca i sposobu bezpiecznego dla środowiska recyklingu tych przedmiotów, użytkownicy w gospodarstwach domowych powinni skontaktować się z punktem sprzedaży detalicznej, w którym dokonali zakupu produktu, lub z organem władz lokalnych.

Użytkownicy w firmach powinni skontaktować się ze swoim dostawcą i sprawdzić warunki umowy zakupu. Produktu ani jego akcesoriów nie należy usuwać razem z innymi odpadami komercyjnymi.

Informacje na temat zaangażowania się firmy Samsung w ochronę środowiska oraz na temat przepisów dotyczących produktów, np. dyrektywy REACH, podano na stronie internetowej dotyczącej zrównoważonego rozwoju, dostępnej w portalu [www.samsung.com](http://www.samsung.com).

## Instalacja

### Aksesoria

W zależności od modelu kuchenki mikrofalowej dostarczane są różne akcesoria, których można używać na różne sposoby.

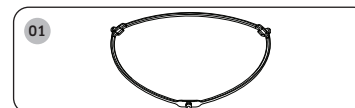

**01 Pierścień obrotowy** – umieszczany na środku kuchenki.

**Przeznaczenie:**

Pierścień obrotowy podtrzymuje tacę.

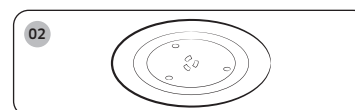

**02 Taca obrotowa** umieszczana na pierścieniu obrotowym, środkowa część jest umieszczana na łączniku.

**Przeznaczenie:**

Taca obrotowa stanowi podstawową powierzchnię do gotowania i może być łatwo wyjmowana w celu wyczyszczenia.

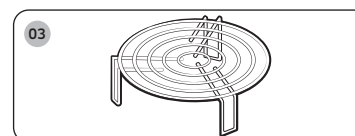

**03 Ruszt do grillowania** ustawiany na tacy obrotowej.

**Przeznaczenie:**

Metalowego rusztu można używać do grillowania i gotowania w trybie łączonym.

**UWAGA**

**NIE WOLNO** używać kuchenki mikrofalowej bez pierścienia obrotowego ani tacy obrotowej.

## Miejsce montażu

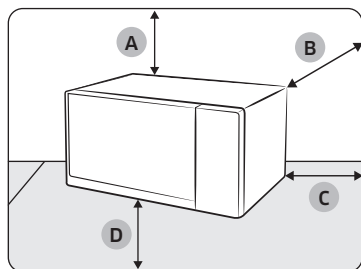

- A. 20 cm od góry
- B. 0 cm z tyłu
- C. 10 cm od podłogi
- D. 85 cm po bokach

- Wybrać płaską i poziomą powierzchnię około 85 cm nad podłogą. Powierzchnia powinna mieć wytrzymałość odpowiednią do ciężaru kuchenki.
- Zalecamy instalację produktu w taki sposób, aby jego tylna część znajdowała się przy samej ścianie, oraz pozostawienie minimum 10 cm po obu stronach i 20 cm nad produktem do celów wentylacji.
- Nie należy instalować kuchenki mikrofalowej w gorących lub wilgotnych miejscach, na przykład w pobliżu innej kuchenki mikrofalowej lub kaloryfera.
- Należy przestrzegać parametrów technicznych kuchenki. Jeśli zajdzie taka potrzeba, należy używać wyłącznie zatwierdzonych przedłużaczy.
- Przed pierwszym użyciem kuchenki mikrofalowej należy przetrzeć jej wnętrze i uszczelnienie drzwiczek zwilżoną szmatką.

## Taca obrotowa

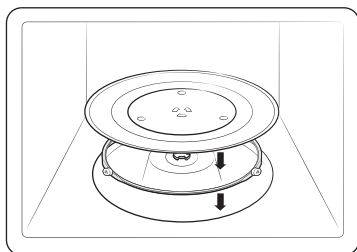

Wymij wszystkie elementy opakowania z wnętrza kuchenki. Zainstaluj pierścień obrotowy i tacę obrotową. Upewnij się, że taca obraca się swobodnie.

## Konserwacja

### Czyszczenie

Regularne czyszczenie kuchenki zapobiega gromadzeniu się zanieczyszczeń wewnątrz urządzenia i na nim. Należy zwrócić szczególną uwagę na drzwiczki, ich powierzchnie uszczelniające, tacę obrotową i pierścień obrotowy (w zależności od modelu).

Jeśli drzwiczki z trudnością się otwierają lub zamykają, najpierw należy sprawdzić, czy na uszczelnieniach drzwiczek nie ma zanieczyszczeń. Do czyszczenia wewnętrznych i zewnętrznych powierzchni kuchenki należy używać miękkiej szmatki nasączonej wodą z mydłem. Dobrze wypłucz i osusz.

### Usuwanie z wnętrza kuchenki uciążliwych zabrudzeń o nieprzyjemnym zapachu

1. W pustej kuchence na tacy obrotowej umieścić szklankę rozcieńczonego soku cytrynowego.
2. Podgrzewać przez 10 minut na pełnej mocy.
3. Po zakończeniu cyklu zaczekać do ostygnięcia kuchenki. Następnie otworzyć drzwiczki i wyczyścić komorę.

### ⚠ PRZESTROGA

- Drzwiczki i uszczelnienia drzwiczek powinny być zawsze czyste, aby zapewnić ich poprawne otwieranie i zamykanie. W przeciwnym razie może to spowodować skrócenie okresu użytkowania kuchenki.
- Nie wolno wlewać wody do otworów wentylacyjnych kuchenki.
- Do czyszczenia nie wolno używać środków ściernych ani substancji chemicznych.
- Wnękę kuchenki należy wyczyścić za pomocą roztworu łagodnego detergentu po każdym użyciu. Aby uniknąć poparzenia, przed czyszczeniem należy zaczekać, aż kuchenka ostygnie.

## Konserwacja

### Wymiana (naprawa)

#### ⚠ OSTRZEŻENIE

Kuchenka nie zawiera żadnych części nadających się do wymiany przez użytkownika. Nie wolno samodzielnie próbować naprawiać urządzenia lub wymieniać jego elementów.

- Jeśli zawiasy, uszczelki drzwiczek lub drzwiczki ulegną uszkodzeniu, należy skontaktować się z wykwalifikowanym technikiem lub lokalnym centrum serwisowym firmy Samsung w celu uzyskania pomocy.
- Aby wymienić żarówkę, należy skontaktować się z lokalnym centrum serwisowym firmy Samsung. Nie wolno przeprowadzać wymiany samodzielnie.
- Jeśli obudowa zewnętrzna kuchenki ulegnie uszkodzeniu, najpierw należy odłączyć przewód zasilający od źródła zasilania i skontaktować się z lokalnym centrum serwisowym firmy Samsung.

### Konserwacja w okresie długotrwałego nieużywania urządzenia

- W przypadku nieużywania kuchenki przez dłuższy czas należy wyłączyć przewód zasilający i przenieść kuchenkę do suchego, wolnego od kurzu miejsca. Kurz i wilgoć mogą mieć negatywny wpływ na działanie kuchenki.

## Funkcje kuchenki

### Kuchenka mikrofalowa

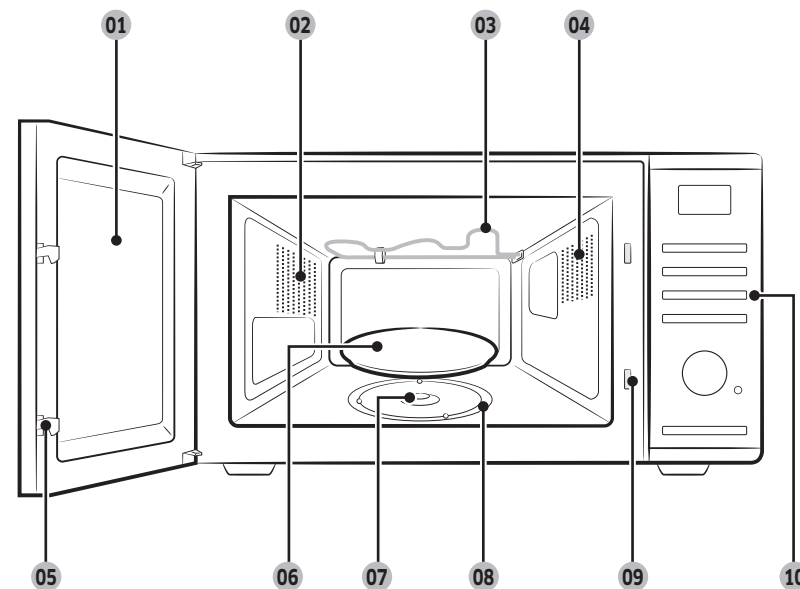

- |                     |                        |                                  |
|---------------------|------------------------|----------------------------------|
| 01 Drzwiczki        | 02 Otwory wentylacyjne | 03 Element grzejny               |
| 04 Oświetlenie      | 05 Zatrzaski drzwiczek | 06 Taca obrotowa                 |
| 07 Łącznik          | 08 Pierścień obrotowy  | 09 Otwory blokady bezpieczeństwa |
| 10 Panel sterowania |                        |                                  |

## Panel sterowania

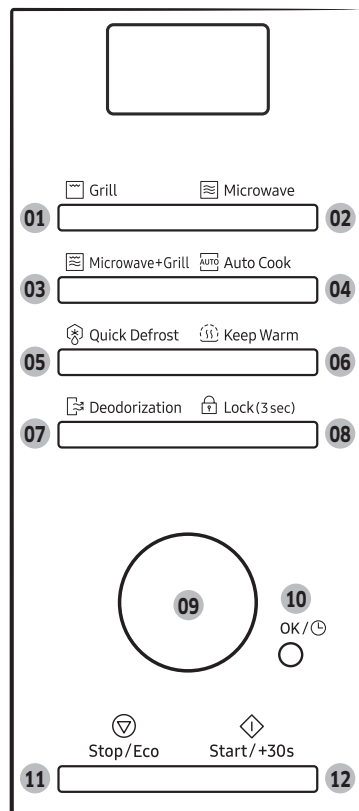

- 01 Przycisk Grill
- 02 Przycisk Microwave (Mikrofałe)
- 03 Przycisk Microwave (Mikrofałe) + Grill
- 04 Przycisk Auto Cook (Automatyczne gotowanie)
- 05 Przycisk Quick Defrost (Szybkie rozmrażanie)
- 06 Przycisk Keep Warm (Utrzymywanie temperatury)
- 07 Przycisk Deodorization (Usuwanie zapachów)
- 08 Przycisk Lock (3 sec) (Blokada, 3s)
- 09 Pokrętko wielofunkcyjne (waga/porcja/czas)
- 10 Przycisk OK/Clock (OK/Zegar)
- 11 Przycisk Stop/Eco (Stop/Ekologiczny)
- 12 Przycisk Start/+30s

## Korzystanie z kuchenki

### Jak działa kuchenka mikrofalowa

#### 1. Healthy Cooking (Zdrowa kuchnia)

Symbol	Potrawa	Symbol	Potrawa
1-1	Gotowe danie (Schłodzone)	1-2	Danie wegetariańskie (Schłodzone)
1-3	Różyczki brokułów	1-4	Plastry marchwi
1-5	Zielona fasolka	1-6	Szpinak
1-7	Kolba kukurydzy	1-8	Obrane ziemniaki
1-9	Ryż brązowy	1-10	Makaron rurki razowy
1-11	Komosa ryżowa	1-12	Bulgur
1-13	Warzywa zapiekane	1-14	Pomidory z grilla
1-15	Piersi z kurczaka	1-16	Piersi z indyka
1-17	Świeże filety rybne	1-18	Świeże filety z łososia
1-19	Świeże krewetki	1-20	Świeży pstrąg
1-21	Grillowana ryba	1-22	Steki z łososia

#### 2. Home Dessert (Domowe desery)

Symbol	Potrawa	Symbol	Potrawa
2-1	Orzechowa brytyjska babka piaskowa	2-2	Chlebek bananowy
2-3	Biszkopt	2-4	Brownie
2-5	Pudding jajeczny	2-6	Ciasto czekoladowe w kubku
2-7	Ciasto w kubku	2-8	Café Latte
2-9	Latte z zielonej herbaty	2-10	Herbata z mlekiem

### Jak działa kuchenka mikrofalowa

Symbol	Potrawa	Symbol	Potrawa
1	Mięso	2	Drób
3	Ryby	4	Mrożone warzywa
5	Pieczycwo		

## Podręcznik rozwiązywania problemów

### Rozwiązywanie problemów

W przypadku wystąpienia któregokolwiek z problemów opisanych poniżej należy wypróbować sugerowane rozwiązania.

Problem	Przyczyna	Działanie
Nie można prawidłowo naciskać przycisków.	Blokada rodzicielska jest włączona.	Wyłącz blokadę rodzicielską.
Czas nie jest wyświetlany.	Ustawiona jest funkcja Eco (oszczędzanie energii).	Wyłącz funkcję oszczędzania energii.
Piekarnik nie działa.	Brak zasilania.	Upewnij się, że kuchenka jest podłączona do gniazda zasilania.
	Drzwiczki są otwarte.	Zamknij drzwiczki i spróbuj ponownie.
Po podłączeniu zasilania kuchenka natychmiast rozpocznie pracę.	Kuchenka nie jest prawidłowo zamknięta.	Zamknij drzwiczki i spróbuj ponownie.
Nie można prawidłowo otworzyć drzwiczek.	Resztki jedzenia znajdują się między drzwiczkami a obudową kuchenki.	Wyczyść kuchenkę i spróbuj ponownie otworzyć drzwiczki.
Urządzenie iskrzy.	Podczas rozmrażania lub korzystania z innych funkcji kuchenki używane są metalowe pojemniki.	Nie używaj metalowych pojemników.
Zbyt wysoka temperatura zewnętrzna piekarnika podczas pracy.	Niewystarczająco miejsca, aby zapewnić właściwą wentylację urządzenia.	Z tyłu i z przodu kuchenki znajdują się dusze wentylacyjne. Zachowaj odstępy zgodne z instrukcją instalacji produktu.

Problem	Przyczyna	Działanie
Oświetlenie wnętrza jest słabe lub nie włącza się.	Drzwiczki były otwarte przez zbyt długi czas.	Jeśli włączona jest funkcja oszczędzania energii, światło może się wyłączyć automatycznie. Zamknij drzwiczki i ponownie je otwórz, a następnie naciśnij przycisk <b>Stop/Eco (Stop/Ekologiczny)</b> .
	Wewnętrzna lampa jest pokryta obcą substancją.	Wyczyść wnętrze kuchenki i spróbuj ponownie.
Pieczenie zostało zakończone, ale wentylator chłodzący nadal pracuje.	Aby zapewnić chłodzenie urządzenia, wentylator może działać do około 3 minut po zakończeniu gotowania.	Nie oznacza to awarii kuchenki.
Podczas pracy urządzenia słychać trzaski i urządzenie przestaje działać.	Gotowanie zapakowanego jedzenia lub używanie pojemnika z przykrywką może powodować trzaski.	Nie używaj zamkniętych pojemników, ponieważ mogą one wybuchnąć podczas gotowania z powodu rozszerzenia się zawartości.
Podczas pracy urządzenia włącza się sygnał dźwiękowy.	Funkcja Automatyczne gotowanie jest włączona. Sygnał dźwiękowy może oznaczać, że należy obrócić jedzenie podczas rozmrażania.	Po odwróceniu potrawy naciśnij ponownie przycisk <b>START/+30s</b> , aby ponownie uruchomić kuchenkę.
Podczas obracania taca obrotowa zmienia położenie.	W urządzeniu nie ma pierścienia obrotowego lub nie jest on właściwie zamocowany.	Zamocuj pierścień obrotowy i spróbuj ponownie.

Problem	Przyczyna	Działanie
Taca obrotowa grzechocze podczas obracania i jest głośnie.	Resztki jedzenia utknęły na spodzie kuchenki.	Usuń resztki jedzenia z dolnej powierzchni kuchenki.
C-d0	Przyciski sterowania są naciśnięte przez więcej niż 10 sekund.	Wyczyść przyciski i sprawdź, czy wokół nich nie zebrała się woda. Jeśli problem się powtórzy, wyłącz kuchenkę na 30 sekund, a następnie spróbuj ponownie wprowadzić ustawienia.

#### UWAGA

- Pełna zawartość podręcznika rozwiązywania problemów została uwzględniona w pełnej instrukcji obsługi, która jest dostępna do pobrania ze strony Samsung.com.
- Jeśli porada nie pomoże rozwiązać problemu, skontaktuj się z lokalnym Centrum obsługi klienta firmy SAMSUNG.

## Dane techniczne

Firma SAMSUNG dąży do nieustannego udoskonalania swoich produktów. Zarówno dane techniczne, jak i instrukcja użytkownika mogą w związku z tym ulec zmianie bez powiadomienia. Zgodnie z przepisem 2/1984 (III.10) BKM-IpM. jako dystrybutor deklarujemy, że kuchenka MG23DG4524A\*\*\* firmy Samsung spełnia podane poniżej parametry techniczne.

Model	MG23DG4524A***
Źródło zasilania	230 V ~ 50 Hz AC
Zużycie energii	
Moc maksymalna	2400 W
Microwave (Mikrofałe)	1250 W
Grill (element grzejny)	1150 W
Moc wyjściowa	100 W / 800 W - 6 poziomów (IEC-705)
Częstotliwość robocza	2450 MHz
Wymiary (szer. x wys. x gł.)	
Na zewnątrz	489 x 275 x 394 mm
Wnętrze kuchenki	330 x 211 x 324 mm
Pojemność	23 litrów
Waga	
Netto	Ok. 13,0 kg
Poziom hałasu	42 dBA

\* Urządzenie jest wyposażone w źródło światła o efektywności energetycznej <G>.

W celu uzyskania pełnej instrukcji zeskanuj kod QR lub uzyskaj dostęp online pod adresem <https://www.samsung.com>

Gwarancja oferowana przez firmę Samsung NIE obejmuje wezwań serwisowych dotyczących obsługi, instalacji, czyszczenia ani konserwacji urządzenia.

PYTANIA LUB UWAGI?



Zeskanuj za pomocą smartfona.

Zeskanuj kod QR\* lub odwiedź stronę [www.samsung.com](http://www.samsung.com), aby sprawdzić przydatne informacje.

\* Wymaga, aby czytnik był zainstalowany na smartfonie.

KRAJ	ZADZWOŃ POD NUMER	LUB ODWIEDŹ STRONĘ INTERNETOWĄ POD ADRESEM
UK	0333 000 0333	<a href="http://www.samsung.com/uk/support">www.samsung.com/uk/support</a>
IRELAND (EIRE)	0818 717100	<a href="http://www.samsung.com/ie/support">www.samsung.com/ie/support</a>
GERMANY	06196 77 555 77	<a href="http://www.samsung.com/de/support">www.samsung.com/de/support</a>
FRANCE	01 48 63 00 00	<a href="http://www.samsung.com/fr/support">www.samsung.com/fr/support</a>
SPAIN	91 175 00 15	<a href="http://www.samsung.com/es/support">www.samsung.com/es/support</a>
PORTUGAL	210 608 098 Chamada para a rede fixa nacional Dias úteis das 9h às 20h	<a href="http://www.samsung.com/pt/support">www.samsung.com/pt/support</a>
LUXEMBURG	261 03 710	<a href="http://www.samsung.com/be_fr/support">www.samsung.com/be_fr/support</a>
NETHERLANDS	088 90 90 100	<a href="http://www.samsung.com/nl/support">www.samsung.com/nl/support</a>
BELGIUM	02-201-24-18	<a href="http://www.samsung.com/be/support">www.samsung.com/be/support</a> (Dutch) <a href="http://www.samsung.com/be_fr/support">www.samsung.com/be_fr/support</a> (French)
NORWAY	21629099	<a href="http://www.samsung.com/no/support">www.samsung.com/no/support</a>
DENMARK	707 019 70	<a href="http://www.samsung.com/dk/support">www.samsung.com/dk/support</a>
FINLAND	030-6227 515	<a href="http://www.samsung.com/fi/support">www.samsung.com/fi/support</a>
SWEDEN	0771-400 300	<a href="http://www.samsung.com/se/support">www.samsung.com/se/support</a>
AUSTRIA	0800 72 67 864 (0800-SAMSUNG)	<a href="http://www.samsung.com/at/support">www.samsung.com/at/support</a>
SWITZERLAND	0800 726 786	<a href="http://www.samsung.com/ch/support">www.samsung.com/ch/support</a> (German) <a href="http://www.samsung.com/ch_fr/support">www.samsung.com/ch_fr/support</a> (French)
HUNGARY	0680SAMSUNG (0680-726-7864)	<a href="http://www.samsung.com/hu/support">www.samsung.com/hu/support</a>
CZECH	800 - SAMSUNG (800-726786)	<a href="http://www.samsung.com/cz/support">www.samsung.com/cz/support</a>
SLOVAKIA	0800 - SAMSUNG (0800-726 786)	<a href="http://www.samsung.com/sk/support">www.samsung.com/sk/support</a>
CROATIA	072 726 786	<a href="http://www.samsung.com/hr/support">www.samsung.com/hr/support</a>
BOSNIA	055 233 999	<a href="http://www.samsung.com/ba/support">www.samsung.com/ba/support</a>

KRAJ	ZADZWOŃ POD NUMER	LUB ODWIEDŹ STRONĘ INTERNETOWĄ POD ADRESEM
North Macedonia	023 207 777	<a href="http://www.samsung.com/mk/support">www.samsung.com/mk/support</a>
MONTENEGRO	020 405 888	<a href="http://www.samsung.com/support">www.samsung.com/support</a>
SLOVENIA	080 697 267 (brezplačna številka)	<a href="http://www.samsung.com/si/support">www.samsung.com/si/support</a>
SERBIA	011 321 6899	<a href="http://www.samsung.com/rs/support">www.samsung.com/rs/support</a>
Kosovo	038 40 30 90	<a href="http://www.samsung.com/support">www.samsung.com/support</a>
ALBANIA	045 620 202	<a href="http://www.samsung.com/al/support">www.samsung.com/al/support</a>
BULGARIA	0800 111 31 - Безплатен за всички оператори *3000 - Цена на един градски разговор или според тарифата на мобилният оператор 09:00 до 18:00 - Понеделник до Петък	<a href="http://www.samsung.com/bg/support">www.samsung.com/bg/support</a>
ROMANIA	0800872678 - Apel gratuit *8000 - Apel tarifat în rețea Program Call Center Luni - Vineri: 9 AM - 6 PM	<a href="http://www.samsung.com/ro/support">www.samsung.com/ro/support</a>
ITALIA	800-SAMSUNG (800.7267864)	<a href="http://www.samsung.com/it/support">www.samsung.com/it/support</a>
CYPRUS	8009 4000 only from landline, toll free	<a href="http://www.samsung.com/gr/support">www.samsung.com/gr/support</a>
GREECE	80111-SAMSUNG (80111 726 7864) from mobile and land line (+30) 210 6897691 from mobile and land line	<a href="http://www.samsung.com/gr/support">www.samsung.com/gr/support</a>
POLAND	801-172-678* * (opłata według taryfy operatora)	<a href="http://www.samsung.com/pl/support/">http://www.samsung.com/pl/support/</a>
LITHUANIA	8-800-77777	<a href="http://www.samsung.com/lt/support">www.samsung.com/lt/support</a>
LATVIA	8000-7267	<a href="http://www.samsung.com/lv/support">www.samsung.com/lv/support</a>
ESTONIA	800-7267	<a href="http://www.samsung.com/ee/support">www.samsung.com/ee/support</a>
UKRAINE	0-800-502-000	<a href="http://www.samsung.com/ua/support">www.samsung.com/ua/support</a>
MOLDOVA	+373-22-667-400	<a href="http://www.samsung.com/ua/support/moldova">www.samsung.com/ua/support/moldova</a>



DE68-04756A-00

# Mikrohullámú sütő

## Egyszerűsített használati útmutató

MG23DG4524A\*\*\*



Szkenelje be ezt okostelefonjával.

- A termék használatának módja tekintetében lásd a használati utasítást a QR-kód segítségével vagy a Samsung Electronics webhelyén (<https://www.samsung.com>).



**SAMSUNG**

## Előkészítés

### Wi-Fi MODELL

#### SmartThings csatlakoztatása

1. Indítsa el a QR Code Reader alkalmazást a termékre felhelyezett QR-kód beolvasásához.
2. Amikor a SmartThings alkalmazás fut, koppintson a „Hozzáadás” elemre a SmartThings alkalmazás csatlakoztatásához a termékhez.

#### A termék regisztrálása / A kézikönyv elolvasása / Ügyfélszolgálat

1. Indítsa el a QR Code Reader alkalmazást a termékre felhelyezett QR-kód beolvasásához.
2. Amikor a SmartThings alkalmazás fut, nyomja meg a „Terméktámogatás” gombot.
3. Válassza a „Termékre regisztráció”, a „Kézikönyv” vagy az „Ügyfélszolgálat” lehetőséget.

\*Előfordulhat, hogy a termékregisztráció nem érhető el minden országban.

### NEM Wi-Fi MODELL

#### A termék regisztrálása / A kézikönyv elolvasása / Ügyfélszolgálat

1. Indítsa el a QR Code Reader alkalmazást a termékre felhelyezett QR-kód beolvasásához.
2. Válassza a „Termékre regisztráció”, a „Kézikönyv” vagy az „Ügyfélszolgálat” lehetőséget.

\*Előfordulhat, hogy a termékregisztráció nem érhető el minden országban.

#### MEGJEGYZÉS

- Okostelefonon vagy weboldalunkon keresztül elérhető online kézikönyveket biztosítunk annak érdekében, hogy hozzájáruljunk a papíralapú kézikönyvek használatának csökkentéséhez, a Föld megmentésére tett erőfeszítések részeként.

## Tartalom

### Biztonsági előírások **3**

Fontos biztonsági előírások	3
Általános biztonsági információk	6
A mikrohullámú működésre vonatkozó óvintézkedések	7
Korlátozott garancia	7
A termékcsoporthoz meghatározása	8
A termék hulladékba helyezésének módszere (WEEE - Elektromos és elektronikus berendezések hulladékai)	8

### Üzembe helyezés **8**

Tartozékok	8
Üzembe helyezés helye	9
Forgótányér	9

### Karbantartás **9**

Tisztítás	9
Csere (javítás)	10
Védelem a sütő hosszú ideig történő mellőzése esetén	10

### A sütő jellemzői **10**

Sütő	10
Kezelőpanel	11

### A sütő használata **11**

Az automatikus főzési funkciók használata	11
A gyorskiolvasztás funkció használata	11

### Hibaelhárítási útmutató **12**

Hibaelhárítás	12
---------------	----

### Műszaki jellemzők **13**

## Biztonsági előírások

### FONTOS BIZTONSÁGI ELŐÍRÁSOK

OLVASSA EL FIGYELMESEN, ÉS ŐRIZZE MEG, MERT KÉSŐBB IS SZÜKSÉGE LEHET RÁ.

**FIGYELMEZTETÉS:** Ha az ajtó vagy az ajtótömítések megsérültek, a sütőt mindaddig tilos használni, amíg szakember meg nem javította.

**FIGYELMEZTETÉS:** Szakképzett szerelőkön kívül mindenki más számára veszélyes olyan karbantartási vagy javítási műveletet végezni, amely a mikrohullámú energia kisugárzása elleni védelmet biztosító burkolat eltávolításával jár.

**FIGYELMEZTETÉS:** Folyadékok és élelmiszerek nem melegíthetők lezárt edényekben, mivel könnyen felrobbanhatnak.

**FIGYELMEZTETÉS:** Gyermek csak akkor használhatja felügyelet nélkül a sütőt, ha megfelelő útmutatást kaptak, amelynek révén biztonságosan tudják használni a sütőt, és tisztában vannak a helytelen használat veszélyeivel.

A jelen készülék csak otthoni környezetben használható, és nem használható a következő helyeken:

- üzletek, irodák és egyéb munkahelyek személyzeti konyhája;
- tanyaházak;
- szállodák, motelek és más lakókörnyezetek;
- félpanziót biztosító szállások.

Csak mikrohullámú sütőben használható konyhai eszközöket használjon.

Ha papír- vagy műanyag zacskóban lévő ételt melegít, ügyeljen rá, hogy a csomagolóanyag ne gyulladjon meg.

Ne használja ezt a készüléket főzésen kívül más célokra. Ruha szárítása, melegítőpárna, papucs, szivacs, nedves rongy vagy más hasonló tárgy melegítése sérülést, robbanást vagy tüzet okozhat.

A készüléket csak rendeltetésszerűen, a jelen útmutatóban leírt módon használja. Ne juttasson maró hatású vegyszereket vagy gőzöket a készülékbe vagy a készülékre. Ezt a típusú sütőt kifejezetten ételek melegítésére, főzésére vagy szárítására tervezték. Nem alkalmas ipari vagy laboratóriumi használatra.

Füstszivárgás esetén kapcsolja ki készüléket vagy húzza ki a vezetékét a fali aljzatból, és tartsa csukva az ajtaját az esetleges lángok elfojtása érdekében.

Italok mikrohullámú melegítésekor a kitörő erejű forrás késleltetve jelentkezik, ezért óvatosan fogja meg az edényt.

Az égési sérülések elkerülése érdekében a cumisüvegek és a bébiételes üvegek tartalmát mindig keverje meg vagy rázza fel, és ellenőrizze a hőmérsékletüket fogyasztás előtt.

## Biztonsági előírások

Tojás héjastól és egész főtt tojás nem melegíthető a mikrohullámú sütőben, mert akár még azután is felrobbanhat, hogy a mikrohullámú melegítés már befejeződött.

A sütőt rendszeresen tisztítani kell, és az ételmaradványokat el kell távolítani.

A sütő tisztán tartásának elmulasztása felületének károsodásához vezethet, ami kedvezőtlenül befolyásolhatja a készülék teljesítményét, és veszélyes helyzet kialakulását okozhatja.

A mikrohullámú sütőt pulton történő (szabadon álló) használatra tervezték, ne építse be vagy zárja a konyhaszekrénybe.

Az ételek és italok fémedényben nem melegíthetők a mikrohullámú sütővel.

Ügyeljen, hogy edények kivétele során ne mozdítsa el a forgótányért a helyéről.

A készülék nem tisztítható gőztisztítóval.

A készülék nem tisztítható nagynyomású mosóval.

A készüléket ne használja mozgó autóban, lakókocsiban vagy hasonló járművekben.

A készüléket nem üzemeltetheti olyan személy (beleértve a gyerekeket is), aki korlátozott fizikai, érzékszervi vagy mentális képességekkel rendelkezik, vagy aki nem rendelkezik a megfelelő tapasztalattal és jártassággal, kivéve, ha a biztonságáért felelős személy biztosítja számára a felügyeletet és elmagyarázza neki az eszköz használatát.

Ügyeljen rá, hogy gyermekek ne játszhassanak a készülékkel.

A készüléket 8 év fölötti gyerekek és korlátozott fizikai, érzékszervi vagy mentális képességekkel rendelkező, illetve a megfelelő tapasztalattal és jártassággal nem rendelkező személyek csak akkor használhatják, ha a biztonságukért felelős személy biztosítja számukra a felügyeletet, vagy elmagyarázza nekik az eszköz biztonságos használatát és a használat lehetséges veszélyeit.

Gyermekek nem játszhatnak a készülékkel. A készülék tisztítását és karbantartását gyerekek csak felügyelettel végezhetik.

Ha a készülék tápkábele sérült, azt a veszély megelőzése érdekében a gyártóval, a gyártó szervizképviselével vagy hasonlóan képzett személlyel kell kicseréltetni.

A sütő elhelyezésénél ügyeljen arra, hogy a sütő belseje és kezelőszervei könnyen hozzáférhetőek legyenek (a sütő a megfelelő irányba nézzen, és ne legyen túl magasan).

A sütő első használata előtt először 10 percig csak vizet melegítsen, és csak azután használja a sütőt.

Ha a sütőből furcsa hang hallható, égett szag érezhető vagy füst száll fel, azonnal szakítsa meg az áramellátást, és lépjen kapcsolatba a legközelebbi szervizközponttal.

A mikrohullámú sütőt úgy kell elhelyezni, hogy a csatlakozódugó könnyen hozzáférhető legyen.

**FIGYELMEZTETÉS:** Ha a készülék kombinált üzemmódban működik, gyermekek csak felnőtt felügyelete mellett használhatják a sütőt a keletkező hő miatt.

Használat során a készülék felforrósodik. Ezért ne érjen a sütő belsejében található fűtőelemekhez.

**FIGYELMEZTETÉS:** A hozzáférhető alkatrészek a használat során felforrósodhatnak. Ezért kisgyermekek nem tartózkodhatnak a készülék közelében.

Ne használjon durva súrolókat vagy éles fémkaparókat a sütő ajtóüvegének tisztításához, mert ezek megkarcolhatják a felületet, ami az üveg megrepedését eredményezheti.

Gőztisztítóval nem tisztítható.

**FIGYELMEZTETÉS:** Az izzócserét megelőzően- az áramütés elkerülése érdekében- a készüléket ki kell kapcsolni.

A túlmelegedést elkerülendő a készülék nem szerelhető díszajtó mögé.

**FIGYELMEZTETÉS:** A készülék és annak hozzáférhető részei használat közben felforrósodnak.

Ezért ne érjen a fűtőelemekhez.

8 év alatti gyerekek felügyelet nélkül ne tartózkodjanak a sütő közelében.

**VIGYÁZAT:** A sütési folyamatot felügyelni kell. A rövid ideig tartó sütési folyamatot folyamatosan felügyelje.

Az ajtó vagy a külső felület a berendezés működése közben felforrósodhat.

A hozzáférhető felületek a berendezés működése közben felforrósodhatnak.

A felületek hajlamosak felmelegedni a használat során.

A készülék nem üzemeltethető külső időzítő vagy különálló távirányító-rendszer segítségével.

## Biztonsági előírások

A készüléket 8 év fölötti gyerekek és korlátozott fizikai, érzékszervi vagy mentális képességekkel rendelkező, illetve a megfelelő tapasztalattal és jártassággal nem rendelkező személyek csak akkor használhatják, ha a biztonságukért felelős személy biztosítja számukra a felügyeletet, vagy elmagyarázza nekik az eszköz biztonságos használatát és a használat lehetséges veszélyeit. Gyerekek nem játszhatnak a készülékkel. A készülék tisztítását és karbantartását gyerekek nem végezhetik, kivéve, ha már elmúltak 8 évesek, és valaki felügyeli a tevékenységüket.

A készüléket és annak vezetékeit tartsa távol a 8 évesnél fiatalabb gyermekektől.

### Általános biztonsági információk

A készüléken módosítást vagy javítást csak képzett szakember hajthat végre.

A mikrohullámú funkcióval ételt és italt ne melegítsen lezárt edényben.

A sütő tisztításához ne használjon benzolt, hígítót, alkoholt, gőzt vagy nagynyomású tisztítót.

Ne helyezze üzembe a sütőt: fűtőberendezés vagy gyúlékony anyag közelében; nyirkos, olajos, poros, illetve közvetlen napfénynek vagy víznek kitett helyen; olyan helyen, ahol gáoszivárgás léphet fel; vagy egyetlen felületen.

A sütőt a helyi és országos szabályozásnak megfelelően földelni kell.

Egy száraz törülköendővel rendszeresen távolítsa el minden idegen anyagot a csatlakozóaljzatokból és -érzékelőkből.

Ne húzza meg, és ne hajlítsa meg túlzottan a tápkábelt, valamint ne helyezzen rá nehéz tárgyat. Gáoszivárgás (PB-gáz, LP-gáz stb.) esetén azonnal szellőztessen. Ne érjen hozzá a tápkábelhez.

Ne érjen nedves kézzel a tápkábelhez.

Működés közben ne kapcsolja ki úgy a sütőt, hogy kihúzza a tápkábelt.

Ne dugja bele az ujját, és ne helyezzen bele idegen anyagot. Ha idegen anyag került a sütő belsejébe, húzza ki a tápkábelt, és forduljon helyi Samsung szervizközpontához.

Ne gyakoroljon erős nyomást vagy ütést a sütőre.

Ne tegye a sütőt törékeny tárgyak közelébe.

Ellenőrizze, hogy a feszültség, a frekvencia és az áramerősség megfelel-e a készülék műszaki leírásában foglaltaknak.

Szorosan csatlakoztassa a dugaszt a fali aljzathoz. Ne használjon elosztót, hosszabbító kábelt vagy áramátalakítót.

Ne akassza fel a tápkábelt fémtárgyra. A tápkábelt feltétlenül a tárgyak között vagy a sütő háta mögé vezesse el.

Ne használjon sérült csatlakozódugaszt, tápkábelt vagy laza fali aljzatot. Sérült csatlakozódugasz vagy tápkábel esetén forduljon a helyi Samsung szervizközpontához.

Ne öntsön vagy permetezzen vizet közvetlenül a sütőre.

Ne tároljon tárgyakat a sütő tetején, a sütő belsejében vagy a sütő ajtaján.

Ne permetezzen illékony anyagot, például rovarirtót a sütőre.

Ne tároljon gyúlékony anyagokat a sütőben. Mivel az alkoholgőz hozzáérhet a sütő forró részeihez, az alkoholtartalmú ételek és italok melegítésekor különös gonddal járjon el.

A gyermekeket az ajtó megütheti, vagy becsípheti az ujjukat. Az ajtó nyitása/bezsukása közben ne tartózkodjanak gyermekek a közelben.

### A mikrohullámú melegítéssel kapcsolatos figyelmeztetések

Italok mikrohullámú melegítésekor előfordulhat, hogy a kitörő erejű forrás késleltetve jelentkezik, ezért óvatosan fogja meg az edényt. Mielőtt hozzáérne, az italt előbb mindig hagyja állni legalább 20 másodpercig. Szükség esetén melegítés közben keverje meg. Melegítés után mindig keverje meg.

Ha megégette magát, az alábbi elsősegély-utasítások szerint járjon el:

1. Tartsa a megégett bőrfelületet legalább 10 percig hideg vízbe.
2. Fedje le tiszta, száraz kötszerrel.
3. Ne használjon semmilyen krémet, olajat vagy testápolót.

Ne helyezze a tálcát vagy a rácsot vízbe közvetlenül használat után, mert megrongálódhat.

Ne használja a sütőt bő olajban kisütött ételek készítésére, mert az olaj hőmérséklete nem szabályozható. Emiatt a forró olaj hirtelen kifuthat.

### A mikrohullámú sütőre vonatkozó óvintézkedések

Kizárólag mikrohullámú sütőben használható eszközöket használjon. Ne használjon fém edényeket, arany vagy ezüst szegéllyel díszített tányérokat, nyársat stb.

Távolítsa el a lezárásra használt drótokat. Elektromos kisülést okozhatnak.

A sütőben ne szárítsa újságpapírt vagy ruhát.

Kisebb mennyiségű ételeket rövidebb ideig melegítsen, nehogy túlmelegedjen vagy megégjen az étel.

A tápkábelt és a csatlakozóaljzatot tartsa távol a víztől és hőforrásoktól.

Ne melegítsen tojást héjastul vagy főtt tojást, mert robbanásveszélyes. Ne melegítsen légmentesen zárt vagy vákuumcsomagolású edényeket, diót, paradicsomot stb.

A szellőzőnyílásokat ne takarja le se konyharuhával, se papírral. Tűzet okozhat. A sütő túlmelegedhet, és automatikusan kikapcsolhat. A sütő ilyenkor egészen addig kikapcsolva marad, amíg kellőképpen le nem hűl.

Amikor kivesszi az ételt a sütőből, mindig használjon edényfogó kesztyűt.

A folyadékokat a melegítési idő felénél, illetve annak lejártával keverje meg, melegítés után pedig hagyja őket legalább 20 másodpercig állni a robbanásszerű forrás elkerülése érdekében.

Az ajtó kinyitásakor álljon kartávolságra a sütőtől, nehogy leforrassa a kiáramló forró levegő vagy gőz.

Ne kapcsolja be a sütőt, ha az üres. A sütő biztonsági okokból 30 percre automatikusan kikapcsol. Azt javasoljuk, hogy mindig tartson egy pohár vizet a sütő belsejében, hogy az elnyelje a mikrohullámú energiát, ha a sütőt véletlenül elindítaná valaki.

A sütő elhelyezésekor biztosítsa az útmutatóban előírt szabad helyet. (Lásd „A mikrohullámú sütő üzembe helyezése” című részt.)

Körültekintően járjon el, ha további elektromos berendezéseket csatlakoztat a sütő közelében levő aljzatokba.

## A mikrohullámú működésre vonatkozó óvintézkedések

Az alábbi biztonsági óvintézkedések elmulasztása esetén káros mikrohullámúenergia-kisugárzásnak teszi ki magát és a környezetét.

- Ne üzemeltesse a sütőt nyitott ajtóval. Ne babráljon a biztonsági reteszekkel (az ajtózár kallantyúival). Ne helyezzen semmilyen tárgyat a biztonsági retesz nyílásaiba.
- Ne helyezzen semmit a sütő ajtaja és homlokfelülete közé, és ne hagyja, hogy étel- vagy tisztítószert-maradék rakódjon le a tömítőfelületekre. Ügyeljen az ajtó és az ajtó tömítés felületének tisztaságára. Használat után először nedves, majd puha, száraz ronggyal törölje le a felületeket.
- Ne kapcsolja be a sütőt, ha az megsérült. Ne üzemeltesse addig, amíg egy képzett szakember meg nem javította.

**Fontos:** a sütő ajtaja megfelelően legyen bezárva. Az ajtó ne legyen görbe; az ajtózsanérok ne legyenek eltörve vagy kilazulva; az ajtó tömítések és a tömítőfelületek legyenek épek.

- A módosításokat és javításokat csak képzett szakember végezheti el.

## Korlátozott garancia

Ha a készülék alkatrészeinek cseréjére vagy a készülék hibájának kijavítására a vásárló hibájából van szükség, a Samsung szervizdíjat számol fel. Ez a kikötés a következő esetekre vonatkozik:

- Behorpadt, megkarcolt vagy törött ajtó, fogantyú, külső panel vagy kezelőpanel.
- Törött vagy hiányzó tálca, görgő, összekötőelem vagy rács.

A sütőt csak rendeltetészerűen, a jelen útmutatóban leírt módon használja. Az útmutatóban olvasható Figyelmeztetések és Biztonsági utasítások nem térnek ki minden lehetséges helyzetre. A sütő üzembe helyezése, karbantartása és működtetése során a felhasználó felelőssége, hogy ésszerűen, elővigyázatosan és megfontoltan járjon el.

Mivel az itt szereplő utasítások több különböző típusra vonatkoznak, az Ön mikrohullámú sütőjének tulajdonságai némileg eltérhetnek az útmutatóban leírtaktól, és előfordulhat, hogy nem minden figyelmeztetés vonatkozik Önre. Ha kérdése vagy panasa van, forduljon a helyi Samsung szervizközponthoz, vagy kérjen segítséget és tájékoztatást online, a [www.samsung.com](http://www.samsung.com) oldalon.

A sütőt csak ételek melegítésére használja. Háztartási célokra készült. Ne melegítsen benne textíliát vagy magvakkal töltött párnát. A gyártó nem felelős a sütő helytelen vagy nem rendeltetészerű használatából eredő károkért.

A sütőt mindig tartsa tisztán és jó állapotban, különben sérül a sütő felülete, és veszélyes helyzetek alakulhatnak ki.



## Biztonsági előírások

### A termékcsoport meghatározása

Jelen termék az ISM B osztály/2. csoportnak megfelelő berendezés. A 2. csoportba tartoznak az anyagkezelés céljából a rádiófrekvenciás energiát elektromágneses sugárzás formájában létrehozó és/vagy felhasználó ISM berendezések, továbbá az EDM és az ívhegesztő berendezések.

A B osztályba tartoznak az otthoni használatra szánt berendezések, illetve az olyan létesítmények számára szánt berendezések, amelyek közvetlenül a háztartásokat ellátó alacsony feszültségű hálózatra csatlakoznak.

### A termék hulladékba helyezésének módszere (WEEE - Elektromos és elektronikus berendezések hulladékai)



(A szelektív gyűjtő rendszerekkel rendelkező országokban használható) Ez a jelzés a terméken, tartozékain vagy dokumentációján arra utal, hogy hasznos élettartama végén a terméket és elektronikus tartozékait (pl. töltőegység, fejhallgató, USB kábel) nem szabad a háztartási hulladékkal együtt kidobni. A szabálytalan hulladékba helyezés által okozott környezet- és egészségkárosodás megelőzése érdekében ezeket a tárgyakat különítse el a többi hulladéktól, és felelősségteljesen gondoskodjon az újrahasznosításukról az anyagi erőforrások fenntartható újrafelhasználásának elősegítése érdekében.

A háztartási felhasználók a termék forgalmazójától vagy a helyi önkormányzati szervektől kérjenek tanácsot arra vonatkozóan, hová és hogyan vihetik el az elhasznált termékeket a környezetvédelmi szempontból biztonságos újrahasznosítás céljából.

Az üzleti felhasználók lépjenek kapcsolatba beszállítójukkal, és vizsgálják meg az adásvételi szerződés feltételeit. Ezt a terméket és tartozékait nem szabad az egyéb közületi hulladékkal együtt kezelni.

A Samsung környezetvédelmi kötelezettségvállalásaival és termékszabályozási kötelezettségeivel (pl. REACH) kapcsolatos információkért látogasson el a [www.samsung.com](http://www.samsung.com) címen elérhető fenntarthatósági oldalunkra.

## Üzembe helyezés

### Tartozékok

A megvásárolt típustól függően a készülékkel együtt számos, többféleképpen alkalmazható tartozékot kap.

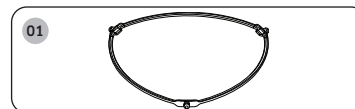

**01 Görgős gyűrű**, amelyet a sütő közepére kell helyezni.

**Rendeltetés:** A görgős gyűrű tartja a forgótányért.

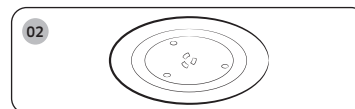

**02 Forgótányér**, amelyet a görgős gyűrűre kell helyezni úgy, hogy annak közepe az összekötőelemre kerüljön.

**Rendeltetés:** A forgótányér tölti be a fő főzőfelület szerepét; mosogatáshoz könnyen kivethető.

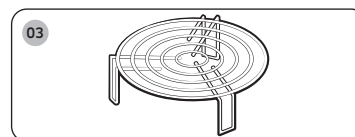

**03 Grillezőrács**, amelyet a forgótányérra kell helyezni.

**Rendeltetés:** A fémrács grillezéshez és kombinált sütéshez használható.

### MEGJEGYZÉS

**NE** használja a mikrohullámú sütőt a görgős gyűrű és a forgótányér nélkül.



## Üzembe helyezés helye

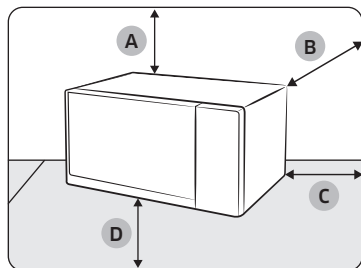

- A. 20 cm felette
- B. 0 cm mögötte
- C. 10 cm oldalt
- D. 85 cm a padlótól

- Válasszon egy lapos, vízszintes területet 85 cm-rel a padló szintje felett. A felületnek kellő tartókapacitással kell rendelkeznie a sütő megtartásához.
- A termék elhelyezésénél javasoljuk, hogy a hátulja legyen síkban a fallal, és a megfelelő szellőzéshez hagyjon legalább 10 cm helyet mindkét oldalon és 20 cm helyet a termék felett.
- Ne helyezze üzembe a sütőt meleg vagy nedves környezetben, pl. más mikrohullámú sütők vagy radiátorok közelében.
- Biztosítsa, hogy a helyi áramforrás megfeleljen a sütő specifikációinak. Amennyiben mindenképp szükség van rájuk, kizárólag jóváhagyott hosszabbító kábeleket használjon.
- A sütő első használata előtt egy nedves ruha segítségével tisztítsa meg a sütő belső részét és az ajtó szigetelését.

## Forgótányér

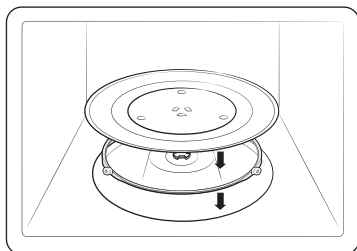

Távolítson el minden csomagolóanyagot a sütő belsejéből. Helyezze be a görgős gyűrűt és a forgótányért. Ellenőrizze, hogy a forgótányér akadálymentesen forog-e.

## Karbantartás

### Tisztítás

Annak elkerülése érdekében, hogy szennyeződés halmozódjon fel a sütő belsejében, rendszeresen tisztítsa ki a sütőt. Minden esetben fordítson különös figyelmet az ajtóra, az ajtó szigetelésére, illetve a forgótányérra és a görgős gyűrűre (meghatározott modellek esetén). Ha az ajtó nem nyílik és csukódik be könnyedén, első lépésként ellenőrizze, hogy az ajtószigetelések nem szennyezettek-e. Egy szappanos vízbe mártott puha segítségével tisztítsa meg a sütő belső és külső oldalait. Öblítse le, majd szárítsa ki a sütőt.

### Kellemetlen szagokat okozó makacs szennyeződések eltávolítása

1. Helyezzen egy pohár hígított citromlevet az üres sütő forgótányérra.
2. Melegítse a sütőt 10 percig a maximális teljesítményen.
3. A ciklus befejezését követően várja meg, amíg a sütő lehűl. Ezt követően nyissa ki az ajtót, majd tisztítsa meg a belsejét.

### ⚠ VIGYÁZAT

- Tartsa tisztán az ajtót és az ajtó szigetelését, ezzel biztosítva az ajtó sima nyitását és bezárását. Ellenkező esetben a sütő élettartama lecsökkenhet.
- Vigyázzon, hogy ne fröcsköljön vizet a sütő nyílásaiba.
- Ne használjon súrolószereket vagy vegyszereket a tisztításhoz.
- A sütő minden egyes használatát követően, enyhe tisztítószerrel tisztítsa meg a sütőteret, miután lehűlt.

## Karbantartás

### Csere (javítás)

#### ▲ FIGYELMEZTETÉS

A sütő nem tartalmaz a felhasználó által cserélhető alkatrészeket. Ne próbálja meg saját maga kicserélni vagy megjavítani a sütőt.

- A zsanérok, a szigetelés és/vagy az ajtó meghibásodása esetén vegye fel a kapcsolatot egy képzett szerelővel vagy a helyi Samsung szervizközponttal.
- Amennyiben az izzó cseréjére van szükség, vegye fel a kapcsolatot a helyi Samsung szervizközponttal. Ne cserélje ki saját maga.
- Amennyiben a sütő burkolatának külső részével van probléma, első lépésként húzza ki a tápkábelt a konnektorból, majd vegye fel a kapcsolatot egy helyi Samsung szervizközponttal.

### Védelem a sütő hosszú ideig történő mellőzése esetén

- Ha hosszú ideig nem használja a sütőt, húzza ki a tápkábelt és vigye a sütőt egy száraz, pormentes helyre. A sütő belsejében felgyülemelő por és nedvesség negatívan befolyásolhatja a sütő teljesítményét.

## A sütő jellemzői

### Sütő

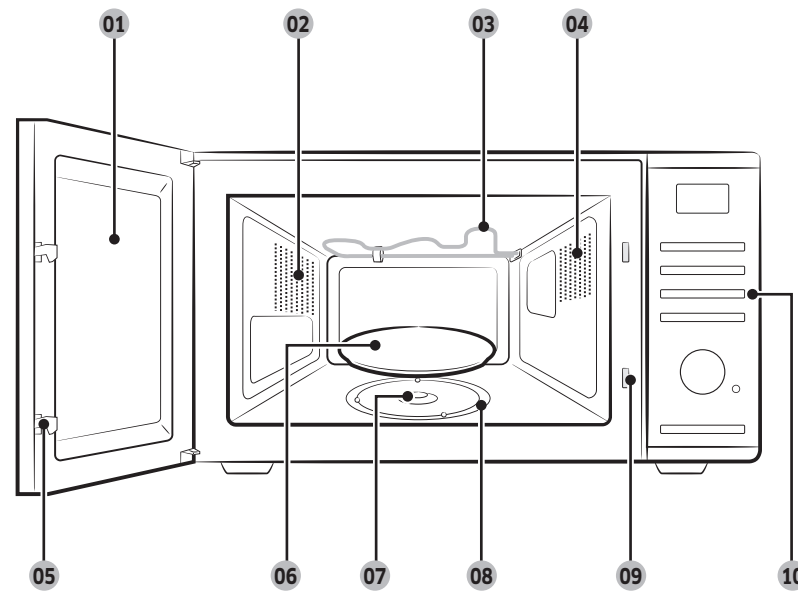

- |                  |                       |                               |
|------------------|-----------------------|-------------------------------|
| 01 Ajtó          | 02 Szellőzőnyílások   | 03 Fűtőelem                   |
| 04 Világítás     | 05 Ajtózár kallantyúi | 06 Forgótányér                |
| 07 Összekötőelem | 08 Görgős gyűrű       | 09 Biztonsági retesz nyílásai |
| 10 Kezelőpanel   |                       |                               |

## Kezelőpanel

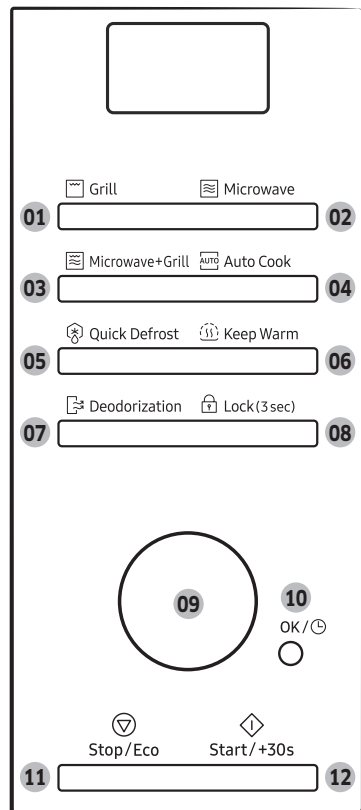

- 01 Grill gomb
- 02 Microwave (Mikrohullám) gomb
- 03 Microwave+Grill (Mikrohullám + grill) gomb
- 04 Auto Cook (Automatikus ételkészítés) gomb
- 05 Quick Defrost (Gyorskiolvasztás) gomb
- 06 Keep Warm (Melegen tartás) gomb
- 07 Deodorization (Szagmentesítés) gomb
- 08 Lock (3 sec) (Zár (3 mp)) gomb
- 09 Forgógomb (Súly/Adag/Idő)
- 10 OK/Clock (OK/Óra) gomb
- 11 Stop/Eco (Leállítás/Energiatakarékos) gomb
- 12 Start/+30s (Indítás/+30 mp) gomb

## A sütő használata

### Az automatikus főzési funkciók használata

#### 1. Healthy Cooking (Egészséges ételkészítés)

Kód	Étel	Kód	Étel
1-1	Készétel (Mélyhűtött)	1-2	Vegetáriánus ételek (Mélyhűtött)
1-3	Brokkolirózsák	1-4	Szeletelt sárgarépa
1-5	Zöldbab	1-6	Spenót
1-7	Csöves kukorica	1-8	Hámozott burgonya
1-9	Barna rizs	1-10	Teljes kiőrlésű makaróni
1-11	Quinoa	1-12	Bulgur
1-13	Zöldséggratin	1-14	Grillezett paradicsom
1-15	Csirkemell	1-16	Pulykamell
1-17	Friss halfilé	1-18	Friss lazacfilé
1-19	Friss garnéla	1-20	Friss pisztráng
1-21	Grillezett hal	1-22	Lazacszeletek

#### 2. Home Dessert (Házi desszert)

Kód	Étel	Kód	Étel
2-1	Diós kuglóf	2-2	Banánkenyér
2-3	Piskótatészta	2-4	Brownie
2-5	Tojásos puding	2-6	Csokoládés bögresüti
2-7	Bögresüti	2-8	Café Latte
2-9	Green Tea Latte	2-10	Milk Tea

### A gyorskiolvasztás funkció használata

Kód	Étel	Kód	Étel
1	Hús	2	Baromfi
3	Hal	4	Fagyasztott zöldség
5	Kenyér		

# Hibaelhárítási útmutató

## Hibaelhárítás

Ha a felsorolt problémák bármelyike felmerülne, az alábbi megoldások szerint járjon el.

Probléma	Ok	Teendő
A gombok nem nyomhatók le teljesen.	A gyerekzár aktív.	Kapcsolja ki a gyerekzárát.
Az idő nem jelenik meg.	Az Energiatakarékos funkció be van kapcsolva.	Kapcsolja ki az Energiatakarékos funkciót.
A sütő nem működik.	Nincs áram.	Győződjön meg róla, hogy a készülék áram alatt van-e.
	Az ajtó nyitva van.	Csukja be az ajtót, majd próbálja meg újra.
Amikor a sütőt áram alá kerül, azonnal elindul.	Az ajtó nincs teljesen becsukva.	Csukja be az ajtót, majd próbálja meg újra.
Az ajtó nem nyitható ki megfelelően.	Élelmiszerdarabkák tapadtak az ajtó és a sütő belső része közé.	Tisztítsa meg a sütőt, majd nyissa ki az ajtót.
Szikrák jelennek meg sütés közben.	Fémedényeket használt a sütés/ olvasztás funkciókhoz.	Ne használjon fémedényeket.
A sütő külső része túlságosan forró a működés során.	Nincs elég szabad hely a sütő szellőzéséhez.	A szellőzést szolgáló levegőbemenetek/-kimenetek a sütő elejét és hátsó részén helyezkednek el. Tartsa be a termék üzembe helyezési útmutatójában leírt távolságokat.

Probléma	Ok	Teendő
A belső világítás gyenge vagy nem kapcsol be.	Az ajtót túl hosszú ideig hagyta nyitva.	Az Eco funkció használatakor a belső világítás automatikusan kikapcsol. Csukja be, majd ismét nyissa ki az ajtót, vagy nyomja meg a <b>Stop/Eco (Leállítás/Energiatakarékos)</b> gombot.
	A belső világítást idegen anyag takarja.	Tisztítsa meg a sütő belsejét, majd ellenőrizze újra.
A sütés befejeződött, de a hűtőventilátor továbbra is forog.	A sütő kiszellőztetése érdekében a hűtőventilátor a sütés befejezését követően további kb.3 percig forog.	Ez nem jelenti a sütő meghibásodását.
Egy pukkanó hang hallható működés közben, majd a sütő nem működik.	A lezárt vagy fedéllel lezárt étel sütése okozhatja a pukkanó hangokat.	Ne használjon lezárt edényeket, mivel a benne lévő étel hőtágulása miatt kidurranhatnak.
Sípolás hallatszik sütés közben.	Az Automatikus ételkészítés funkció használatakor a sípoló hang annak az idejét jelzi, hogy az ételt meg kell fordítani a kiolvasztás során.	Az étel megfordítását követően a működés újraindításához nyomja meg ismét a <b>START/+30s (INDÍTÁS/+30 mp)</b> gombot.
Forgás közben a forgótányér kiugrik a helyéről, és nem forog tovább.	Nincs behelyezve a görgős gyűrű, vagy nincs megfelelően a helyén.	Helyezze be a görgős gyűrűt, majd próbálja meg újra.

Probléma	Ok	Teendő
A forgótányér zörög a forgás közben és zajos.	Ételmaradék tapadt a sütő aljára.	Távolítson el minden ételmaradékot a sütő aljáról.
C-d0	A kezelőgombokat 10 másodpercnél hosszabb ideig nyomta le.	Tisztítsa meg a gombokat, és ellenőrizze, hogy lát-e víznyomokat a gombok körül. Ha a hiba ismét előfordul, kapcsolja ki a mikrohullámú sütőt legalább 30 másodpercre, majd próbálja meg ismét a beállítást.

#### MEGJEGYZÉS

- A hibaelhárítási útmutató teljes tartalma a Teljes útmutatóban található, és letölthető a Samsung.com webhelyről.
- Ha javasolt módon nem lehet megoldani a problémát, forduljon a legközelebbi SAMSUNG ügyfélszolgálathoz.

## Műszaki jellemzők

A SAMSUNG mindenkor termékei fejlesztésére törekszik. Ezért mind a tervezési jellemzők, mind a használati útmutatók előzetes figyelmeztetés nélkül megváltozhatnak.

A 2/1984 (III.10) BKM-IpM. közös szabályozás értelmében, a Samsung mint forgalmazó tanúsítja, hogy az MG23DG4524A\*\*\* típusú mikrohullámú sütők megfelelnek a lent felsorolt műszaki paramétereknek.

Modell	MG23DG4524A***
Tápellátás	230 V ~ 50 Hz AC
Teljesítményfelvétel Maximális teljesítmény Microwave (Mikrohullám) Grill (fűtőszál)	2400 W 1250 W 1150 W
Kimeneti teljesítmény	100 W / 800 W - 6 szint (IEC-705)
Üzemi frekvencia	2450 MHz
Méret (szé. × ma. × mé.) Külső (fogantyúval) Sütőtér	489 x 275 x 394 mm 330 x 211 x 324 mm
Úrtartalom	23 liter
Tömeg Nettó	Kb. 13,0 kg
Zajszint	42 dBA

\* Ez a termék <G> energiahatékonysági osztályba sorolt fényforrást tartalmaz.

A teljes útmutatót a QR-kód beszkenelésével vagy a <https://www.samsung.com> webhelyen érheti el

A Samsung garanciája NEM terjed ki azokra az esetekre, amikor Ön azért kéri a szerviz segítségét, hogy elmagyarázzák a készülék működését, helyreállítsák a nem megfelelő üzembe helyezés következményeit, illetve elvégezzék a készülék rendes tisztítását vagy karbantartását.

KÉRDÉSE VAGY ÉSZREVÉTELE VAN?



Szkenelje be ezt okostelefonjával.

Szkenelje be a QR-kódot\*, vagy látogasson a [www.samsung.com](http://www.samsung.com) webhelyre hasznos információkért.

\* Okostelefonján telepített olvasó szükséges.

ORSZÁG	HÍVJA A KÖVETKEZŐ SZÁMOT:	VAGY LÁTOGASSON EL HONLAPUNKRA:
UK	0333 000 0333	<a href="http://www.samsung.com/uk/support">www.samsung.com/uk/support</a>
IRELAND (EIRE)	0818 717100	<a href="http://www.samsung.com/ie/support">www.samsung.com/ie/support</a>
GERMANY	06196 77 555 77	<a href="http://www.samsung.com/de/support">www.samsung.com/de/support</a>
FRANCE	01 48 63 00 00	<a href="http://www.samsung.com/fr/support">www.samsung.com/fr/support</a>
SPAIN	91 175 00 15	<a href="http://www.samsung.com/es/support">www.samsung.com/es/support</a>
PORTUGAL	210 608 098 Chamada para a rede fixa nacional Dias úteis das 9h às 20h	<a href="http://www.samsung.com/pt/support">www.samsung.com/pt/support</a>
LUXEMBURG	261 03 710	<a href="http://www.samsung.com/be_fr/support">www.samsung.com/be_fr/support</a>
NETHERLANDS	088 90 90 100	<a href="http://www.samsung.com/nl/support">www.samsung.com/nl/support</a>
BELGIUM	02-201-24-18	<a href="http://www.samsung.com/be/support">www.samsung.com/be/support</a> (Dutch) <a href="http://www.samsung.com/be_fr/support">www.samsung.com/be_fr/support</a> (French)
NORWAY	21629099	<a href="http://www.samsung.com/no/support">www.samsung.com/no/support</a>
DENMARK	707 019 70	<a href="http://www.samsung.com/dk/support">www.samsung.com/dk/support</a>
FINLAND	030-6227 515	<a href="http://www.samsung.com/fi/support">www.samsung.com/fi/support</a>
SWEDEN	0771-400 300	<a href="http://www.samsung.com/se/support">www.samsung.com/se/support</a>
AUSTRIA	0800 72 67 864 (0800-SAMSUNG)	<a href="http://www.samsung.com/at/support">www.samsung.com/at/support</a>
SWITZERLAND	0800 726 786	<a href="http://www.samsung.com/ch/support">www.samsung.com/ch/support</a> (German) <a href="http://www.samsung.com/ch_fr/support">www.samsung.com/ch_fr/support</a> (French)
HUNGARY	0680SAMSUNG (0680-726-7864)	<a href="http://www.samsung.com/hu/support">www.samsung.com/hu/support</a>
CZECH	800 - SAMSUNG (800-726786)	<a href="http://www.samsung.com/cz/support">www.samsung.com/cz/support</a>
SLOVAKIA	0800 - SAMSUNG (0800-726 786)	<a href="http://www.samsung.com/sk/support">www.samsung.com/sk/support</a>
CROATIA	072 726 786	<a href="http://www.samsung.com/hr/support">www.samsung.com/hr/support</a>
BOSNIA	055 233 999	<a href="http://www.samsung.com/ba/support">www.samsung.com/ba/support</a>

ORSZÁG	HÍVJA A KÖVETKEZŐ SZÁMOT:	VAGY LÁTOGASSON EL HONLAPUNKRA:
North Macedonia	023 207 777	<a href="http://www.samsung.com/mk/support">www.samsung.com/mk/support</a>
MONTENEGRO	020 405 888	<a href="http://www.samsung.com/support">www.samsung.com/support</a>
SLOVENIA	080 697 267 (brezplačna številka)	<a href="http://www.samsung.com/si/support">www.samsung.com/si/support</a>
SERBIA	011 321 6899	<a href="http://www.samsung.com/rs/support">www.samsung.com/rs/support</a>
Kosovo	038 40 30 90	<a href="http://www.samsung.com/support">www.samsung.com/support</a>
ALBANIA	045 620 202	<a href="http://www.samsung.com/al/support">www.samsung.com/al/support</a>
BULGARIA	0800111 31 - Безплатен за всички оператори *3000 - Цена на един градски разговор или според тарифата на мобилният оператор 09:00 до 18:00 - Понеделник до Петък	<a href="http://www.samsung.com/bg/support">www.samsung.com/bg/support</a>
ROMANIA	0800872678 - Apel gratuit *8000 - Apel tarifat în rețea Program Call Center Luni - Vineri: 9 AM - 6 PM	<a href="http://www.samsung.com/ro/support">www.samsung.com/ro/support</a>
ITALIA	800-SAMSUNG (800.7267864)	<a href="http://www.samsung.com/it/support">www.samsung.com/it/support</a>
CYPRUS	8009 4000 only from landline, toll free	<a href="http://www.samsung.com/gr/support">www.samsung.com/gr/support</a>
GREECE	80111-SAMSUNG (80111 726 7864) from mobile and land line (+30) 210 6897691 from mobile and land line	<a href="http://www.samsung.com/gr/support">www.samsung.com/gr/support</a>
POLAND	801-172-678* * (opłata według taryfy operatora)	<a href="http://www.samsung.com/pl/support/">http://www.samsung.com/pl/support/</a>
LITHUANIA	8-800-77777	<a href="http://www.samsung.com/lt/support">www.samsung.com/lt/support</a>
LATVIA	8000-7267	<a href="http://www.samsung.com/lv/support">www.samsung.com/lv/support</a>
ESTONIA	800-7267	<a href="http://www.samsung.com/ee/support">www.samsung.com/ee/support</a>
UKRAINE	0-800-502-000	<a href="http://www.samsung.com/ua/support">www.samsung.com/ua/support</a>
MOLDOVA	+373-22-667-400	<a href="http://www.samsung.com/ua/support/moldova">www.samsung.com/ua/support/moldova</a>



DE68-04756A-00

# Mikrovlnná rúra

## Stručná používateľská príručka

MG23DG4524A\*\*\*



Naskenujte kód pomocou svojho smartphonu.

- Pokyny týkajúce sa používania tohto výrobku nájdete v používateľských príručkách prístupných prostredníctvom QR kódu alebo na webovej lokalite spoločnosti Samsung Electronics (<https://www.samsung.com>).



**SAMSUNG**

## Príprava

### MODEL S Wi-Fi

#### Pripojenie SmartThings

1. Spustíte aplikáciu QR Code Reader a naskenujete QR obrázok pripojený k výrobku.
2. Keď je spustená aplikácia SmartThings, klepnutím na „Pridať“ pripojíte SmartThings k výrobku.

#### Registrácia výrobku / Čítanie príručky / Zákaznícka podpora

1. Spustíte aplikáciu QR Code Reader a naskenujete QR obrázok pripojený k výrobku.
2. Keď je spustená aplikácia SmartThings, stlačte „Podpora produktu“.
3. Vyberte „Registrácia výrobku“, „Príručka“ alebo „Zákaznícka podpora“.

\*Registrácia výrobku nemusí byť dostupná vo všetkých krajinách.

### MODEL BEZ WI-FI

#### Registrácia výrobku / Čítanie príručky / Zákaznícka podpora

1. Spustíte aplikáciu QR Code Reader a naskenujete QR obrázok pripojený k výrobku.
2. Vyberte „Registrácia výrobku“, „Príručka“ alebo „Zákaznícka podpora“.

\*Registrácia výrobku nemusí byť dostupná vo všetkých krajinách.

#### POZNÁMKA

- Poskytujeme online príručky, ku ktorým môžete pristupovať prostredníctvom smartfónu alebo našej webovej stránky, aby sme v rámci úsilia o šetrenie Zeme prispeli k zníženiu používania príručiek v papierovej podobe.

## Obsah

<b>Bezpečnostné pokyny</b>	<b>3</b>
Dôležité bezpečnostné pokyny	3
Všeobecná bezpečnosť	6
Bezpečnostné opatrenia spojené s prevádzkou mikrovlnnej rúry	7
Obmedzená záruka	7
Definícia produktovej skupiny	8
Správna likvidácia tohoto výrobku (Elektrotechnický a elektronický odpad)	8
<b>Inštalácia</b>	<b>8</b>
Príslušenstvo	8
Miesto inštalácie	9
Tanier	9
<b>Údržba</b>	<b>9</b>
Čistenie	9
Výmena (oprava)	10
Starostlivosť počas dlhšej doby nepoužívania	10
<b>Funkcie rúry</b>	<b>10</b>
Rúra	10
Ovládací panel	11
<b>Používanie rúry</b>	<b>11</b>
Používanie funkcií automatického varenia	11
Použitie funkcií rýchleho rozmrazovania	11
<b>Návod na riešenie problémov</b>	<b>12</b>
Riešenie problémov	12
<b>Technické údaje</b>	<b>13</b>

## Bezpečnostné pokyny

### DÔLEŽITÉ BEZPEČNOSTNÉ POKYNY

POZORNE SI ICH PREČÍTAJTE A USCHOVAJTE ICH PRE BUDÚCE POUŽITIE.

**VAROVANIE:** Ak sú poškodené dvierka alebo tesnenia dvierok, rúra sa nemôže používať dovtedy, kým ju neopraví kompetentná osoba.

**VAROVANIE:** Pre iné osoby ako kompetentnú osobu je nebezpečné, aby vykonávali servis alebo opravu, ktorá zahŕňa demontovanie krytu, ktorý zabezpečuje ochranu pred vystavením sa mikrovlnnému žiareniu.

**VAROVANIE:** Kvapaliny a iné potraviny sa nemôžu zohrievať v uzatvorených nádobách, pretože môžu vybuchnúť.

**VAROVANIE:** Deťom dovoľte používať mikrovlnnú rúru bez dozoru len v prípade, ak ste im dali dostatočné pokyny na to, aby vedeli používať rúru bezpečným spôsobom a pochopili riziká nesprávneho používania.

Toto zariadenie je určené len na použitie v domácnostiach a nie je určené na použitie:

- v oblastiach kuchýň pre personál predajní, kancelárií a iných pracovných prostredí;
- vo farmárskych budovách;

- pre zákazníkov v hoteloch, motelloch a iných ubytovacích zariadeniach;

- v zariadeniach poskytujúcich nocľah s raňajkami.

Používajte len kuchynské riady, ktoré sú vhodné pre mikrovlnné rúry.

Keď ohrievate potraviny v plastových alebo papierových nádobách, dávajte pozor na rúru z dôvodu ich možného vznietenia.

Nepoužívajte tento spotrebič na iné účely ako na prípravu pokrmov. Sušenie odevov a zohrievanie ohrevných vankúšov, papúč, špongií, vlhkých handričiek a podobných predmetov môže znamenať riziko zranenia, vznietenia alebo požiaru.

Tento spotrebič používajte len na určené použitie, ako je to opísané v návode. Do tohto spotrebiča ani naň nedávajte korozívne chemikálie alebo výpary. Tento typ rúry je špeciálne určený na ohrievanie, varenie alebo sušenie potravín.

Nie je určený na priemyselné alebo laboratórne použitie.

V prípade spozorovania dymu (vychádzajúceho) vypnite alebo odpojte zariadenie a ponechajte dvierka zatvorené, aby ste zadusili akékoľvek plamene.

Mikrovlnné ohrievanie nápojov môže spôsobiť oneskorené vyvretie, preto dávajte pozor pri manipulácii s nádobou.

## Bezpečnostné pokyny

Obsah detských fliaš alebo pohárikov s detskou stravou zamiešajte alebo pretraste a pred konzumáciou skontrolujte jeho teplotu, aby ste predišli popáleninám.

Vajíčka v škrupinách a celé natvrdo uvarené vajíčka sa nemôžu ohrievať v mikrovlnnej rúre, pretože môžu vybuchnúť, a to dokonca aj po skončení mikrovlnného ohrievania.

Rúra sa musí pravidelne čistiť a musia sa z nej odstraňovať akékoľvek zvyšky jedál.

Ak sa rúra neudržiava v čistom stave, môže to viesť k opotrebovaniu povrchu, čo by mohlo nepriaznivo ovplyvniť životnosť zariadenia a pravdepodobne mať za následok nebezpečnú situáciu.

Mikrovlnná rúra je určená na použitie len na pracovnom pulte (voľne stojaca), nemali by ste ju umiestňovať do skriniek.

Kovové nádoby na jedlo a nápoje nesmiete vkladať do mikrovlnnej rúry.

Pri vyberaní nádob zo zariadenia dávajte pozor, aby ste nenarušili polohu otočného taniera.

Zariadenie nesmiete čistiť parným čističom.

Zariadenie sa nesmie čistiť pomocou silného prúdu vody.

Zariadenie nie je určené na montáž do automobilov, karavanov ani podobných dopravných prostriedkov.

Tento spotrebič nie je určený na používanie osobami (vrátane detí) s obmedzenými fyzickými, zmyslovými alebo mentálnymi schopnosťami, prípadne s nedostatkom skúseností a vedomostí, kým sa na ne nebude dozerať alebo sa im neposkytnú pokyny o používaní spotrebiča zo strany osoby, ktorá je zodpovedná za ich bezpečnosť.

Deti by mali byť pod dohľadom, aby sa zaistilo, že sa nebudú so zariadením hrať.

Toto zariadenie môžu používať deti vo veku viac ako 8 rokov, osoby s obmedzenými fyzickými, zmyslovými alebo mentálnymi schopnosťami alebo osoby s nedostatkom skúseností a vedomostí, ak sa na nich bude dozerať alebo ak budú poučení o pokynoch používania zariadenia bezpečným spôsobom a ak porozumejú všetkým možným rizikám. Deti by sa nemali hrať so zariadením. Deti by bez dozoru nemali vykonávať čistenie ani údržbu zariadenia.

Ak je poškodený prívodný kábel, musí ho vymeniť výrobca, jeho servisný agent alebo podobne kvalifikovaná osoba, aby sa predišlo nebezpečenstvu.

Táto rúra by sa mala umiestniť v správnom smere a v správnej výške, aby bol zabezpečený jednoduchý prístup k otvoru a riadiacej oblasti.

Pred prvým použitím rúry by ste ju mali nechať 10 minút v prevádzke s vodou a až následne začať používať.

Ak rúra vydáva zvláštne zvuky, zápach horenia alebo sa z nej šíri dym, okamžite odpojte sieťovú zástrčku a obráťte sa na najbližšie servisné stredisko.

Táto mikrovlnná rúra sa musí umiestniť tak, aby bol prístup k zástrčke.

**VAROVANIE:** Keď sa spotrebič prevádzkuje v kombinačnom režime, deti môžu používať rúru výlučne pod dozorom dospeléj osoby kvôli vytváraným teplotám.

Počas používania je spotrebič horúci. Musíte byť opatrní, aby ste sa nedotýkali ohrevných prvkov v rúre.

**VAROVANIE:** Prístupné časti môžu byť počas používania horúce. Malé deti by nemali byť v blízkosti.

**NEPOUŽÍVAJTE** veľmi drsné čistiace prostriedky alebo ostré kovové stierky, aby ste vyčistili sklo dvierok rúry, pretože môžu poškríbať povrch, čo môže mať za následok rozbitie skla.

Parný čistič sa nesmie používať.

**VAROVANIE:** Pred výmenou žiarovky sa uistite, že je spotrebič vypnutý, aby nedošlo k úrazu elektrickým prúdom.

Spotrebič sa nesmie inštalovať za dekoratívne dvierka, aby nedošlo k prehriatiu.

**VAROVANIE:** Spotrebič a jeho prístupné časti sú počas používania horúce.

Je potrebné dbať na to, aby ste sa nedotkli výhrevných telies.

Deti mladšie ako 8 rokov by nemali byť v blízkosti, pokiaľ nie sú pod neustálym dohľadom.

**UPOZORNENIE:** Na proces varenia je potrebné dohliadať. Krátkodobý proces varenia musí byť pod neustálym dohľadom.

Počas prevádzky spotrebiča sa môžu dvierka alebo vonkajší povrch zahriať.

Počas prevádzky môže byť teplota prístupných povrchov vysoká.

Povrchy môžu byť počas používania horúce.

Spotrebiče nie sú určené na prevádzku pomocou externého časovača alebo samostatného systému diaľkového ovládania.

## Bezpečnostné pokyny

Toto zariadenie môžu používať deti vo veku viac ako 8 rokov, osoby s obmedzenými fyzickými, zmyslovými alebo mentálnymi schopnosťami alebo osoby s nedostatkom skúseností a vedomostí, ak sa na nich bude dozerať alebo ak budú poučení o pokynoch používania zariadenia bezpečným spôsobom a ak porozumejú všetkým možným rizikám. Deti by sa nemali hrať so zariadením. Čistenie a údržbu nesmú vykonávať deti, pokiaľ nie sú staršie ako 8 rokov a pokiaľ nie sú pod dohľadom. Spotrebič a jeho kábel uchovávajte mimo dosahu detí mladších ako 8 rokov.

### Všeobecná bezpečnosť

Akékoľvek modifikácie či opravy smie vykonávať len kvalifikovaný personál.

Jedlo ani tekutiny uzatvorené v nádobách nezohrievajte pri funkcii mikrovlnného ohrevu.

Na čistenie rúry nepoužívajte benzén, riedidlo, alkohol, parné čistiace zariadenia ani vysokotlakové čističe.

Rúru neinštalujte: blízko ohrievača alebo horľavých materiálov, na vlhkých, mastných, prašných miestach či miestach, ktoré sú vystavené priamemu slnečnému svetlu alebo vode, ani na miestach, kde môže unikať plyn, a ani na nerovný povrch.

Túto rúru treba riadne uzemniť v súlade s miestnymi a národnými predpismi.

Na odstránenie neznámych látok z kontaktov a svoriek zástrčky používajte pravidelne suchú textíliu.

Napájací kábel neťahajte, nadmerne neohýbajte ani naň nekladte ťažké predmety.

V prípade úniku plynu (propán, LP atď.) okamžite vyvetrajte. Nedotýkajte sa napájacieho kábla. Nedotýkajte sa napájacieho kábla mokrymi rukami.

Rúru počas prevádzky nevypínajte odpojením napájacieho kábla.

Nevkladajte prsty ani neznáme látky. Ak sa do rúry dostanú neznáme látky, odpojte napájací kábel a kontaktujte miestne servisné stredisko spoločnosti Samsung.

Rúru nevystavujte nadmernému tlaku ani nárazom.

Rúru neumiestňujte na krehké predmety.

Uistite sa, či sa napájacie napätie, frekvencia a prúd zhodujú s technickými údajmi výrobu. Napájajúcu zástrčku pripojte pevne do sieťovej zásuvky. Nepoužívajte rozbočovacie adaptéry, predlžovacie káble ani elektrické transformátory.

Nevešajte napájací kábel na kovové predmety. Zabezpečte, aby sa kábel nachádzal medzi predmetmi alebo za rúrou.

Nepoužívajte poškodenú napájajúcu zástrčku, napájací kábel alebo uvoľnenú sieťovú zásuvku. Pri poškodených napájacích zástrčkách alebo kábloch kontaktujte miestne servisné stredisko spoločnosti Samsung.

Na rúru nelejte ani priamo nesprejajte vodu.

Navrch rúry, do jej vnútra ani na dvierka rúry neumiestňujte žiadne predmety.

Na rúru nesprejajte prchavé látky (napr. insekticídy).

V rúre neskladujte horľavé materiály. Budte opatrní pri zohrievaní jedál a nápojov s obsahom alkoholu, pretože sa alkoholové výpary môžu dostať do kontaktu s horúcimi časťami.

Deti môžu naraziť do dvierok alebo si do nich zaseknúť prsty. Pri otváraní/zatváraní dvierok držte deti ďalej.

### Výstraha týkajúca sa mikrovlnnej rúry

Mikrovlnné ohrievanie nápojov môže spôsobiť oneskorené vyprsknutie vriacej tekutiny. Dávajte vždy pozor pri manipulácii s nádobou. Pred vytiahnutím nechajte nápoje odstáť aspoň 20 sekúnd. V prípade potreby počas ohrievania premiešajte. Vždy po zohriatí premiešajte.

V prípade obarenia postupujte podľa pokynov prvej pomoci:

1. Ponorte obarené miesto aspoň na 10 minút do studenej vody.
2. Zakryte ho čistým suchým kusom látky.
3. Nepoužívajte žiadne krémy, oleje ani pleťové mlieka.

Aby ste zabránili poškodeniu plechu či podstavca, nevkładajte ich do vody krátko po dovení. Nepoužívajte rúru na vyprážanie v tuku, pretože teplotu oleja nie je možné kontrolovať. Mohlo by dôjsť k náhlemu prekypeniu horúceho oleja.

### Bezpečnostné opatrenia mikrovlnnej rúry

Používajte len riad vhodný pre mikrovlnné rúry. Nepoužívajte kovové nádoby, riad so zlatými či striebornými prvkami, grilovacie ražne atď.

Odstráňte kovové spinky. Môže sa vyskytnúť elektrický oblúk.

Rúru nepoužívajte na sušenie papiera alebo oblečenia.

Pri menšom objeme jedla nastavte kratšiu dobu zohrievania. Predídete tým jeho prehriatiu alebo spáleniu.

Napájací kábel a napájaciu zástrčku uchovávajte mimo vody a zdrojov tepla. Nezohrievajte vajíčka so škrupinami ani vajíčka natvrdo. Predídete tak riziku výbuchu. Nezohrievajte vzduchom utesnené ani vákuovo utesnené nádoby, orechy, paradajky atď. Nezakrývajte ventilačné otvory látkami alebo papierom. Hrozí nebezpečenstvo vzniku požiaru. Rúra sa môže prehriať a automaticky vypnúť. V tomto prípade zostane vypnutá, kým dostatočne nevychladne.

Pri vyberaní kuchynského riadu z rúry vždy používajte chňapky.

V polovici ohrievania alebo po jeho skončení tekutiny premiešajte a po skončení ohrievania nechajte tekutinu ešte 20 sekúnd postáť, aby nedošlo k náhlemu zovretiu.

Pri otváraní dvierok si držte od rúry odstup na dĺžku paže, aby vás neobaril unikajúci horúci vzduch alebo para.

Nespúšťajte rúru, ak je prázdna. Rúra sa z bezpečnostných dôvodov na 30 minút automaticky vypne. Ak rúru uvediete do činnosti omylom, odporúčame vám do vnútra vždy umiestniť pohár vody na absorbovanie mikrovlnného žiarenia.

Rúru nainštalujte do priestoru podľa vzdialeností uvedených v tejto príručke. (Pozrite si časť Inštalácia mikrovlnnej rúry.)

Dávajte pozor, keď pripájate iné elektrické spotrebiče do zásuviek v blízkosti rúry.

## Bezpečnostné opatrenia spojené s prevádzkou mikrovlnnej rúry

Nedodržanie nasledujúcich bezpečnostných opatrení môže spôsobiť nebezpečné vystavenie sa mikrovlnnému žiareniu.

- Nezapínajte rúru s otvorenými dvierkami. Nemanipulujte s bezpečnostnými vnútornými uzamknutiami (západky dverí). Nevkladajte nič do otvorov bezpečnostného vnútorného uzamknutia.
- Medzi dvierka rúry a prednú stranu nedávajte žiadne objekty ani nedovoľte, aby sa jedlo alebo zvyšky čistiaceho prostriedku nahromadili na tesniacich povrchoch. Dvierka a tesniace povrchy uchovávajte v čistote tak, že ich po každom použití rúry najskôr utriete vlhkou tkaninou a potom jemnou suchou tkaninou.
- Nepoužívajte rúru, ak je poškodená. Používať smiete len po oprave kvalifikovaným technikom.  
**Dôležité:** dvierka rúry treba správne zatvoriť. Dvierka nesmú byť ohnuté, pánty dvierok nesmú byť zlomené ani uvoľnené, tesnenie dvierok a tesniace povrchy nesmú byť poškodené.
- Všetky úpravy či opravy musí vykonávať kvalifikovaný technik.

## Obmedzená záruka

Spoločnosť Samsung účtuje poplatok za výmenu príslušenstva alebo opravu kozmetickkej poruchy, ak poškodenie zariadenia alebo príslušenstva spôsobil zákazník. Táto výhrada sa vzťahuje na nasledujúce položky:

- Preliačené, poškríbané alebo odlomené dvierka, rukoväte, vonkajší panel alebo ovládací panel.
  - Rozbitý alebo chýbajúci tanier, valčekový vodič taniera, spojovacie zariadenie alebo mriežka.
- Túto rúru používajte len na určené účely tak, ako je to opísané v tejto používateľskej príručke. Výstrahy a dôležité bezpečnostné pokyny v tejto príručke nepokrývajú všetky možné okolnosti a situácie, ktoré sa môžu vyskytnúť. Pri inštalácii, údržbe a prevádzke tejto rúry postupujte uvážlivo, pozorne a obozretne.

Keďže nasledujúce prevádzkové pokyny sa vzťahujú na niekoľko modelov, vlastnosti vašej mikrovlnnej rúry sa môžu mierne odlišovať od opisu v tejto príručke a nemusia sa na ňu vzťahovať všetky výstražné značky. Ak máte otázky alebo nejasnosti, kontaktujte miestne servisné stredisko spoločnosti Samsung alebo vyhľadajte pomoc a informácie online na adrese [www.samsung.com](http://www.samsung.com).

Túto rúru používajte len na ohrievanie jedla. Je určená iba na použitie v domácnosti.

Nezohrievajte žiadny druh textilu či vankúše z vlákien. Výrobca nenesie zodpovednosť za škody spôsobené nenáležitým alebo nesprávnym používaním rúry.

Ak chcete zabrániť poškodeniu povrchu rúry a nebezpečným situáciám, rúru uchovávajte vždy čistú a dobre udržiavanú.



## Bezpečnostné pokyny

### Definícia produktovej skupiny

Tento produkt je zariadením skupiny 2 triedy B ISM. Definícia skupiny 2 zahŕňa všetky zariadenia ISM, v ktorých sa zámerne generuje alebo používa rádiový frekvenčná energia v podobe elektromagnetického žiarenia na spracovanie materiálov, ako aj EDM a vybavenie na oblúkové zváranie.

Zariadenia triedy B sú zariadenia vhodné na použitie v domácnostiach a príbytkoch s priamym pripojením k nízkonapäťovej napájacej sieti, ktorá privádza energiu do obytných budov.

### Správna likvidácia tohoto výrobku (Elektrotechnický a elektronický odpad)



(Platí v krajinách so zavedeným separovaným zberom)

Toto označenie na výrobku, príslušenstve alebo v sprievodnej brožúre hovorí, že po skončení životnosti by produkt ani jeho elektronické príslušenstvo (napr. nabíjačka, náhlavná súprava, USB kábel) nemali byť likvidované s ostatným domovým odpadom. Prípadnému poškodeniu životného prostredia alebo ľudského zdravia môžete predísť tým, že budete tieto výrobky oddeľovať od ostatného odpadu a vrátiť ich na recykláciu. Používatelia v domácnostiach by pre podrobné informácie, ako ekologicky bezpečne naložiť s týmito výrobkami, mali kontaktovať buď predajcu, ktorý im ich predal, alebo príslušný úrad v mieste ich bydliska. Priemyselní používatelia by mali kontaktovať svojho dodávateľa a preveriť si podmienky kúpnej zmluvy. Tento výrobok a ani jeho elektronické príslušenstvo by nemali byť likvidované spolu s ostatným priemyselným odpadom.

Informácie o environmentálnych záväzkoch spoločnosti Samsung a regulačných povinnostiach pre jednotlivé produkty, napr. REACH, nájdete na stránke o udržateľnosti, ktoré je dostupná cez [www.samsung.com](http://www.samsung.com)

## Inštalácia

### Príslušenstvo

V závislosti od zakúpeného modelu vám bolo dodané príslušenstvo, ktoré môžete použiť rôznym spôsobom.

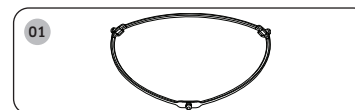

**01 Valčekový krúžok**, ktorý sa musí umiestniť do stredu rúry.

**Účel:** Valčekový krúžok podopiera tanier.

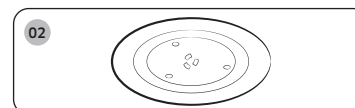

**02 Tanier** sa musí umiestniť na valčekový krúžok, pričom jeho stred musí byť upevnený k spojovaciemu zariadeniu.

**Účel:** Tanier slúži ako hlavný povrch varenia; dá sa ľahko vybrať, aby sa vyčistil.

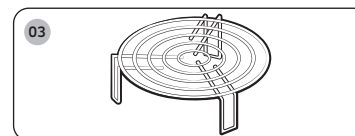

**03 Grilovací rošt**, ktorý sa má umiestniť na otočný tanier.

**Účel:** Kovový rošt je možné použiť pri grilovaní a kombinovanom varení.

### POZNÁMKA

**NEZAPÍNAJTE** mikrovlnnú rúru bez valčekového krúžku a taniera.



## Miesto inštalácie

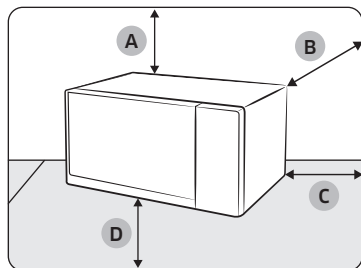

- A. 20 cm hore
- B. 0 cm vzadu
- C. 10 cm na bočnej strane
- D. 85 cm nad podlahou

- Vyberte rovný a plochý povrch približne 85 cm nad zemou. Povrch musí udržať hmotnosť rúry.
- Odporúčame výrobok umiestniť tak, aby bola jeho zadná strana rovno pri stene. Zároveň ponechajte medzeru minimálne 10 cm po oboch stranách a 20 cm nad výrobkom kvôli ventilácii.
- Nemontujte rúru v horúcom alebo vlhkom prostredí, ako napríklad vedľa inej mikrovlnnej rúry či radiátorov.
- Prispôbte napájanie špecifikáciám tejto rúry. Používajte len schválené predlžovacie káble, ak ich treba použiť.
- Pred prvým použitím rúry utrite vnútro a tesnenie dverí vlhkou handričkou.

## Tanier

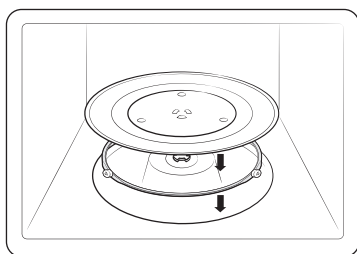

Odstráňte všetok baliaci materiál z rúry. Nainštalujte valčekový krúžok a tanier. Skontrolujte, či sa tanier voľne otáča.

## Údržba

### Čistenie

Rúru čistite pravidelne, aby sa zabránilo nahromadeniu nečistôt na rúre alebo vnútri rúry. Venujte tiež zvláštnu pozornosť dvierkam, tesneniu dvierok a tanieru s valčekovým krúžkom (len pri príslušných modeloch).

Ak sa dvierka neotvárajú či nezatvárajú ľahko, skontrolujte najprv, či sa na tesnení dvierok nenahromadili nečistoty. Na čistenie vnútornej aj vonkajšej strany rúry použite jemnú handričku namočenú v mydlovej vode. Opláchnite a poutierajte dosucha.

### Odstránenie odolných, zápachajúcich nečistôt zvnútra rúry

1. Vyprázdňte rúru a položte do stredu taniera pohár so zriedenou citrónovou šťavou.
2. Spustite rúru pri maximálnom výkone na dobu 10 minút.
3. Po ukončení cyklu počkajte, kým rúra vychladne. Potom otvorte dvierka a vyčistite varnú komoru.

### UPOZORNENIE

- Udržiavajte dvierka aj tesnenie dvierok čisté a zabezpečte, aby sa dvierka otvárali a zatvárali hladko. V opačnom prípade môže dôjsť k skráteniu životného cyklu rúry.
- Dbajte na to, aby sa do ventilačných otvorov rúry nevyliala voda.
- Na čistenie nepoužívajte žiadne abrazívne ani chemické prostriedky.
- Po každom použití rúry použite jemný prostriedok na vyčistenie varnej komory po jej ochladení.

## Údržba

### Výmena (oprava)

#### ⚠ VAROVANIE

Táto rúra nemá vnútri žiadne časti, ktoré by používateľ mohol vybrať. Nepokúšajte sa rúru sami vymeniť ani opraviť.

- Ak zistíte problém s pántami, tesnením a/alebo dvierkami, kontaktujte kvôli technickej podpore kvalifikovaného technika alebo miestne servisné stredisko spoločnosti Samsung.
- Ak chcete vymeniť žiarovku, kontaktujte miestne servisné stredisko spoločnosti Samsung. Nevymieňajte ju sami.
- Ak zistíte problém s vonkajším krytom rúry, najprv odpojte napájací kábel zo zdroja napájania a potom kontaktujte miestne servisné stredisko spoločnosti Samsung.

### Starostlivosť počas dlhšej doby nepoužívania

- Ak rúru nepoužívate po dlhší čas, odpojte napájací kábel a presuňte ju na suché, bezprašné miesto. Prach a vlhkosť, ktoré sa nahromadia vnútri rúry, môžu ovplyvniť výkon rúry.

## Funkcie rúry

### Rúra

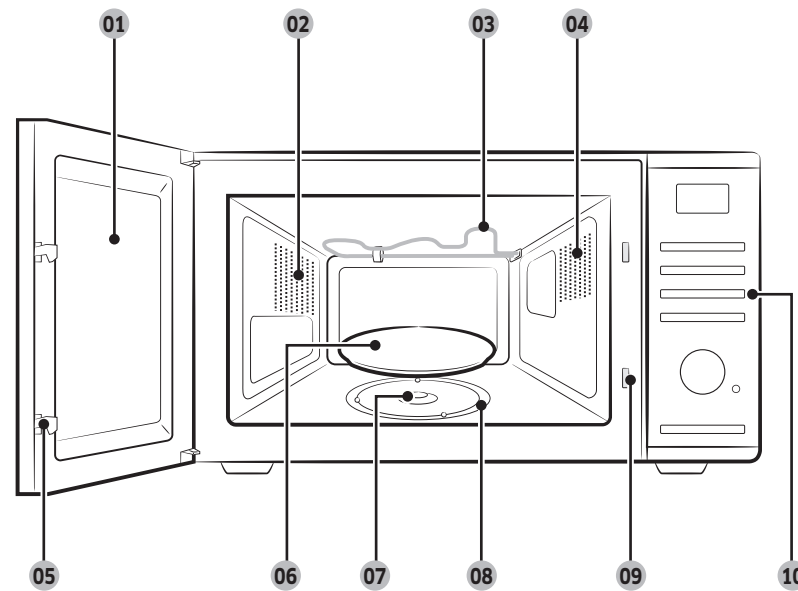

01 Dvere

02 Vetracie otvory

03 Výchrevné teleso

04 Svetlo

05 Západky dvierok

06 Tanier

07 Spojovacie zariadenie

08 Valčekový krúžok

09 Otvory bezpečnostného vnútorného uzamknutia

10 Ovládací panel

## Ovládací panel

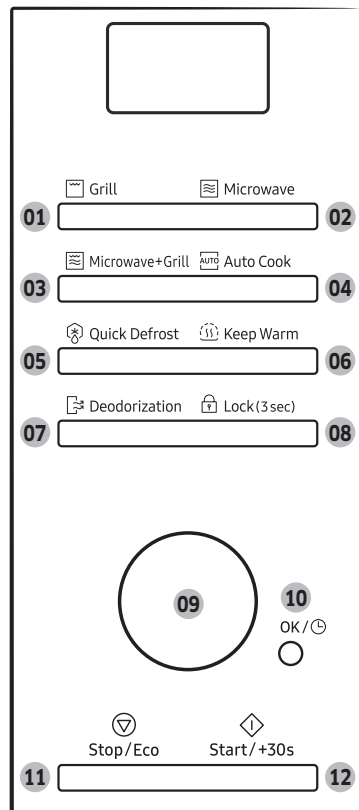

- 01 Tlačidlo Grill (Grilovanie)
- 02 Tlačidlo Microwave (Mikrovlnný ohrev)
- 03 Tlačidlo Microwave+Grill (Mikrovlnný ohrev + grilovanie)
- 04 Tlačidlo Auto Cook (Automatické varenie)
- 05 Tlačidlo Quick Defrost (Rýchle rozmrazovanie)
- 06 Tlačidlo Keep Warm (Uchovanie v teplom stave)
- 07 Tlačidlo Deodorization (Odstránenie zápachu)
- 08 Tlačidlo Lock (3 sec) (Zámok (3s))
- 09 Volič (Váha/Porcia/Čas)
- 10 Tlačidlo OK/Clock (OK/Hodiny)
- 11 Tlačidlo Stop/Eco (Zastaviť/Eko)
- 12 Tlačidlo Start/+30s (Spustiť/+30s)

## Používanie rúry

### Používanie funkcií automatického varenia

#### 1. Healthy Cooking (Zdravé varenie)

Kód	Jedlo	Kód	Jedlo
1-1	Hotové jedlo (Chladené)	1-2	Vegetariánske jedlo (Chladené)
1-3	Kvietky brokolice	1-4	Porciované mrkvy
1-5	Zelené fazulky	1-6	Špenát
1-7	Varená kukurica	1-8	Ošúpané zemiaky
1-9	Tmavá ryža	1-10	Celozrnné makaróny
1-11	Quinoa	1-12	Bulgur
1-13	Zapekaná zelenina	1-14	Grilované paradajky
1-15	Kuracie prsia	1-16	Morčacie prsia
1-17	Čerstvé rybie filety	1-18	Čerstvé filety z lososa
1-19	Čerstvé krevety	1-20	Čerstvý pstruh
1-21	Grilované ryby	1-22	Steak z lososa

#### 2. Home Dessert (Domáci dezert)

Kód	Jedlo	Kód	Jedlo
2-1	Orechová torta	2-2	Banánový chlieb
2-3	Piškótový koláč	2-4	Čokoládový koláčik brownie
2-5	Vaječný dezert	2-6	Čokoládový hrnčekový koláč
2-7	Hrnčekový koláč	2-8	Café Latte
2-9	Zelený čaj latte	2-10	Čaj s mliekom

### Použitie funkcií rýchleho rozmrazovania

Kód	Jedlo	Kód	Jedlo
1	Mäso	2	Hydina
3	Ryba	4	Mrazená zelenina
5	Chlieb		

## Návod na riešenie problémov

### Riešenie problémov

Ak máte akýkoľvek z nižšie uvedených problémov, vyskúšajte uvedené riešenie.

Problém	Príčina	Riešenie
Tlačidlá nemožno dobre stlačiť.	Detský zámok je aktívny.	Deaktivujte detský zámok.
Čas sa nezobrazuje.	Funkcia Eko (úspora energie) je nastavená.	Vypnite funkciu Eko.
Rúra nefunguje.	Nie je pripojené napájanie.	Skontrolujte, či je pripojené napájanie.
	Dvierka sú otvorené.	Zatvorte dvierka a opakujte pokus.
Po pripojení napájania sa rúra okamžite zapne.	Dvierka nie sú správne zatvorené.	Zatvorte dvierka a skontrolujte znovu.
Dvierka nemožno správne otvoriť.	Medzi dvierkami a vnútornou časťou rúry uviazli zvyšky jedla.	Vyčistite rúru a potom otvorte dvierka.
Počas varenia vznikajú iskry.	Počas zapnutia rúry/funkcie rozmrazovania sa používajú kovové nádoby.	Nepoužívajte kovové nádoby.
Vnútro rúry je počas prevádzky príliš horúce.	Rúra nemá k dispozícii dostatok miesta na vetranie.	V prednej a zadnej časti rúry sa nachádzajú prívodné výstupy/ výstupy na odsávanie kvôli ventilácii. Udržujte odstupý špecifikované v inštalačnej príručke výrobcu.

Problém	Príčina	Riešenie
Vnútorne svetlo je stlmené alebo sa nerozsvieti.	Dvierka zostali otvorené dlhú dobu.	Vnútorne svetlo sa môže automaticky vypnúť v prípade, ak je zapnutá funkcia Eko. Zatvorte a opäť otvorte dvierka alebo stlačte tlačidlo <b>Stop/Eco (Zastaviť/Eko)</b> .
	Vnútorne svetlo je pokryté neznámou látkou.	Vyčistite vnútro rúry a skontrolujte znovu.
Varenie je dokončené, ale ventilátor sa stále nezapol.	Na vyvetranie rúry je ventilátor spustený ešte ďalšie 3 minúty po dokončení varenia.	Nejedná sa o poruchu rúry.
Počas používania počuť strieľanie a rúra nefunguje.	Tento zvuk môže spôsobovať varenie utesneného jedla alebo použitie nádoby s krytom.	Nepoužívajte uzavreté nádoby, pretože by mohli počas varenia z dôvodu rozpätia jedla vybuchnúť.
Počas varenia zaznie pípanie.	Ak sa používa funkcia Auto Cook (Automatické varenie), toto pípanie znamená, že počas rozmrazovania nastal čas prevrátiť jedlo.	Po obrátení jedla stlačte znovu tlačidlo <b>Start/+30s (Spustiť/+30s)</b> , aby sa prevádzka spustila.
Tanier sa počas točenia vychyluje z miesta alebo sa prestáva točiť.	Chýba valčekový krúžok alebo valčekový krúžok nie je nasadený správne.	Nasadte valčekový krúžok a opakujte pokus.

Problém	Príčina	Riešenie
Tanier počas otáčania hrká a je hlučný.	Na spodnej časti rúry sú prichytené zvyšky jedla.	Odstráňte všetky zvyšky jedla, ktoré sa prichytili na spodnej strane rúry.
C-d0	Ovládacie tlačidlá sú stlačené viac ako 10 sekúnd.	Tlačidlá vyčistite a skontrolujte, či na povrchu okolo tlačidla nie je voda. Ak sa problém vyskytne znovu, vypnite mikrovlnnú rúru na viac ako 30 sekúnd a opakujte nastavenie znovu.

#### POZNÁMKA

- Úplný obsah návodu na riešenie problémov je zaznamenaný v Úplnej príručke a môžete si ho stiahnuť na webovom sídle Samsung.com.
- Ak navrhované riešenie problému nepomáha, kontaktujte vaše miestne stredisko starostlivosti o zákazníkov spoločnosti SAMSUNG.

## Technické údaje

Spoločnosť SAMSUNG sa snaží neustále zdokonaľovať svoje produkty. Navrhnuté technické údaje a tieto používateľské pokyny preto podliehajú zmenám bez predchádzajúceho upozornenia.

V súlade so všeobecnou smernicou 2/1984 (III.10) BKM-IpM ako dodávateľa vyhlasujeme, že rúry MG23DG4524A\*\*\* značky Samsung sú v súlade s nižšie uvedenými technologickými parametrami.

Model	MG23DG4524A*
Zdroj napájania	230 V ~ 50 Hz AC
Príkon Maximálny výkon Microwave (Mikrovlnný ohrev) Gril (ohrevné teleso)	2400 W 1250 W 1150 W
Výstupný výkon	100 W / 800 W - 6 úrovní (IEC-705)
Prevádzková frekvencia	2450 MHz
Rozmery (Š x V x H) Zvonku (vrátane rukoväti) Priestor rúry	489 x 275 x 394 mm 330 x 211 x 324 mm
Objem	23 litrov
Hmotnosť Čistá	Približne 13,0 kg
Úroveň hluku	42 dBA

\* Tento výrobok obsahuje zdroj svetla triedy energetickej účinnosti <G>.

Úplnú príručku získate po naskenovaní QR kódu alebo online na adrese <https://www.samsung.com>

Berte na vedomie, že záruka spoločnosti Samsung NEZAHŔŇA servisné hovory týkajúce sa prevádzky produktu, opravy nesprávnej inštalácie a výkonu bežného čistenia alebo údržby.

MÁTE OTÁZKY ALEBO KOMENTÁRE?



Naskenujte QR kód\* alebo navštívte stránku [www.samsung.com](http://www.samsung.com), kde nájdete praktické informácie.

\* Vyžaduje inštaláciu čítačky na váš smartphone.

Naskenujte kód pomocou svojho smartfónu.

COUNTRY	CALL	OR VISIT US ONLINE AT
UK	0333 000 0333	<a href="http://www.samsung.com/uk/support">www.samsung.com/uk/support</a>
IRELAND (EIRE)	0818 717100	<a href="http://www.samsung.com/ie/support">www.samsung.com/ie/support</a>
GERMANY	06196 77 555 77	<a href="http://www.samsung.com/de/support">www.samsung.com/de/support</a>
FRANCE	01 48 63 00 00	<a href="http://www.samsung.com/fr/support">www.samsung.com/fr/support</a>
SPAIN	91 175 00 15	<a href="http://www.samsung.com/es/support">www.samsung.com/es/support</a>
PORTUGAL	210 608 098 Chamada para a rede fixa nacional Dias úteis das 9h às 20h	<a href="http://www.samsung.com/pt/support">www.samsung.com/pt/support</a>
LUXEMBURG	261 03 710	<a href="http://www.samsung.com/be_fr/support">www.samsung.com/be_fr/support</a>
NETHERLANDS	088 90 90 100	<a href="http://www.samsung.com/nl/support">www.samsung.com/nl/support</a>
BELGIUM	02-201-24-18	<a href="http://www.samsung.com/be/support">www.samsung.com/be/support</a> (Dutch) <a href="http://www.samsung.com/be_fr/support">www.samsung.com/be_fr/support</a> (French)
NORWAY	21629099	<a href="http://www.samsung.com/no/support">www.samsung.com/no/support</a>
DENMARK	707 019 70	<a href="http://www.samsung.com/dk/support">www.samsung.com/dk/support</a>
FINLAND	030-6227 515	<a href="http://www.samsung.com/fi/support">www.samsung.com/fi/support</a>
SWEDEN	0771-400 300	<a href="http://www.samsung.com/se/support">www.samsung.com/se/support</a>
AUSTRIA	0800 72 67 864 (0800-SAMSUNG)	<a href="http://www.samsung.com/at/support">www.samsung.com/at/support</a>
SWITZERLAND	0800 726 786	<a href="http://www.samsung.com/ch/support">www.samsung.com/ch/support</a> (German) <a href="http://www.samsung.com/ch_fr/support">www.samsung.com/ch_fr/support</a> (French)
HUNGARY	0680SAMSUNG (0680-726-7864)	<a href="http://www.samsung.com/hu/support">www.samsung.com/hu/support</a>
CZECH	800 - SAMSUNG (800-726786)	<a href="http://www.samsung.com/cz/support">www.samsung.com/cz/support</a>
SLOVAKIA	0800 - SAMSUNG (0800-726 786)	<a href="http://www.samsung.com/sk/support">www.samsung.com/sk/support</a>
CROATIA	072 726 786	<a href="http://www.samsung.com/hr/support">www.samsung.com/hr/support</a>

COUNTRY	CALL	OR VISIT US ONLINE AT
BOSNIA	055 233 999	<a href="http://www.samsung.com/ba/support">www.samsung.com/ba/support</a>
North Macedonia	023 207 777	<a href="http://www.samsung.com/mk/support">www.samsung.com/mk/support</a>
MONTENEGRO	020 405 888	<a href="http://www.samsung.com/support">www.samsung.com/support</a>
SLOVENIA	080 697 267 (brezplačna številka)	<a href="http://www.samsung.com/si/support">www.samsung.com/si/support</a>
SERBIA	011 321 6899	<a href="http://www.samsung.com/rs/support">www.samsung.com/rs/support</a>
Kosovo	038 40 30 90	<a href="http://www.samsung.com/support">www.samsung.com/support</a>
ALBANIA	045 620 202	<a href="http://www.samsung.com/al/support">www.samsung.com/al/support</a>
BULGARIA	080011131 - Безплатен за всички оператори *3000 - Цена на един градски разговор или според тарифата на мобилният оператор 09:00 до 18:00 - Понеделник до Петък	<a href="http://www.samsung.com/bg/support">www.samsung.com/bg/support</a>
ROMANIA	0800872678 - Apel gratuit *8000 - Apel tarifat în rețea Program Call Center Luni - Vineri: 9 AM - 6 PM	<a href="http://www.samsung.com/ro/support">www.samsung.com/ro/support</a>
ITALIA	800-SAMSUNG (800.7267864)	<a href="http://www.samsung.com/it/support">www.samsung.com/it/support</a>
CYPRUS	8009 4000 only from landline, toll free	<a href="http://www.samsung.com/gr/support">www.samsung.com/gr/support</a>
GREECE	80111-SAMSUNG (80111 726 7864) from mobile and land line (+30) 210 6897691 from mobile and land line	<a href="http://www.samsung.com/gr/support">www.samsung.com/gr/support</a>
POLAND	801-172-678* * (opłata według taryfy operatora)	<a href="http://www.samsung.com/pl/support/">http://www.samsung.com/pl/support/</a>
LITHUANIA	8-800-77777	<a href="http://www.samsung.com/lt/support">www.samsung.com/lt/support</a>
LATVIA	8000-7267	<a href="http://www.samsung.com/lv/support">www.samsung.com/lv/support</a>
ESTONIA	800-7267	<a href="http://www.samsung.com/ee/support">www.samsung.com/ee/support</a>
UKRAINE	0-800-502-000	<a href="http://www.samsung.com/ua/support">www.samsung.com/ua/support</a>
MOLDOVA	+373-22-667-400	<a href="http://www.samsung.com/ua/support/moldova">www.samsung.com/ua/support/moldova</a>



DE68-04756A-00

# Mikrovlnná trouba

## Stručná uživatelská příručka

MG23DG4524A\*\*\*



Naskenujte kód pomocí svého smartphonu.

- Pokyny pro používání spotřebiče najdete v uživatelských příručkách uvedených v podobě QR kódu nebo na webových stránkách společnosti Samsung Electronics (<https://www.samsung.com>).



**SAMSUNG**

## Příprava

### MODEL Wi-Fi

#### Připojení SmartThings

1. Spustíte aplikaci Čtečka QR kódů a naskenujete obrázek QR připojený k produktu.
2. Když je spuštěna aplikace SmartThings, klepnutím na „Přidat“ připojíte aplikaci SmartThings k produktu.

#### Registrace produktu / Čtení návodu / Zákaznická podpora

1. Spustíte aplikaci Čtečka QR kódů a naskenujete obrázek QR připojený k produktu.
2. Když je spuštěna aplikace SmartThings, stiskněte „Podpora produktu“.
3. Vyberte „Registrace produktu“, „Ručně“ nebo „Zákaznická podpora“.

\*Registrace produktu nemusí být dostupná ve všech zemích.

### MODEL BEZ Wi-Fi

#### Registrace produktu / Čtení návodu / Zákaznická podpora

1. Spustíte aplikaci Čtečka QR kódů a naskenujete obrázek QR připojený k produktu.
2. Vyberte „Registrace produktu“, „Ručně“ nebo „Zákaznická podpora“.

\*Registrace produktu nemusí být dostupná ve všech zemích.

#### POZNÁMKA

- Poskytujeme online příručky, které jsou přístupné prostřednictvím vašeho smartphonu nebo našich webových stránek, abychom přispěli ke snížení používání příruček v papírové podobě v rámci úsilí o záchranu Země.

## Obsah

<b>Bezpečnostní pokyny</b>	<b>3</b>
Důležité bezpečnostní pokyny	3
Obecné bezpečnostní pokyny	6
Používání mikrovlnné trouby - bezpečnostní opatření	7
Omezená záruka	7
Definice výrobní skupiny	8
Správná likvidace výrobku (Elektrický a elektronický odpad)	8
<b>Umístění a zapojení</b>	<b>8</b>
Příslušenství	8
Místo instalace	9
Otočný talíř	9
<b>Údržba</b>	<b>9</b>
Čištění	9
Výměna (oprava)	10
Péče o troubu při jejím dlouhodobém nepoužívání	10
<b>Funkce trouby</b>	<b>10</b>
Trouba	10
Ovládací panel	11
<b>Používání trouby</b>	<b>11</b>
Použití funkcí automatického vaření	11
Použijte funkce rychlého rozmrazení	11
<b>Průvodce odstraňováním problémů</b>	<b>12</b>
Odstraňování problémů	12
<b>Technické údaje</b>	<b>13</b>

## Bezpečnostní pokyny

### DŮLEŽITÉ BEZPEČNOSTNÍ POKYNY

TYTO POKYNY SI POZORNĚ PŘEČTĚTE A USCHOVEJTE K POZDĚJŠÍMU NAHLÉDNUTÍ.

**VAROVÁNÍ:** Pokud jsou poškozená dvířka nebo těsnění dvířek, nesmí být trouba zapnuta, dokud ji neopraví kompetentní pracovník.

**VAROVÁNÍ:** Pro všechny osoby s výjimkou kompetentních pracovníků je nebezpečné provádět servis nebo opravy, při nichž je třeba sejmout kryt chránící před účinkem mikrovlnné energie.

**VAROVÁNÍ:** Tekutiny ani jiné potraviny nesmějí být ohřívány v uzavřených nádobách, protože takové nádoby jsou náchylné k explozi.

**VAROVÁNÍ:** Dětem dovolte používat troubu bez dozoru pouze v případě, že jste je odpovídajícím způsobem poučili, jak ji bezpečně používat a jaká jsou rizika nesprávného použití. Tento spotřebič je určen k použití pouze v domácnosti, nikoli například:

- v kuchyňkách pro zaměstnance obchodů, kanceláří a v dalším pracovním prostředí;
- na farmách;

- pro klienty hotelů, motelů a v podobném prostředí obytného typu;
- v penziónech.

Používejte pouze nádoby vhodné pro použití v mikrovlnné troubě.

Při ohřívání potravin v plastových nebo papírových nádobách vždy troubu průběžně kontrolujte, protože nádoby by mohly vzplanout.

Nepoužívejte tento spotřebič k jiným účelům než vaření. Při používání k sušení oblečení a nahřívání ohřívacích podložek, bačkor, houbiček, vlhkých utěrek a podobně hrozí úraz, vznícení, případně vznik požáru.

Troubu používejte pouze pro účel, pro který je určena a který je uveden v této příručce. Do tohoto spotřebiče ani na něj nedávejte korozivní chemikálie nebo výpary. Tento typ trouby je speciálně navržen k ohřevu, vaření nebo sušení potravin. Není určen pro průmyslové nebo laboratorní použití.

Pokud se objeví kouř, troubu vypněte nebo odpojte napájecí kabel ze zásuvky a ponechte dvířka trouby zavřená, aby se udusily případné plameny.

## Bezpečnostní pokyny

V důsledku mikrovlnného ohřevu nápojů může dojít ke zpožděnému intenzivnímu varu. Proto je třeba s nádobou zacházet opatrně.

Kvůli možným popáleninám je nutné obsah dětských lahví před podáváním promíchat nebo protřepat a zkontrolovat jeho teplotu.

V mikrovlnné troubě nesmějí být ohřívána vejce ve skořápce ani natvrdo uvařená vejce ve skořápce, protože by mohla explodovat, a to dokonce i po skončení mikrovlnného ohřevu.

Troubu je třeba pravidelně čistit a odstraňovat všechny zbytky potravin.

Pokud trouba nebude udržována v čistotě, může dojít k narušení povrchu. To by negativně ovlivnilo životnost spotřebiče a mohlo by vyústit i v nebezpečnou situaci.

Mikrovlnná trouba je určena pouze pro instalaci na pult nebo polici (jako volně stojící), neměla by být umístěna ve skříňce.

Kovové nádoby na jídlo a nápoje nelze používat pro mikrovlnné vaření.

Při vyndávání nádob ze spotřebiče buďte opatrní, abyste nevyndali také otočný talíř.

Tento spotřebič nesmí být čistěn s použitím parního čističe.

Tento spotřebič nesmí být čistěn s použitím vysokotlakého nebo parního čističe.

Spotřebič není určen pro instalaci v obytných vozidlech, karavanech a podobných vozech.

Tento spotřebič není určen pro použití osobami (včetně malých dětí), které mají snížené fyzické, smyslové nebo mentální schopnosti nebo nemají dostatečné zkušenosti a znalosti.

Výjimkou mohou být případy, kdy jejich bezpečnost zajistí odpovědná osoba, která bude na používání spotřebiče dohlížet a poskytne těmto osobám pokyny k jeho používání.

Dohlížejte na malé děti a zajistěte, aby spotřebič nepoužívaly jako hračku.

Děti od 8 let a starší a osoby se sníženými fyzickými, smyslovými nebo mentálními schopnostmi nebo nedostatkem zkušeností a znalostí mohou používat tento spotřebič pouze tehdy, jsou-li pod dohledem nebo jsou-li poučeny o bezpečném používání spotřebiče a rozumí možným rizikům. Děti si se spotřebičem nesmějí hrát. Děti bez dozoru nesmějí provádět čištění a údržbu spotřebiče.

Vzhledem k bezpečnostnímu riziku smí poškozený napájecí kabel vyměnit pouze výrobce či servisní pracovník výrobce, případně osoba s podobnou kvalifikací.

Troubu je třeba umístit ve správné poloze a výšce, aby byl zajištěn snadný přístup k vnitřku a ovládání trouby.

Před prvním použitím trouby je třeba dát do trouby na 10 minut ohřát vodu.

Pokud spotřebič vydává zvláštní zvuky, je cítit zápach spáleniny nebo se objeví kouř, okamžitě odpojte zástrčku napájecího kabelu a obraťte se na nejbližší servisní středisko. Mikrovlnnou troubu je nutné umístit tak, aby zástrčka zůstala přístupná.

**VAROVÁNÍ:** Pracuje-li spotřebič v kombinovaném režimu, měly by jej děti používat pouze pod dohledem dospělých osob, protože dochází ke vzniku vysoké teploty.

Spotřebič se při používání zahřívá. Buďte opatrní a nedotýkejte se topných těles uvnitř trouby.

**VAROVÁNÍ:** Během používání trouby se mohou zahřát i dostupné součásti trouby. Zabraňte malým dětem přibližovat se.

Nepoužívejte agresivní brusné čisticí prostředky ani ostré kovové škrabky pro čištění dvířek nebo skla trouby. Mohly by povrch poškrábat a způsobit popraskání skla.

Nepoužívejte parní čistič.

**VAROVÁNÍ:** Před výměnou lampy je třeba spotřebič vypnout, aby nedošlo k úrazu elektrickým proudem.

Spotřebič neinstalujte za okrasná dvířka, aby nedocházelo k přehřívání.

**VAROVÁNÍ:** Během používání se spotřebič a jeho přístupné součásti zahřívají.

Buďte opatrní a nedotýkejte se topných těles.

Děti mladší 8 let udržujte mimo dosah trouby, případně na ně dohlížejte.

**UPOZORNĚNÍ:** Při přípravě pokrmů nenechávejte spotřebič bez dozoru. Krátké vaření je třeba neustále hlídat.

Pokud je spotřebič v provozu, mohou být dvířka nebo vnější povrchy horké.

Pokud je spotřebič v provozu, mohou mít přístupné povrchy vysokou teplotu.

Povrchy se během použití často zahřívají.

Spotřebiče nejsou určeny pro ovládání externími časovači nebo samostatnými systémy dálkového ovládání.

## Bezpečnostní pokyny

Děti od 8 let a starší a osoby se sníženými fyzickými, smyslovými nebo mentálními schopnostmi nebo nedostatkem zkušeností a znalostí mohou používat tento spotřebič pouze tehdy, jsou-li pod dohledem nebo jsou-li poučeny o bezpečném používání spotřebiče a rozumí možným rizikům. Děti si se spotřebičem nesmějí hrát. Čištění a údržbu spotřebiče by neměly provádět děti, pokud nebudou starší 8 let a pod dozorem.

Spotřebič a jeho napájecí kabel musí být mimo dosah dětí do 8 let.

### Obecné bezpečnostní pokyny

Všechny úpravy nebo opravy musí provádět pouze kvalifikovaný technik.

Neohřívajte jídlo ani tekutiny v uzavřených nádobách určených pro mikrovlnné trouby.

K čištění trouby nepoužívejte benzen, ředidlo, alkohol, parní ani vysokotlaké čističe.

Neinstalujte troubu do blízkosti topení a hořlavých materiálů nebo ve vlhkém, mastném nebo prašném prostředí, ani na místě vystaveném přímému slunečnímu záření a vodě, kde hrozí únik plynu, nebo na nerovné ploše.

Tato trouba musí být řádně uzemněna v souladu s místními předpisy.

Kolíky a kontakty zástrčky napájecího kabelu pravidelně čistěte suchým hadříkem od cizích látek. Napájecí kabel nesmí být vystaven zvýšenému tahu a ohybu a nesmí se na něj pokládat těžké předměty.

Jestliže došlo k úniku plynu (propan, zkapalněný plyn apod.), ihned vyvětrejte. Nedotýkejte se napájecího kabelu.

Neberte šňůru do mokrých rukou.

Pokud je trouba v provozu, nevypínejte ji odpojením napájecího kabelu.

Do spotřebiče nesahejte prsty, ani do něj nevkládejte nevhodné látky. Pokud se dovnitř trouby dostanou nevhodné látky, odpojte napájecí kabel a obraťte se na místní servisní středisko Samsung. Trouba nesmí být vystavena nadměrnému tlaku nebo nárazům.

Neumísťujte troubu na křehké předměty.

Ujistěte se, že napájecí napětí, frekvence a proud odpovídají údajům uvedeným ve specifikacích výrobku.

Zapojte zástrčku napájecího kabelu pevně do zásuvky. Nepoužívejte rozdvojky, prodlužovací kabely nebo elektrické transformátory.

Nezavěšujte napájecí kabel na kovové předměty. Ujistěte se, že napájecí kabel je mezi předměty nebo za troubou.

Pokud dojde k poškození zástrčky napájecího kabelu, k poškození samotného napájecího kabelu nebo k uvolnění elektrické zásuvky, nepoužívejte je. Pokud dojde k poškození zástrčky napájecího kabelu nebo samotného napájecího kabelu, obraťte se na místní servisní středisko Samsung.

Troubu je třeba chránit před přímým politím nebo postříkáním vodou.

Na troubu, dovnitř trouby nebo na její dvířka se nesmí pokládat předměty.

Na troubu nerozprašujte prchavé látky, např. insekticidy.

Neukládejte do trouby hořlavé materiály. Buďte opatrní při ohřevu pokrmů nebo nápojů, které obsahují alkohol, protože alkoholové výpary mohou přijít do kontaktu s horkými částmi trouby.

Děti by mohly narazit do dvířek nebo si do nich přichytit prsty. Děti se nesmí pohybovat v blízkosti dvířek, pokud je otevíráte nebo zavíráte.

### Mikrovlnná trouba - výstraha

V důsledku mikrovlnného ohřevu nápojů může dojít ke zpožděnému intenzivnímu varu.

S nádobou zacházejte vždy opatrně. Vždy nechte nápoje stát alespoň 20 sekund před manipulací s nimi. Při ohřívání pokrmů v případě potřeby míchejte. Vždy jej zamíchejte po ohřátí.

Jestliže dojde k opaření, postupujte podle těchto pokynů poskytnutí první pomoci:

1. Opařené místo ponořte alespoň na 10 minut do studené vody.
2. Zakryjte jej čistým suchým obvazem.
3. Nenanašejte žádný krém, olej ani tělové mléko.

Nedávejte plech nebo rošt do vody krátce po vaření, neboť by to mohlo způsobit jejich poškození. Nepoužívejte troubu k fritování, neboť nelze kontrolovat teplotu oleje. Mohlo by dojít k náhlému překypění horkého oleje.

### Mikrovlnná trouba - bezpečnostní opatření

Používejte pouze náčiní vhodné do mikrovlnné trouby. Nepoužívejte kovové nádoby, nádobí se zlatou nebo stříbrnou dekorací, jehly na špíz apod.

Sejměte kovové sponky. Mohou vzniknout elektrické oblouky.

Nepoužívejte troubu k sušení papíru ani oblečení.

K přípravě malého množství potravin použijte kratší čas, aby nedošlo k přehřátí nebo spálení jídla.

Dbejte na to, aby se napájecí kabel nedostal do blízkosti vody a horkých povrchů.

V troubě nesmějí být ohřívána vejce ve skořápce ani natvrdo uvařená vejce ve skořápce, protože by mohla explodovat. Neohřívejte vzduchotěsné nebo vakuově uzavřené nádoby, ořechy, rajčata apod.

Nezakrývejte ventilační otvory textiliemi ani papírem. Jde o nebezpečí požáru. Trouba se může přehřát a v takovém případě se automaticky vypne a zůstane vypnutá, dokud se dostatečně neochladí.

Při vyjímání pokrmu z trouby vždy používejte kuchyňské chňapky.

Aby se zabránilo intenzivnímu varu, zamíchejte ohříváné tekutiny během ohřevu nebo po jeho dokončení a poté alespoň na 20 sekund odstavte.

Při otevírání dvířek trouby stůjte ve vzdálenosti natažené paže. Předjedete tak opatření uvolněným horkým vzduchem nebo párou.

Nezapínejte prázdnou troubu. Trouba se z bezpečnostních důvodů automaticky vypne na 30 minut. Doporučujeme ponechat v troubě sklenici s vodou, která absorbuje mikrovlnnou energii v případě nechtěného zapnutí trouby.

Troubu instalujte tak, aby byl dodržen požadavek na volný prostor kolem ní uvedený v této příručce. (Viz část Instalace mikrovlnné trouby.)

Při připojování jiných elektrických zařízení do zásuvek v blízkosti trouby postupujte opatrně.

## Používání mikrovlnné trouby – bezpečnostní opatření

Pokud nebudou dodržovány následující bezpečnostní pokyny, může dojít ke škodlivému vystavení mikrovlnné energii.

- Nepoužívejte troubu s otevřenými dvířky. Nemanipulujte s bezpečnostními zámky (západky dvířek). Do otvorů bezpečnostních zámků nesmějí být vkládány žádné předměty.
- Mezi dvířka trouby a vloženou potravinu nekládejte žádné předměty. Zabraňte hromadění zbytků potravin a čisticích prostředků na povrchu těsnění. Udržujte dvířka a plochy těsnění na dvířkách stále čisté. Po každém použití je nejprve otřete vlhkým hadříkem a poté měkkým suchým hadříkem.
- Nepoužívejte troubu, pokud je poškozená. Používejte ji až poté, co ji opravil kvalifikovaný technik.

**Důležité:** Dvířka trouby se musí správně zavírat. Dvířka nesmějí být ohnutá; závěsy dvířek nesmějí být rozbité ani uvolněné; těsnění dvířek a povrch těsnících ploch nesmějí být poškozené.

- Všechny úpravy nebo opravy musí být provedeny technikem.

## Omezená záruka

Společnost Samsung bude účtovat poplatek v případě výměny příslušenství nebo opravy kosmetického defektu, pokud poškození jednotky nebo příslušenství způsobil zákazník. Položky, které tyto podmínky zahrnují:

- Proražená, poškrábaná nebo rozbitá dvířka, rukojeti, vnější panel nebo ovládací panel.
- Rozbitý nebo chybějící plech, válečkové vedení, spojka nebo drátěný rošt.

Troubu používejte pouze pro účely, pro které je určena a které jsou uvedeny v této příručce.

Výstrahy a důležité pokyny pro zajištění bezpečnosti uvedené v této příručce nepředstavují popis všech podmínek a situací, k nimž může dojít. Je na vaší odpovědnosti, abyste si při instalaci, údržbě a provozu trouby počínali rozumně, pečlivě a opatrně.

Následující pokyny k obsluze se týkají různých modelů, proto se vlastnosti vaší mikrovlnné trouby mohou mírně lišit od charakteristik uvedených v příručce a nemusí být použity všechny výstražné symboly. Máte-li jakékoli dotazy nebo připomínky, můžete se obrátit na místní servisní středisko nebo vyhledat pomoc a informace online na adrese [www.samsung.com](http://www.samsung.com).

Používejte troubu pouze k ohřívání jídla. Je určena pouze pro domácí použití. Nesmí se používat k ohřevu textilií nebo polštářků plněných semínky. Výrobce nenesе žádnou zodpovědnost za nevhodné nebo nesprávné použití této trouby.

Vždy udržujte troubu v čistém a dobrém stavu, abyste předešli narušení povrchu trouby a nebezpečným situacím.

## Bezpečnostní pokyny

### Definice výrobní skupiny

Tento výrobek je zařízení ISM třídy B, skupiny 2. Definice skupiny 2, která zahrnuje všechna zařízení ISM, ve kterých je generována nebo používána radiofrekvenční energie ve formě elektromagnetického záření pro úpravu materiálů a vybavení pro EDM a obloukové svařování. Zařízení skupiny B je zařízení vhodné pro používání v domácnosti a v provozovnách přímo připojených k elektrické síti rozvodu nízkého napětí, která zajišťuje dodávku energie pro domácnosti a obytné domy.

### Správná likvidace výrobku (Elektrický a elektronický odpad)



(Platí pro země s odděleným systémem sběru)

Toto označení na výrobku, jeho příslušenství nebo dokumentaci znamená, že výrobek a jeho elektronické příslušenství (například nabíječku, náhlavní sadu, USB kabel) je po skončení životnosti zakázáno likvidovat jako běžný komunální odpad. Možným negativním dopadům na životní prostředí nebo lidské zdraví způsobeným nekontrolovanou likvidací zabráníte oddělením zmíněných produktů od ostatních typů odpadu a jejich zodpovědnou recyklací za účelem udržitelného využívání druhotných surovin. Uživatelé z řad domácností by si měli od prodejce, u něhož produkt zakoupili, nebo u příslušného městského úřadu vyžádat informace, kde a jak mohou tyto výrobky odevzdat k bezpečné ekologické recyklaci. Podnikoví uživatelé by měli kontaktovat dodavatele a zkontrolovat všechny podmínky kupní smlouvy. Tento výrobek a jeho elektronické příslušenství nesmí být likvidován spolu s ostatním průmyslovým odpadem.

Informace o ekologických závazcích společnosti Samsung a o předpisových povinnostech týkajících se produktů, například REACH, naleznete na naší stránce dostupné na adrese [www.samsung.com](http://www.samsung.com)

## Umístění a zapojení

### Příslušenství

V závislosti na zakoupeném modelu je dodáváno několik kusů příslušenství, které lze využít různým způsobem.

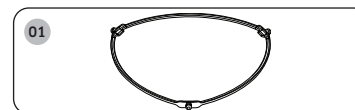

**01 Otočný kruh**, který je třeba vložit do středu trouby.

**Účel:** Otočný kruh slouží jako podpora otočného talíře.

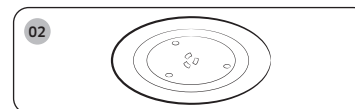

**02 Otočný talíř**, který je třeba umístit na otočný kruh, středem na spojku.

**Účel:** Otočný talíř představuje hlavní varnou plochu. Lze jej snadno vyjmout a vyčistit.

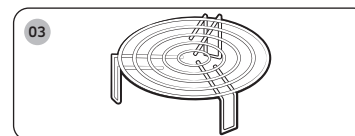

**03 Grilovací stojan**, který se umístí na otočný talíř.

**Účel:** Kovový rošt se používá při grilování a kombinovaném vaření.

### POZNÁMKA

**NESPOUŠTĚJTE** žádnou funkci mikrovlnné trouby, dokud nevložíte na místo otočný kruh a otočný talíř.

## Místo instalace

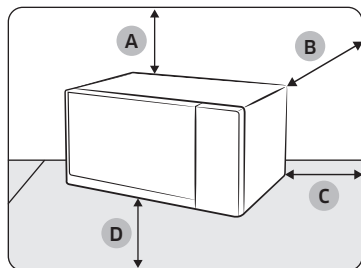

- A. 20 cm nahoře
- B. 0 cm za
- C. 10 cm po straně
- D. 85 cm od podlahy

- Zvolte plochý, rovný povrch přibližně 85 cm nad podlahou. Plocha musí udržet hmotnost trouby.
- Doporučujeme výrobek umístit tak, aby jeho zadní strana byla srovnaná se stěnou. Zároveň ponechte mezeru minimálně 10 cm na obou stranách a 20 cm nad výrobkem kvůli ventilaci.
- Neinstalujte troubu do teplého ani vlhkého prostředí, například vedle další mikrovlnné trouby či topného tělesa.
- Dodržujte specifikace napájení trouby. Pokud potřebujete použít prodlužovací kabel, použijte pouze schválený typ.
- Než troubu poprvé použijete, otřete vnitřní prostor trouby a těsnění dvířek vlhkým hadříkem.

## Otočný talíř

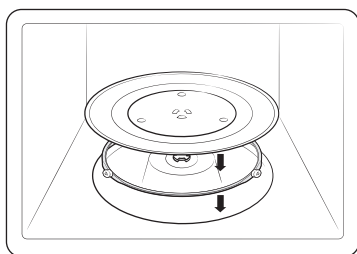

Vyjměte z vnitřku trouby všechny obalové materiály. Nainstalujte otočný kruh a otočný talíř. Zkontrolujte, zda se otočný talíř volně otáčí.

## Údržba

### Čištění

Pravidelně troubu čistěte, abyste zabránili usazování nečistot na troubě a uvnitř ní. Věnujte také zvláštní pozornost dvířkům, těsnění dvířek, otočnému talíři a otočnému kruhu (pouze u příslušných modelů).

Pokud se dvířka neotevírají či nezavírají hladce, nejprve zkontrolujte, zda na těsnění dvířek nejsou nánosy nečistot. K vyčištění vnitřních a vnějších stěn trouby používejte měkký hadřík a mýdlovou vodu. Povrch řádně opláchněte a osušte.

### Postup odstranění těžko odstranitelných páchnoucích nečistot z vnitřku trouby

1. Do prázdné trouby vložte doprostřed otočného talíře hrnek zředěné citronové šťávy.
2. Pusťte po dobu 10 minut vyhřívání trouby na maximální výkon.
3. Po skončení tohoto cyklu počkejte, až trouba vychladne. Poté otevřete dvířka a vyčistěte vnitřní prostor trouby.

### ⚠ UPOZORNĚNÍ

- Udržujte dvířka a těsnění dvířek v čistotě a zajistěte, aby se dvířka otevírala a zavírala hladce. Jinak může dojít ke zkrácení životnosti trouby.
- Dávejte pozor, abyste nerozlili vodu na ventilační otvory trouby.
- K čištění nepoužívejte žádné abrazivní ani chemické prostředky.
- Po každém použití trouby počkejte, až trouba vychladne, a potom vyčistěte vnitřní prostor trouby neagresivním čisticím prostředkem.

## Údržba

### Výměna (oprava)

#### ⚠ VAROVÁNÍ

Tato trouba uvnitř neobsahuje žádné díly demontovatelné uživatelem. Nepokoušejte se sami vyměnit díly či opravovat troubu.

- Pokud nastane problém se závěsy, těsněním nebo dvířky, požádejte o pomoc kvalifikovaného technika nebo místní servisní středisko společnosti Samsung.
- Pokud chcete vyměnit žárovku, obraťte se na místní servisní středisko společnosti Samsung. Nevyměňujte ji sami.
- Pokud nastane problém s vnějším pláštěm trouby, nejprve odpojte napájecí kabel ze zásuvky a poté se obraťte na místní servisní středisko společnosti Samsung.

### Péče o troubu při jejím dlouhodobém nepoužívání

- Pokud nebudete troubu po delší dobu používat, odpojte napájecí kabel ze zásuvky a umístěte troubu na suché místo, kde se nepráší. Nahromadění prachu a vlhkosti uvnitř trouby může negativně ovlivnit její vlastnosti.

## Funkce trouby

### Trouba

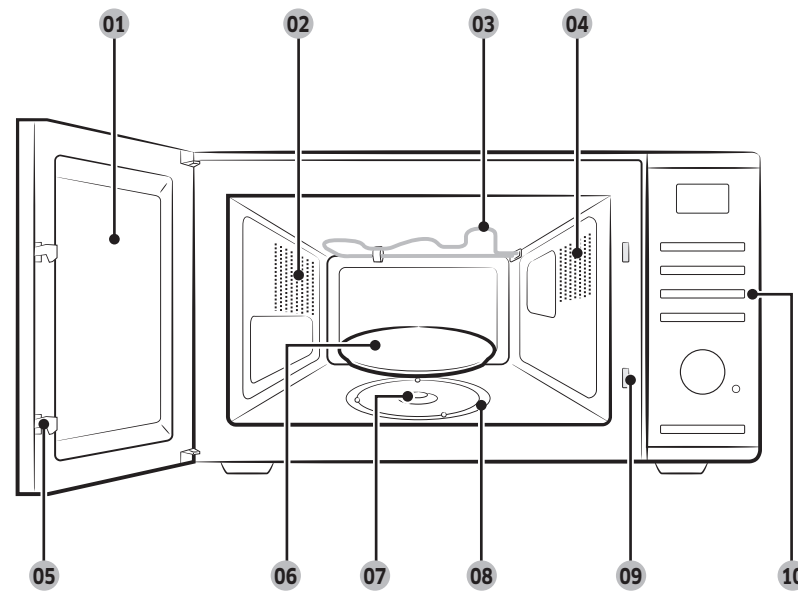

- |                   |                      |                                |
|-------------------|----------------------|--------------------------------|
| 01 Dvířka         | 02 Ventilační otvory | 03 Topná tělesa                |
| 04 Světlo         | 05 Západy dvířek     | 06 Otočný talíř                |
| 07 Spojka         | 08 Otočný kruh       | 09 Otvory bezpečnostního zámku |
| 10 Ovládací panel |                      |                                |

## Ovládací panel

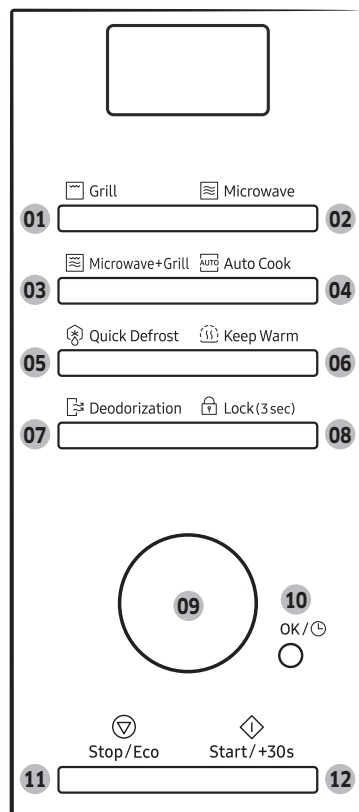

- 01 Tlačítko Grill (Gril)
- 02 Tlačítko Microwave (Mikrovlnný režim)
- 03 Tlačítko Microwave+Grill (Mikrovlnná trouba+gril)
- 04 Tlačítko Auto Cook (Automatické vaření)
- 05 Tlačítko Quick Defrost (Rychlé rozmrazení)
- 06 Tlačítko Keep Warm (Udržování teploty)
- 07 Tlačítko Deodorization (Odstranění pachu)
- 08 Tlačítko Lock (3 sec) (Zámek (3 sekundy))
- 09 Volič (Hmotnost/porce/čas)
- 10 Tlačítko OK/Clock (OK/hodiny)
- 11 Tlačítko Stop/Eco (Stop/Úsporný režim)
- 12 Tlačítko Start/+30s (Spustit/+30s)

## Používání trouby

### Použití funkcí automatického vaření

#### 1. Healthy Cooking (Zdravé vaření)

Kód	Potravina	Kód	Potravina
1-1	Hotový pokrm (Chlazený)	1-2	Vegetariánské jídlo (Chlazené)
1-3	Růžičky brokolice	1-4	Plátky mrkve
1-5	Zelené fazolky	1-6	Špenát
1-7	Kukuřičné klasy	1-8	Oloupané brambory
1-9	Hnědá rýže	1-10	Celozrnné makaróny
1-11	Merlík	1-12	Bulgur
1-13	Zapékaná zelenina	1-14	Grilovaná rajčata
1-15	Kuřecí prsa	1-16	Krůtí prsa
1-17	Čerstvé rybí filety	1-18	Čerstvé filety z lososa
1-19	Čerstvé krevety	1-20	Čerstvý pstruh
1-21	Grilované ryby	1-22	Steaky z lososa

#### 2. Home Dessert (Domácí moučníky)

Kód	Potravina	Kód	Potravina
2-1	Ořechová bábovka	2-2	Banánový chléb
2-3	Piškotový dort	2-4	Čokoládový řez
2-5	Vaječný pudink	2-6	Čokoládový hrnkový dezert
2-7	Hrnkový dezert	2-8	Café Latte
2-9	Latte se zeleným čajem	2-10	Mléčný čaj

### Použijte funkce rychlého rozmrazení

Kód	Potravina	Kód	Potravina
1	Maso	2	Drůbež
3	Ryby	4	Mražená zelenina
5	Pečivo		

# Průvodce odstraňováním problémů

## Odstraňování problémů

Pokud se setkáte s následujícími potížemi, vyzkoušejte popsaná řešení.

Problém	Příčina	Akce
Tlačítka nelze řádně stisknout.	Je aktivována dětská pojistka.	Deaktivujte dětskou pojistku.
Nezobrazuje se čas.	Je zapnuta funkce Eco (úspora energie).	Vypněte funkci Eco.
Trouba nefunguje.	Není přiváděno napájení.	Ujistěte se, zda je přiváděno napájení.
	Dvířka jsou otevřená.	Zavřete dvířka a zkuste to znovu.
Při připojení napájení se trouba ihned uvede do provozu.	Dvířka nejsou řádně uzavřena.	Zavřete dvířka a zkontrolujte to znovu.
Dvířka nelze řádně otevřít.	Mezi dvířky a vnitřkem trouby jsou zachyceny zbytky pokrmů.	Vyčistěte troubu a poté otevřete dvířka.
Při vaření se objevují jiskry.	Při funkcích trouby/rozmrazování se používají kovové nádoby.	Nepoužívejte kovové nádoby.
Vnější povrch trouby je za provozu příliš horký.	Trouba nemá dostatečný prostor pro ventilaci.	Na přední a zadní straně trouby jsou sací/odváděcí otvory sloužící pro ventilaci. Zachovejte mezery stanovené v pokynech pro instalaci výrobku.

Problém	Příčina	Akce
Vnitřní osvětlení je ztlumené nebo se nezapne.	Dvířka byla ponechána po dlouhou dobu otevřená.	Vnitřní osvětlení se mohlo automaticky vypnout při spuštění funkce Eco. Zavřete a znovu otevřete dvířka nebo stiskněte tlačítko <b>STOP/ECO (STOP/ÚSPORNÝ REŽIM)</b> .
	Vnitřní osvětlení je pokryto cizí látkou.	Vyčistěte vnitřek trouby a zkontrolujte to znovu.
Vaření skončilo, ale chladič ventilátor stále běží.	Za účelem ventilace trouby chladič ventilátor nadále běží ještě asi 3 minuty po skončení vaření.	Nejedná se o závadu trouby.
Za chodu trouby se ozývají zvuky bouchání a trouba nefunguje.	Zvuky bouchání mohou být způsobeny vařením hermeticky uzavřeného pokrmu nebo použitím nádoby s poklicí.	Nepoužívejte utěsněné nádoby, neboť mohou během vaření explodovat z důvodu zvětšení objemu obsahu.
Při vaření se ozývá pípání.	Pokud používáte funkci automatického vaření, toto pípání značí, že nastal čas k obrácení pokrmu během jeho rozmrazování.	Po obrácení pokrmu stiskněte znovu tlačítko <b>START/+30s (SPUSTIT/+30s)</b> , čímž opět spustíte provoz trouby.

Problém	Příčina	Akce
Při otáčení se otočný talíř vychýlí ze svého místa nebo se přestane otáčet.	V troubě není otočný kruh nebo není správně nasazen.	Instalujte otočný kruh a zkuste to znovu.
Otočný talíř při otáčení drnčí a je hlučný.	Ke dnu trouby jsou přilepeny zbytky pokrmů.	Odstraňte veškeré zbytky pokrmů přilepené ke dnu trouby.
C-d0	Ovládací tlačítka jsou stisknuta po dobu delší než 10 sekund.	Vyčistěte tlačítka a ujistěte se, že povrch a okolí tlačítek jsou suché. Pokud se problém znovu objeví, vypněte na nejméně 30 sekund mikrovlnnou troubu a pokuste se znovu o nastavení.

#### POZNÁMKA

- Úplný obsah průvodce odstraňováním problémů je zaregistrován v Úplné příručce a lze jej stáhnout ze stránek Samsung.com.
- V případě, že navržené řešení nevyřeší problém, obraťte se na místní středisko péče o zákazníky společnosti SAMSUNG.

## Technické údaje

Společnost SAMSUNG se stále snaží vylepšovat své výrobky. Jak technické údaje, tak tyto pokyny pro uživatele proto mohou být změněny bez předchozího upozornění.

V souladu s obecným předpisem 2/1984 (III.10) BKM-lpM jako distributor potvrzujeme, že trouby MG23DG4524A\*\*\* odpovídají níže uvedeným technologickým parametrům.

Model	MG23DG4524A***
Zdroj napájení	230 V ~ 50 Hz AC
Spotřeba energie Maximální výkon Microwave (Mikrovlnný režim) Gril (topné těleso)	2400 W 1250 W 1150 W
Výstupní výkon	100 W / 800 W - 6 stupňů (IEC-705)
Provozní frekvence	2450 MHz
Rozměry (Š x V x H) Vnější (Včetně držadla) Vnitřní prostor trouby	489 x 275 x 394 mm 330 x 211 x 324 mm
Objem	23 litrů
Hmotnost Čistá	Přibližně 13,0 kg
Úroveň hluku	42 dBA

\* Tento výrobek obsahuje světelný zdroj třídy energetické účinnosti <G>.

Úplnou příručku získáte po naskenování QR kódu nebo online na adrese <https://www.samsung.com>

Upozorňujeme, že záruka společnosti Samsung NEPOKRÝVÁ návštěvy servisního technika za účelem vysvětlení obsluhy výrobku, nápravy nesprávné instalace nebo kvůli provedení běžného čištění či údržby.

MÁTE DOTAZY NEBO POZNÁMKY?



Naskenujte QR kód\* nebo navštivte stránku [www.samsung.com](http://www.samsung.com), kde naleznete praktické informace.

\* Vyžaduje instalaci čtečky na váš smartphone.

Naskenujte kód pomocí svého smartphonu.

ZEMĚ	ZAVOLEJTE NÁM	NEBO NÁS NAVŠTIVTE NA WEBOVÝCH STRÁNKÁCH
UK	0333 000 0333	<a href="http://www.samsung.com/uk/support">www.samsung.com/uk/support</a>
IRELAND (EIRE)	0818 717100	<a href="http://www.samsung.com/ie/support">www.samsung.com/ie/support</a>
GERMANY	06196 77 555 77	<a href="http://www.samsung.com/de/support">www.samsung.com/de/support</a>
FRANCE	01 48 63 00 00	<a href="http://www.samsung.com/fr/support">www.samsung.com/fr/support</a>
SPAIN	91 175 00 15	<a href="http://www.samsung.com/es/support">www.samsung.com/es/support</a>
PORTUGAL	210 608 098 Chamada para a rede fixa nacional Dias úteis das 9h às 20h	<a href="http://www.samsung.com/pt/support">www.samsung.com/pt/support</a>
LUXEMBURG	261 03 710	<a href="http://www.samsung.com/be_fr/support">www.samsung.com/be_fr/support</a>
NETHERLANDS	088 90 90 100	<a href="http://www.samsung.com/nl/support">www.samsung.com/nl/support</a>
BELGIUM	02-201-24-18	<a href="http://www.samsung.com/be/support">www.samsung.com/be/support</a> (Dutch) <a href="http://www.samsung.com/be_fr/support">www.samsung.com/be_fr/support</a> (French)
NORWAY	21629099	<a href="http://www.samsung.com/no/support">www.samsung.com/no/support</a>
DENMARK	707 019 70	<a href="http://www.samsung.com/dk/support">www.samsung.com/dk/support</a>
FINLAND	030-6227 515	<a href="http://www.samsung.com/fi/support">www.samsung.com/fi/support</a>
SWEDEN	0771-400 300	<a href="http://www.samsung.com/se/support">www.samsung.com/se/support</a>
AUSTRIA	0800 72 67 864 (0800-SAMSUNG)	<a href="http://www.samsung.com/at/support">www.samsung.com/at/support</a>
SWITZERLAND	0800 726 786	<a href="http://www.samsung.com/ch/support">www.samsung.com/ch/support</a> (German) <a href="http://www.samsung.com/ch_fr/support">www.samsung.com/ch_fr/support</a> (French)
HUNGARY	0680SAMSUNG (0680-726-7864)	<a href="http://www.samsung.com/hu/support">www.samsung.com/hu/support</a>
CZECH	800 - SAMSUNG (800-726786)	<a href="http://www.samsung.com/cz/support">www.samsung.com/cz/support</a>
SLOVAKIA	0800 - SAMSUNG (0800-726 786)	<a href="http://www.samsung.com/sk/support">www.samsung.com/sk/support</a>
CROATIA	072 726 786	<a href="http://www.samsung.com/hr/support">www.samsung.com/hr/support</a>

ZEMĚ	ZAVOLEJTE NÁM	NEBO NÁS NAVŠTIVTE NA WEBOVÝCH STRÁNKÁCH
BOSNIA	055 233 999	<a href="http://www.samsung.com/ba/support">www.samsung.com/ba/support</a>
North Macedonia	023 207 777	<a href="http://www.samsung.com/mk/support">www.samsung.com/mk/support</a>
MONTENEGRO	020 405 888	<a href="http://www.samsung.com/support">www.samsung.com/support</a>
SLOVENIA	080 697 267 (brezplačna številka)	<a href="http://www.samsung.com/si/support">www.samsung.com/si/support</a>
SERBIA	011 321 6899	<a href="http://www.samsung.com/rs/support">www.samsung.com/rs/support</a>
Kosovo	038 40 30 90	<a href="http://www.samsung.com/support">www.samsung.com/support</a>
ALBANIA	045 620 202	<a href="http://www.samsung.com/al/support">www.samsung.com/al/support</a>
BULGARIA	0800 111 31 - Безплатен за всички оператори *3000 - Цена на един градски разговор или според тарифата на мобилният оператор 09:00 до 18:00 - Понеделник до Петък	<a href="http://www.samsung.com/bg/support">www.samsung.com/bg/support</a>
ROMANIA	0800872678 - Apel gratuit *8000 - Apel tarifat in rețea Program Call Center Luni - Vineri: 9 AM - 6 PM	<a href="http://www.samsung.com/ro/support">www.samsung.com/ro/support</a>
ITALIA	800-SAMSUNG (800.7267864)	<a href="http://www.samsung.com/it/support">www.samsung.com/it/support</a>
CYPRUS	8009 4000 only from landline, toll free	<a href="http://www.samsung.com/gr/support">www.samsung.com/gr/support</a>
GREECE	80111-SAMSUNG (80111 726 7864) from mobile and land line (+30) 210 6897691 from mobile and land line	<a href="http://www.samsung.com/gr/support">www.samsung.com/gr/support</a>
POLAND	801-172-678* * (opłata według taryfy operatora)	<a href="http://www.samsung.com/pl/support/">http://www.samsung.com/pl/support/</a>
LITHUANIA	8-800-77777	<a href="http://www.samsung.com/lt/support">www.samsung.com/lt/support</a>
LATVIA	8000-7267	<a href="http://www.samsung.com/lv/support">www.samsung.com/lv/support</a>
ESTONIA	800-7267	<a href="http://www.samsung.com/ee/support">www.samsung.com/ee/support</a>
UKRAINE	0-800-502-000	<a href="http://www.samsung.com/ua/support">www.samsung.com/ua/support</a>
MOLDOVA	+373-22-667-400	<a href="http://www.samsung.com/ua/support/moldova">www.samsung.com/ua/support/moldova</a>



DE68-04756A-00

# Mikrolaineahi

## Lihtne kasutusjuhend

MG23DG4524A\*\*\*



Skannige see nutitelefoniga.

- Toote kasutamiseks vajalikke juhiseid vaadake palun kasutusjuhenditest, mille leiате QR-koodi abil või Samsung Electronicsi veebilehelt (<https://www.samsung.com>).



**SAMSUNG**

## Ettevalmistamine

### Wi-Fi MUDEL

#### SmartThingsi ühendamine

1. Käivitage QR-koodi riideri rakendus, et skannida tootele kinnitatud QR kujutis.
2. Kui rakendus SmartThings töötab, puudutage „Lisa“, et ühendada rakendus SmartThings tootega.

#### Toote registreerimine / kasutusjuhendi lugemine / klienditugi

1. Käivitage QR-koodi riideri rakendus, et skannida tootele kinnitatud QR kujutis.
2. Kui rakendus SmartThings töötab, vajutage „Tootetugi“.
3. Valige „Toote registreerimine“, „Juhend“ või „Klienditugi“.

\*Toote registreerimine ei pruugi kõigis riikides saadaval olla.

### MITTE WI-FI MUDEL

#### Toote registreerimine / kasutusjuhendi lugemine / klienditugi

1. Käivitage QR-koodi riideri rakendus, et skannida tootele kinnitatud QR kujutis.
2. Valige „Toote registreerimine“, „Juhend“ või „Klienditugi“.

\*Toote registreerimine ei pruugi kõigis riikides saadaval olla.

#### MÄRKUS

- Pakume veebipõhiseid juhendeid, millele pääseb ligi teie nutitelefone või meie veebisaidi kaudu, et aidata kaasa pabervormingus juhendite kasutamise vähendamisele osana meie pingutustest Maa päästmise nimel.

## Sisukord

<b>Ohutussuunised</b>	<b>3</b>
Tähtsad ohutussuunised	3
Üldine ohutus	6
Mikrolaineahju kasutamise ettevaatusabinõud	7
Piiratud garantii	7
Tooterühma määratlus	8
Õige viis toote kasutuselt kõrvaldamiseks (elektriliste ja elektrooniliste seadmete jäätmed)	8
<b>Paigaldamine</b>	<b>8</b>
Tarvikud	8
Paigalduskoht	9
Pöördalus	9
<b>Hooldus</b>	<b>9</b>
Puhastamine	9
Asendamine (parandamine)	10
Hooldusmeetmed pikaajaliseks mittekasutamiseks	10
<b>Ahju funktsioonid</b>	<b>10</b>
Ahi	10
Juhtpaneel	11
<b>Ahju kasutamine</b>	<b>11</b>
Automaatse küpsetamise funktsioonide kasutamine	11
Kiirsulatamise funktsioonide kasutamine	11
<b>Veaotsingu juhend</b>	<b>12</b>
Veaotsing	12
<b>Tehnilised andmed</b>	<b>13</b>

## Ohutussuunised

### TÄHTSAD OHUTUSSUUNISED

LUGEGE TÄHELEPANELIKULT LÄBI JA HOIDKE ALLES.

**HOIATUS:** Kui uks või uksetihendid on kahjustunud, siis ei tohi ahju kasutada niikaua, kuni kompetentne isik on selle parandanud.

**HOIATUS:** Kui seadme parandamise või hooldustööde juures on vaja eemaldada mikrolaineenergia eest kaitset pakkuv kate, tohib seda teha ainult kompetentne isik.

**HOIATUS:** Vedelikke ega muid toite ei tohi kuumutada kinnistes anumates – need võivad lõhkeda.

**HOIATUS:** Lapsed võivad ahju kasutada ainult siis, kui neid on selleks piisavalt juhendatud ning nad oskavad seda turvaliselt kasutada ja tunnevad seadmega kaasnevaid ohte.

See seade on ette nähtud ainult kodukasutuseks ja see pole mõeldud kasutamiseks:

- töötajate köögilal kauplustes, kontorites ja muudes töökeskkondades;
- talumajades;
- hotellide, motellide ja muude elukeskkondade klientide valduses;
- kodumajutusasutustes.

Kasutage ainult mikrolaineahjudes kasutamiseks sobivaid toidunõusid.

Toidu kuumutamisel plast- või pabernõudes hoidke valmival toidul silma peal, sest sellised nõud võivad süttida.

Ärge kasutage seda seadet muudel otstarvetel peale toidu valmistamise. Rõivaste kuivatamine ning soojenduskottide, susside, nuustikute, niiskete riiete jms soojendamine võib tekitada vigastus-, süttimis- või tulekahjuohu.

Seadet on lubatud kasutada ainult antud juhendis kirjeldatud kasutusviisil. Ärge asetage sellesse seadmesse ega sellele seadmele söövitavaid kemikaale või aurusid. Seda tüüpi ahi on loodud spetsiifiliselt toidu soojendamiseks, valmistamiseks või kuivatamiseks.

See ei ole loodud tööstuslikuks ega laboratoorseks kasutamiseks.

Suitsu tekkimisel lülitage seade välja või eemaldage pistik vooluvõrgust ja hoidke leekide summutamiseks ahju uks kinni. Joogid võivad pärast mikrolaineahjus kuumutamist üle keeda, seetõttu olge nõu käsitlemisel ettevaatlik.

Põletuste vältimiseks tuleb imikutoidupudelite ja -purkide sisu segada või raputada ning ise proovida.

Ärge keetke mikrolaineahjus terveid koorega mune ega

## Ohutussuunised

soojendage kõvaks keedetud mune, sest need võivad lõhkeda isegi pärast kuumutamise lõppemist.

Ahju tuleb regulaarselt puhastada ja kõik toidujäänused eemaldada.

Kui ahju korralikult ei puhastata, võib mustus seadme pinda rikkuda, mis omakorda võib seadme eluiga oluliselt lühendada või põhjustada ohtliku olukorra.

See mikrolaineahi on mõeldud kasutamiseks ainult tööpinnal (avapinnal) ja seda ei tohi paigutada köögikappi.

Mikrolaineküpsetuse puhul ei tohi kasutada toidu ja jookide jaoks metallnõusid.

Seadmest nõude väljavõtmisel tuleb olla ettevaatlik, et pöördalus ei nihkuks paigast.

Seadet ei tohi puhastada aurupuhasti abil.

Seadet ei tohi puhastada veejoa abil.

Seadet ei tohi paigaldada autodesse, haagissuvilatesse ega muudesse sõidukitesse.

Seade pole mõeldud kasutamiseks piiratud füüsiliste, vaimsete või tajuvõimetega ega ka vähese kogemuse või väheste teadmistega inimestele (sh lastele), kui neil puudub järelevalve või neid ei juhenda inimene, kes tagab nende ohutuse.

Jälgige, et lapsed ei mängiks seadmega.

Lapsed alates kaheksandast eluaastast ning piiratud füüsiliste, sensoorsete või vaimsete võimete või vähese kogemuse või väheste teadmistega inimesed võivad kasutada seda seadet juhul, kui on tagatud järelevalve või neid on seadme ohutu kasutamise osas juhendatud ning nad mõistavad kaasnevaid ohte. Lapsed ei tohi seadmega mängida. Lapsed ei tohi teostada puhastus- ja hooldustoiminguid ilma järelevalveta.

Kui toitejuhe on katki, tuleb see ohutuse tagamiseks asendada tootja esindaja, teenindustöötaja või sarnast kvalifikatsiooni omava spetsialisti poolt.

Ahi tuleb paigutada õigesse asendisse ja kõrgusele, mis võimaldaks hõlpsat juurdepääsu ahju õõnsusele ja jätaks ka piisavalt liikumisruumi.

Enne ahju esmakordset kasutamist tuleks seal kõigepealt kuumutada 10 minutit vett.

Kui ahi teeb imelikku häält, kui sealt tuleb kõrbelõhna või suitsu, tuleb toitejuhe kohe seinakontaktist eemaldada ja pöörduda lähimasse teeninduskeskusesse.

Mikrolaineahi tuleb paigaldada nii, et seinakontakt oleks ligipääsetav.

**HOIATUS:** Kui seadet kasutatakse kombineeritud režiimis, siis tohivad lapsed eralduvast temperatuurist tulenevalt kasutada ahju vaid täiskasvanu järelevalve all.

Kasutamise ajal muutub seade kuumaks. Ahju kasutamisel tuleb olla ettevaatlik, et mitte puutuda ahjus paiknevaid kuumutuselemente.

**HOIATUS:** Juurdepääsetavad osad võivad kasutamise ajal kuumeneda. Väikeseid lapsi tuleb seadmest eemal hoida.

Ärge kasutage ahju ukseklaasi puhastamiseks tugevaid abrasiivseid puhastusaineid ega teravaid metallkaabitsaid, kuna need kahjustavad uksepinda ja klaas võib puruneda.

Aurupuhastit ei tohi kasutada.

**HOIATUS:** Enne lambi vahetamist tuleb elektrilöögi vältimiseks seade kindlasti vooluvõrgust eemaldada.

Seadet ei tohi paigaldada dekoratiivse ukse taha, et vältida ülekuumenemist.

**HOIATUS:** Seade ja selle juurdepääsetavad osad kuumenevad kasutamise ajal.

Jälgige hoolikalt, et te kütteelemente ei puudutaks.

Alla 8-aastastel lastel pole lubatud ilma pideva järelevalveta seadet kasutada.

**ETTEVAATUST:** Küpsetusprotsessi ei tohi jätta järelevalveta. Lühiajalist küpsetusprotsessi peab pidevalt jälgima.

Seadme töötamisel võib selle uks või välispind kuumeneda.

Seadme töötamisel võib selle välispinna temperatuur kõrge olla.

Pinnad võivad kasutamise ajal kuumeneda.

Seadmed ei ole mõeldud kasutamiseks väliste taimerite või eraldiseivate kaugjuhtimissüsteemidega.

Lapsed alates kaheksandast eluaastast ning piiratud füüsiliste,

sensorsete või vaimsete võimete või vähese kogemuse või

väheste teadmistega inimesed võivad kasutada seda seadet

juhul, kui on tagatud järelevalve või neid on seadme ohutu

kasutamise osas juhendatud ning nad mõistavad kaasnevaid

ohte. Lapsed ei tohi seadmega mängida. Lapsed tohivad seadet

puhastada ja hooldada üksnes juhul, kui nad on vähemalt

8-aastased ja teevad seda järelevaataja juuresolekul.

Hoidke seade ja selle juhe alla 8-aastaste laste käeulatuses

eemal.

## Ohutussuunised

### Üldine ohutus

Kõiki muudatusi või parandusi võivad teha ainult kvalifitseeritud isikud.

Ärge kuumutage toite ega vedelikke mikrolaine funktsioonil kinnistes anumates.

Ärge kasutage seadme puhastamiseks benseeni, lahustit, alkoholi või auru- või kõrgsurvepuhasteid.

Ärge paigaldage ahju: pliidi või tuleohtlike materjalide lähedusse; niiskesse, õlisesse või tolmusesse kohta ega kohta, mis on otseses kokkupuutes päikesevalguse või veega; ega kohta, kus võib erituda gaasi; samuti ebatasasele pinnale.

See ahi tuleb korralikult maandada, järgides kohalikke ja riiklikke eeskirju.

Eemaldage regulaarselt toitejuhtme pistiku harudelt ja kontaktidelt kuiva riidelappi kasutades võõrkehaid.

Ärge toitejuhet liiga tugevasti tõmmake või painutage ega asetage sellele raskeid esemeid.

Gaasilekke (propaan, veeldatud naftagaas jne) korral õhutage kohe ruumi. Ärge puudutage toitejuhet.

Ärge puudutage toitejuhet märgade kätega.

Ärge lülitage ahju töötamise ajal välja, tõmmates toitejuhtmest.

Ärge toppige ahju avadesse sõrmi või muid esemeid. Kui ahju satub võõrkehi, eemaldage toitejuhe vooluvõrgust ja võtke ühendust Samsungi kohaliku teeninduskeskusega.

Ärge ahju liiga tugevasti vajutage ega suruge.

Ärge paigutage ahju kergesti purunevate objektide kohale.

Veenduge, et toiteallika pinge, sagedus ja voolutugevus vastaksid toote tehnilistes andmetes toodule.

Ühendage toitepistik korralikult pistikupesasse. Ärge kasutage mitmikpesasid, pikendusjuhtmeid või trafosid.

Ärge kinnitage toitejuhet metallobjekti külge. Veenduge, et juhe oleks objektide vahel või ahju taga.

Ärge kasutage katkist toitepistikut, toitejuhet või lahtist seinakontakti. Katkiste toitepistikute või -juhtmete puhul võtke ühendust Samsungi kohaliku teeninduskeskusega.

Ärge kallake ega pihustage seadmele vett.

Ärge asetage ahju peale, sisse või selle ukse külge mingeid esemeid.

Ärge pihustage ahju pinnale lenduvaid aineid, nt putukatõrjevahendeid.

Ärge hoidke ahju peal süttivaid materjale. Eriti tähelepanelik tuleb olla alkoholi sisaldavate toitude ja jookide valmistamisel, kuna alkoholiaurud võivad kokku puutuda ahju kuumade osadega.

Lapsed võivad end ahju vastu ära lüüa või sõrmed ukse vahele jätta. Hoidke lapsed ukse avamise/sulgemise ajal eemale.

### Mikrolaineahju hoiatus

Joogid võivad pärast mikrolaineahjus kuumutamist üle keeda, seetõttu olge nõu käsitsemisel alati ettevaatlik. Jätke joogid alati enne väljavõtmist umbes 20 sekundiks ahju seisma. Vajaduse korral segage kuumutamise ajal. Pärast kuumutamist segage alati.

Kui peaksite kuuma vedelikuga kõrvetada saama, tehke järgmist.

1. Jahutage külma veega kõrvetada saanud kohta vähemalt 10 minutit.
2. Katke koht puhta, kuiva sidemega.
3. Ärge määrige kõrvetada saanud kohale mingeid salve ega õlisid.

Ärge pange alust ega resti kohe pärast toiduvalmistamist vette, et vältida nende kahjustamist.

Ärge kasutage ahju toiduainete õlis küpsetamiseks, kuna õli temperatuuri ei saa kontrolli all hoida. See võib põhjustada kuuma õli äkilise ülekeemise.

### Mikrolaineahju ettevaatusabinõud

Kasutage ainult mikrolainekindlaid nõusid. Ärge kasutage metallnõusid, kuld- või hõbeäärega lauanõusid, praevardaid vms.

Eemaldage kinnitusklambrid. Tekkida võib kaarleek.

Ärge kasutage ahju paberite või riiete kuivatamiseks.

Väiksemate toidukoguste puhul kasutage ülekuumenemise ja toidu kõrbema minemise vältimiseks lühemat kuumutusaega.

Hoidke toitejuhe ja toitepistik vee- ning soojusallikatest eemal.

Plahvatusohtu vältimiseks ärge kuumutage ahjus koortega või kõvaks keedetud mune. Ärge kuumutage õhukindlalt suletud või vaakumpakendatud anumaid, pähkleid, tomateid jne.

Ärge katke ventilatsioonivärsid riide või paberiga. See tekitab tuleohtu. Ülekuumenemisel võib ahi end automaatselt välja lülitada ning jääda väljalülitatuks kuni piisava mahajahtumiseni.

Kasutage nõude ahjust väljavõtmisel alati pajakindaid.

Segage vedelikke poole kuumutamise ajal või pärast kuumutamise lõppu ning laske ülekeemise ärahoidmiseks 20 sekundit pärast kuumutamise lõppu seista.

Et vältida kuuma auru tekitatud põletusi, tuleks ahjuukse avamisel seista ahjust umbes käevarre kaugusel.

Ärge pange ahju tööle, kui see on tühi. Ohutuse tagamiseks lülitub ahi 30 minutiks välja. Soovitatav on mikrolaineenergia neelamiseks asetada ahju klaas veega juhuks, kui ahi kogemata sisse lülitatakse.

Ahju paigaldamisel järgige selle juhendis toodud õhuvahesid. (Vt jaotist „Mikrolaineahju paigaldamine“.) Olge ettevaatlik, kui ühendate muid elektriseadmeid ahju läheduses asuvatesse seinakontaktidesse.

## Mikrolaineahju kasutamise ettevaatusabinõud

Järgnevate ohutusjuhiste eiramine võib kaasa tuua kahjuliku kokkupuute mikrolaineenergiaga.

- Ärge pange ahju tööle, kui selle uks on lahti. Ärge püüdke muuta turvalukke (uksesulgureid). Ärge sisestage midagi turvaluku avadesse.
- Ärge pange midagi ahju ukse vahele. Ühtlasi ärge laske toiduosakestel või puhastusvahendi jääkidel koguneda tihendi pinnale. Hoidke uks ja uksetihendid puhtana, puhastades neid pärast kasutamist esmalt niiske ja seejärel kuiva pehme lapiga.
- Ärge pange ahju tööle, kui see on rikkis. Kasutage seda alles siis, kui kvalifitseeritud tehnik on selle parandanud.  
**Tähtis:** ahju uks peab olema korralikult kinni. Uks ei tohi olla kõver; uksehinged ei tohi olla katki või lahti; uksetihendid ja tihendite pinnad ei tohi olla katki.
- Kõiki muudatusi või parandusi peab tegema ainult kvalifitseeritud tehnik.

## Piiratud garantii

Samsung võtab tarviku vahetamise või kosmeetilise vea parandamise eest tasu, kui seadmele või tarvikule tekkinud kahju on põhjustanud klient. See tingimus hõlmab järgmist:

- Mõlkis, kriimustatud või katkine uks, käepidemed, välispaneel või juhtpaneel.
- Katkine või puuduv alus, juhtrullik, ajam või traatrest.

Ahju on lubatud kasutada ainult antud juhendis kirjeldatud eesmärgil. Hoiatused ja olulised ohutussuunised ei hõlma kõiki võimalikke tingimusi ja tekkida võivaid olukordi. Ahju paigaldamisel, hooldamisel ning kasutamisel olge mõistlik, ettevaatlik ja hoolikas.

Kuna käesolevad kasutusjuhised hõlmavad mitmeid erinevaid mudeleid, võivad teie mikrolaineahju omadused selles juhendis toodetest veidi erineda. Ühtlasi ei pruugi kõik hoiatustähised teie seadme puhul kehtida. Kui teil on küsimusi või muresid, võtke ühendust Samsungi kohaliku teeninduskeskusega või otsige abi ja teavet veebisaidilt [www.samsung.com](http://www.samsung.com).

Kasutage seda ahju ainult toidu soojendamiseks. See on ette nähtud ainult koduseks kasutamiseks. Ärge soojendage teradega täidetud patju ega muid tekstiilesemeid. Tootja ei vastuta ahju valest kasutamisest tingitud kahjude eest.

Ahju pinna rikkumise ja ohtlike olukordade vältimiseks hoidke ahi alati puhtana ning heas seisukorras.



## Ohutussuunised

### Tooterühma määratlus

See toode kuulub 2. rühma B klassi ISM-seadmete hulka. 2. rühma kuuluvad seadmed hõlmavad kõiki ISM-seadmeid, mis genereerivad raadiosageduslikku energiat ja/või mida kasutatakse elektromagnetkiirguse rakendamiseks materjalide töötlemisel, ning EDM- ja kaarkeevitusseadmed. B klassi seadmed on mõeldud kasutamiseks kodus majapidamises või kohtades, kus kasutatakse madalpingega elektrivõrke, mis varustavad elektrienergiaga kodumajapidamisi.

### Õige viis toote kasutuselt kõrvaldamiseks (elektriliste ja elektrooniliste seadmete jäätmed)



(Kehtib riikides, kus jäätmed kogutakse sorteeritult)

Selline tähistus tootel või selle tarvikutel või dokumentidel näitab, et toodet ega selle elektroonilisi tarvikuid (nt laadija, peakomplekt, USB-kaabel) ei tohi kasutusaja lõppemisel käidelda koos muude olmejäätmetega. Selleks et vältida jäätmete kontrollimatu käitlemisega seotud võimaliku kahju tekitamist keskkonnale või inimeste tervisele ning edendada materiaalsete vahendite säästvat taaskasutust, eraldage need esemed muudest jäätmetest ja suunake need vastutustundlikult taasinglusse.

Kodukasutajad saavad teavet nende esemete keskkonnoahutu taaskasutamise kohta kas toote müüjalt või keskkonnaametist.

Firmad peaksid võtma ühendust tarnijaga ning kontrollima ostulepingu tingimusi ja sätteid. Toodet ega selle elektroonilisi tarvikuid ei tohi panna muude hävitamiseks mõeldud kaubandusjäätmete hulka.

Teavet Samsungi keskkonnakohustuste ja tootespetsiifiliste regulatiivsete kohustuste, nt REACHi kohta, vt meie kestlikkuse lehel aadressil [www.samsung.com](http://www.samsung.com)

## Paigaldamine

### Tarvikud

Olenevalt ostetud mudelist kuuluvad selle seadme juurde mitmed tarvikud, mida saab kasutada erineval viisil.

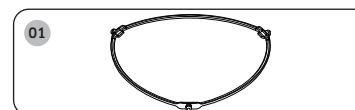

**01 Pöördtugi** tuleb asetada ahju põhja keskele.  
**Otstarve:** Pöördtugi toetab pöördalust.

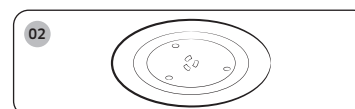

**02 Pöördalus** asetatakse pöördtoele nii, et keskmine fiksaator on ühendatud liitmikuga.  
**Otstarve:** Pöördalust kasutatakse põhilise toiduvalmistuspinnana; selle saab puhastamiseks ahjust hõlpsasti välja võtta.

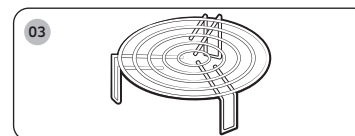

**03 Grillimisrest** asetatakse pöördalusele.  
**Otstarve:** Metallresti saab kasutada grillirežiimis ja kombineeritud küpsetamise režiimis.

### MÄRKUS

**ÄRGE** kasutage mikrolaineahju ilma pöördtoe ja pöördalusega.



## Paigalduskoht

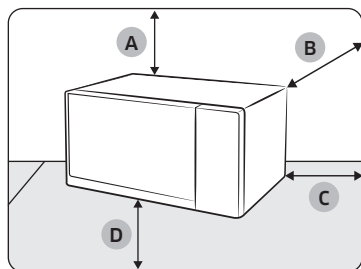

- A. 20 cm vaba ruumi ahju kohal
- B. 0 cm vaba ruumi ahju taga
- C. 10 cm vaba ruumi ahju külgedel
- D. 85 cm põrandast

- Valige ahju paigalduskohaks tasane, horisontaalne pind põrandast umbes 85 cm kõrgusel. Pind peab taluma ahju massi.
- Soovitame toote paigaldada nii, et see oleks seina ääres ning jätta ventilatsiooni jaoks mõlemale küljele minimaalselt 10 cm ja toote kohale 20 cm ruumi.
- Ärge paigaldage mikrolaineahju liiga sooja ega niiskesse kohta, nt teise mikrolaineahju või radiaatori lähedusse.
- Veenduge, et toiteallika tehnilised andmed sobiksid mikrolaineahjule. Kasutage vajaduse korral ainult heakskiidetud pikendusjuhtmeid.
- Enne mikrolaineahju esmakordset kasutamist pühkige selle sisemust ja uksetihendeid niiske lapiga.

## Pöördalus

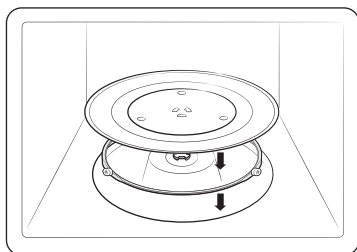

Eemaldage kõik ahju sees olevad pakkematerjalid. Asetage paika pöördtugi ja pöördalus. Kontrollige, et pöördalus saab vabalt ringi käia.

## Hooldus

### Puhastamine

Puhastage ahju regulaarselt, et vältida mustuse kogunemist ahju pinnale ja sisemusse. Pöörake suurt tähelepanu ka luugile, luugitihendile, pöördalusele ja pöördtoele (ainult kohalduvad mudelid). Kui luuk ei avane või sulgu sujuvalt, kontrollige kõigepealt, ega luugitihendite pole mustust kogunenud. Pühkige ahju sise- ja välispinnad seebivees niisutatud pehme lapiga puhtaks. Loputage ja kuivatage hoolikalt.

### Ahjust ebameeldivalt lõhnava kinnijäänud mustuse eemaldamine

1. Pange tühja ahju pöördaluse keskele tass lahjendatud sidrunimahlaga.
2. Kuumutage mikrolaineahju 10 minutit maksimumvõimsusel.
3. Kui tsükkel on lõpule jõudnud, oodake, kuni ahi jahtub maha. Seejärel avage luuk ja puhastage küpsetuskamber.

### ⚠ ETTEVAATUST

- Hoidke luuk ja luugitihend puhtad ning veenduge, et luuk avaneks ja sulguks sujuvalt. Vastasel juhul võib ahju elutsükkel lüheneda.
- Olge ettevaatlik, et te ei tilgutaks vett ahju ventilatsioonivadele.
- Ärge kasutage puhastamiseks abrasiivseid ega keemilisi aineid.
- Iga kasutuskorra järel oodake, kuni ahi on jahtunud, ja puhastage küpsetuskamber lahja pesuvahendi abil.

## Hooldus

### Asendamine (parandamine)

#### ⚠ HOIATUS

Selles ahjus pole kasutaja eemaldatavaid osi. Ärge proovige ahju ise asendada ega remontida.

- Kui teil tekib probleeme hingede, tihendite ja/või uksega, pöörduge tehnilise abi saamiseks kvalifitseeritud tehniku poole või Samsungi kohalikku teeninduskeskust.
- Kui soovite lambi välja vahetada, pöörduge Samsungi kohalikku teeninduskeskust. Ärge asendage seda ise.
- Kui teil tekib probleeme ahju väliskorpusega, lahutage esmalt toitejuhe vooluvõrgust ja seejärel võtke ühendust Samsungi kohaliku teeninduskeskusega.

### Hooldusmeetmed pikaajaliseks mittekasutamiseks

- Kui te ei plaani ahju pikema aja jooksul kasutada, lahutage toitejuhe ja viige ahi kuiva tolmuvabasse kohta. Ahju kogunev tolm ja niiskus võivad mõjutada ahju toimivust.

## Ahju funktsioonid

### Ahi

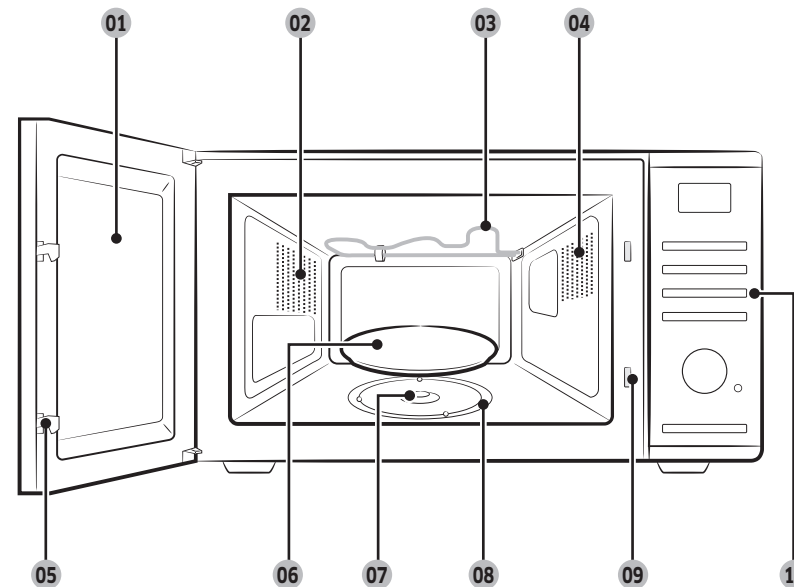

- |               |                       |                   |
|---------------|-----------------------|-------------------|
| 01 Luuk       | 02 Ventilatsiooniavad | 03 Kütteelement   |
| 04 Tuli       | 05 Ukse sulgurid      | 06 Pöördalus      |
| 07 Liitmik    | 08 Pöördtugi          | 09 Turvaluku avad |
| 10 Juhtpaneel |                       |                   |

## Juhtpaneel

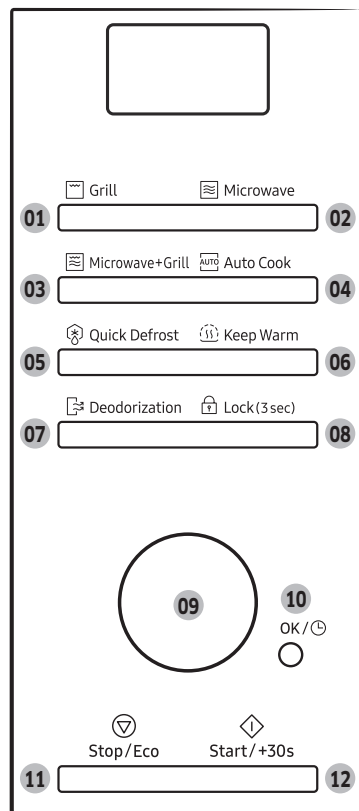

- 01 Nupp Grill (Grillimine)
- 02 Nupp Microwave (Mikrolained)
- 03 Nupp Microwave+Grill (Mikrolained+Grillimine)
- 04 Nupp Auto Cook (Automaatne küpsetamine)
- 05 Nupp Quick Defrost (Kiirsulatamine)
- 06 Nupp Keep Warm (Soojenda)
- 07 Nupp Deodorization (Lõhnaemaldus)
- 08 Nupp Lock (3 sec) (Lukk (3 s))
- 09 Valikunupp (kaal/portsjon/aeg)
- 10 Nupp OK/Clock (OK/Kell)
- 11 Nupp Stop/Eco (Stopp/Öko)
- 12 Nupp Start/+30s

## Ahju kasutamine

### Automaatse küpsetamise funktsioonide kasutamine

#### 1. Tervislik toiduvalmistamine

Kood	Toit	Kood	Toit
1-1	Valmistoit (Jahutatud)	1-2	Taimetoit (Jahutatud)
1-3	Brokoliõisikud	1-4	Porgandiviilud
1-5	Rohelised oad	1-6	Spinat
1-7	Maisitõlvik	1-8	Kooritud kartulid
1-9	Pruun riis	1-10	Täisteramakaronid
1-11	Kinoa	1-12	Bulgur
1-13	Köögivilja gratään	1-14	Grillitud tomatid
1-15	Kanafilee	1-16	Kalkunifilee
1-17	Värske kalafilee	1-18	Värske lõhefilee
1-19	Värsked krevetid	1-20	Värske forell
1-21	Grillitud kala	1-22	Lõhesteigid

#### 2. Kodune magustoit

Kood	Toit	Kood	Toit
2-1	Kreeka päklikitega kook	2-2	Banaanikeeks
2-3	Keeks	2-4	Ameerika päklii-šokolaadikook (brownie)
2-5	Munapuding	2-6	Šokolaaditassikook
2-7	Tassikook	2-8	Café latte
2-9	Rohelise tee late	2-10	Piimatee

### Kiirsulatamise funktsioonide kasutamine

Kood	Toit	Kood	Toit
1	Liha	2	Linnuliha
3	Kala	4	Külmutatud köögiviljad
5	Saia- ja leivatooted		

# Veaotsingu juhend

## Veaotsing

Kui leiate oma probleemi alltoodud loendist, proovige pakutud lahendusi.

Probleem	Põhjus	Toiming
Nuppe ei saa korralikult vajutada.	Lapselukk on aktiveeritud.	Inaktiveerige lapselukk.
Kellaaega ei kuvata.	Energiasäästufunktsioon on aktiveeritud.	Lülitage energiasäästufunktsioon välja.
Ahi ei tööta.	Seade ei saa toidet.	Veenduge, et seade oleks vooluvõrgus.
	Luuk on avatud.	Sulgege luuk ja proovige uuesti.
Toite ühendamisel hakkab ahi kohe tööle.	Luuk pole korralikult suletud.	Sulgege luuk ja kontrollige uuesti.
Luuki ei saa korralikult avada.	Toidujäägid on jäänud luugi ja ahju sisepinna vahele.	Puhastage ahi ja seejärel avage uks.
Küpsetamise ajal tekivad sädemed.	Ahju-/sulatusfunktsioonide ajal kasutatakse metallnõusid.	Ärge kasutage metallnõusid.
Ahju välispind muutub töötamise ajal liiga kuumaks.	Ahju jaoks pole piisavalt ventileerimisruumi.	Ahju esi- ja tagaküljel on ventileerimiseks sisse- ja väljalaskeavad. Tagage ahju ümber toote paigaldusjuhendis nimetatud vaba ruum.

Probleem	Põhjus	Toiming
Sisetuli valgustab nõrgalt või ei sütti.	Luuk on jäetud pikaks ajaks lahti.	Sisetuli võib energiasäästufunktsiooni kasutamise ajal automaatselt kustuda. Sulgege uks ja avage see uuesti või vajutage nuppu <b>Stop/Eco (Stopp/Öko)</b> .
	Sisetuli on määrdunud.	Puhastage ahju sisemus ja kontrollige uuesti.
Küpsetamine on lõppenud, kuid jahutusventilaator töötab endiselt.	Ahju ventileerimiseks jätkab jahutusventilaator tööd umbes kolm minutit pärast küpsetamise lõpetamist.	See pole ahju talitlushäire.
Töötamise ajal kostab paukuvat heli ja ahi ei tööta.	Hermeetiliselt suletud toidu valmistamine või kaanega nõu kasutamine võib põhjustada paukuvat heli.	Ärge kasutage hermeetiliselt suletud nõusid, kuna need võivad küpsetamise ajal sisu paisumise tõttu plahvatada.
Küpsetamise ajal kõlab piiksumist.	Automaatse küpsetamise funktsiooni kasutamisel tähendab piiksumine, et sulatamise ajal on aeg toit ümber keerata.	Pärast toidu ümber pööramist vajutage uuesti käivitamiseks jälle nuppu <b>Start/+30s</b> .
Pöördalus liigub pöörlamise ajal paigast või lõpetab pöörlamise.	Pöördtugi puudub või pole korralikult paigas.	Paigaldage pöördtugi ja proovige seejärel uuesti.

Probleem	Põhjus	Toiming
Pöördalus koliseb pöörlemise ajal ja teeb müra.	Ahju põhja on kinni jäänud toidujääke.	Eemaldage ahju põhja kinni jäänud toidujäägid.
C-d0	Juhtnuppe vajutatakse üle 10 sekundi.	Puhastage nupud ja veenduge, et need pole märjad. Kui viga ilmneb uuesti, lülitage mikrolaineahi 30 sekundiks välja ja proovige uuesti seadistada.

#### MÄRKUS

- Veaotsingu juhendi kogu sisu on saadaval käsiraamatus, mille saab alla laadida Samsung.com leheküljelt.
- Kui väljapakutud abinõu ei kõrvalda probleemi, pöörduge SAMSUNGI lähima klienditeeninduskeskuse poole.

## Tehnilised andmed

SAMSUNG püüab pidevalt oma tooteid täiustada. Nii tehnilisi andmeid kui ka kasutusjuhiseid võidakse seetõttu muuta ilma ette teatamata.

Mudel	MG23DG4524A*
Toiteallikas	230 V ~ 50 Hz AC
Energiatarve Maksimaalne võimsus Microwave (Mikrolained) Grillimine (kuumutuselement)	2400 W 1250 W 1150 W
Väljundvõimsus	100 W / 800 W - 6 taset (IEC-705)
Töösagedus	2450 MHz
Mõõtmed (L x K x S) Välismõõtmed (koos käepidemega) Ahju õõnsus	489 x 275 x 394 mm 330 x 211 x 324 mm
Maht	23 liitrit
Mass Neto	Ligikaudu 13,0 kg

\* See toode sisaldab valgusallikat, mille energiatõhususe klass on <G>.

Täieliku kasutusjuhendi nägemiseks skannige QR-kood või vaadake seda veebist aadressil <https://www.samsung.com>

Pidage meeles, et Samsungi garantii EI kata teenusekõnesid toote kasutamise, vale paigalduse parandamise või tavapärase puhastamise või hoolduse teostamise kohta.

KAS TEIL ON KÜSIMUSI VÕI KOMMENTAARE?



Skannige QR-kood\* või külastage lehekülge [www.samsung.com](http://www.samsung.com), et saada kasulikku teavet.

\* Teie nutitelefoni peab olema installitud selle tarbeks lugeja.

Skannige see nutitelefoniaga.

COUNTRY	CALL	OR VISIT US ONLINE AT
UK	0333 000 0333	<a href="http://www.samsung.com/uk/support">www.samsung.com/uk/support</a>
IRELAND (EIRE)	0818 717100	<a href="http://www.samsung.com/ie/support">www.samsung.com/ie/support</a>
GERMANY	06196 77 555 77	<a href="http://www.samsung.com/de/support">www.samsung.com/de/support</a>
FRANCE	01 48 63 00 00	<a href="http://www.samsung.com/fr/support">www.samsung.com/fr/support</a>
SPAIN	91 175 00 15	<a href="http://www.samsung.com/es/support">www.samsung.com/es/support</a>
PORTUGAL	210 608 098 Chamada para a rede fixa nacional Dias úteis das 9h às 20h	<a href="http://www.samsung.com/pt/support">www.samsung.com/pt/support</a>
LUXEMBURG	261 03 710	<a href="http://www.samsung.com/be_fr/support">www.samsung.com/be_fr/support</a>
NETHERLANDS	088 90 90 100	<a href="http://www.samsung.com/nl/support">www.samsung.com/nl/support</a>
BELGIUM	02-201-24-18	<a href="http://www.samsung.com/be/support">www.samsung.com/be/support</a> (Dutch) <a href="http://www.samsung.com/be_fr/support">www.samsung.com/be_fr/support</a> (French)
NORWAY	21629099	<a href="http://www.samsung.com/no/support">www.samsung.com/no/support</a>
DENMARK	707 019 70	<a href="http://www.samsung.com/dk/support">www.samsung.com/dk/support</a>
FINLAND	030-6227 515	<a href="http://www.samsung.com/fi/support">www.samsung.com/fi/support</a>
SWEDEN	0771-400 300	<a href="http://www.samsung.com/se/support">www.samsung.com/se/support</a>
AUSTRIA	0800 72 67 864 (0800-SAMSUNG)	<a href="http://www.samsung.com/at/support">www.samsung.com/at/support</a>
SWITZERLAND	0800 726 786	<a href="http://www.samsung.com/ch/support">www.samsung.com/ch/support</a> (German) <a href="http://www.samsung.com/ch_fr/support">www.samsung.com/ch_fr/support</a> (French)
HUNGARY	0680SAMSUNG (0680-726-7864)	<a href="http://www.samsung.com/hu/support">www.samsung.com/hu/support</a>
CZECH	800 - SAMSUNG (800-726786)	<a href="http://www.samsung.com/cz/support">www.samsung.com/cz/support</a>
SLOVAKIA	0800 - SAMSUNG (0800-726 786)	<a href="http://www.samsung.com/sk/support">www.samsung.com/sk/support</a>
CROATIA	072 726 786	<a href="http://www.samsung.com/hr/support">www.samsung.com/hr/support</a>
BOSNIA	055 233 999	<a href="http://www.samsung.com/ba/support">www.samsung.com/ba/support</a>

COUNTRY	CALL	OR VISIT US ONLINE AT
North Macedonia	023 207 777	<a href="http://www.samsung.com/mk/support">www.samsung.com/mk/support</a>
MONTENEGRO	020 405 888	<a href="http://www.samsung.com/su/support">www.samsung.com/su/support</a>
SLOVENIA	080 697 267 (brezplačna številka)	<a href="http://www.samsung.com/si/support">www.samsung.com/si/support</a>
SERBIA	011 321 6899	<a href="http://www.samsung.com/rs/support">www.samsung.com/rs/support</a>
Kosovo	038 40 30 90	<a href="http://www.samsung.com/su/support">www.samsung.com/su/support</a>
ALBANIA	045 620 202	<a href="http://www.samsung.com/al/support">www.samsung.com/al/support</a>
BULGARIA	0800 111 31 - Безплатен за всички оператори *3000 - Цена на един градски разговор или според тарифата на мобилният оператор 09:00 до 18:00 - Понеделник до Петък	<a href="http://www.samsung.com/bg/support">www.samsung.com/bg/support</a>
ROMANIA	0800872678 - Apel gratuit *8000 - Apel tarifat în rețea Program Call Center Luni - Vineri: 9 AM - 6 PM	<a href="http://www.samsung.com/ro/support">www.samsung.com/ro/support</a>
ITALIA	800-SAMSUNG (800.7267864)	<a href="http://www.samsung.com/it/support">www.samsung.com/it/support</a>
CYPRUS	8009 4000 only from landline, toll free	<a href="http://www.samsung.com/gr/support">www.samsung.com/gr/support</a>
GREECE	80111-SAMSUNG (80111 726 7864) from mobile and land line (+30) 210 6897691 from mobile and land line	<a href="http://www.samsung.com/gr/support">www.samsung.com/gr/support</a>
POLAND	801-172-678* * (opłata według taryfy operatora)	<a href="http://www.samsung.com/pl/support/">http://www.samsung.com/pl/support/</a>
LITHUANIA	8-800-77777	<a href="http://www.samsung.com/lt/support">www.samsung.com/lt/support</a>
LATVIA	8000-7267	<a href="http://www.samsung.com/lv/support">www.samsung.com/lv/support</a>
ESTONIA	800-7267	<a href="http://www.samsung.com/ee/support">www.samsung.com/ee/support</a>
UKRAINE	0-800-502-000	<a href="http://www.samsung.com/ua/support">www.samsung.com/ua/support</a>
MOLDOVA	+373-22-667-400	<a href="http://www.samsung.com/ua/support/moldova">www.samsung.com/ua/support/moldova</a>



DE68-04756A-00

# Mikrobangų krosnelė

## Trumpas naudotojo vadovas

MG23DG4524A\*\*\*



Skenuokite telefonu.

- Instrukcijų, kaip naudotis gaminiu, rasite QR kodo pavidalu pateiktuose naudotojo vadovuose arba „Samsung Electronics“ interneto svetainėje (<https://www.samsung.com>).



**SAMSUNG**

## Paruošimas

### „Wi-Fi“ MODELIS

#### „SmartThings“ prijungimas

1. Paleiskite QR kodo skaitytuvo programėlę ir nuskaitykite gaminio QR kodą.
2. Veikiant programėlei „SmartThings“, bakstelėkite „Itrauktid“ ir gaminį prijungsite prie programėlės „SmartThings“.

#### Gaminio registracija. Instrukcijos skaitymas. Pagalba klientams

1. Paleiskite QR kodo skaitytuvo programėlę ir nuskaitykite gaminio QR kodą.
2. Veikiant programėlei „SmartThings“, paspauskite „Gaminio palaikymas“.
3. Pasirinkite „Gaminio registracija“, „Instrukcija“ arba „Pagalba klientams“.

\*Gaminio registracija pasiekama ne visose šalyse.

### NE „WI-FI“ MODELIS

#### Gaminio registracija. Instrukcijos skaitymas. Pagalba klientams

1. Paleiskite QR kodo skaitytuvo programėlę ir nuskaitykite gaminio QR kodą.
2. Pasirinkite „Gaminio registracija“, „Instrukcija“ arba „Pagalba klientams“.

\*Gaminio registracija pasiekama ne visose šalyse.

#### PASTABA

- Saugodami Žemę stengiamės naudoti kuo mažiau popieriaus, todėl teikiame internetines instrukcijas, kurias galite pasiekti išmaniajame telefone arba mūsų svetainėje.

2 Lietuvių kalba

## Turinys

### Saugos instrukcijos **3**

Svarbūs saugos nurodymai	3
Bendrieji saugos nurodymai	6
Atsargumo priemonės naudojant mikrobangų krosnelę	7
Ribota garantija	7
Gaminių grupės apibrėžimas	8
Tinkamas šio gaminio išmetimas (elektros ir elektroninės įrangos atliekos)	8

### Montavimas **8**

Priedai	8
Įrengimo vieta	9
Sukamoji lėkštė	9

### Priežiūra **9**

Valymas	9
Dalių keitimas (remontas)	10
Priežiūra ilgą laikotarpį nenaudojant krosnelės	10

### Krosnelės funkcijos **10**

Krosnelė	10
Valdymo skydelis	11

### Krosnelės naudojimas **11**

Automatinio gaminimo funkcijų naudojimas	11
Greitojo atšildymo funkcijos naudojimas	11

### Gedimų diagnostikos vadovas **12**

Gedimų diagnostika	12
--------------------	----

### Techninės specifikacijos **13**

## Saugos instrukcijos

### SVARBŪS SAUGOS NURODYMAI

ATIDŽIAI PERSKAITYKITE IR SAUGOKITE, KAD GALĖTUMĖTE PASINAUDOTI IR ATEITYJE.

**ISPĖJIMAS.** Jei durų sandarikliai pažeisti, krosnelės negalima naudoti iki jų sutaisys kompetentingas asmuo.

**ISPĖJIMAS.** Galimas pavojus, jei bet kokius techninės priežiūros arba remonto darbus, per kuriuos pašalinamas dangtelis, apsaugantis nuo mikrobangų energijos poveikio, atlieka nekvalifikuotas asmuo.

**ISPĖJIMAS.** Skysčiai ir kitoks maistas neturi būti šildomi sandariose talpyklose, nes gali sprogti.

**ISPĖJIMAS.** Vaikams be priežiūros naudotis krosnele leiskite tik gerai išaiškinę, kaip saugiai naudotis krosnele ir kokį pavojų kelia neteisingas jos naudojimas.

Šis prietaisas skirtas naudoti tik namuose. Jis neturėtų būti naudojamas tokiose vietose:

- parduotuvių virtuvėse, biuruose ar kitokioje darbo aplinkoje;
- ūkiniuose pastatuose;
- viešbučiuose, moteliuose ir kitose panašaus pobūdžio gyvenamosiose aplinkose;
- nakvynės ir pusryčių paslaugų teikimo vietose.

Naudokite tik virtuvės įrankius, kurie tinkami naudoti mikrobangų krosnelėse.

Šildant maistą plastikiniuose ar popieriniuose induose jie gali užsidegti, todėl atidžiai stebėkite krosnelę.

Nenaudokite šio prietaiso kitiems tikslams nei maisto ruošimui. Džiovinant drabužius arba šildant šildykles, šlepetes, kempines, drėgnas šluostes ir panašius daiktus galima susižeisti arba gali kilti užsidegimo ar gaisro pavojus.

Prietaisą naudokite tik pagal paskirtį, aprašytą vadove. Į šį prietaisą arba ant jo nedėkite korozinių cheminių medžiagų ir neleiskite garų. Šio tipo krosnelės yra specialiai sukurtos maistui šildyti, gaminti ar džiovinti.

Jos nėra skirtos pramoniniam ar laboratoriniam naudojimui.

Jei pastebite dūmų, išjunkite arba atjunkite prietaisą nuo maitinimo tinklo ir neatidarykite durelių, kad nekiltų liepsna.

Mikrobangų krosnelėje šildant gėrimus galimas pavėluotas staigus užvirimas, todėl imant indą reikia saugotis.

Maitinimo buteliukų ir kūdikių maisto indelių turinys turi būti išmaišomas arba suplakamas ir prieš vartojant patikrinama temperatūra, kad būtų išvengta nudegimų.

Nenuolupti kiaušiniai ir kietai virti kiaušiniai neturėtų būti

## Saugos instrukcijos

šildomi mikrobangų krosnelėse, nes gali sprogti net ir išjungus krosnelę.

Krosnelę reikia reguliariai valyti ir pašalinti iš jos maisto apnašas. Jei krosnelėje nepalaikoma švara, jos paviršiai gali susigadinti, o tai gali sumažinti prietaiso ilgaamžiškumą ir sukelti pavojingą situaciją.

Mikrobangų krosnelė skirta statyti ant stalviršio (atskiro), ji neturi būti dedama į spintelę.

Mikrobangų krosnelėje negalima naudoti maistui ir gėrimams skirtų metalinių indų.

Išimdami iš prietaiso indus elkitės atsargiai, kad nepasislinktų sukamoji lėkštė.

Šio prietaiso negalima valyti garo purškikliais.

Šio prietaiso negalima valyti vandens purškikliais.

Prietaisas nepritaikytas įrengti transporto priemonėse, priekabiniuose nameliuose ir pan.

Šis prietaisas neskirtas naudoti asmenims (įskaitant ir vaikus) su ribotomis fizinėmis, jutimo ar psichinėmis galimybėmis arba asmenims, neturintiems pakankamai patirties ir žinių, nebent jie, naudojantis šiuo prietaisu, būtų prižiūrimi ar vadovaujami asmens, atsakingo už jų saugumą.

Vaikus reikėtų prižiūrėti, kad nežaistų su šiuo įrenginiu.

Šį įrenginį gali naudoti 8 metų amžiaus ir vyresni vaikai bei asmenys su ribotais fiziniais, jutimo ar protiniais gebėjimais arba neturintys pakankamai patirties ir žinių, jeigu jiems buvo parodyta ir suteikta žinių, kaip saugiai naudoti įrenginį, ir jie supranta galimus pavojus. Vaikai neturi žaisti su įrenginiu.

Vaikai, jei nėra prižiūrimi suaugusiųjų, negali valyti įrenginio ar atlikti techninių priežiūros darbų.

Jeigu maitinimo laidas yra pažeistas, kad būtų išvengta pavojų, jį turi pakeisti gamintojas, įgaliotasis gamintojo atstovas arba kvalifikuoti asmenys.

Krosnelė turi būti padėta reikiamame aukštyje ir padėtyje, kad būtų patogų prieiti prie jos ertmės ir valdiklių.

Prieš pirmą kartą naudojant krosnelę, ją reikėtų 10-čiai minučių įjungti su vandeniu.

Jei krosnelė skleidžia keistus garsus, degėsių kvapą arba dūmus, tuoj pat ištraukite maitinimo laido kištuką ir kreipkitės į artimiausią aptarnavimo centrą.

Ši mikrobangų krosnelė turi būti pastatyta taip, kad būtų galima pasiekti kištuką.

**ĮSPĖJIMAS.** Kai prietaisas naudojamas kombinuotuoju režimu sukuriama aukšta temperatūra, todėl vaikams naudotis krosnele leidžiama tik su suaugusiųjų priežiūra.

Naudojamas prietaisas įkaista. Saugokitės, kad nepriliestumėte krosnelėje esančių kaitinimo elementų.

**ĮSPĖJIMAS.** Pasiekiamos dalys naudojant gali įkaisti. Vaikai neturėtų būti prileidžiami.

Nevalykite krosnelės durų stiklo stipriais šveičiamaisiais valikliais ar aštriais metaliniais gremžtukais, nes jie gali jį subraižyti, o subraižytas stiklas gali sudužti.

Negalima valyti garais.

**ĮSPĖJIMAS.** Kad nepatirtumėte elektros smūgio, prieš keisdami lemputę patikrinkite, ar prietaisas išjungtas.

Siekiant išvengti perkaitimo, prie prietaiso negalima montuoti dekoratyvinių durelių.

**ĮSPĖJIMAS.** Prietaisas ir jo pasiekiamos dalys naudojant įkaista. Reikėtų saugotis ir neliesti kaitinamųjų elementų.

Jaunesni nei 8 metų amžiaus vaikai neturi būti prileidžiami be nuolatinės priežiūros.

**PERSPĖJIMAS.** Virimo procesas turi būti prižiūrimas.

Trumpalaikis virimo procesas turi būti nuolat stebimas.

Veikiant krosnelei, durelės ir išorinis paviršius gali būti karšti.

Veikiant prietaisui prieinami paviršiai gali stipriai įkaisti.

Naudojimo metu paviršiai gali įkaisti.

Prietaisai neskirti valdyti naudojant išorinį laikmatį arba atskirą nuotolinio valdymo sistemą.

Šį įrenginį gali naudoti 8 metų amžiaus ir vyresni vaikai bei asmenys su ribotais fiziniais, jutimo ar protiniais gebėjimais arba neturintys pakankamai patirties ir žinių, jeigu jiems buvo parodyta ir suteikta žinių, kaip saugiai naudoti įrenginį, ir jie supranta galimus pavojus. Vaikai neturi žaisti su įrenginiu. Vaikai neturi valyti ir atlikti kitų krosnelės priežiūros darbų, nebent jie yra vyresni nei 8 metų ir yra prižiūrimi suaugusiųjų. Laikykite prietaisą ir jo laidą taip, kad jų nepasiektų jaunesni nei 8 metų amžiaus vaikai.



## Saugos instrukcijos

### Bendrieji saugos nurodymai

Bet kokius pakeitimus ar remonto darbus gali atlikti tik kvalifikuoti asmenys. Nedėkite į mikrobangų krosnelę maisto ar gėrimų uždarytuose induose. Nevalykite krosnelės benzolu, skiedikliu, spiritu ar gariniais bei aukšto slėgio plautuvais. Nestatykite krosnelės šalia šildytuvų ar degių medžiagų, drėgnose, riebaluotose ar dulketose vietose, neapsauguotose nuo tiesioginių saulės spindulių ar vandens, kur galimi dujų nuotėkiai ar ant nelygių paviršių. Šią krosnelę būtina tinkamai įžeminti pagal vietinius ir valstybinius standartus. Sausa šluoste reguliariai valykite pašalines medžiagas nuo maitinimo kištuko gnybtų ir kontaktų. Netraukite arba stipriai nelenkite maitinimo laido, nedėkite ant jo sunkių daiktų. Esant dujų protėkiui (propano, suskystintų naftos dujų ir pan.) iš karto užtikrinkite vėdinimą. Nelieskite maitinimo laido. Nelieskite maitinimo laido drėgnomis rankomis. Neišjunkite veikiančios krosnelės ištraukdami maitinimo laidą. Nekiškite pirštų ar pašalinių medžiagų. Jei į krosnelę pateko pašalinių medžiagų, ištraukite maitinimo laidą ir kreipkitės į vietos „Samsung“ techninės priežiūros centrą. Saugokite krosnelę nuo didelio slėgio arba smūgių. Nestatykite krosnelės ant trapių daiktų. Įsitikinkite, kad maitinimo įtampa, dažnis ir srovė atitinka gaminio specifikacijas. Tvirtai įkiškite maitinimo laido kištuką į sieninį lizdą. Nenaudokite šakotuvų, ilginamųjų laidų ar elektros transformatorių. Nekabinkite maitinimo laido ant metalinių objektų. Įsitikinkite, kad laidas yra tarp objektų arba už krosnelės. Nenaudokite sugedusio maitinimo kištuko, pažeisto maitinimo laido ar klibančio sieninio lizdo. Jei maitinimo kištukai ar laidai yra pažeisti, kreipkitės į vietos „Samsung“ techninės priežiūros centrą. Nepilkite arba tiesiogiai nepurškite vandens į krosnelę. Nedėkite daiktų ant krosnelės, į jos vidų ar ant krosnelės durelių. Ant krosnelės nepurškite lakiųjų medžiagų, pvz., insekticidų. Krosnelėje nelaikykite degių medžiagų. Alkoholio garai gali liestis su karštomis krosnelės dalimis, todėl būkite atsargūs šildydami maistą ar gėrimus, kurių sudėtyje yra alkoholio. Vaikai gali atsitrengti arba prispausti savo pirštus durelėmis. Atidarant / uždarant dureles vaikai turi laikytis atokiai.

### Išpėjimai dėl mikrobangų krosnelės

Mikrobangų krosnelėje šildant gėrimus galimas pavėluotas staigus užvirimas, todėl imant talpyklą su gėrimu reikia būti atsargiems. Prieš išimant gėrimus, jie visada turi pastovėti bent 20 sekundžių. Jei reikia, pamaišykite šildymo metu. Visuomet pamaišykite po šildymo.

Jei apsiplikėte, laikykitės šių pirmosios pagalbos nurodymų:

1. Nudeginą vietą panardinkite į šaltą vandenį bent 10 minučių.
2. Apriškite švairiu sausu tvarščiu.
3. Netepkite jokiais kremais, aliejais ar losjonais.

Kad nesugadintumėte dėklo ar grotelių, nedėkite jų į vandenį iškart po gaminimo.

Nenaudokite krosnelės aliejuje keptiems gaminiams, nes aliejaus temperatūra yra nekontroliuojama.

Karštas aliejus gali staiga išbėgti.

### Atsargumo priemonės naudojant krosnelę

Naudokite tik mikrobangoms atsparius indus. Nenaudokite metalinių indų, indų auksu arba sidabru apdailintais kraštais, iešmų ir pan.

Pašalinkite vielos raiščius. Galimas elektros lankas.

Nenaudokite krosnelės popieriui ar drabužiams džiovinti.

Mažam maisto kiekiui šildyti rinkitės trumpesnį laiką, kad maistas neperkaistų ir neužsidegtų.

Laikykite maitinimo laidą ir maitinimo kištuką atokiai nuo vandens ir šilumos šaltinių.

Kad išvengtumėte sprogo pavojaus, nešildykite nenuļputų ar kietai virtų kiaušinių. Nešildykite orui nepraleidžiančių arba vakuuminių talpyklų, riešutų, pomidorų ir kt.

Neuždenkite vėdinimo angų audeklu arba popieriumi. Tai sukelia gaisro pavojų. Krosnelė gali perkaisti ir išsijungti savaime; ji neįsijungs, kol pakankamai neatvės.

Imdami indą iš krosnelės visada mūvėkite virtuvines pirštines.

Pamaišykite skysčius praėjus pusei šildymo laiko arba baigus šildyti ir leiskite skysčiui bent 20 sekundžių pastovėti, kad jis staiga neužvirtų.

Atidarydami krosnelės dureles stovėkite rankos ilgio atstumu, kad nenudegintų išsiveržęs karštas oras arba garai.



Nejunkite krosnelės, kai ji tuščia. Saugos sumetimais krosnelė po 30 minučių išsijungs savaime. Patartina krosnelėje visada pastatyti vandens stiklinę, kad sugertų mikrobangų energiją, jei mikrobangų krosnelė atsitiktinai įsijungtų.

Krosnelę pastatykite atsižvelgdami į šiame vadove nurodytus atstumus. (Žr. „Mikrobangų krosnelės įrengimas“.)

Būkite atsargūs, kai jungiate kitus elektros prietaisus į lizdus, esančius prie krosnelės.

### Atsargumo priemonės naudojant mikrobangų krosnelę

Nesilaikant nurodytų saugos priemonių, galimas kenksmingas mikrobangų energijos poveikis.

- Nesinaudokite krosnele neuždarę durelių. Nesugadinkite saugos užraktų (durelių užraktų). Nekiškite nieko į saugos užraktų angas.
- Nekiškite jokių daiktų tarp krosnelės durelių ir priekinio paviršiaus, neleiskite ant sandarinimo paviršių kauptis maisto arba valiklių likučiams. Durelės ir jų sandarinimo paviršiai turi būti švarūs: po kiekvieno naudojimo nuvalykite drėgna šluoste, tada – švelnia ir sausa šluoste.
- Nejunkite krosnelės, kai ji sugedusi. Galima naudoti tik techninės priežiūros specialisto sutaisyta krosnelę.  
**Svarbu.** Krosnelės durelės turi gerai užsidaryti. Durelės neturi būti išlenktos; durelių vyriai neturi būti sulaužyti ar netvirtai laikytis; durelių sandarikliai ir sandarinimo paviršiai neturi būti pažeisti.
- Pataisymus ir remonto darbus gali atlikti tik techninės priežiūros specialistas.

### Ribota garantija

„Samsung“ ima remonto mokesį už priedo pakeitimą arba išorės defekto pataisymą, jei žala prietaisui ar priedui padaryta dėl kliento kaltės. Ši nuostata taikoma šiems elementams:

- Įlenktos, apibraižytos ar įskilusios durelės, rankenėlės, nuimamas skydelis arba valdymo skydelis.
- Sugadintas dėklas, kreipiantysis sukiklis, sukabintuvas ar grotelės arba jų trūksta.

Krosnelę naudokite tik pagal paskirtį, aprašytą šiame naudotojo vadove. Šioje instrukcijoje pateikiami perspėjimai ir svarbios saugos instrukcijos neapima visų galimų sąlygų ir situacijų. Sveikas protas, atsargumas ir atidumas įrengiant, prižiūrint ir naudojant savo krosnelę yra jūsų pačių atsakomybė. Šie naudojimo nurodymai taikomi įvairiems modeliams, todėl jūsų mikrobangų krosnelės charakteristikos gali šiek tiek skirtis nuo aprašytųjų šiame vadove, taip pat gali būti taikomi ne visi įspėjamieji ženklai. Jei turite kokių nors klausimų ar abejonių, kreipkitės į vietas „Samsung“ techninės priežiūros centrą arba ieškokite pagalbos ir informacijos svetainėje [www.samsung.com](http://www.samsung.com).

Ši krosnelė skirta tik maistui šildyti. Ją galima naudoti tik namuose. Nešildykite jokių grūdų pripildytų audinių ar pagalvių. Gamintojas nebus atsakingas už žalą, patirtą netinkamai arba neteisingai naudojant krosnelę.

Kad nesugadintumėte krosnelės paviršiaus ir išvengtumėte pavojingų situacijų, krosnelė visada turi būti švari ir tinkamai prižiūrima.



## Saugos instrukcijos

### Gaminių grupės apibrėžimas

Šis gaminys yra 2 grupės, B klasės ISM įranga. 2 grupei priklauso visa ISM įranga, kurioje sukuriama ir (arba) elektromagnetinio spinduliavimo pavidalu medžiagai apdoroti naudojama radijo dažnių energija, EDM ir lankinio suvirinimo įranga.

B klasės įranga tinkama naudoti namų aplinkoje ir visur, kur yra tiesioginis prijungimas prie žemos įtampos maitinimo tinklo, naudojamo tiekti energiją į pastatus buities tikslais.

### Tinkamas šio gaminio išmetimas (elektros ir elektroninės įrangos atliekos)



(Valstybėse, kuriose yra atskiros surinkimo sistemos)

Šis ženklas, pateiktas ant gaminio, jo priedų ar dokumentacijoje, nurodo, kad gaminio ir jo elektroninių priedų (pvz., įkroviklio, ausinių, USB kabelio) negalima išmesti kartu su kitomis buitinėmis atliekomis gaminio naudojimo laikui pasibaigus. Kad būtų išvengta galimos nekontroliuojamo atliekų išmetimo žalos aplinkai arba žmonių sveikatai ir skatinamas aplinką tausojantis antrinių žaliavų panaudojimas, atskirkite šiuos elementus nuo kitų rūšių atliekų ir atiduokite perdirbti.

Informacijos kur ir kaip pristatyti šiuos elementus saugiai perdirbti, privatūs vartotojai turėtų kreiptis į parduotuvę, kurioje šį gaminį pirkto, arba į vietos valdžios institucijas.

Verslo vartotojai turėtų kreiptis į savo tiekėją ir peržiūrėti pirkimo sutarties sąlygas. Tvarkant atliekas, šio gaminio ir jo elektroninių priedų negalima maišyti su kitomis pramoninėmis atliekomis.

Informacijos apie „Samsung“ aplinkos apsaugos ir produktų reguliavimo įsipareigojimus, pvz., REACH, rasite mūsų tvarumo svetainėje, pasiekiamoje per [www.samsung.com](http://www.samsung.com)

## Montavimas

### Priedai

Atsižvelgiant į įsigytą mikrobangų krosnelės modelį, pateikiami keli priedai, kuriuos galima naudoti įvairiais būdais.

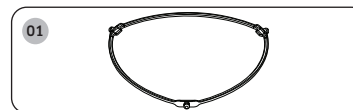

**01 Sukamasis žiedas**, dedamas krosnelės viduje.  
**Tikslas:** Sukamasis žiedas laiko sukamąją lėkštę.

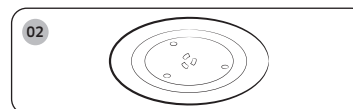

**02 Sukamoji lėkštė**, dedama ant sukamojo žiedo ir ties viduriu pritaísoma prie jungiamosios movos.  
**Tikslas:** Sukamoji lėkštė yra pagrindinis maisto gaminimo paviršius; ją galima lengvai išimti norint nuvalyti.

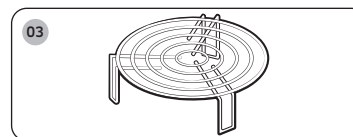

**03 Kepsinės padėklas** statomas ant sukamosios lėkštės.  
**Tikslas:** Metalinė lentyna gali būti naudojama kepsninės ir kombinaciniu maisto gaminimo režimu.

### PASTABA.

**NENAUDOKITE** mikrobangų krosnelės be sukamojo žiedo ir sukamosios lėkštės.



## Įrengimo vieta

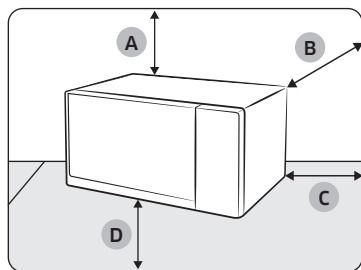

- A. 20 cm virš
- B. 0 cm už
- C. 10 cm šone
- D. 85 cm nuo grindų

- Pasirinkite plokščią ir lygų paviršių apie 85 cm virš grindų. Paviršius turi atlaikyti krosnelės mikrobangų krosnelės svorį.
- Rekomenduojame gaminį sumontuoti taip, kad jo nugarėlė būtų lygiai su siena, o ventilacijai reikia palikti mažiausiai 10 cm iš abiejų pusių ir 20 cm virš gaminio.
- Nestatykite mikrobangų krosnelės karštoje arba drėgnoje aplinkoje, pvz., prie kitų mikrobangų krosnelių ar radiatorių.
- Laikykitės šios mikrobangų krosnelės elektros maitinimo specifikacijų. Jei būtina, naudokite tik tinkamus ilginamuosius laidus.
- Vidų ir durelių sandariklį išvalykite drėgna šluoste ir tik tada pradėkite naudoti mikrobangų krosnelę.

## Sukamoji lėkštė

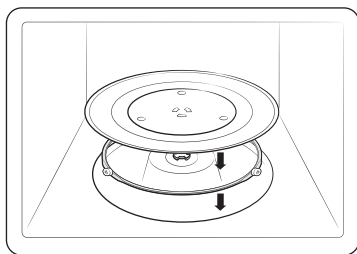

Iš krosnelės išimkite visas pakavimo medžiagas. Įtaisykite sukamąjį žiedą ir sukamąją lėkštę. Patikrinkite, ar sukamoji lėkštė sukasi laisvai.

## Priežiūra

### Valymas

Reguliariai valykite krosnelę, kad ant krosnelės ar jos viduje nesikaupytų nešvarumų. Taip pat atkreipkite ypatingą dėmesį į dureles, durelių sandariklius, sukamąją lėkštę ir sukamąjį žiedą (tik atitinkamuose modeliuose).

Jei durelės neatsidaro arba neužsidaro sklandžiai, iš pradžių patikrinkite, ar ant durų sandariklių nesusikaupė nešvarumų. Muiluotame vandenyje išmirkyta minkšta šluoste nuvalykite krosnelės vidų ir išorę. Praplaukite ir gerai nusausinkite.

### Įsisenėjusių ir blogą kvapą skleidžiančių nešvarumų šalinimas iš krosnelės vidaus

1. Kai krosnelė tuščia, sukamosios lėkštės viduryje pastatykite puodelį atskiestų citrinų sulčių.
2. Kaitinkite krosnelę 10 minučių didžiausia galia.
3. Ciklui pasibaigus palaukite, kol krosnelė atvės. Tada atverkite dureles ir išvalykite valgio gaminimo kamerą.

### ⚠ PERSPĖJIMAS.

- Durelės ir durelių sandarikliai turi būti švarūs. Įsitikinkite, kad durelės sklandžiai atsiveria ir užsiveria. Priešingu atveju krosnelės tinkamumo naudoti laikas gali būti trumpesnis.
- Elkitės atsargiai, kad į krosnelės vėdinimo angas nepatektų vandens.
- Valydami nenaudokite abrazyvinių ar cheminių medžiagų.
- Kiekvieną kart panaudoję krosnelę palaukite, kol krosnelė atvės, ir švelniu plovikliu nuvalykite valgio gaminimo kamerą.

## Priežiūra

### Dalių keitimas (remontas)

#### ⚠ ĮSPĖJIMAS

Šios krosnelės viduje nėra dalių, kurias būtų galima pakeisti. Nebandykite patys keisti dalių ar remontuoti krosnelės.

- Jei iškilo problemų dėl vyrių, sandariklių ir (arba) durelių, kreipkitės techninės pagalbos į kvalifikuotą specialistą arba vietos „Samsung“ techninės priežiūros centrą.
- Norėdami pakeisti lempuotę, kreipkitės į vietos „Samsung“ techninės priežiūros centrą. Nekeiskite jos patys.
- Jei iškilo problemų dėl išorinio krosnelės korpuso, pirmiausia atjunkite maitinimo laidą iš maitinimo šaltinio, tada kreipkitės į vietos „Samsung“ techninės priežiūros centrą.

### Priežiūra ilgą laikotarpį nenaudojant krosnelės

- Jei ilgesnį laiką nenaudosite krosnelės, atjunkite maitinimo laidą ir perkelkite krosnelę į sausą vietą, nuo kurios nuvalytos dulės. Krosnelės viduje besikaupiančios dulės ir nešvarumai gali turėti įtakos krosnelės veikimui.

## Krosnelės funkcijos

### Krosnelė

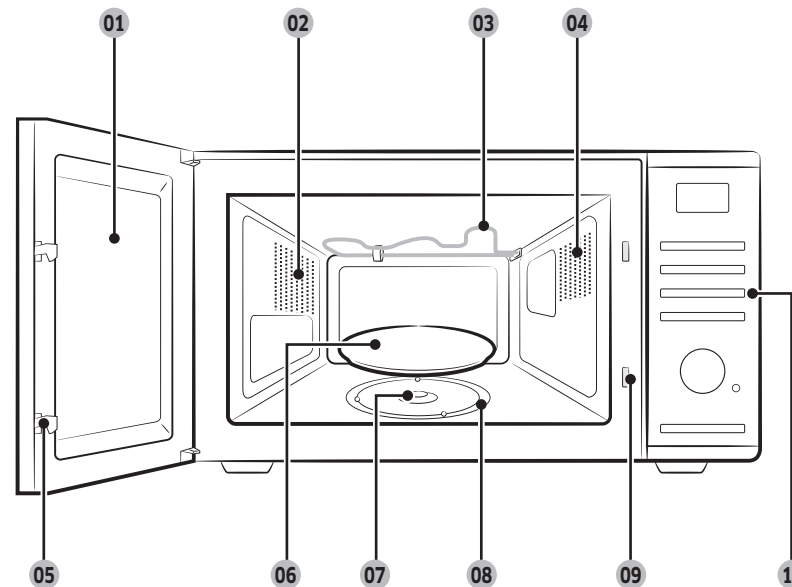

- |                     |                     |                           |
|---------------------|---------------------|---------------------------|
| 01 Durelės          | 02 Vėdinimo angos   | 03 Kaitinamasis elementas |
| 04 Apšvietimas      | 05 Durelių užraktai | 06 Sukamoji lėkštė        |
| 07 Jungiamoji mova  | 08 Sukamasis žiedas | 09 Saugos blokavimo angos |
| 10 Valdymo skydelis |                     |                           |

## Valdymo skydelis

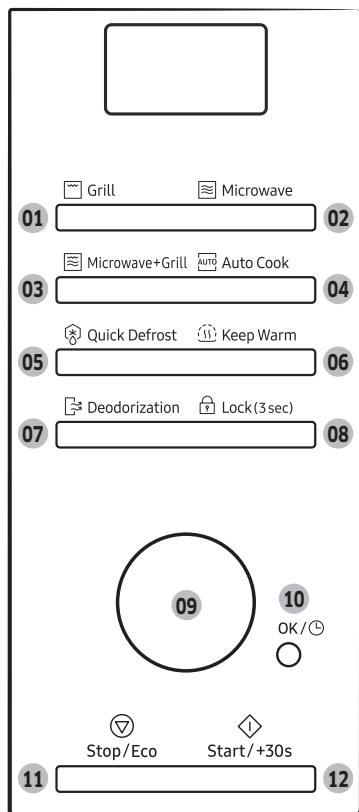

- 01** Mygtukas Grill (Kepsninė)
- 02** Mygtukas Microwave (Mikrobangos)
- 03** Mygtukas Microwave+Grill (Mikrobangos+kepsninė)
- 04** Mygtukas Auto Cook (Automatinis gaminimas)
- 05** Mygtukas Quick Defrost (Greitasis atšildymas)
- 06** Mygtukas Keep Warm (Šilumos palaikymas)
- 07** Mygtukas Deodorization (Kvapų naikinimas)
- 08** Mygtukas Lock (3 sec) (Užraktas (3 s))
- 09** Sukamoji rankenėlė (masės / porcijos / laiko)
- 10** Mygtukas OK/Clock (Gerai/Laikrodis)
- 11** Mygtukas Stop/Eco (Stabdyti / Ekon.)
- 12** Mygtukas Start/+30s (Pradėti / +30 s)

## Krosnelės naudojimas

### Automatinio gaminimo funkcijų naudojimas

#### 1. Sveiko maisto gaminimas

Kodas	Maistas	Kodas	Maistas
1-1	Pusgaminiai (Atvėsinti)	1-2	Vegetariškas maistas (Atvėsintas)
1-3	Brokoliai	1-4	Supjaustytos morkos
1-5	Žaliosios pupelės	1-6	Špinatai
1-7	Kukurūzų burbulės	1-8	Nuskustos bulvės
1-9	Rudį ryžiai	1-10	Pilno grūdo makaronai
1-11	Bolivinė balanda	1-12	Bulgur
1-13	Daržovių apkepas	1-14	Kepti pomidorai
1-15	Vištos krūtinėlė	1-16	Kalakuto krūtinėlė
1-17	Šviežios žuvies filė	1-18	Šviežia lašišos filė
1-19	Šviežios krevetės	1-20	Šviežias upėtakis
1-21	Gruzdinta žuvis	1-22	Lašišos kepsniai

#### 2. Naminis desertas

Kodas	Maistas	Kodas	Maistas
2-1	Graikinių riešutų pyragas	2-2	Bananų duonelė
2-3	Biskvitas	2-4	Braunis
2-5	Kiaušininis pudingas	2-6	Šokoladinis pyragas puodelyje
2-7	Pyragas puodelyje	2-8	Latė
2-9	Žaliosios arbatos latė	2-10	Arbata su pienu

### Greitojo atšildymo funkcijos naudojimas

Kodas	Maistas	Kodas	Maistas
1	Mėsa	2	Paukštiena
3	Žuvis	4	Šaldytos daržovės
5	Duona		

Krosnelės naudojimas

# Gedimų diagnostikos vadovas

## Gedimų diagnostika

Iškilus toliau nurodytiems keblumams, išbandykite pateiktus sprendimus.

Problem	Cause	Action
Neįmanoma tinkamai nuspausti mygtukų.	Ijungtas užraktas nuo vaikų.	Išjunkite užraktą nuo vaikų.
Nerodomas laikas.	Nustatyta „Eco“ (energijos taupymo) funkcija.	Išjunkite „Eco“ funkciją.
Krosnelė neveikia.	Netiekiamas maitinimas.	Užtikrinkite, kad būtų tiekiamas maitinimas.
	Atidarytos durelės.	Uždarykite dureles ir bandykite dar kartą.
Prijungus maitinimą, krosnelė pradeda veikti iš karto.	Netinkamai uždarytos durelės.	Uždarykite dureles ir patikrinkite dar kartą.
Neįmanoma tinkamai atidaryti durelių.	Tarp durelių ir krosnelės vidaus įstrigo maisto likučiai.	Nuvalykite krosnelę, tada atidarykite dureles.
Maisto gaminimo metu krosnelėje kibirkščiuoja.	Su krosnelės / atitirpinimo funkcija naudojami metaliniai indai.	Nenaudokite metalinių indų.
Veikimo metu krosnelės išorinė pusė pernelyg įkaista.	Nepakanka erdvės krosnei vėdintis.	Vėdinimo reikmėms krosnelės priekyje ir galinėje dalyje numatytos oro įleidimo / išleidimo angos. Palikite gaminio montavimo vadove nurodytus atstumus.

Problem	Cause	Action
Vidaus apšvietimas yra neryškus arba neįsijungia.	Durelės ilgą laiką buvo paliktos praviros.	Vidinė lemputė gali išsijungti automatiškai, jei suaktyvinta „Eco“ funkcija. Užverkite ir dar kartą atverkite dureles arba paspauskite mygtuką <b>Stop/Eco (Stabdyti / Ekon.)</b> .
	Vidinė lemputė padengta pašaline medžiaga.	Nuvalykite krosnelės vidų ir patikrinkite dar kartą.
Gaminimas baigtas, bet ventiliatorius vis dar veikia.	Krosnei išvėdinti ventiliatorius vis dar veikia apie 3 minutes po maisto gaminimo.	Tai nėra krosnelės gedimas.
Pasigirsta pokštelėjimas, o krosnelė neveikia.	Pokštelėjimas pasigirsta, jei gaminamas maistas uždaroje pakuotėje ar naudojamas indas su dangteliu.	Nenaudokite sandarių talpyklų, nes gaminimo metu išsiplečiant jų turiniui jos gali sprogti.
Gaminimo metu pasigirsta pyptelėjimas.	Jei naudojama Automatinis gaminimas funkcija, pyptelėjimas reiškia, kad atitirpinant atėjo laikas apversti maistą.	Apvertę maistą, vėl paspauskite mygtuką <b>Start/+30s (Pradėti / +30 s)</b> , kad vėl įjungtumėte krosnelę.
Besisukdama sukamoji lėkštė išeina iš savo vietos arba nustoja sukstis.	Nėra sukamojo žiedo arba jis netinkamai įstatytas.	Įstatykite sukamąjį žiedą, tada bandykite dar kartą.

Problem	Cause	Action
Sukdamasis sukamasis žiedas barška ir skleidžia triukšmą.	Krosnelės apačioje įstrigo maisto likučių.	Pašalinkite krosnelės apačioje įstrigusius maisto likučius.
C-d0	Valdymo mygtukai yra paspausti ilgiau kaip 10 sekundžių.	Nuvalykite klavišus ir patikrinkite, ar ant paviršiaus šalia klavišo nėra vandens. Jei problema pasikartoja, išjunkite mikrobangų krosnelę 30 sekundžių ir bandykite nustatyti ją iš naujo.

**PASTABA.**

- Išsamus gedimų diagnostikos vadovas yra užregistruotas išsamioje instrukcijoje, kurią galite atsisiųsti iš [Samsung.com](http://Samsung.com) svetainės.
- Jei šiuo sprendimu nepavyksta išspręsti problemos, kreipkitės į vietos SAMSUNG klientų aptarnavimo centrą.

## Techninės specifikacijos

SAMSUNG visada siekia tobulinti savo gaminių kokybę. Konstrukcijos specifikacijos ir šie naudotojo nurodymai gali būti pakeisti neįspėjus.

Modelis	MG23DG4524A***
Maitinimo šaltinis	230 V ~ 50 Hz AC
El. energijos suvartojimas Didžiausia galia Microwave (Mikrobangos) Kepsninė (kaitinamasis elementas)	2400 W 1250 W 1150 W
Išėjimo galia	100 W / 800 W - 6 lygiai (IEC-705)
Eksplotavimo dažnis	2450 MHz
Matmenys (P x A x G) Išorė (įskaitant rankenėlę) Krosnelės vidus	489 x 275 x 394 mm 330 x 211 x 324 mm
Tūris	23 litrai
Svoris Grynasis	Apie 13,0 kg

\* Šiame gaminyje naudojamas <G> energijos vartojimo efektyvumo klasės šviesos šaltinis.

Norėdami gauti vadovą, skenuokite QR kodą arba gaukite internetu <https://www.samsung.com>

Informuojame, kad „Samsung“ garantija netaikoma paslaugų skambučiams, siekiant išsiaiškinti gaminio veikimą, suremontuoti netinkamą įrengimą arba atlikti įprastą valymą ar priežiūrą.

TURITE KLAUSIMŲ AR PASTABŲ?



Jei ieškote naudingos informacijos, skenuokite QR kodą\* arba apsilankykite [www.samsung.com](http://www.samsung.com).

\* Telefone turi būti įdiegtas skaitytuvas.

Skenuokite telefonu.

ŠALIS	SKAMBINKITE	ARBA APSILANKYKITE MŪSŲ TINKLALAPYJE
UK	0333 000 0333	<a href="http://www.samsung.com/uk/support">www.samsung.com/uk/support</a>
IRELAND (EIRE)	0818 717100	<a href="http://www.samsung.com/ie/support">www.samsung.com/ie/support</a>
GERMANY	06196 77 555 77	<a href="http://www.samsung.com/de/support">www.samsung.com/de/support</a>
FRANCE	01 48 63 00 00	<a href="http://www.samsung.com/fr/support">www.samsung.com/fr/support</a>
SPAIN	91 175 00 15	<a href="http://www.samsung.com/es/support">www.samsung.com/es/support</a>
PORTUGAL	210 608 098 Chamada para a rede fixa nacional Dias úteis das 9h às 20h	<a href="http://www.samsung.com/pt/support">www.samsung.com/pt/support</a>
LUXEMBURG	261 03 710	<a href="http://www.samsung.com/be_fr/support">www.samsung.com/be_fr/support</a>
NETHERLANDS	088 90 90 100	<a href="http://www.samsung.com/nl/support">www.samsung.com/nl/support</a>
BELGIUM	02-201-24-18	<a href="http://www.samsung.com/be/support">www.samsung.com/be/support</a> (Dutch) <a href="http://www.samsung.com/be_fr/support">www.samsung.com/be_fr/support</a> (French)
NORWAY	21629099	<a href="http://www.samsung.com/no/support">www.samsung.com/no/support</a>
DENMARK	707 019 70	<a href="http://www.samsung.com/dk/support">www.samsung.com/dk/support</a>
FINLAND	030-6227 515	<a href="http://www.samsung.com/fi/support">www.samsung.com/fi/support</a>
SWEDEN	0771-400 300	<a href="http://www.samsung.com/se/support">www.samsung.com/se/support</a>
AUSTRIA	0800 72 67 864 (0800-SAMSUNG)	<a href="http://www.samsung.com/at/support">www.samsung.com/at/support</a>
SWITZERLAND	0800 726 786	<a href="http://www.samsung.com/ch/support">www.samsung.com/ch/support</a> (German) <a href="http://www.samsung.com/ch_fr/support">www.samsung.com/ch_fr/support</a> (French)
HUNGARY	0680SAMSUNG (0680-726-7864)	<a href="http://www.samsung.com/hu/support">www.samsung.com/hu/support</a>
CZECH	800 - SAMSUNG (800-726786)	<a href="http://www.samsung.com/cz/support">www.samsung.com/cz/support</a>
SLOVAKIA	0800 - SAMSUNG (0800-726 786)	<a href="http://www.samsung.com/sk/support">www.samsung.com/sk/support</a>
CROATIA	072 726 786	<a href="http://www.samsung.com/hr/support">www.samsung.com/hr/support</a>
BOSNIA	055 233 999	<a href="http://www.samsung.com/ba/support">www.samsung.com/ba/support</a>

ŠALIS	SKAMBINKITE	ARBA APSILANKYKITE MŪSŲ TINKLALAPYJE
North Macedonia	023 207 777	<a href="http://www.samsung.com/mk/support">www.samsung.com/mk/support</a>
MONTENEGRO	020 405 888	<a href="http://www.samsung.com/support">www.samsung.com/support</a>
SLOVENIA	080 697 267 (brezplačna številka)	<a href="http://www.samsung.com/si/support">www.samsung.com/si/support</a>
SERBIA	011 321 6899	<a href="http://www.samsung.com/rs/support">www.samsung.com/rs/support</a>
Kosovo	038 40 30 90	<a href="http://www.samsung.com/support">www.samsung.com/support</a>
ALBANIA	045 620 202	<a href="http://www.samsung.com/al/support">www.samsung.com/al/support</a>
BULGARIA	0800 111 31 - Безплатен за всички оператори *3000 - Цена на един градски разговор или според тарифата на мобилният оператор 09:00 до 18:00 - Понеделник до Петък	<a href="http://www.samsung.com/bg/support">www.samsung.com/bg/support</a>
ROMANIA	0800872678 - Apel gratuit *8000 - Apel tarifat în rețea Program Call Center Luni - Vineri: 9 AM - 6 PM	<a href="http://www.samsung.com/ro/support">www.samsung.com/ro/support</a>
ITALIA	800-SAMSUNG (800.7267864)	<a href="http://www.samsung.com/it/support">www.samsung.com/it/support</a>
CYPRUS	8009 4000 only from landline, toll free	<a href="http://www.samsung.com/gr/support">www.samsung.com/gr/support</a>
GREECE	80111-SAMSUNG (80111 726 7864) from mobile and land line (+30) 210 6897691 from mobile and land line	<a href="http://www.samsung.com/gr/support">www.samsung.com/gr/support</a>
POLAND	801-172-678* * (opłata według taryfy operatora)	<a href="http://www.samsung.com/pl/support/">http://www.samsung.com/pl/support/</a>
LITHUANIA	8-800-77777	<a href="http://www.samsung.com/lt/support">www.samsung.com/lt/support</a>
LATVIA	8000-7267	<a href="http://www.samsung.com/lv/support">www.samsung.com/lv/support</a>
ESTONIA	800-7267	<a href="http://www.samsung.com/ee/support">www.samsung.com/ee/support</a>
UKRAINE	0-800-502-000	<a href="http://www.samsung.com/ua/support">www.samsung.com/ua/support</a>
MOLDOVA	+373-22-667-400	<a href="http://www.samsung.com/ua/support/moldova">www.samsung.com/ua/support/moldova</a>



DE68-04756A-00

# Mikroviļņu krāsns

## Īsā lietotāja rokasgrāmata

MG23DG4524A\*\*\*



Skenējiet šo ar savu viedtālruni.

- Izstrādājuma izmantošanas instrukciju, lūdzu, skatiet lietošanas rokasgrāmātās, kurām var piekļūt, izmantojot QR kodu vai Samsung Electronics tīmekļa vietnē (<https://www.samsung.com>).



**SAMSUNG**

## Sagatavošana

### Wi-Fi MODELIS

#### SmartThings savienošana

1. Palaidiet kvadrāt kodu lasīšanas lietotni, lai skenētu produktam pievienoto kvadrāt kodu.
2. Kad lietotne SmartThings darbojas, pieskarieties "Pievienot", lai lietotni SmartThings savienotu ar produktu.

#### Produkta reģistrēšana/Rokasgrāmatas lasīšana/Klientu atbalsts

1. Palaidiet kvadrāt kodu lasīšanas lietotni, lai skenētu produktam pievienoto kvadrāt kodu.
2. Kad lietotne SmartThings darbojas, nospiediet "Produktu atbalsts".
3. Atlasiet "Produkta reģistrācija", "Manuāli" vai "Klientu atbalsts".

\*Produkta reģistrācija var nebūt pieejama visās valstīs.

### NAV Wi-Fi MODELIS

#### Produkta reģistrēšana/Rokasgrāmatas lasīšana/Klientu atbalsts

1. Palaidiet kvadrāt kodu lasīšanas lietotni, lai skenētu produktam pievienoto kvadrāt kodu.
2. Atlasiet "Produkta reģistrācija", "Manuāli" vai "Klientu atbalsts".

\*Produkta reģistrācija var nebūt pieejama visās valstīs.

#### PIEZĪME

- Mēs nodrošinām tiešsaistes rokasgrāmatas, kam var piekļūt, izmantojot viedtālruni vai mūsu tīmekļa vietni, lai samazinātu drukātu rokasgrāmatu izmantošanu un tādējādi saudzētu dabu un veicinātu zemeslodes glābšanu.

## Saturs

<b>Drošības norādījumi</b>	<b>3</b>
Svarīgi drošības norādījumi	3
Vispārējā drošība	6
Piesardzības pasākumi mikroviļņu krāsns darbības laikā	7
Ierobežota garantija	7
Produktu grupas definīcija	8
Izstrādājuma pareiza likvidēšana (Attiecas uz nolietotām elektriskām un elektroniskām ierīcēm)	8
<b>Uzstādīšana</b>	<b>8</b>
Papildpiederumi	8
Uzstādīšanas vieta	9
Rotējošā pamatne	9
<b>Apkope</b>	<b>9</b>
Tīrīšana	9
Nomainīšana (remonts)	10
Apkope, ja ierīci nav paredzēts izmantot ilgstošu laika periodu	10
<b>Krāsns funkcijas</b>	<b>10</b>
Krāsns	10
Vadības panelis	11
<b>Krāsns lietošana</b>	<b>11</b>
Automātiskās gatavošanas funkciju izmantošana	11
Ātrās atkausēšanas funkciju izmantošana	11
<b>Problēmu novēršanas ceļvedis</b>	<b>12</b>
Traucējummeklēšana	12
<b>Tehniskie dati</b>	<b>13</b>

## Drošības norādījumi

### SVARĪGI DROŠĪBAS NORĀDĪJUMI

RŪPĪGI IZLASIET UN SAGLABĀJIET TURPMĀKĀM UZZIŅĀM.

**BRĪDINĀJUMS:** Ja durtiņas vai to blīves ir bojātas, krāsni nedrīkst darbināt, līdz to nav salabojusi zinoša persona.

**BRĪDINĀJUMS:** Tikai zinošas personas drīkst veikt apkopes vai remonta darbības, kas paredz noņemt kādu pret mikroviļņu enerģijas iedarbību aizsargājošu pārsegu; pārējiem šis darbs ir bīstams.

**BRĪDINĀJUMS:** Šķidrumus un citus pārtikas produktus nedrīkst sildīt slēgtos traukos, jo tie var uzsprāgt.

**BRĪDINĀJUMS:** Bērni drīkst izmantot krāsni bez uzraudzības tikai tad, ja viņiem ir sniegti atbilstoši norādījumi par krāsns drošu lietošanu un viņi izprot briesmas, kas var rasties krāsns nepareizas lietošanas dēļ.

Šī ierīce ir paredzēta izmantošanai tikai mājāsaimniecībā, un to nav paredzēts izmantot:

- personāla virtuves zonās veikalos, birojos un citās līdzīgās darba telpās;
- saimniecības ēkās;
- klientu vajadzībām viesnīcās, moteļos un citās līdzīgās dzīvojamajās telpās;
- naktsmītnēm līdzīgās telpās.

Izmantojiet tikai piederumus, kas ir piemēroti lietošanai mikroviļņu krāsnīs.

Sildot ēdienu plastmasas vai papīra iepakojumos, vērojiet krāsni, jo ir iespējama aizdegšanās.

Izmantojiet šo ierīci tikai ēdiena gatavošanai. Apģērba žāvēšana un spilventiņu, čību, sūkļu, mitru drānu u. tml. uzsildīšana var izraisīt traumu, aizdegšanās vai ugunsgrēka risku.

Izmantojiet šo ierīci tikai paredzētajiem mērķiem, kā aprakstīts rokasgrāmatā. Neievietojiet šajā ierīcē vai uz tās kodīgas ķīmiskās vielas vai tvaikus. Šī tipa krāsns ir īpaši izstrādāta pārtikas produktu uzsildīšanai, gatavošanai vai kaltēšanai.

Tā nav paredzēta lietošanai rūpniecībā vai laboratorijā.

Ja no ierīces parādās (izplatās) dūmi, izslēdziet vai atvienojiet ierīci un turiet durtiņas aizvērtas, lai noslāpētu jebkādas liesmas.

Dzērienu sildīšana mikroviļņu krāsnī var izraisīt aizkavētu vārīšanos, tāpēc uzmanieties, ņemot ārā trauku.

Lai izvairītos no apdegumiem, zīdaiņu pārtikas pudelišu un pārtikas burciņu saturs pirms zīdaiņa barošanas jāsamaisa vai jāsakrata un jāpārbauda ēdiena vai dzēriena temperatūra.

Olas ar čaumalu un veselas, cieti novārītas olas nedrīkst sildīt mikroviļņu krāsnīs, jo tās var eksplodēt pat pēc mikroviļņu

## Drošības norādījumi

krāsns izslēgšanās.

Regulāri tīriet krāsni un satīriet visus pārtikas produktu pārpalikumus.

Nepareiza krāsns tīrīšana var izraisīt virsmas nolietošanas, kas savukārt var nelabvēlīgi ietekmēt ierīces darbību un, iespējams, radīt bīstamu situāciju.

Mikroviļņu krāsns ir paredzēta izmantošanai uz galda virsmas (savrup stāvoši), un to nav paredzēts ievietot skapītī.

Ēdieniem un dzērieniem paredzēti metāliskie trauki nav piemēroti izmantošanai, gatavojot ar mikroviļņiem.

Jāievēro piesardzība, lai trauku izņemšanas laikā netiktu pārvietota rotējošā pamatne.

Ierīci nedrīkst tīrīt ar tvaika tīrītāju.

Ierīci nedrīkst tīrīt ar ūdens strūklu.

Ierīce nav paredzēta uzstādīšanai automašīnās, autofurgonos un līdzīgos transportlīdzekļos.

Šī ierīce nav paredzēta personām (tajā skaitā bērniem) ar fiziskiem, maņu vai garīgiem traucējumiem, ar pieredzes vai zināšanu trūkumu, ja vien persona, kas atbildīga par viņu drošību, nav sniegusi instrukcijas par ierīces izmantošanu.

Bērni ir jāuzrauga, lai tie nerotaļātos ar iekārtu.

Šo iekārtu var izmantot bērni no 8 gadu vecuma un personas ar fiziskiem, maņu vai garīgiem traucējumiem, vai ar pieredzes vai zināšanu trūkumu, ja vien šīs personas tiek atbilstoši uzraudzītas vai apmācītas izmantot šo iekārtu drošā veidā un apzinās iespējamās apdraudējums. Bērniem nedrīkst atļaut rotaļāties ar iekārtu. Iekārtas tīrīšanu vai lietotāja veiktu apkopi nedrīkst veikt bērni bez uzraudzības.

Ja strāvas vads ir bojāts, lai novērstu iespējamās briesmas, tā nomaiņa jāveic ražotājam, tehniskās apkopes centra pārstāvim vai līdzvērtīgi kvalificētai personai.

Šī krāsns jānovieto pareizā virzienā un augstumā, lai varētu viegli piekļūt tās iekšpusei un vadības pogām.

Pirms krāsns pirmās lietošanas reizes krāsns 10 minūtes jādarbina ar tajā ievietotu trauku ar ūdeni, un tikai tad varat sākt izmantot krāsni.

Ja krāsns rada neparastu skaņu, izdala deguma smārdu vai dūmus, nekavējoties atvienojiet barošanas kabeļa spraudni un sazinieties ar tuvāko klientu apkalpošanas dienestu.

Mikroviļņu krāsns ir jānovieto tā, lai varētu piekļūt kontaktligzdai.

**BRĪDINĀJUMS:** Lietojot krāsni apvienotajā režīmā, tās radītās temperatūras dēļ bērni drīkst izmantot krāsni tikai pieaugušo uzraudzībā.

Lietošanas laikā ierīce sakarst. Rīkojieties uzmanīgi, lai nepieskartos sildelementiem krāsns iekšpusē.

**BRĪDINĀJUMS:** Lietošanas laikā pieejamās daļas var sakarst. Uzmaniet, lai mazi bērni netuvojas ierīcei.

Krāsns durtiņu stikla tīrīšanai nelietojiet raupjus un abrazīvus tīrīšanas līdzekļus vai asus metāla skrāpjus, jo tie var saskrāpēt virsmu un izraisīt stikla saplīšanu.

Nedrīkst izmantot tvaika tīrītāju.

**BRĪDINĀJUMS:** Pirms lampiņas maiņas noteikti izslēdziet ierīci, lai izvairītos no elektriskās strāvas trieciena riska.

Lai izvairītos no pārkaršanas, ierīci nedrīkst uzstādīt aiz dekoratīvām durvīm.

**BRĪDINĀJUMS:** Lietošanas laikā ierīce un tās pieejamās daļas sakarst.

Rīkojieties uzmanīgi, lai nepieskartos sildelementiem.

Bērni vecumā līdz 8 gadiem nedrīkst atrasties ierīces tuvumā, ja vien netiek pastāvīgi uzraudzīti.

**UZMANĪBU:** Gatavošanas process ir jāuzrauga. Īstermiņa gatavošanas process ir nepārtraukti jāuzrauga.

Ierīces darbības laikā tās durtiņas vai citas pieejamās virsmas var sakarst.

Ierīces darbības laikā tās tuvumā esošās virsmas var spēcīgi sakarst.

Lietošanas laikā ierīces virsmas sakarst.

Ierīci nav paredzēts darbināt ar ārējo taimeri vai atsevišķu tālvaldības pults sistēmu.

Šo iekārtu var izmantot bērni no 8 gadu vecuma un personas ar fiziskiem, maņu vai garīgiem traucējumiem, vai ar pieredzes vai zināšanu trūkumu, ja vien šīs personas tiek atbilstoši uzraudzītas vai apmācītas izmantot šo iekārtu drošā veidā un apzinās iespējamus apdraudējumus. Bērniem nedrīkst atļaut rotaļāties ar iekārtu. Tīrīšanu un apkopi drīkst veikt bērni, kas vecāki par 8 gadiem un kas tiek uzraudzīti.

Novietojiet ierīci un tās vadu bērniem, kas jaunāki par 8 gadiem, neaizsniežamā vietā.



## Drošības norādījumi

### Vispārējā drošība

Jebkādu ierīces pārveidošanu vai remontu drīkst veikt tikai kvalificēts darbinieks. Nesildiet mikroviļņu krāsni pārtikas produktus vai šķidrumus slēgtos traukos. Netīriet krāsni ar benzīnu, atšķaidītāju, tvaika tīrītāju vai augstspiediena tīrītāju. Neuzstādiet krāsni līdzās sildītājam vai ugunsnedrošiem materiāliem, mitrās, eļļainās vai puteklainās vietās, kā arī vietās, kas pakļautas tiešai saules gaismas vai ūdens iedarbībai, un vietās, kur var rasties gāzes noplūde, kā arī uz nelīdzenas virsmas. Šī krāsns ir pareizi jāieņem saskaņā ar vietējiem un valsts normatīviem. Regulāri ar sausu drāniņu notīriet no strāvas kontaktdakšas termināļiem un kontaktpunktiem visus svešķermeņus. Neraujiet, pārlietu nelokiet strāvas vadu un nenovietojiet smagumus uz tā. Ja radusies gāzes noplūde (propāna gāzes, dabasgāzes u.c.), nekavējoties izvēdiniet telpu. Nepieskarieties strāvas vadam. Nepieskarieties strāvas vadam ar mitrām rokām. Neizslēdziet krāsni, atvienojot barošanas kabeļa spraudni krāsns darbības laikā. Neievietojiet tajā pirkstus vai svešķermeņus. Ja krāsni ir iekļuvuši svešķermeņi, atvienojiet barošanas kabeli un sazinieties ar vietējo Samsung klientu apkalpošanas dienestu. Nepakļaujiet krāsni pārmērīgam spiedienam un triecieniem. Novietojiet krāsni uz trausliem priekšmetiem. Pārliedziniet, ka sienas kontaktlīdždas spriegums, frekvence un strāvas specifiskācija atbilst izstrādājuma specifiskācijām. Cieši iespraudiet strāvas kontaktdakšu sienas kontaktlīdždā. Neizmantojiet vairāku spraudņu adapterus, pagarinātājus vai elektroenerģijas transformatorus. Neaizāķējiet strāvas vadu uz metāla priekšmetiem. Pārliedziniet, ka barošanas kabelis atrodas starp novietotajiem priekšmetiem vai aiz krāsns. Neizmantojiet bojātu strāvas kontaktdakšu, strāvas vadu vai valģu sienas kontaktlīdždu. Ja radušies strāvas kontaktdakšas vai strāvas vada bojājumi, sazinieties ar vietējo Samsung tehniskās apkopes centru. Nelejiet un nesmidziniet ūdeni uz krāsns. Novietojiet priekšmetus uz krāsns, tās iekšpusē un uz krāsns durtiņām. Nesmidziniet uz krāsns virsmas ātri iztvaikojošas vielas, piemēram, insekticīdu. Neglabājiet krāsni ugunsnedrošus materiālus. Tā kā alkohola izgarojumi var saskarties ar krāsns karstajām daļām, esiet īpaši uzmanīgi, sildot ēdienus vai dzērienus, kuru sastāvā ir alkohols. Bērni var nejauši uzskriet durtiņām vīrsū vai ievērt tajās pirkstus. Raugieties, lai durtiņu atvēršanas vai aizvēršanas laikā krāsni netuvotos bērni.

### Brīdinājums par mikroviļņiem

Dzērienu sildīšana mikroviļņu krāsni var izraisīt aizkavētu vārīšanos, tāpēc vienmēr uzmanieties, ņemot ārā trauku. Vienmēr pēc krāsns izslēgšanas ļaujiet šķidrumam nostāvēties vismaz 20 sekundes. Ja nepieciešams, sildīšanas laikā samaisiet šķidrumu. Vienmēr samaisiet šķidrumu pēc sildīšanas. Aplaucēšanās gadījumā izpildiet šīs pirmās palīdzības instrukcijas:

1. Aplaucēto ķermeņa daļu iemērciet aukstā ūdenī uz vismaz 10 minūtēm.
2. Pārklājiet ar tīru, sausu pārsienamo materiālu.
3. Neuzklājiet krēmus, eļļas vai losjonus.

Lai izvairītos no paliktna vai restišu bojājumiem, neievietojiet paliktni vai restītes ūdenī uzreiz pēc tam, kad tās ir tikušas izmantotas ēdiena gatavošanai.

Neizmantojiet krāsni taukainu produktu cepšanai, jo krāsni ievietotās eļļas temperatūru nav iespējams kontrolēt. Tas var izraisīt pēkšņu karstās eļļas pārvārīšanos.

### Piesardzības pasākumi mikroviļņu krāsns izmantošanas laikā

Izmantojiet tikai lietošanai mikroviļņu krāsni piemērotus piederumus. Neizmantojiet metāliskus traukus, traukus ar zelta vai sudraba rotājumiem, iesmus utt.

Noņemiet iepakojumiem stieplītes. Tie var izraisīt dzirksteļošanu.

Neizmantojiet krāsni papīra vai drēbju žāvēšanai.

Mazākas ēdiena porcijas sildiet īsāku laiku, lai izvairītos no pārsildīšanas un ēdiena piedegšanas.

Novietojiet strāvas vadu un strāvas kontaktdakšu ūdens vai karstuma avotu tuvumā.

Lai izvairītos no eksplozijas riska, nesildiet krāsni olas ar čaumalu vai veselas, cieti novārtas olas.

Nesildiet hermētiskus vai vakuuma iepakojuma traukus, riekstus čaumalās, tomātus utt.

Nepārklājiet ventilācijas atveres ar audumu vai papīru. Tas var izraisīt ugunsgrēku. Krāsns var pārkarst un automātiski izslēgties un palikt izslēgta, līdz tā būs pietiekami atdzisusi.

Izņemot trauku no krāsns, vienmēr izmantojiet virtuves cimds.

Sildīšanas vidū vai pēc tās samaisiet šķidrumu, un ļaujiet tam nostāvēties vismaz 20 sekundes, lai novērstu aizkavētu vārīšanos.



Atverot durtiņas, stāviet pietiekami lielā attālumā no krāsns, lai neapplaucētos ar karstu gaisu vai tvaikiem.

Nedarbiniet tukšu krāsni. Drošības dēļ krāsns automātiski izslēgsies uz 30 minūtēm. Ieteicams krāsni vienmēr atstāt glāzi ar ūdeni, lai absorbētu mikroviļņu enerģiju gadījumā, ja krāsns tiek nejauši iedarbināta.

Uzstādiet krāsni saskaņā ar šīs rokasgrāmatas norādījumiem. (Skatiet sadaļu "Mikroviļņu krāsns uzstādīšana".)

Ievērojiet piesardzību, pieslēdzot citas elektroierīces kontaktligzdās krāsns tuvumā.

### Piesardzības pasākumi mikroviļņu krāsns darbības laikā

Šo drošības norādījumu neievērošanas gadījumā varat tikt pakļauts pārliekai mikroviļņu enerģijas iedarbībai.

- Nedarbiniet krāsni ar atvērtām durtiņām. Nemēģiniet sagrozīt bloķēšanas drošības elementus (durtiņu fiksatorus). Neievietojiet nekādus priekšmetus bloķēšanas drošības atverēs.
- Nenovietojiet nekādus priekšmetus starp krāsns durtiņām un priekšējo virsmu un neļaujiet blīvējuma virsmās uzkrāties ēdiena vai tīrīšanas līdzekļa paliekām. Uzturiet durtiņas un durtiņu blīvējuma virsmas tīras, pēc gatavošanas tās noslaukot vispirms ar mitru drānu un pēc tam ar mikstu sausu drānu.
- Nedarbiniet krāsni, ja tā ir bojāta. Izmantojiet to tikai pēc tam, kad to ir salabojis kvalificēts servisa tehniķis.

**Svarīgi:** Krāsns durtiņām ir pareizi jāaizveras. Durtiņas nedrīkst būt ieliekas, tām nedrīkst būt salauztas vai vaļīgas eņģes, kā arī durtiņu blīves un blīvju virsmas nedrīkst būt bojātas.

- Jebkādas pielāgošanas vai remonta darbības drīkst veikt tikai kvalificēts servisa tehniķis.

### Ierobežota garantija

Samsung pieprasīs remonta samaksu par piederuma nomaiņu vai kosmētiska defekta novēršanu, ja ierīces vai piederumu bojājumi notikuši klienta vainas dēļ. Šis noteikums attiecināms uz situācijām, kad:

- Iebuktētas, saskrāpētas vai salauztas durtiņas, rokturis, ārējais panelis vai vadības panelis.
- Salauzts vai pazudis paliktnis, rotējošā riņķa vadotnes, savienotājs vai restītes.

Izmantojiet šo krāsni tikai paredzētajiem mērķiem, kā aprakstīts šajā lietošanas rokasgrāmatā. Šajā rokasgrāmatā norādītie brīdinājumi un svarīgākās drošības instrukcijas var neietvert visus iespējamus apstākļus un situācijas. Jūs esat atbildīgi par pārdomātu rīcību, piesardzību un uzmanību krāsns uzstādīšanas, apkopes un izmantošanas laikā.

Tā kā tālāk minētie lietošanas norādījumi attiecas uz vairākiem modeļiem, jūsu mikroviļņu krāsns iezīmes var mazliet atšķirties no šajā rokasgrāmatā aprakstītajām un uz mikroviļņu krāsni var attiekties ne visas brīdinājuma zīmes. Ja jums ir radušies kādi jautājumi vai šaubas, sazinieties ar vietējo Samsung tehniskās apkopes centru vai meklējiet palīdzību un informāciju tiešsaistē vietnē [www.samsung.com](http://www.samsung.com). Izmantojiet šo krāsni tikai ēdiena sildīšanai. To paredzēts izmantot tikai mājās. Nesildiet nekāda veida auduma izstrādājumus un graudiem pildītus spilvenus. Ražotājs neuzņemsies atbildību par zaudējumiem, kas radušies neatbilstīgas vai nepareizas krāsns izmantošana dēļ.

Lai izvairītos no krāsns virsmas nolietojšanās un bīstamām situācijām, vienmēr uzturiet krāsns virsmu tīru.



## Drošības norādījumi

### Produktu grupas definīcija

Šis produkts ir 2. grupas B klases ISM ierīce. 2. grupā ietverts viss ISM aprīkojums, kas ar nolūku rada un/vai izmanto radiofrekvences enerģiju elektromagnētiskā starojuma formā materiālu apstrādei, kā arī EDM aprīkojums un loka metināšanas aprīkojums.

B klases aprīkojums ir piemērots izmantošanai mājās un iestādēs ar tiešu zemsprieguma strāvas padeves tīklu, kas apkalpo dzīvojamās ēkas.

### Izstrādājuma pareiza likvidēšana (Attiecās uz noliecotām elektriskām un elektroniskām ierīcēm)



(Piemērojams valstīs ar atsevišķām savākšanas sistēmām)

Šis uz izstrādājuma un tā piederumiem vai pievienotajā dokumentācijā izvietotais marķējums norāda, ka izstrādājumu un tā elektroniskos piederumus (piem., uzlādes ierīci, austiņas, USB kabeli) pēc ekspluatācijas laika beigām nedrīkst likvidēt kopā ar citiem sadzīves atkritumiem. Lai nepieļautu atkritumu nekontrolētas likvidēšanas radītu varbūtēju kaitējumu videi un cilvēku veselībai, lūdzam minētās ierīces nošķirt no citiem atkritumiem un disciplinēti nodot pienācīgai pārstrādei, tā sekmējot materiālo resursu atkārtotu izmantošanu. Lai uzzinātu, kur un kā minētās ierīces iespējams nodot ekoloģiski drošai pārstrādei, māsaiinniecībām jāsaazinās ar izstrādājuma pārdevēju vai savu pašvaldību.

Iestādēm un uzņēmumiem jāsaazinās ar izstrādājuma piegādātāju un jāiepazīstas ar pirkuma līguma nosacījumiem. Izstrādājumu un tā elektroniskos piederumus nedrīkst nodot likvidēšanai kopā ar citiem iestāžu un uzņēmumu atkritumiem.

Lai iegūtu informāciju par Samsung apņemšanos attiecībā uz vidi, kā arī izstrādājumu reglamentējošajām prasībām (piemēram REACH), apmeklējiet mūsu ilgtspējības lapu, kas ir pieejama vietnē [www.samsung.com](http://www.samsung.com)

## Uzstādīšana

### Papildpiederumi

Atkarībā no iegādātā modeļa komplektācijā ir iekļauti vairāki papildpiederumi ar dažādu pielietojumu.

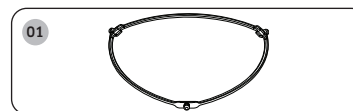

**01 Rotējošais riņķis** jānovieto krāsns vidusdaļā.  
**Nolūks.** Rotējošais riņķis balsta rotējošo pamatni.

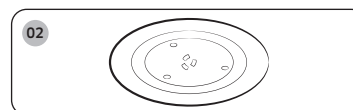

**02 Rotējošā pamatne** jānovieto uz rotējošā riņķa ar vidusdaļu pie savienotāja.  
**Nolūks.** Rotējošā pamatne ir galvenā virsma gatavošanai; to var viegli izņemt, lai nomazgātu.

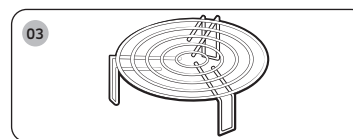

**03 Grilēšanas restītes** jānovieto uz rotējošās pamatnes.  
**Nolūks.** metāla restītes var izmantot, lai grilētu vai gan ceptu, gan grilētu.

### PIEZĪME

**NELIETOJĪET** mikroviļņu krāsni bez rotējošā riņķa un rotējošās pamatnes.



## Uzstādīšanas vieta

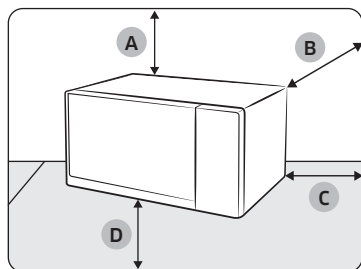

- A. 20 cm virspusē
- B. 0 cm aizmugurē
- C. 10 cm sānos
- D. 85 cm no grīdas

- Izvēlieties uzstādīšanai plakānu, līmenisku virsmu aptuveni 85 cm augstumā virs grīdas. Virsmai ir jāspēj noturēt krāsns svaru.
- Mēs iesakām uzstādīt izstrādājumu tā, lai tā aizmugure būtu līmenī ar sienu, un ventilācijas nodrošināšanai atstājat vismaz 10 cm abās izstrādājuma pusēs un 20 cm virs tā.
- Neuzstādiet krāsni karstā vai mitrā vietā, piemēram, līdzās citām mikroviļņu krāsnīm vai radiatoriem.
- Ievērojiet krāsns barošanas parametrus. Ja nepieciešams, izmantojiet tikai pārbaudītus strāvas pagarinātājus.
- Pirms pirmās lietošanas reizes noslaukiet krāsns iekšpusi un durtiņu blīves ar mitru drānu.

## Rotējošā pamatne

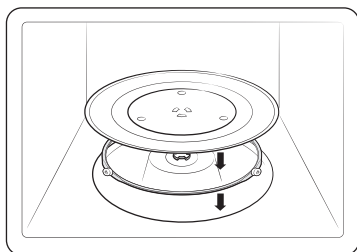

Izņemiet no krāsns visus iepakojuma materiālus. Uzstādiet rotējošo riņķi un rotējošo pamatni. Pārliedziniet, ka rotējošā pamatne brīvi griežas.

## Apkope

### Tīrīšana

Regulāri tīriet krāsni, lai nepieļautu netīrumu uzkrāšanos uz krāsns vai tās iekšpusē. Tāpat pievērsiet īpašu uzmanību durtiņām, durtiņu blīvējumam, rotējošajai pamatnei un rotējošajam riņķim (tikai atbilstošiem modeļiem).

Ja durtiņas neatveras vai neaizveras bez aizķeršanās, vispirms pārbaudiet, vai durtiņu blīvēs nav sakrājušies netīrumi. Izmantojiet ziepjuķēni samitrinātu mikstu drānu, lai notīrītu gan krāsns iekšpusi, gan ārpusi. Noslaukiet un rūpīgi nožāvējiet.

### Lai notīrītu piekaltušus traipus ar nepatīkamu aromātu krāsns iekšpusē

1. Tukšā krāsnī rotējošās pamatnes vidusdaļā novietojiet krūzīti ar atšķaidītu citronu sulu.
2. Karsējiet krāsni 10 minūtes ar maksimālo jaudu.
3. Pēc karsēšanas cikla uzgaidiet, līdz krāsns atdziest. Tad atveriet durtiņas un iztīriet gatavošanas kameru.

### ⚠ UZMANĪBU!

- Uzturiet durtiņas un durtiņu blīvējumu tīru, un pārliedziniet, ka durtiņas atveras un aizveras bez aizķeršanās. Pretējā gadījumā var tikt saīsināts krāsns darbūms.
- Esiet piesardzīgi un neļējiet ūdeni krāsns ventilācijas atverēs.
- Nelietojiet tīrīšanai jebkādas abrazīvas vai ķīmiskas vielas.
- Pēc katras krāsns lietošanas reizes izmantojiet saudzīgu mazgāšanas līdzekli, lai iztīrītu gatavošanas kameru, pirms tam ļaujot krāsnij atdziest.

## Apkope

### Nomaiņa (remonts)

#### ▲ BRĪDINĀJUMS

Šajā krāsnī nav nevienas detaļas, kuras nomaiņu drīkst veikt lietotājs. Nemēģiniet patstāvīgi veikt detaļu nomaiņu vai krāsns remontu.

- Ja esat saskāries ar eņģu, blīvējuma un/vai durtiņu darbības problēmām, sazinieties ar kvalificētu tehnisko speciālistu vai vietējo Samsung tehniskās apkopes centru, lai saņemtu tehnisku palīdzību.
- Ja jūs vēlaties nomainīt spuldzīti, sazinieties ar vietējo Samsung tehniskās apkopes centru. Nemēģiniet to nomainīt pašrocīgi.
- Ja ir bojāts krāsns ārējais korpuss, vispirms atvienojiet barošanas kabeli no barošanas avota un pēc tam sazinieties ar vietējo Samsung klientu apkalpošanas dienestu.

### Apkope, ja ierīci nav paredzēts izmantot ilgstošu laika periodu

- Ja ilgstoši neizmantosiet krāsni, atvienojiet barošanas kabeli un pārvietojiet krāsni uz sausu vietu, kur nav putekļu. Putekļu un mitruma uzkrāšanās krāsnī var ietekmēt krāsns veiktspēju.

## Krāsns funkcijas

### Krāsns

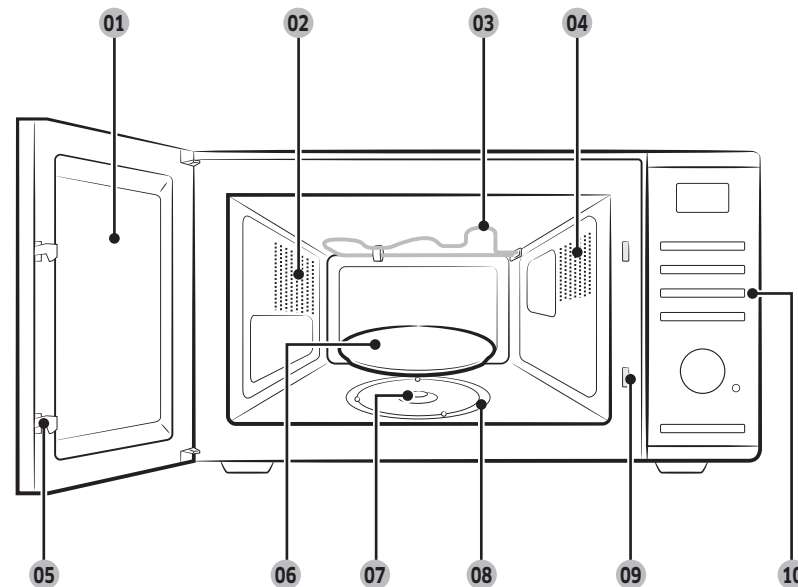

- |                    |                         |                                |
|--------------------|-------------------------|--------------------------------|
| 01 Durtiņas        | 02 Ventilācijas atveres | 03 Sildelements                |
| 04 Apgaismojums    | 05 Durtiņu fiksatori    | 06 Rotējošā pamatne            |
| 07 Savienotājs     | 08 Rotējošais riņķis    | 09 Bloķēšanas drošības atveres |
| 10 Vadības panelis |                         |                                |

## Vadības panelis

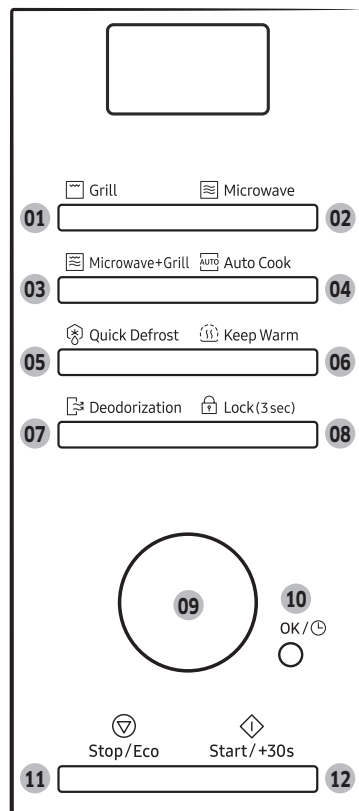

- 01 Poga Grill (Grilēšana)
- 02 Poga Microwave (Mikroviļņi)
- 03 Poga Microwave+Grill (Mikroviļņi+grilēšana)
- 04 Poga Auto Cook (Automātiskā gatavošana)
- 05 Poga Quick Defrost (Ātrā atkausēšana)
- 06 Poga Keep Warm (Siltuma saglabāšana)
- 07 Poga Deodorization (Dezodorācija)
- 08 Poga Lock (3 sec) (Slēdzene (3 sek.))
- 09 Grozāmā poga (svars/porcija/laiks)
- 10 Poga OK/Clock (Labi/Pulkstenis)
- 11 Poga Stop/Eco (Apturēt/eko)
- 12 Poga Start/+30s (Sākt/+30 s)

## Krāsns lietošana

### Automātiskās gatavošanas funkciju izmantošana

#### 1. Veselīga gatavošana

Kods	Ēdiens	Kods	Ēdiens
1-1	Atdzesēts lietošanai gatavs ēdiens	1-2	Atdzesēts veģetārs ēdiens
1-3	Brokoļu galviņas	1-4	Šķēlēs sagriezti burkāni
1-5	Zaļie zirnīši	1-6	Spināti
1-7	Kukurūzas vāļītes	1-8	Nomizoti kartupeļi
1-9	Brūnie rīsi	1-10	Pilngraudu makaroni
1-11	Kvinoja	1-12	Bulgurs
1-13	Dārzenu sacepums	1-14	Grilēti tomāti
1-15	Vīstu krūtiņas	1-16	Tītara krūtiņas
1-17	Svaiga zivs fileja	1-18	Svaiga laša fileja
1-19	Svaigas garneles	1-20	Svaiga forele
1-21	Grilēta zivs	1-22	Laša steiki

#### 2. Mājas deserts

Kods	Ēdiens	Kods	Ēdiens
2-1	Valriekstu biskvītkūka	2-2	Banānu maize
2-3	Biskvītkūka	2-4	Brūniņi
2-5	Olu pudīnš	2-6	Šokolādes kūka
2-7	"Krūzes" kūka	2-8	Café Latte
2-9	Zaļās tējas Latte	2-10	Tēja ar pienu

### Ātrās atkausēšanas funkciju izmantošana

Kods	Ēdiens	Kods	Ēdiens
1	Gaļa	2	Mājputnu gaļa
3	Zivis	4	Saldēti dārzeni
5	Maize		

## Problēmu novēršanas ceļvedis

### Traucējummeklēšana

Ja jums radusies kāda no šeit norādītajām problēmām, izmēģiniet minētos risinājumus.

Problēma	Iemesls	Rīcība
Pogas nevar normāli nospriest.	Aktivizēta bērnu drošības aizsardzības funkcija.	Deaktivizējiet bērnu drošības aizsardzības funkciju.
Netiek attēlots pašreizējais laiks.	Iestatīta Eko (enerģijas taupīšanas) funkcija.	Izslēdziet Eko funkciju.
Krāsns nedarbojas.	Netiek piegādāta barošana.	Pārliedziet, ka tiek piegādāta barošana.
	Ir atvērtas krāsns durtiņas.	Aizveriet durtiņas un mēģiniet vēlreiz.
Pieslēdzot barošanu, krāsns uzreiz ieslēdzas.	Durtiņas nav pilnībā aizvērtas.	Aizveriet durtiņas un pārbaudiet vēlreiz.
Durtiņas nav iespējams normāli atvērt.	Starp krāsns durtiņām un iekšpusi ir uzkrājušās ēdiena paliekas.	Iztīriet krāsni un tad atveriet durtiņas.
Gatavošanas laikā parādās dzirksteles.	Krāsns/atkausēšanas funkcijas laikā izmantoti metāla trauki.	Neizmantojiet metāla traukus.
Izmantošanas laikā krāsns korpuss pārāk sakarst.	Krāsni nav pietiekami daudz vietas ventilācijai.	Krāsns ventilācijai priekšējā un aizmugurējā daļā ir izvietotas ieplūdes un izplūdes atveres. Ievērojiet izstrādājuma uzstādīšanas rokasgrāmatā norādītos uzstādīšanas attālumus.

Problēma	Iemesls	Rīcība
Krāsns iekšējais apgaismojums ir blāvs vai neieslēdzas.	Durtiņas ilgu laiku ir bijušas atvērtas.	Krāsns iekšējais apgaismojums var automātiski izslēgties, kad darbojas Eko funkcija. Aizveriet un vēlreiz atveriet krāsns durtiņas vai nospiediet pogu <b>Stop/Eco (Apturēt/Eko)</b> .
	Krāsns iekšējais apgaismojums ir pārklāts ar svešķermeņiem.	Iztīriet krāsns iekšpusi un tad pārbaudiet vēlreiz.
Gatavošana ir pabeigta, bet dzesēšanas ventilators turpina darboties aptuveni 3 minūtes pēc gatavošanas pabeigšanas.	Lai nodrošinātu krāsns vēdināšanu, dzesēšanas ventilators turpina darboties aptuveni 3 minūtes pēc gatavošanas pabeigšanas.	Tas neliecina par krāsns darbības traucējumiem.
Krāsni darboties, atskan paukšķoša skaņa; krāsns nedarbojas.	Gatavojot ēdienu slēgtā traukā vai izmantojot trauku ar vāku, var rasties paukšķošanas skaņas.	Neizmantojiet slēgtus traukus, jo tie, saturot izplešanās rezultātā, gatavošanas laikā var uzsprāgt.
Gatavošanas laikā atskan pikstiens.	Ja tiek izmantota automātiskās gatavošanas funkcija, šis pikstiens informē, ka ir pienācis laiks pagriezt ēdienu uz otru pusi atkausēšanas procesa laikā.	Pēc tam, kad ēdiens ir apgriezts uz otru pusi, vēlreiz nospiediet pogu <b>Start/+30s (Sākt/+30 s)</b> , lai pārstartētu darbību.
Griešanās laikā rotējošā pamatne izbīdās no vietas vai pārtrauc griezties.	Pamatnei nav uzstādīts rotējošais riņķis vai tas nav uzstādīts pareizā vietā.	Uzstādiet rotējošo riņķi un mēģiniet vēlreiz.

Problēma	Iemesls	Rīcība
Rotējošā pamatne griežoties rada troksni.	Krāsns apakšā ir uzkrājušās ēdiena paliekas.	Pilnībā notīriet ēdiena paliekas, kas uzkrājušās krāsns apakšā.
C-d0	Vadības pogas ir nospiestas ilgāk par 10 sekundēm.	Nepieciešams notīrīt pogas un pārbaudīt, vai pogu tuvumā vai uz to virsmas nav ūdens. Ja kļūda nepazūd, izslēdziet mikroviļņu krāsni uz 30 sekundēm un mēģiniet vēlreiz.

#### PIEZĪME

- Problēmu novēršanas ceļveža pilnais saturs ir atrodams Pilnajā rokasgrāmatā, kuru var lejupielādēt mājaslapā Samsung.com.
- Ja ieteiktais risinājums nepalīdz, sazinieties ar vietējo SAMSUNG klientu servisa centru.

## Tehniskie dati

SAMSUNG cenšas nepārtraukti uzlabot savus izstrādājumus. Gan konstrukcijas tehniskie dati, gan šīs lietotāja instrukcijas var tikt mainīti bez brīdinājuma.

Modelis	MG23DG4524A***
Strāvas avots	230 V ~ 50 Hz AC
Strāvas patēriņš Maksimālā jauda Microwave (Mikroviļņi) Grils (sildelements)	2400 W 1250 W 1150 W
Izejas jauda	100 W / 800 W - 6 līmeņi (IEC-705)
Darbības frekvence	2450 MHz
Izmēri (P × A × D) Ierīce (ar rokturi) Krāsns atvērums	489 × 275 × 394 mm 330 × 211 × 324 mm
Ietilpība	23 litri
Svars Neto	Apm. 13,0 kg

\* Šis izstrādājums ietver gaismas avotu, kura energoefektivitātes klase ir <G>.

Lai skatītu pilno rokasgrāmatu, skenējiet QR kodu vai dodieties uz vietni <https://www.samsung.com>

Lūdzu, ņemiet vērā, ka Samsung garantijas ietvaros NEIETILPST zvani uz apkopes centriem, lai uzzinātu informāciju par ierīces darbību, nepareizas uzstādīšanas izraisītu bojājumu novēršana, kā arī standarta tīrīšanas vai apkopes darbību veikšana.

JAUTĀJUMI VAI KOMENTĀRI?



Skenējiet šo ar savu viedtālruni.

Lai skatītu noderīgu informāciju, skenējiet QR kodu\* vai dodieties uz vietni [www.samsung.com](http://www.samsung.com).

\* Nepieciešama lasītāja instalēšana viedtālrunī.

VALSTS	ZVANIET	VAI APMEKLĒJIET MŪS TIEŠSAISTĒ
UK	0333 000 0333	<a href="http://www.samsung.com/uk/support">www.samsung.com/uk/support</a>
IRELAND (EIRE)	0818 717100	<a href="http://www.samsung.com/ie/support">www.samsung.com/ie/support</a>
GERMANY	06196 77 555 77	<a href="http://www.samsung.com/de/support">www.samsung.com/de/support</a>
FRANCE	01 48 63 00 00	<a href="http://www.samsung.com/fr/support">www.samsung.com/fr/support</a>
SPAIN	91 175 00 15	<a href="http://www.samsung.com/es/support">www.samsung.com/es/support</a>
PORTUGAL	210 608 098 Chamada para a rede fixa nacional Dias úteis das 9h às 20h	<a href="http://www.samsung.com/pt/support">www.samsung.com/pt/support</a>
LUXEMBURG	261 03 710	<a href="http://www.samsung.com/be_fr/support">www.samsung.com/be_fr/support</a>
NETHERLANDS	088 90 90 100	<a href="http://www.samsung.com/nl/support">www.samsung.com/nl/support</a>
BELGIUM	02-201-24-18	<a href="http://www.samsung.com/be/support">www.samsung.com/be/support</a> (Dutch) <a href="http://www.samsung.com/be_fr/support">www.samsung.com/be_fr/support</a> (French)
NORWAY	21629099	<a href="http://www.samsung.com/no/support">www.samsung.com/no/support</a>
DENMARK	707 019 70	<a href="http://www.samsung.com/dk/support">www.samsung.com/dk/support</a>
FINLAND	030-6227 515	<a href="http://www.samsung.com/fi/support">www.samsung.com/fi/support</a>
SWEDEN	0771-400 300	<a href="http://www.samsung.com/se/support">www.samsung.com/se/support</a>
AUSTRIA	0800 72 67 864 (0800-SAMSUNG)	<a href="http://www.samsung.com/at/support">www.samsung.com/at/support</a>
SWITZERLAND	0800 726 786	<a href="http://www.samsung.com/ch/support">www.samsung.com/ch/support</a> (German) <a href="http://www.samsung.com/ch_fr/support">www.samsung.com/ch_fr/support</a> (French)
HUNGARY	0680SAMSUNG (0680-726-7864)	<a href="http://www.samsung.com/hu/support">www.samsung.com/hu/support</a>
CZECH	800 - SAMSUNG (800-726786)	<a href="http://www.samsung.com/cz/support">www.samsung.com/cz/support</a>
SLOVAKIA	0800 - SAMSUNG (0800-726 786)	<a href="http://www.samsung.com/sk/support">www.samsung.com/sk/support</a>
CROATIA	072 726 786	<a href="http://www.samsung.com/hr/support">www.samsung.com/hr/support</a>
BOSNIA	055 233 999	<a href="http://www.samsung.com/ba/support">www.samsung.com/ba/support</a>

VALSTS	ZVANIET	VAI APMEKLĒJIET MŪS TIEŠSAISTĒ
North Macedonia	023 207 777	<a href="http://www.samsung.com/mk/support">www.samsung.com/mk/support</a>
MONTENEGRO	020 405 888	<a href="http://www.samsung.com/support">www.samsung.com/support</a>
SLOVENIA	080 697 267 (brezplačna številka)	<a href="http://www.samsung.com/si/support">www.samsung.com/si/support</a>
SERBIA	011 321 6899	<a href="http://www.samsung.com/rs/support">www.samsung.com/rs/support</a>
Kosovo	038 40 30 90	<a href="http://www.samsung.com/support">www.samsung.com/support</a>
ALBANIA	045 620 202	<a href="http://www.samsung.com/al/support">www.samsung.com/al/support</a>
BULGARIA	0800 111 31 - Безплатен за всички оператори *3000 - Цена на един градски разговор или според тарифата на мобилният оператор 09:00 до 18:00 - Понеделник до Петък	<a href="http://www.samsung.com/bg/support">www.samsung.com/bg/support</a>
ROMANIA	0800872678 - Apel gratuit *8000 - Apel tarifat în rețea Program Call Center Luni - Vineri: 9 AM - 6 PM	<a href="http://www.samsung.com/ro/support">www.samsung.com/ro/support</a>
ITALIA	800-SAMSUNG (800.7267864)	<a href="http://www.samsung.com/it/support">www.samsung.com/it/support</a>
CYPRUS	8009 4000 only from landline, toll free	<a href="http://www.samsung.com/gr/support">www.samsung.com/gr/support</a>
GREECE	80111-SAMSUNG (80111 726 7864) from mobile and land line (+30) 210 6897691 from mobile and land line	<a href="http://www.samsung.com/gr/support">www.samsung.com/gr/support</a>
POLAND	801-172-678* * (optata według taryfy operatora)	<a href="http://www.samsung.com/pl/support/">http://www.samsung.com/pl/support/</a>
LITHUANIA	8-800-77777	<a href="http://www.samsung.com/lt/support">www.samsung.com/lt/support</a>
LATVIA	8000-7267	<a href="http://www.samsung.com/lv/support">www.samsung.com/lv/support</a>
ESTONIA	800-7267	<a href="http://www.samsung.com/ee/support">www.samsung.com/ee/support</a>
UKRAINE	0-800-502-000	<a href="http://www.samsung.com/ua/support">www.samsung.com/ua/support</a>
MOLDOVA	+373-22-667-400	<a href="http://www.samsung.com/ua/support/moldova">www.samsung.com/ua/support/moldova</a>



DE68-04756A-00

# Микровълнова фурна

## Кратко ръководство на потребителя

MG23DG4524A\*\*\*



Сканирайте това със смартфона си.

- За инструкции как да използвате продукта, моля, направете справка в ръководствата за потребителя, предоставени като QR код, или на уеб сайта на Samsung Electronics (<https://www.samsung.com>).



**SAMSUNG**

## Подготовка

### МОДЕЛ С Wi-Fi

#### Свързване на SmartThings

1. Стартирайте приложението за четене на QR кодове, за да сканирате приложеното към продукта QR изображение.
2. Когато приложението SmartThings работи, докоснете „Добавяне“, за да свържете приложението SmartThings към продукта.

#### Регистриране на продукта / Четене на ръководството / Обслужване на клиенти

1. Стартирайте приложението за четене на QR кодове, за да сканирате приложеното към продукта QR изображение.
2. Когато приложението SmartThings работи, натиснете „Поддръжка на продукта“.
3. Изберете „Регистриране на продукта“, „Ръководство“ или „Обслужване на клиенти“.

\*Регистрацията на продукта може да не е налична във всички държави.

### МОДЕЛ БЕЗ Wi-Fi

#### Регистриране на продукта / Четене на ръководството / Обслужване на клиенти

1. Стартирайте приложението за четене на QR кодове, за да сканирате приложеното към продукта QR изображение.
2. Изберете „Регистриране на продукта“, „Ръководство“ или „Обслужване на клиенти“.

\*Регистрацията на продукта може да не е налична във всички държави.

#### ЗАБЕЛЕЖКА

- Предоставяме онлайн ръководства, до които можете да получите достъп чрез вашия смартфон или на нашия уебсайт, допринасяйки по този начин за намаляване на използването на ръководства на хартиен носител, като част от усилията за спасяване на Земята.

## Съдържание

<b>Инструкции за безопасност</b>	<b>3</b>
Важни инструкции за безопасност	3
Общи указания за безопасност	6
Предпазни мерки при работа с микровълни	7
Ограничена гаранция	7
Дефиниция на продуктова група	8
Правилно третиране на изделието след края на експлоатационния му живот	8
<b>Монтиране</b>	<b>8</b>
Акcesoари	8
Място на монтиране	9
Въртяща се поставка	9
<b>Поддръжка</b>	<b>9</b>
Почистване	9
Смяна (ремонт)	10
Грижа при продължително време на неизползване	10
<b>Функции на фурната</b>	<b>10</b>
Фурна	10
Командно табло	11
<b>Използване на фурната</b>	<b>11</b>
Използване на функциите за автоматично готвене	11
Използване на функциите за ускорено размразяване	11
<b>Ръководство за отстраняване на неизправности</b>	<b>12</b>
Отстраняване на неизправности	12
<b>Технически спецификации</b>	<b>13</b>

## Инструкции за безопасност

### ВАЖНИ ИНСТРУКЦИИ ЗА БЕЗОПАСНОСТ

ПРОЧЕТЕТЕ ВНИМАТЕЛНО И ПАЗЕТЕ ЗА БЪДЕЩИ СПРАВКИ.

**ПРЕДУПРЕЖДЕНИЕ:** Ако вратичката или уплътненията на вратичката са повредени, с фурната не трябва да се работи, докато не бъде ремонтирана от компетентно лице.

**ПРЕДУПРЕЖДЕНИЕ:** Опасно е за всеки друг освен за компетентно лице да извършва каквито и да било сервизни или ремонтни работи, които включват сваляне на капака, който осигурява защита срещу излагане на въздействието на микровълновата енергия.

**ПРЕДУПРЕЖДЕНИЕ:** Течности и други храни не трябва да се претоплят в херметично затворени съдове, тъй като са склонни към избухване.

**ПРЕДУПРЕЖДЕНИЕ:** Позволявайте на децата да използват фурната без наблюдение само когато им са дадени съответни инструкции, така че детето да може да използва фурната по безопасен начин и разбира опасностите от неправилната употреба.

Този уред е предназначен за ползване само в дома и не трябва да се използва в следните места:

- кухненски площи за персонала в магазини, офиси и други работни среди;
- фермерски домове;

- от клиенти в хотели, мотели и други типове среди на пребиваване;
- среди, предоставящи нощуване и закуска.

Използвайте само съдове, които са подходящи за употреба в микровълнови фурни.

При претопляне на храни в пластмасови или хартиени съдове дръжте фурната под око поради опасност от запалване.

Не използвайте този уред за други цели освен за готвене. Сушенето на дрехи и загряването на топлеци възглавници, чехли, гъби, влажни кърпи и подобни може да доведе до опасност от нараняване, запалване или пожар.

Използвайте уреда само по предназначение, както е описано в ръководството. Не слагайте корозивни химикали или изпарения в или върху уреда. Този тип фурна е специално проектирана за загряване, готвене или сушене на храна.

Не е предназначена за промишлена или лабораторна употреба. Ако се наблюдава (изпускане на) дим, изключете или издърпайте щепсела на уреда и дръжте вратичката затворена, за да потушите всякакви пламъци.

Микровълновото претопляне на напитки може да доведе до бурно кипене и затова трябва да се вземат мерки при нагряване на съда.

## Инструкции за безопасност

Съдържанието на бутилките за хранене и бурканчетата с бебешки храни трябва да се разбърква или разклаща и да се проверява температурата преди консумация, за да се избегнат изгаряния.

Яйца с черупки и цели твърдо сварени яйца не трябва да се претоплят в микровълнови фурни, тъй като те могат да се пръснат дори след като е завършило микровълновото подгряване.

Фурната трябва да се почиства редовно и да се отстраняват всякакви отлагания на храна.

Неспазването на поддръжката на фурната в чисто състояние би могло да доведе до влошаване на повърхността, което да се отрази неблагоприятно на дълготрайността на уреда и да доведе до възможна опасна ситуация.

Микровълновата фурна е предназначена за използване само и единствено, като е поставена на повърхност (свободно стоене), тя не трябва да бъде поставяна в шкаф.

Метални контейнери за храни и напитки не се позволяват при микровълново готвене.

Трябва да се внимава да не се размести въртящата се поставка, когато се изваждат съдове от уреда.

Уредът не трябва да се почиства с парочистачка.

Уредът не трябва да се почиства с водна струя.

Този уред не е предназначен за монтиране в пътни превозни средства, каравани или други подобни превозни средства и т.н.

Този уред не е предназначен за употреба от лица (включително деца) с намалени физически, сетивни или умствени възможности, с недостатъчен опит и познания, освен ако не се наблюдават или са им дадени инструкции за употребата на уреда от лице, отговорно за тяхната безопасност.

Децата трябва да бъдат под надзор, за да се гарантира, че няма да си играят с уреда.

Този уред може да се използва от деца над 8-годишна възраст и от лица с намалени физически, сетивни или умствени възможности, с недостатъчен опит и познания, ако се наблюдават или са им дадени инструкции за употребата на уреда по безопасен начин и те разбират опасностите. Децата не бива да си играят с уреда. Почистването и поддръжката от потребителя не трябва да се правят от деца без наблюдение.

Ако захранващият кабел е повреден, той трябва да бъде заменен от производителя, негов сервизен представител или лице със сходна квалификация, за да се избегне риск.

Тази фурна трябва да бъде поставена в правилната посока и височина, което да позволява лесен достъп и управление.

Преди да използвате фурната за пръв път, тя трябва да работи с вода 10 минути и да бъде използвана след това.

Ако фурната издава странен звук, миризма на изгоряло или пушек, незабавно отстранете захранването и се обърнете към най-близкия си сервизен център.

Микровълновата фурна трябва да се разположи така, че да има достъп до щепсела.

**ПРЕДУПРЕЖДЕНИЕ:** Когато уредът работи в комбиниран режим, децата трябва да използват фурната само под наблюдение от възрастните заради създаваните температури.

Уредът се нагрява по време на работа. Трябва да се внимава да се избягва допирът до нагревателните елементи във вътрешността на фурната.

**ПРЕДУПРЕЖДЕНИЕ:** Откритите части могат да се нагреят по време на работа. Пазете малките деца настрана.

Не използвайте груби абразивни почистващи препарати или остри метални стъргалки за почистване на стъклото на вратичката, тъй като те могат да надраскат повърхността, което да доведе до пръсване на стъклото.

Не трябва да се използва пароструйка.

**ПРЕДУПРЕЖДЕНИЕ:** Уверете се, че устройството е изключено, преди да смените лампата, за да избегнете опасността от токов удар.

Уредът не трябва да се монтира зад декоративни врати, за да се избегне прегряване.

**ПРЕДУПРЕЖДЕНИЕ:** Уредът и откритите части могат да се нагреят по време на работа.

Трябва да се внимава да се избягва допирът до нагревателните елементи.

Децата, които са по-малки от 8 години, трябва да не се доближават до фурната, освен ако не са наблюдавани непрекъснато.

**ВНИМАНИЕ:** Процесът на готвене трябва да бъде наблюдаван. Кратките процеси на готвене трябва да се наблюдават продължително.

Вратата или външните повърхности могат да са горещи, когато уредът работи.

Температурата на достъпните повърхности може да е висока, когато уредът работи.

Повърхностите могат да се нагорещат по време на използване. Електроуредите не са предназначени да работят посредством външен таймер или отделна система с дистанционно управление.



## Инструкции за безопасност

Този уред може да се използва от деца над 8-годишна възраст и от лица с намалени физически, сетивни или умствени възможности, с недостатъчен опит и познания, ако се наблюдават или са им дадени инструкции за употребата на уреда по безопасен начин и те разбират опасностите. Децата не бива да си играят с уреда. Почистването и поддръжката от потребителя не трябва да се правят от деца, освен ако не са на възраст над 8 години и са наблюдавани.

Дръжте уреда и захранващия му кабел далеч от деца, по-малки от 8 години.

### Общи указания за безопасност

Всякакви видоизменения и ремонти трябва да се извършват само от квалифициран персонал.

Не затопляйте храни или течности в херметически затворени съдове за функцията с микровълни.

Не използвайте бензен, разреждители, алкохол, уреди за почистване с вода под високо налягане или пароструйки за почистване на фурната.

Не инсталирайте фурната: в близост до отоплително тяло или запалителни материали; на места, изложени на влага, мазнини, прах или пряка слънчева светлина или вода; на места с възможно изтичане на газ; върху неравна повърхност.

Тази фурна трябва да е правилно заземена според местните и национални норми.

Редовно отстранявайте чуждите тела от частите на щепсела и контакта със суха кърпа.

Не дърпайте, не огъвайте прекомерно и не поставяйте тежки предмети върху захранващия кабел.

Ако има изтичане на газ (пропан-бутан, метан и пр.), проветрете незабавно. Не пипайте захранващия кабел.

Не пипайте захранващия кабел с мокри ръце.

Докато фурната работи, не я изключвайте с изваждане на захранващия кабел.

Не поставяйте пръсти или чужди тела. Ако във фурната попаднат чужди тела, извадете захранващия кабел от стенния контакт и се свържете с местен сервизен център на Samsung.

Не прилагайте прекомерен натиск или удари върху фурната.

Не поставяйте фурната върху чупливи предмети.

Уверете се, че напрежението, честотата и амперажът на електрозахранването отговарят на спецификациите на продукта.

Поставете щепсела на захранването плътно в контакта на стената. Не използвайте разклонител, удължител или електрически трансформатор.

Не окачвайте захранващия кабел върху метални предмети. Уверете се, че кабелът е между предметите или зад фурната.

Не използвайте повреден щепсел, повреден захранващ кабел или разхлабен контакт. При повредени щепсели или кабели се обърнете местен сервизен център на Samsung.

Не наливайте и не пръскайте директно вода върху фурната.

Не поставяйте предмети върху фурната, втрے в нея или върху вратичката на фурната.

Не пръскайте с опасни препарати, като например инсектициди, върху фурната.

Не съхранявайте запалими материали във фурната. Тъй като парите на алкохола могат да влязат в контакт с горещи части на фурната, внимавайте при претопляне на храна или напитки, съдържащи алкохол.

Децата могат да се блъснат или да прищипят пръсти във вратичката. Пазете децата далече от вратичката, когато я отваряте или затваряте.

### Предупреждение за микровълни

Микровълновото претопляне на напитки може да доведе до забавено бурно кипене и затова боравенето със съда да се извършва внимателно. Винаги изчакайте поне 20 секунди преди боравене. Ако е необходимо, разбърквайте по време на загреване. Винаги разбърквайте след загреване.

В случай на изгаряне спазвайте тези инструкции за първа помощ:

1. Потопете изгореното място в студена вода в продължение на поне 10 минути.
2. Покрийте с чиста, суха превръзка.
3. Не мажете с никакви кремове, масла или лосиони.

За да избегнете повреда на тавата или скарата, не поставяйте тавата или скарата във вода веднага след готвене.

Не използвайте фурната за дълбоко пържене, той като температурата на мазнината не може да се контролира. Това може да доведе до внезапно кипване на горещата мазнина.

### Предпазни мерки за микровълновата фурна

Използвайте само съдове, предназначени за микровълнова фурна. Не използвайте метални съдове, домакински съдове със златни или сребърни кантове, шишове и др.

Сваляйте усуканите телени връзки. Може да се появи електрическа дъга.

Не използвайте фурната за сушене на хартия или дрехи.

Използвайте по-кратки времена за малки количества храна, за да предотвратите прегряване и изгаряне.

Пазете захранващия кабел и щепсел от вода и източници на топлина.

За да намалите риска от експлозия, не нагрявайте яйца с черупки или твърдо сварени яйца. Не нагрявайте херметично затворени или вакуумно уплътнени съдове, ядки, домати и т.н.





НЕ покривайте вентилационните отвори с плат или хартия. Има опасност от възникване на пожар. Фурната също може и да прегрее и да се изключи автоматично, като ще остане изключена, докато не се охлади достатъчно.

Винаги използвайте кухненски ръкавици за фурна при изваждане на ястие.

Разбърквайте течностите по време на загряване или след края на загряването и ги оставете да престоят поне 20 секунди, за да предотвратите изкипяване.

Стойте на една ръка разстояние от фурната, когато отворите вратичката, за да предотвратите изгаряне от излизания горещ въздух или пара.

Не работете с фурната, когато е празна. Фурната автоматично се изключва след 30 минути за безопасност. Препоръчваме да поставите чаша вода вътре във фурната, която да абсорбира микровълновата енергия, в случай че фурната се включи случайно.

Инсталирайте фурната според минималните пространства и разстояния в това ръководство. (Вж. "Монтаж на вашата микровълнова фурна".)

Внимавайте, когато включвате електроуреди в контакти на мрежата в близост до фурната.

## Предпазни мерки при работа с микровълни

Неспазването на следните предпазни мерки за безопасност може да доведе до вредно излагане на микровълнова енергия.

- Не работете с фурната при отворена вратичка. Не се опитвайте да свалите блокировките за безопасност (ключалките на вратичката). Не вкарвайте нищо в отворите на блокировките за безопасност.
- Не поставяйте каквото и да било предмет между вратичката на фурната и лицевата част и не позволявайте натрупване на остатъци от храни или почистващи препарати по уплътнителните повърхности. Поддържайте вратичката и уплътнителните повърхности на вратичката чисти, като ги изтривате след работа с влажна кърпа, а след това с мека суха кърпа.
- Не работете с фурната, ако е повредена. Започнете да работите едва след като бъде ремонтирана от квалифициран техник.  
**Важно:** вратичката на фурната трябва да е затворена добре. Вратичката не трябва да се извива; пантите на вратичката не трябва да са счупени или разхлабени; уплътненията на вратичката и повърхностите на уплътненията не трябва да са повредени.
- Всички регулировки или ремонти трябва да се извършват от квалифициран техник.

## Ограничена гаранция

Samsung ще начисли такса за ремонт за замяна на аксесоар или ремонт на козметичен дефект, ако повредата в уреда или аксесоара е причинена от клиента. Елементите, които се покриват от това условие, включват:

- Вратичка, дръжка, външен панел или контролен панел, които са вдлъбнати, надраскани или счупени.
- Повредена или липсваща тава, направляваща ролка, съединител или скара.

Използвайте фурната само по предназначение, както е описано в ръководството. Бележките за предупреждения и важните инструкции за безопасност в настоящото ръководство не обхващат всички възможни състояния и ситуации, които може да възникнат. Ваша е отговорността да използвате здрав разум, внимание и грижи, когато инсталирате, поддържате и работите с фурната ви.

Поради причината, че тези инструкции за работа с уреда покриват различни модели, характеристиките на вашата микровълнова фурна могат да се различават в малка степен от описаните в това ръководство и не всички предупредителни знаци могат да бъдат приложими. Ако имате някакви въпроси или сте загрижени за нещо, свържете се с местен сервиз на Samsung или потърсете помощ и информация онлайн на адрес [www.samsung.com](http://www.samsung.com).

Използвайте фурната само за затопляне на храна. Тя е предназначена само за домашна употреба. Не загрявайте никакви видове плат, нито възглавнички, пълни със зърна. Производителят не е отговорен за повреди, причинени от неправилно или неподходящо използване на фурната.

За да избегнете влошаване на повърхността на фурната и опасни ситуации, винаги поддържайте фурната чиста и в добро състояние.



## Инструкции за безопасност

### Дефиниция на продуктова група

Този продукт е Група 2 Клас В ISM оборудване. Определението на група 2, която съдържа цялото ISM оборудване, в което умишлено се генерира радио-честотна енергия и/или се използва под формата на електромагнитна радиация за третирането на материали, машини за електроискрова механична обработка и електродъгово заваръчно оборудване.

Оборудване Клас В е оборудване, подходящо за употреба в битови установки и в установки, пряко свързани с електрозахранваща мрежа с ниско напрежение, която захранва сгради, използвани за битови цели.

### Правилно третиране на изделието след края на експлоатационния му живот



#### (Налично в страни със системи за разделно сметосъбиране)

Този знак, поставен върху изделието, неговите принадлежности или печатни материали, означава, че продуктът и принадлежностите (например зарядно устройство, слушалки, USB кабел) не бива да се изхвърлят заедно с другите битови отпадъци, когато изтече експлоатационният му живот. Отделяйте тези устройства от другите видови отпадъци и ги предавайте за рециклиране. Спазвайте това правило не излагате на опасност здравето на други хора и предпазвате околната среда от замърсяване, предизвикано от неконтролно изхвърляне на отпадъци. Освен това, подобно отговорно поведение създава възможност за повторно (екологично съобразно) използване на материалните ресурси.

Домашните потребители трябва да се свържат с търговеца на дребно, от когото са закупили изделието, или със съответната местна държавна агенция, за да получат подробни инструкции къде и кога могат да занесат тези устройства за рециклиране, безопасно за околната среда.

Корпоративните потребители следва да се свържат с доставчика си и да проверят условията на договора за покупка. Това изделие и неговите електронни принадлежности не бива да се смесват с другите отпадъци на търговското предприятие.

За информация относно ангажиментите на Samsung към опазването на околната среда и специфичните регулаторни задължения, напр. Директивата REACH, посетете страницата ни относно устойчивото развитие на [www.samsung.com](http://www.samsung.com).

## Монтиране

### Акcesoари

В зависимост от модела, който сте закупили, получавате няколко принадлежности, които могат да се използват по различни начини.

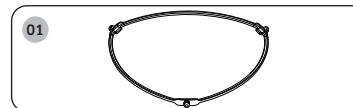

**01 Ролков пръстен**, който се поставя в центъра на фурната.

**Цел:** Ролковият пръстен поддържа въртящата се поставка.

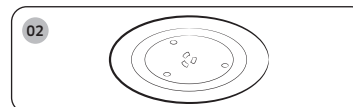

**02 Въртяща се поставка**, за поставяне върху ролковия пръстен с централен фитинг към съединителя.

**Цел:** Въртящата се поставка служи като главна готварска повърхност; тя лесно може да се сваля за почистване.

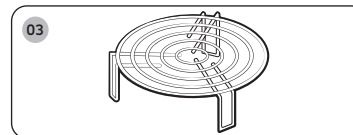

**03 Скара за грил**, за поставяне върху въртящата се поставка.

**Цел:** Металната скара може да се използва с грил и комбинирано готвене.

### ЗАБЕЛЕЖКА

**НЕ работете с микровълновата фурна без поставени ролков пръстен и въртяща се поставка.**

## Място на монтиране

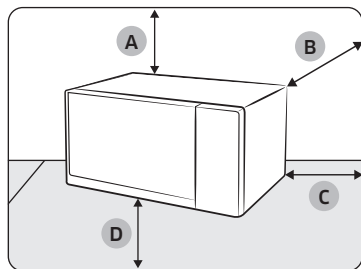

- A. 20 см отгоре
- B. 0 см отзад
- C. 10 см от всяка страна
- D. 85 см от пода

- Изберете плоска и равна повърхност приблизително 85 см над пода. Повърхността трябва да може да носи теглото на фурната.
- Препоръчваме ви да монтирате уреда по такъв начин, че гърбът му да е подравнен спрямо стената, и да оставите поне 10 см отстояние и от двете страни и 20 см отгоре за вентилация.
- Не монтирайте фурната в гореща или влажна среда, например в близост до други микровълнови фурни или радиатори.
- Спазвайте спецификациите за захранване на тази фурна. При нужда използвайте само одобрените удължителни кабели.
- Избършете вътрешността и уплътнението на вратичката с влажен тампон, преди да използвате микровълновата си фурна за пръв път.

## Въртяща се поставка

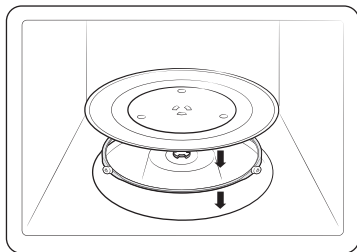

Извадете всички опаковъчни материали от вътрешността на фурната. Монтирайте ролковия пръстен и въртящата се поставка. Проверете дали въртящата се поставка се върти свободно.

## Поддръжка

### Почистване

Почиствайте фурната редовно, за да предотвратите натрупването на нечистотии върху или във вътрешността на фурната. Също обърнете внимание на вратата, уплътнението на вратата, въртящата се поставка и ролковия пръстен (само приложими модели).

Ако вратата не се отваря или затваря гладко, първо проверете дали уплътненията на вратата не са насъбрали нечистотии. Използвайте мека кърпа в сапунена вода, за да почистите вътрешните и външните части на фурната. Изплакнете и подсушете добре.

### За да отстраните упорити нечистотии с лоша миризма от вътрешността на фурната

1. При празна фурна поставете чаша разреден лимонов сок в центъра на въртящата се поставка.
2. Загрейте фурната за 10 минути при максимална мощност.
3. Когато цикълът завърши, изчакайте, докато фурната се охлади. След това отворете вратата и почистете пространството за готвене.

### ⚠ ВНИМАНИЕ

- Пазете вратата и уплътнението чисти и се уверете, че вратата се отваря и затваря гладко. В противен случай животът на фурната може да се намали.
- Внимавайте да не разливате вода върху отворите за вентилация на фурната.
- Не използвайте никакви абразивни или химически вещества за почистване.
- След всяко използване на фурната използвайте неагресивен почистващ препарат, за да почистите отделението за готвене, след като изчакате фурната да се охлади.

## Поддръжка

### Смяна (ремонт)

#### ⚠ ПРЕДУПРЕЖДЕНИЕ

Във вътрешността на фурната няма части, които да се свалят от потребителя. Не се опитвайте до подмените или ремонтирате сами фурната.

- Ако се натъкнете на проблем с шарнирите, уплътнението и/или вратата, се свържете с квалифициран техник или местен сервизен център на Samsung за техническа помощ.
- Ако искате да смените крушката, се свържете с местен сервизен център на Samsung. Не я сменяйте сами.
- Ако се натъкнете на проблем с външния корпус на фурната, първо извадете захранващия кабел от контакта и после се свържете с местен сервизен център на Samsung.

### Грижа при продължително време на неизползване

- Ако не използвате фурната за продължителен период от време, извадете захранващия кабел и преместете фурната на сухо и незапращено място. Натрупването на прах и влага във вътрешността на фурната може да повлияе на качеството ѝ на работа.

## Функции на фурната

### Фурна

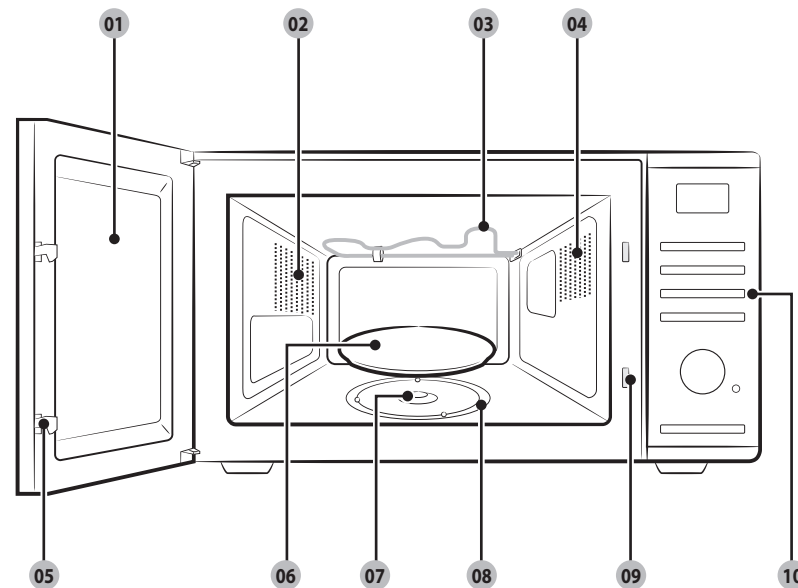

- |                   |                         |  |
|-------------------|-------------------------|--|
| 01 Врата          | 02 Вентилационни отвори | 03 Нагревателен елемент                    |
| 04 Осветление     | 05 Ключалки на вратата  | 06 Въртяща се поставка                     |
| 07 Съединител     | 08 Ролков пръстен       | 09 Отвори за блокировката за обезопасяване |
| 10 Командно табло |                         |  |

## Командно табло

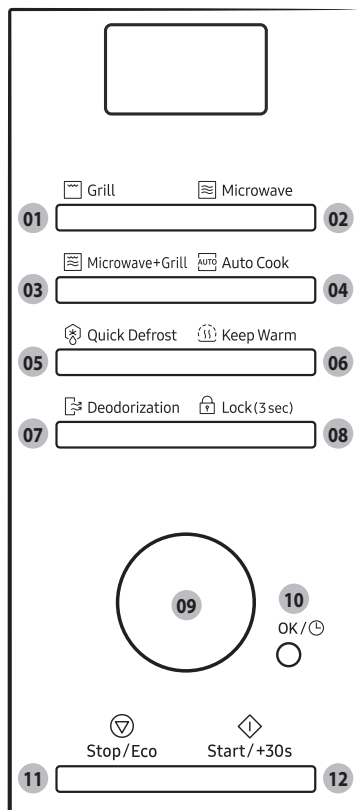

- 01 Бутон Grill (Грил)
- 02 Бутон Microwave (Микровълни)
- 03 Бутон Microwave+Grill (Микровълни+Грил)
- 04 Бутон Auto Cook (Автоматично готвене)
- 05 Бутон Quick Defrost (Ускорено размразяване)
- 06 Бутон Keep Warm (Запазете топли)
- 07 Бутон Deodorization (Обезмирисяване)
- 08 Бутон Lock (3 sec) (Заклучване (3 сек.))
- 09 Кръгов селектор (тегло/порция/време)
- 10 Бутон OK/Clock (OK/Часовник)
- 11 Бутон Stop/Eco (Стоп/Икономично)
- 12 Бутон Start/+30s (Старт/+30с)

## Използване на фурната

### Използване на функциите за автоматично готвене

#### 1. Здравословно готвене

Код	Храна	Код	Храна
1-1	Готови ястия (Охладени)	1-2	Вегетариански ястия (Охладени)
1-3	Розички от броколи	1-4	Нарязани моркови
1-5	Зелен боб	1-6	Спанак
1-7	Царевица на кочан	1-8	Белени картофи
1-9	Кафяв ориз	1-10	Пълнозърнести макарони
1-11	Киноа	1-12	Булгур
1-13	Зеленчуков гретен	1-14	Домати на грил
1-15	Пилешки гърди	1-16	Пуешки гърди
1-17	Пресни рибни филета	1-18	Филе от прясна сьомга
1-19	Пресни скариди	1-20	Прясна пъстърва
1-21	Риба на скара	1-22	Стек от сьомга

#### 2. Домашни десерти

Код	Храна	Код	Храна
2-1	Орехов кекс	2-2	Бананов хляб
2-3	Пандишпанов кейк	2-4	Брауни
2-5	Яйчен пудинг	2-6	Шоколадов кейк в чаша
2-7	Кейк в чаша	2-8	Кафе Лате
2-9	Зелен чай лате	2-10	Чай с мляко

### Използване на функциите за ускорено размразяване

Код	Храна	Код	Храна
1	Месо	2	Птици
3	Риба	4	Замразени зеленчуци
5	Хляб		

## Ръководство за отстраняване на неизправности

### Отстраняване на неизправности

Ако имате някой от изброените по-долу проблеми, опитайте дадените решения.

Проблем	Причина	Действие
Бутоните не могат да се натискат правилно.	Активирано е заключването за деца.	Деактивирайте го.
Не се показва часът.	Зададена е функцията Eco (Икономично).	Изключете функцията Eco (Икономично).
Фурната не работи.	Не се подава захранване.	Уверете се, че се подава захранване.
	Вратата е отворена.	Затворете вратата и опитайте отново.
При включване на захранването фурната веднага почва да работи.	Вратата не е правилно затворена.	Затворете вратата и проверете отново.
Вратата не може да се отвори правилно.	Между вратата и вътрешността на фурната има заседнали остатъци от храна.	Почистете фурната и после отворете вратата.
По време на готвене има искри.	По време на готвене/размразяване се използват метални контейнери.	Не използвайте метални контейнери.
Външната част на фурната е твърде гореща по време на работа.	Няма достатъчно място за проветряване на фурната.	Има входящи/изходящи отвори отпред и отзад на фурната за проветряване. Спазвайте разстоянията, препоръчани от ръководството за монтиране на продукта.

Проблем	Причина	Действие
Вътрешното осветление е слабо или не се включва.	Вратата е била оставена отворена дълго време.	Вътрешното осветление може автоматично да се изключи, когато работи функцията Eco (Икономично). Затворете и отворете отново вратата или натиснете бутона <b>Stop/Eco (Стоп/Икономично)</b> .
	Вътрешната лампа е покрита с чужди тела.	Почистете вътрешността на фурната и после проверете отново.
Готвенето приключи, но охлаждащият вентилатор все още работи.	За да проветри фурната, охлаждащият вентилатор продължава да работи около 3 минути след завършване на готвенето.	Това не е неизправност във фурната.
По време на работа се чува пукане и фурната не работи.	Готвенето на запечатана храна или използването на контейнер с капак може да причини пукащи звуци.	Не използвайте запечатани контейнери, тъй като те могат да се пръснат при готвене поради разширяване на съдържанието им.
По време на готвене се чува бипване.	Ако се използва функцията за автоматично готвене, това бипване означава, че е време да обърнете храната по време на размразяване.	След обръщане на храната натиснете пак бутона <b>Start/+30s (Старт/+30с)</b> , за да стартирате отново работата.
Докато се върти, въртящата се поставка излиза от място или спира да се върти.	Няма ролков пръстен или той не е поставен правилно.	Монтирайте ролковия пръстен и опитайте отново.

Проблем	Причина	Действие
Въртящата се стойка трака, докато се върти, и е шумна.	Остатъци от храна са полепнали по дъното на фурната.	Отстранете всякакви залепнали остатъци от дъното на фурната.
C-d0	Бутоните за управление са натиснати над 10 секунди.	Почистете клавишите и проверете дали няма вода по повърхността около тях. Ако се повтори, изключете фурната за над 30 секунди и опитайте да настроите отново.

#### ЗАБЕЛЕЖКА

- Пълното съдържание на ръководството за отстраняване на неизправности е регистрирано в пълното ръководство и може да се изтегли на сайта Samsung.com.
- Ако предложеното решение не разреши проблема, се свържете с местен център за обслужване на клиенти на SAMSUNG.

## Технически спецификации

SAMSUNG се стреми да подобрява изделията си непрекъснато. Затова и конструктивните спецификации, и тези инструкции за потребителя подлежат на промяна без предизвестие.

Модел	MG23DG4524A***
Захранване	230 V ~ 50 Hz AC
Консумация на ел. енергия	
Максимална мощност	2400 W
Microwave (Микровълни)	1250 W
Грил (нагревателен елемент)	1150 W
Изходна мощност	100 W / 800 W - 6 нива (IEC-705)
Работна честота	2450 MHz
Размери (Ш x В x Д)	
Външни (Включително дръжката)	489 x 275 x 394 mm
Кухина на фурната	330 x 211 x 324 mm
Обем	23 литра
Тегло	
Нето	Прибл. 13,0 кг

\* Този продукт съдържа светлинен източник на енергия с енергиен клас <G>.

Сканирайте QR кода или посетете <https://www.samsung.com> за пълното ръководство

Имайте предвид, че гаранцията на Samsung HE покрива обаданията до сервис за разясняване на работата на продукта, коригиране на неправилно монтиране или извършване на нормално почистване и поддръжка.

ВЪПРОСИ ИЛИ КОМЕНТАРИ?



Сканирайте QR кода\* или посетете [www.samsung.com](https://www.samsung.com) за полезна информация.

\*Трябва да имате инсталиран четец на смартфона си.

Сканирайте това със смартфона си.

СТРАНА	ОБАДЕТЕ СЕ	ИЛИ НИ ПОСЕТЕТЕ ОНЛАЙН НА
UK	0333 000 0333	<a href="http://www.samsung.com/uk/support">www.samsung.com/uk/support</a>
IRELAND (EIRE)	0818 717100	<a href="http://www.samsung.com/ie/support">www.samsung.com/ie/support</a>
GERMANY	06196 77 555 77	<a href="http://www.samsung.com/de/support">www.samsung.com/de/support</a>
FRANCE	01 48 63 00 00	<a href="http://www.samsung.com/fr/support">www.samsung.com/fr/support</a>
SPAIN	91 175 00 15	<a href="http://www.samsung.com/es/support">www.samsung.com/es/support</a>
PORTUGAL	210 608 098 Chamada para a rede fixa nacional Dias úteis das 9h às 20h	<a href="http://www.samsung.com/pt/support">www.samsung.com/pt/support</a>
LUXEMBURG	261 03 710	<a href="http://www.samsung.com/be_fr/support">www.samsung.com/be_fr/support</a>
NETHERLANDS	088 90 90 100	<a href="http://www.samsung.com/nl/support">www.samsung.com/nl/support</a>
BELGIUM	02-201-24-18	<a href="http://www.samsung.com/be/support">www.samsung.com/be/support</a> (Dutch) <a href="http://www.samsung.com/be_fr/support">www.samsung.com/be_fr/support</a> (French)
NORWAY	21629099	<a href="http://www.samsung.com/no/support">www.samsung.com/no/support</a>
DENMARK	707 019 70	<a href="http://www.samsung.com/dk/support">www.samsung.com/dk/support</a>
FINLAND	030-6227 515	<a href="http://www.samsung.com/fi/support">www.samsung.com/fi/support</a>
SWEDEN	0771-400 300	<a href="http://www.samsung.com/se/support">www.samsung.com/se/support</a>
AUSTRIA	0800 72 67 864 (0800-SAMSUNG)	<a href="http://www.samsung.com/at/support">www.samsung.com/at/support</a>
SWITZERLAND	0800 726 786	<a href="http://www.samsung.com/ch/support">www.samsung.com/ch/support</a> (German) <a href="http://www.samsung.com/ch_fr/support">www.samsung.com/ch_fr/support</a> (French)
HUNGARY	0680SAMSUNG (0680-726-7864)	<a href="http://www.samsung.com/hu/support">www.samsung.com/hu/support</a>
CZECH	800 - SAMSUNG (800-726786)	<a href="http://www.samsung.com/cz/support">www.samsung.com/cz/support</a>
SLOVAKIA	0800 - SAMSUNG (0800-726 786)	<a href="http://www.samsung.com/sk/support">www.samsung.com/sk/support</a>
CROATIA	072 726 786	<a href="http://www.samsung.com/hr/support">www.samsung.com/hr/support</a>
BOSNIA	055 233 999	<a href="http://www.samsung.com/ba/support">www.samsung.com/ba/support</a>

СТРАНА	ОБАДЕТЕ СЕ	ИЛИ НИ ПОСЕТЕТЕ ОНЛАЙН НА
North Macedonia	023 207 777	<a href="http://www.samsung.com/mk/support">www.samsung.com/mk/support</a>
MONTENEGRO	020 405 888	<a href="http://www.samsung.com/support">www.samsung.com/support</a>
SLOVENIA	080 697 267 (brezplačna številka)	<a href="http://www.samsung.com/si/support">www.samsung.com/si/support</a>
SERBIA	011 321 6899	<a href="http://www.samsung.com/rs/support">www.samsung.com/rs/support</a>
Kosovo	038 40 30 90	<a href="http://www.samsung.com/support">www.samsung.com/support</a>
ALBANIA	045 620 202	<a href="http://www.samsung.com/al/support">www.samsung.com/al/support</a>
BULGARIA	0800 111 31 - Безплатен за всички оператори *3000 - Цена на един гласски разговор или спореж тарифата на мобилният оператор 09:00 до 18:00 - Понеделник до Петък	<a href="http://www.samsung.com/bg/support">www.samsung.com/bg/support</a>
ROMANIA	0800872678 - Apel gratuit *8000 - Apel tarifat în rețea Program Call Center Luni - Vineri: 9 AM - 6 PM	<a href="http://www.samsung.com/ro/support">www.samsung.com/ro/support</a>
ITALIA	800-SAMSUNG (800.7267864)	<a href="http://www.samsung.com/it/support">www.samsung.com/it/support</a>
CYPRUS	8009 4000 only from landline, toll free	<a href="http://www.samsung.com/gr/support">www.samsung.com/gr/support</a>
GREECE	80111-SAMSUNG (80111 726 7864) from mobile and land line (+30) 210 6897691 from mobile and land line	<a href="http://www.samsung.com/gr/support">www.samsung.com/gr/support</a>
POLAND	801-172-678* * (opłata według taryfy operatora)	<a href="http://www.samsung.com/pl/support/">http://www.samsung.com/pl/support/</a>
LITHUANIA	8-800-77777	<a href="http://www.samsung.com/lt/support">www.samsung.com/lt/support</a>
LATVIA	8000-7267	<a href="http://www.samsung.com/lv/support">www.samsung.com/lv/support</a>
ESTONIA	800-7267	<a href="http://www.samsung.com/ee/support">www.samsung.com/ee/support</a>
UKRAINE	0-800-502-000	<a href="http://www.samsung.com/ua/support">www.samsung.com/ua/support</a>
MOLDOVA	+373-22-667-400	<a href="http://www.samsung.com/ua/support/moldova">www.samsung.com/ua/support/moldova</a>



DE68-04756A-00

# Mikrovalna pećnica

## Jednostavan korisnički priručnik

MG23DG4524A\*\*\*



Skenirajte s pomoću pametnog telefona.

- Upute o upotrebi proizvoda potražite u korisničkim priručnicima koji su priloženi u obliku QR koda ili na web-stranici tvrtke Samsung Electronics (<https://www.samsung.com>).



**SAMSUNG**

## Priprema

### Wi-Fi MODEL

#### Povezivanje aplikacije SmartThings

1. Pokrenite aplikaciju čitača QR koda kako biste skenirali sliku QR koda na proizvodu.
2. Kada se aplikacija SmartThings pokrene, dodirnite »Dodaj« kako biste povezali aplikaciju SmartThings s proizvodom.

#### Registriranje proizvoda / Čitanje priručnika / Korisnička podrška

1. Pokrenite aplikaciju čitača QR koda kako biste skenirali sliku QR koda na proizvodu.
2. Kada je aplikacija SmartThings pokrenuta, pritisnite »Podrška za proizvod«.
3. Odaberite »Registracija proizvoda«, »Priručnik« ili »Korisnička podrška«.

\*Registracija proizvoda možda nije dostupna u svim državama.

### MODEL BEZ Wi-Fi VEZE

#### Registriranje proizvoda / Čitanje priručnika / Korisnička podrška

1. Pokrenite aplikaciju čitača QR koda kako biste skenirali sliku QR koda na proizvodu.
2. Odaberite »Registracija proizvoda«, »Priručnik« ili »Korisnička podrška«.

\*Registracija proizvoda možda nije dostupna u svim državama.

#### NAPOMENA

- Stavljamo vam na raspolaganje internetske priručnike kojima možete pristupiti putem svog pametnog telefona ili našeg web-mjesta, kako bismo smanjili upotrebu priručnika tiskanih na papiru u sklopu naših napora da sačuvamo Zemlju.

## Sadržaj

<b>Sigurnosne upute</b>	<b>3</b>
Važne sigurnosne upute	3
Opća sigurnost	6
Mjere opreza pri rukovanju mikrovalnom pećnicom	7
Ograničeno jamstvo	7
Definicija grupe proizvoda	8
Ispravno odlaganje proizvoda (Električni i elektronički otpad)	8
<b>Montaža</b>	<b>8</b>
Pribor	8
Mjesto montiranja	9
Tanjur	9
<b>Održavanje</b>	<b>9</b>
Čišćenje	9
Zamjena (popravak)	10
Održavanje u slučaju dužeg razdoblja nekorisćenja	10
<b>Značajke pećnice</b>	<b>10</b>
Pećnica	10
Upravljačka ploča	11
<b>Korištenje pećnice</b>	<b>11</b>
Korištenje značajkama funkcije automatsko kuhanje	11
Korištenje značajkama funkcije brzo odmrzavanje	11
<b>Vodič za rješavanje problema</b>	<b>12</b>
Rješavanje problema	12
<b>Tehničke specifikacije</b>	<b>13</b>

## Sigurnosne upute

### VAŽNE SIGURNOSNE UPUTE

POMNO PROČITAJTE I SPREMITE ZA BUDUĆU UPOTREBU.

**UPOZORENJE:** Ako su vrata ili zaštitna brtva oštećeni, ne uključujte pećnicu dok je ne popravi ovlaštena osoba.

**UPOZORENJE:** Za sve osobe, osim ovlaštenih, opasno je izvoditi bilo kakve usluge ili popravke koji obuhvaćaju uklanjanje poklopca koji pruža zaštitu od izlaganja mikrovalnoj energiji.

**UPOZORENJE:** Tekućine i druga hrana ne smiju se zagrijavati u zatvorenim posudama jer mogu eksplodirati.

**UPOZORENJE:** Djeci bez nadzora dopustite korištenje mikrovalne pećnice samo ako su im dane odgovarajuće upute tako da djeca pećnicu mogu koristiti na siguran način, uz razumijevanje opasnosti od nepravilne upotrebe.

Uređaj je namijenjen korištenju samo u kućanstvu i nije namijenjen korištenju u sljedećim prostorima:

- kuhinje za osoblje u trgovinama, uredima i ostalim radnim okruženjima;
- seoske kuće;
- hoteli, moteli i ostala mjesta za smještaj;
- smještaji s noćenjem i doručkom.

Koristite samo posude koje je prikladno za korištenje u mikrovalnim pećnicama.

Prilikom zagrijavanja hrane u plastičnim ili papirnatim posudama pripazite na pećnicu zbog mogućnosti zapaljenja. Nemojte koristiti ovaj uređaj u bilo koje druge svrhe osim kuhanja. Sušenje odjeće te zagrijavanje jastučića za grijanje, papuča, spužvi, vlažne tkanine i sličnih materijala mogu uzrokovati ozljede ili požar.

Ovaj uređaj koristite samo za njegovu namjenu opisanu u priručniku. Nemojte stavljati nagrizzajuće kemikalije ili pare u ovaj uređaj ili na njega. Ova vrsta pećnice posebno je namijenjena za podgrijavanje, kuhanje ili sušenje hrane. Nije namijenjena za industrijsku ili laboratorijsku upotrebu. Ako primijetite dim, isključite uređaj ili isključite kabel za napajanje i ostavite vrata zatvorenim kako biste ugušili plamen. Zagrijavanje pića u mikrovalnoj pećnici može izazvati zakašnjelo ključanje i stoga s posudom treba pažljivo rukovati. Sadržaj bočica za hranjenje i staklenki s dječjom hranom mora se promiješati ili protresti, a temperatura provjeriti prije konzumacije kako bi se izbjegle opekline.

## Sigurnosne upute

Jaja u ljusci i cijela tvrdo kuhana jaja ne smiju se zagrijavati u mikrovalnoj pećnici jer mogu eksplodirati čak i nakon zagrijavanja u mikrovalnoj pećnici.

Pećnica se mora redovito čistiti, a ostaci hrane ukloniti.

Ako se pećnica ne održava čistom, može doći do propadanja površine što može nepovoljno utjecati na vijek trajanja uređaja te dovesti do opasne situacije.

Mikrovalna pećnica namijenjena je korištenju samo na pultu (samostojeća), ne postavljajte je u ormarić.

Metalne posude za hranu i piće nisu dozvoljene za mikrovalno kuhanje.

Izbjegavajte pomicati tanjur pri vađenju posuđa iz uređaja.

Uređaj se ne smije čistiti parom.

Uređaj se ne smije čistiti mlazom vode.

Uređaj nije namijenjen korištenju u cestovnim vozilima, kamp kućicama i sličnim vozilima.

Uređaj ne smiju koristiti osobe (uključujući djecu) smanjenih fizičkih, osjetilnih ili mentalnih sposobnosti ni osobe koje nemaju potrebno znanje i iskustvo, osim ako su pod nadzorom i upućene u rukovanje uređajem od strane osobe odgovorne za njihovu sigurnost.

Djecu treba nadgledati kako se ne bi igrala s uređajem.

Uređaj smiju koristiti djeca s navršениh 8 i više godina, osobe smanjenih fizičkih, osjetilnih ili mentalnih sposobnosti te osobe koje nemaju potrebno znanje i iskustvo, ali samo pod nadzorom te ako su upućeni u rukovanje uređajem na siguran način te ako razumiju moguće opasnosti. Djeca se ne smiju igrati uređajem.

Djeca ne smiju čistiti niti održavati uređaj bez nadzora.

Ako je utikač oštećen, mora ga zamijeniti proizvođač, njegov serviser ili druga osoba odgovarajućih kvalifikacija kako bi se izbjegla opasnost.

Ova se pećnica mora postaviti u odgovarajućem smjeru i na visini koja omogućava jednostavan pristup njenoj unutrašnjosti i površini za upravljanje pećnicom.

Prije prvog korištenja pećnice u nju treba staviti vodu i zatim je ostaviti da radi 10 minuta.

Ako uređaj proizvodi čudan zvuk, miris po paljevini ili dim, odmah iskopčajte kabel napajanja i obratite se najbližem servisnom centru.

Mikrovalna pećnica mora se postaviti u blizini zidne utičnice.

**UPOZORENJE:** Prilikom korištenja uređaja u kombiniranom načinu djeca uređaj smiju koristiti samo uz nadzor odrasle osobe zbog visokih temperatura koje nastaju. Tijekom korištenja uređaj postaje vruć. Izbjegavajte dodirivanje grijača unutar pećnice.

**UPOZORENJE:** Dostupni dijelovi mogu postati vrući za vrijeme korištenja. Malu djecu treba držati podalje od pećnice.

Ne koristite jaka abrazivna sredstva za čišćenje ili oštre metalne predmete za čišćenje stakla na vratima pećnice jer mogu izgresti površinu te time izazvati rasipanje stakla.

Ne smije se čistiti parom.

**UPOZORENJE:** Provjerite je li uređaj isključen prije zamjene lampe kako biste izbjegli mogućnost strujnog udara.

Uređaj se ne smije postaviti iza dekorativnih vrata kako bi se izbjeglo pregrijavanje.

**UPOZORENJE:** Uređaj i njegovi dijelovi tijekom korištenja postaju vrući.

Izbjegavajte dodirivanje grijaćih elemenata.

Djeca mlađa od 8 godina ne bi se trebala zadržavati u blizini uređaja, osim pod neprekidnim nadzorom.

**OPREZ:** Kuhanje treba nadgledati. Kratko kuhanje treba kontinuirano nadgledati.

Vrata i druge vanjske površine mogu tijekom rada uređaja biti vruće.

Temperatura površina koje se mogu dodirnuti može tijekom rada uređaja biti visoka.

Površine mogu postati vruće tijekom upotrebe.

Uređaji nisu namijenjeni za rad s vanjskim satom ili odvojenim sustavom za daljinsko upravljanje.

Uređaj smiju koristiti djeca s navršениh 8 i više godina, osobe smanjenih fizičkih, osjetilnih ili mentalnih sposobnosti te osobe koje nemaju potrebno znanje i iskustvo, ali samo pod nadzorom te ako su upućeni u rukovanje uređajem na siguran način te ako razumiju moguće opasnosti. Djeca se ne smiju igrati uređajem. Čišćenje i održavanje ne smiju izvoditi djeca, osim ako su starija od 8 godina i pod nadzorom odraslih osoba.

Uređaj i kabel postavite izvan dohvata djece mlađe od 8 godina.



# Sigurnosne upute

## Opća sigurnost

Sve izmjene ili popravke mora obaviti isključivo kvalificirano osoblje.

Nemojte zagrijavati hranu ili tekućine u zatvorenim posudama namijenjenima za korištenje u mikrovalnoj pećnici.

Za čišćenje pećnice nemojte koristiti benzen, otapalo, alkohol niti uređaje za čišćenje pomoću pare ili pod visokom tlakom.

Nemojte postaviti pećnicu: pored izvora topline ili zapaljivih materijala; na vlažna, masna, prašnjava ili mjesta izložena izravnom sunčevom svjetlu ili vodi; na mjesto gdje postoji mogućnost curenja plina ili na neravnu podlogu.

Ova se pećnica mora uzemljiti na pravilan način i u skladu s lokalnim i državnim propisima.

Redovito s utikača i kontaktnih točaka pomoću suhe krpe uklonite sve strane tvari.

Nemojte povlačiti, pretjerano svijati kabel napajanja niti na njega stavljati teške predmete.

Ako je došlo do curenja plina (propan, ukapljeni plin, itd.), odmah provjetrite prostor. Ne dodirujte kabel za napajanje.

Ne dodirujte kabel za napajanje vlažnim rukama.

Dok pećnica radi, nemojte je isključivati iskopčavanjem kabela za napajanje.

U uređaj nemojte stavljati prste niti u njega umetati strane tvari. Ako su u pećnicu dospjele strane tvari, iskopčajte kabel za napajanje i obratite se lokalnom servisnom centru tvrtke Samsung.

Nemojte pretjerano pritiskati pećnicu niti je izlagati udarcima.

Pećnicu nemojte stavljati na lomljive predmete.

Provjerite jesu li napon, frekvencija i struja jednaki onima navedenima u specifikacijama proizvoda.

Čvrsto priključite utikač u utičnicu u zidu. Nemojte koristiti višestruke utičnice, produžne kabele niti električne pretvarače.

Ne postavljajte kabel za napajanje na metalne predmete. Umetnite kabel za napajanje između predmeta ili iza pećnice.

Nemojte koristiti oštećeni utikač, kabel za napajanje ili rasklimanu utičnicu. U slučaju oštećivanja utikača ili kabela za napajanje obratite se lokalnom servisnom centru tvrtke Samsung.

Pećnicu nemojte izravno prskati niti polijevati vodom.

Na pećnicu, u pećnicu ili na vrata pećnice nemojte stavljati nikakve predmete.

Površinu pećnice nemojte prskati hlapljivim tvarima kao što je insekticid.

U pećnicu nemojte stavljati zapaljive materijale. Budite pažljivi prilikom zagrijavanja jela ili pića koja sadrže alkohol jer alkoholne pare mogu doći u kontakt s vrućim dijelovima pećnice.

Djeca se mogu udariti u vrata ili priklještit prste. Pri otvaranju i zatvaranju pećnice držite djecu podalje od vrata pećnice.

## Upozorenja vezana za mikrovalnu pećnicu

Zagrijavanje pića u mikrovalnoj pećnici može izazvati zakašnjelo ključanje i stoga s posudom uvijek treba pažljivo rukovati. Uvijek pričekajte da piće odstoji najmanje 20 sekundi prije nego što ga izvadite. Prema potrebi miješajte tijekom zagrijavanja. Uvijek promiješajte nakon zagrijavanja. U slučaju opekliina slijedite upute za prvu pomoć:

1. Uronite opečeno područje u hladnu vodu na najmanje 10 minuta.
2. Prekrijte čistom, suhom tkaninom.
3. Ne nanosite kreme, ulja ili losione.

Nemojte stavljati posudu ni rešetku u vodu neposredno nakon kuhanja jer bi se mogle oštetiti.

Pećnicu nemojte koristiti za prženje u dubokoj masnoći jer nije moguće kontrolirati temperaturu ulja. To bi moglo prouzročiti izlivanje vrućeg ulja.

## Mjere opreza za mikrovalnu pećnicu

Upotrebljavajte samo posude koje je sigurno za korištenje u mikrovalnoj pećnici. Nemojte koristiti metalne posude, setove posuda sa zlatnim i srebrnim obrubom, metalni pribor, itd.

Izvadite metalne žice. Može doći do električnog iskrenja.

Nemojte koristiti pećnicu za sušenje papira ili odjeće.

Za zagrijavanje malih količina hrane koristite postavku s kraćim vremenom jer se hrana u suprotnom može pretjerano zagrijati ili zagorjeti.

Kabel za napajanje i utikač držite podalje od vode i izvora topline.

Jaja u ljusci i cijela tvrdo kuhana jaja nemojte zagrijavati u mikrovalnoj pećnici kako biste izbjegli mogućnost eksplozije. Nemojte zagrijavati nepropusne ili vakumirane posude, orašaste plodove, rajčice itd.

Ne prekrivajte ventilacijske otvore tkaninom ili papirom. Postoji opasnost od požara. Može doći do pregrijavanja pećnice, nakon čega će se ona automatski isključiti i ostati isključena sve dok se dovoljno na ohladi.

Uvijek koristite rukavice za pećnicu prilikom vađenja posuda iz pećnice.

Promiješajte tekućine na polovici postupka zagrijavanja ili nakon dovršenja zagrijavanja i ostavite ih da odstoje najmanje 20 sekundi nakon zagrijavanja kako bi se spriječilo njihovo eruptivno ključanje.



Prilikom otvaranja vrata stanite na udaljenost ispruženih ruku kako biste izbjegli opekline uslijed izlaska vrućeg zraka ili pare.

Ne uključujte pećnicu ako je prazna. Pećnica se nakon 30 minuta automatski isključuje iz sigurnosnih razloga. Preporučujemo da u pećnici uvijek držite čašu vode koja će upiti energiju mikrovalova ako se pećnica slučajno uključi.

Prilikom postavljanja pećnice pridržavajte se podataka o razmacima koji su navedeni u ovim uputama. (Pogledajte odjeljak Postavljanje mikrovalne pećnice).

Budite oprezni prilikom priključivanja drugih električnih uređaja u utičnice blizu pećnice.

### Mjere opreza pri rukovanju mikrovalnom pećnicom

Ako se ne pridržavate sljedećih mjera opreza, može doći do štetnog izlaganja mikrovalnoj energiji.

- Ne uključujte pećnicu s otvorenim vratima. Ne dirajte sigurnosni unutarnji mehanizam (zasune vrata). Ne gurajte strane predmete u otvore sigurnosnog unutarnjeg mehanizma.
- Nemojte stavljati predmete između vrata pećnice i prednje strane pećnice te nemojte ostavljati ostatke hrane na površinama za brtvljenje. Održavajte vrata i površine za brtvljenje na vratima čistima tako da ih nakon svake upotrebe najprije obrišete vlažnom krpicom, a zatim mekom, suhom krpicom.
- Ne uključujte pećnicu ako je oštećena. Uključite je tek nakon što je popravi kvalificirani serviser. **Važno:** vrata pećnice moraju se pravilno zatvoriti. Vrata ne smiju biti savijena: šarke na vratima ne smiju biti razbijene ili rasklimane; brtve i površine za brtvljenje ne smiju biti oštećene.
- Sva podešavanja i popravke mora izvršiti kvalificirani serviser.

### Ograničeno jamstvo

Tvrtka Samsung naplatit će zamjenu pribora ili popravak kozmetičke prirode ako je oštećenje uređaja ili pribora uzrokovao korisnik. Predmeti na koje se to odnosi:

- Izvijena, izgrebena ili slomljena vrata, ručice, okno ili upravljačka ploča.
- Slomljena plitica, vodilice okretnog mehanizma, utor za tanjur ili žičana rešetka.

Ovu pećnicu koristite samo za namjene opisane u ovom priručniku s uputama. Upozorenja i važne sigurnosne upute u ovom priručniku ne sadrže sve moguće uvjete i situacije koje bi se mogle dogoditi. Vaša je odgovornost da prilikom postavljanja, održavanja i rukovanja pećnicom slijedite zdrav razum i pridržavate se mjera opreza.

Budući da se upute za rukovanje u nastavku odnose na različite modele, svojstva vaše mikrovalne pećnice mogu se neznatno razlikovati od opisanih u ovom priručniku i možda se ne primjenjuju svi znakovi upozorenja. Ako imate pitanja ili nedoumica, obratite se lokalnom servisnom centru tvrtke Samsung ili potražite pomoć i informacije na internetskoj adresi [www.samsung.com](http://www.samsung.com).

Ovu pećnicu koristite samo za zagrijavanje hrane. Uređaj je namijenjen isključivo za kućnu upotrebu. Nemojte zagrijavati nikakve tkanine niti jastuke punjene zrnima. Proizvođač neće snositi odgovornost za oštećenja uzrokovana neodgovarajućim ili nepravilnim korištenjem pećnice. Pećnicu redovito čistite i održavajte kako ne bi došlo do propadanja površine pećnice i opasnih situacija.



## Sigurnosne upute

### Definicija grupe proizvoda

Ovaj proizvod je u grupi 2 klase B ISM opreme. Definicija grupe 2 koja sadrži svu ISM opremu u kojoj se energija radiovalova namjerno generira i/ili koristi u obliku elektromagnetskog zračenja za obradu materijala, opremu za elektroerozijsku opremu te opremu za strujno zavarivanje. Oprema B klase je oprema prikladna za korištenje u kućanstvima i ustanovama koje su izravno povezane s niskonaponskom električnom mrežom koja napaja zgrade koje koriste mali korisnici.

### Ispravno odlaganje proizvoda (Električni i elektronički otpad)



(Primjenjivo Primjenjuje se u zemljama s posebnim sustavima za prikupljanje otpada)

Ova oznaka na proizvodu, dodatnoj opremi ili u literaturi ukazuje na to da se proizvod i njegova elektronička oprema (npr., punjač, slušalice, USB kabel) ne bi trebali odlagati s ostalim kućanskim otpadom na kraju radnog vijeka. Da biste spriječili moguću štetu za okoliš ili ljudsko zdravlje nekontroliranim odlaganjem otpada, odvojite ovaj predmet od ostalih vrsta otpada i odgovorno reciklirajte kako biste promicali održivu ponovnu upotrebu materijalnih resursa.

Korisnici u kućanstvima trebali bi kontaktirati prodavača kod kojega su kupili proizvod ili ured lokalne vlasti za pojedinosti o tome gdje i kako se ovaj predmet može odnijeti kako bi recikliranje bilo sigurno za okoliš. Korisnici u tvrtkama trebaju kontaktirati dobavljača i provjeriti uvjete i odredbe kupovnog ugovora. Ovaj proizvod i njegova elektronička oprema ne smije se miješati s drugim komercijalnim otpadom.

Dodatne informacije o obvezama tvrtke Samsung u pogledu zaštite okoliša i regulatornih obveza u vezi s proizvodom, kao što je REACH, dostupne su na našoj stranici o održivosti na adresi [www.samsung.com](http://www.samsung.com)

## Montaža

### Pribor

Ovisno o modelu koji ste kupili, isporučena vam je dodatna oprema koja se može koristiti na više načina.

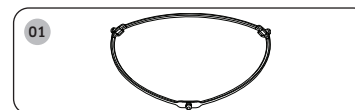

**01 Obruč okretnog mehanizma**, postavlja se na sredinu pećnice.

**Namjena:** Obruč okretnog mehanizma podržava tanjur.

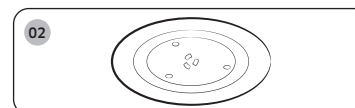

**02 Okretni tanjur**, postavlja se na obruč okretnog mehanizma u ležište utora za tanjur.

**Namjena:** Okretni tanjur služi kao glavna površina za kuhanje; može se jednostavno izvaditi radi čišćenja.

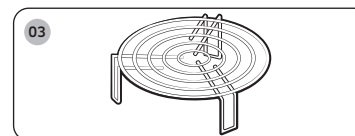

**03 Rešetka za roštilj**, postavlja se na tanjur.

**Namjena:** Metalna rešetka može se koristiti za prženje i kombinirano kuhanje.

### NAPOMENA

**NEMOJTE** upotrebljavati mikrovalnu pećnicu bez obruča okretnog mehanizma i tanjura.



## Mjesto montiranja

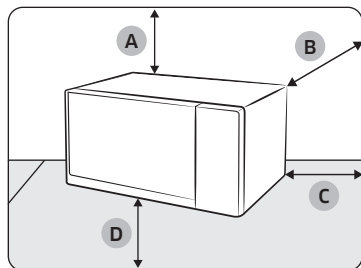

- A. 20 cm iznad
- B. 0 cm iza
- C. 10 cm s bočne strane
- D. 85 cm od poda

- Odaberite ravnu, stabilnu površinu približno 85 cm iznad poda. Površina mora podnijeti težinu pećnice.
- Preporučujemo da proizvod postavite tako da njegova stražnja strana bude u ravni sa zidom i ostavite najmanje 10 cm prostora sa svake strane i 20 cm prostora iznad proizvoda u svrhu ventilacije.
- Nemojte postavljati pećnicu na topla i vlažna mjesta, npr. blizu druge mikrovalne pećnice ili radijatora.
- Poštujte specifikacije za napajanje mikrovalne pećnice. Koristite samo odobrene produžne kabele ako su vam potrebni.
- Prije prvog korištenja pećnice vlažnom krpom obrišite unutrašnjost i zaštitnu brtvu na vratima.

## Tanjur

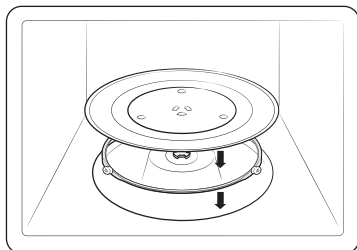

Izvadite svu ambalažu iz pećnice. Postavite obruč okretnog mehanizma i tanjur. Provjerite okreće li se tanjur slobodno.

## Održavanje

### Čišćenje

Redovito čistite pećnicu kako bi se spriječilo nakupljanje nečistoća na pećnici ili u njenoj unutrašnjosti. Posebno pripazite na vrata, brtve na vratima, okretni tanjur i obruč okretnog mehanizma (odnosi se samo na određene modele).

Ako se vrata ne otvaraju ili zatvaraju bez poteškoća, prvo provjerite je li se na brtvama vrata nakupila nečistoća. Za čišćenje unutrašnjosti i vanjskog dijela pećnice koristite mekanu krpnu i vodu sa sapunom. Dobro isperite i osušite.

### Uklanjanje tvrdokorne prljavštine i neugodnih mirisa iz unutrašnjosti pećnice

1. U praznu pećnicu stavite šalicu razrijeđenog limunovog soka na sredinu tanjura.
2. Pećnicu grijte 10 minuta na maksimalnoj snazi.
3. Nakon dovršetka ciklusa pričekajte da se pećnica ohladi. Potom otvorite vrata i očistite pećnicu.

### ⚠ OPREZ

- Održavajte vrata i brtve na vratima čistima kako bi se vrata otvarala i zatvarala bez poteškoća. U suprotnom možete skratiti životni vijek pećnice.
- Pripazite da ne prolijete vodu na otvore za ventilaciju.
- Nemojte koristiti abrazivna sredstva ili kemikalije za čišćenje.
- Nakon svakog korištenja pećnice upotrijebite blagi deterdžent kako biste očistili pećnicu nakon što se pećnica ohladi.

## Održavanje

### Zamjena (popravak)

#### ⚠ UPOZORENJE

Ova pećnica u unutrašnjosti ne sadrži dijelove koje korisnik može ukloniti. Nemojte pokušavati sami vršiti zamjene ili popravke u pećnici.

- Ako primijetite problem sa šarkama, brtvama i/ili vratima, obratite se kvalificiranom tehničaru ili lokalnom servisnom centru tvrtke Samsung za tehničku podršku.
- Ako želite zamijeniti žarulju, obratite se lokalnom servisnom centru tvrtke Samsung. Nemojte je sami zamijeniti.
- Ako primijetite problem s kućištem pećnice, prvo isključite kabel za napajanje iz izvora napajanja, a potom se obratite lokalnom servisnom centru tvrtke Samsung.

### Održavanje u slučaju dužeg razdoblja nekorisćenja

- Ako pećnicu ne koristite tijekom dužeg razdoblja, iskopčajte kabel za napajanje i premjestite pećnicu na suho mjesto bez prašine. Prašina i vlaga koje se nakupljaju u unutrašnjosti pećnice mogu utjecati na rad pećnice.

## Značajke pećnice

### Pećnica

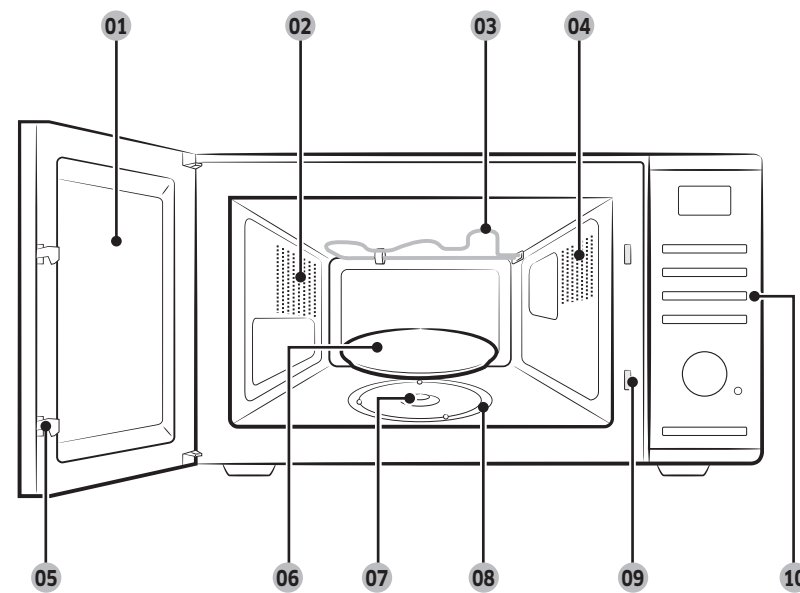

- |                      |                             |   |
|----------------------|-----------------------------|---|
| 01 Vrata             | 02 Otvori za ventilaciju    | 03 Grijač                                       |
| 04 Lagano            | 05 Zasuni vrata             | 06 Tanjur                                       |
| 07 Utor za tanjur    | 08 Obruč okretnog mehanizma | 09 Sigurnosni otvori za unutarnje zaključavanje |
| 10 Upravljačka ploča |                             |   |

## Upravljačka ploča

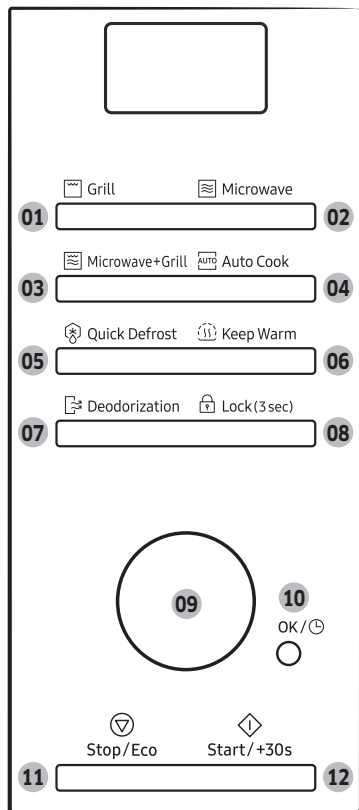

- 01 Gumb za Grill (Prženje)
- 02 Gumb za Microwave (Mikrovalovi)
- 03 Gumb za Microwave+Grill (Mikrovalovi+Prženje)
- 04 Gumb za Auto Cook (Automatsko kuhanje)
- 05 Gumb za Quick Defrost (Brzo odmrzavanje)
- 06 Gumb za Keep Warm (Održavanje hrane toplom)
- 07 Gumb za Deodorization (Osvježavanje)
- 08 Gumb za Lock (3 sec) (Zaključavanje (3 s))
- 09 Birač (Težina/Porcija/Vrijeme)
- 10 Gumb OK/Clock (U redu/Sat)
- 11 Gumb Stop/Eco (Prekid/Ekološki način rada)
- 12 Gumb Start/+30s (Početak/+30s)

## Korištenje pećnice

### Korištenje značajkama funkcije automatsko kuhanje

#### 1. Zdravo kuhanje

Šifra	Hrana	Šifra	Hrana
1-1	Gotov obrok (Hladan)	1-2	Vegetarijanski obrok (Hladan)
1-3	Komadići brokule	1-4	Mrkva narezana na kriške
1-5	Grah	1-6	Špinat
1-7	Klipovi kukuruza	1-8	Oguljeni krumpiri
1-9	Smeđa riža	1-10	Makaroni od cjelovitog brašna
1-11	Quinoa	1-12	Bulgur
1-13	Zapečeno povrće	1-14	Grilane rajčice
1-15	Pileća prsa	1-16	Pureća prsa
1-17	Svježi riblji fileti	1-18	Svježi fileti lososa
1-19	Svježe kozice	1-20	Svježa pastrva
1-21	Riba sa žara	1-22	Odresci od lososa

#### 2. Domaće slastice

Šifra	Hrana	Šifra	Hrana
2-1	Torta od oraha	2-2	Kruh od banane
2-3	Biskvit	2-4	Brownie kolač
2-5	Puding od jaja	2-6	Torta od čokolade u šalici
2-7	Torta sa šalic	2-8	Kava s mlijekom
2-9	Zeleni čaj s mlijekom	2-10	Čaj s mlijekom

### Korištenje značajkama funkcije brzo odmrzavanje

Šifra	Hrana	Šifra	Hrana
1	Meso	2	Perad
3	Riba	4	Smrznuto povrće
5	Kruh		

# Vodič za rješavanje problema

## Rješavanje problema

Ako imate neki od problema s popisa u nastavku, pokušajte s ponuđenim rješenjem.

Problem	Uzrok	Radnja
Gumbi se ne mogu pravilno pritisnuti.	Aktivirana je zaštita za djecu.	Deaktivirajte zaštitu za djecu.
Ne prikazuje se vrijeme.	Postavljena je funkcija Eco (Ušteda energije).	Isključite funkciju Eco.
Pećnica ne funkcionira.	Nema napajanja.	Osigurajte dovod napajanja.
	Vrata su otvorena.	Zatvorite vrata i pokušajte ponovno.
Nakon spajanja na izvor napajanja pećnica odmah kreće s radom.	Vrata nisu pravilno zatvorena.	Zatvorite vrata i pokušajte ponovno.
Vrata se ne mogu pravilno otvoriti.	Između vrata i unutrašnjosti pećnice zapeo je ostatak hrane.	Očistite pećnicu, a zatim otvorite vrata.
Tijekom kuhanja pojavljuju se iskre.	Tijekom korištenja funkcija pećnice/odmrzavanja koriste se metalne posude.	Nemojte koristiti metalne posude.
Vanjska površina pećnice prevruća je tijekom rada.	Nema dovoljno prostora za prozračivanje.	Postoje otvori za dovod/odvod na prednjem i stražnjem dijelu pećnice koji služe za prozračivanje. Držite se razmaka navedenih u vodiču za postavljanje proizvoda.

Problem	Uzrok	Radnja
Unutarnje svjetlo je prigušeno i ne funkcionira.	Vrata su bila otvorena duže vrijeme.	Svjetlo u unutrašnjosti možda će se automatski isključiti kad je aktivirana funkcija Eco (Ušteda energije). Zatvorite i ponovno otvorite vrata ili pritisnite gumb <b>Stop/Eco (Prekid/Ekološki način rada)</b> .
	Svjetlo u unutrašnjosti prekriveno je stranim tijelom.	Očistite unutrašnjost pećnice i ponovno provjerite.
Kuhanje je dovršeno, ali ventilator za hlađenje i dalje radi.	Kako bi se pećnica prozračila, ventilator za hlađenje nastavlja s radom približno 3 minute nakon dovršetka kuhanja.	To nije kvar pećnice.
Tijekom rada čuje se zvuk pucketanja i pećnica ne radi.	Kuhanje hrane u zatvorenim posudama ili posudama s poklopcima može uzrokovati zvuk pucketanja.	Nemojte koristiti zatvorene posude jer mogu puknuti tijekom kuhanja zbog širenja sadržaja u njima.
Tijekom kuhanja javlja se zvučni signal.	Ako se koristi funkcija Automatsko kuhanje, taj zvučni signal znači da je vrijeme da se hrana okrene tijekom odmrzavanja.	Nakon okretanja hrane pritisnite ponovno gumb <b>Start/+30s (Početak/+30s)</b> za ponovno pokretanje radnje.
Prilikom okretanja tanjur se pomiče ili se prestane okretati.	Nema obruča okretnog mehanizma ili nije pravilno postavljen.	Postavite obruč okretnog mehanizma i pokušajte ponovno.

Problem	Uzrok	Radnja
Tanjur stvara buku dok se okreće.	Ostaci hrane zapeli su na dnu pećnice.	Uklonite ostatke hrane koji su zapeli na dnu pećnice.
C-d0	Gumbi za upravljanje pritisnuti su duže od 10 sekundi.	Očistite gumbе i provjerite ima li na površini oko gumba vode. Ako se to ponovno dogodi, isključite mikrovalnu pećnicu na 30 sekundi i pokušajte je ponovno postaviti.

#### NAPOMENA

- Cijeli sadržaj vodiča za rješavanje problema nalazi se u Cijelom priručniku, koji možete preuzeti na web-mjestu Samsung.com.
- Ako se predloženim postupkom problem ne riješi, obratite se lokalnom centru za korisničku podršku tvrtke SAMSUNG.

## Tehničke specifikacije

Tvrtka SAMSUNG se kontinuirano trudi poboljšati svoje proizvode. Specifikacije dizajna i ove upute za korištenje stoga su podložni promjenama bez prethodne obavijesti.

Model	MG23DG4524A***
Izvor napajanja	230 V ~ 50 Hz izmjenične struje
Potrošnja energije	
Maksimalna snaga	2400 W
Mikrovalovi	1250 W
Prženje (grijač)	1150 W
Izlazna snaga	100 W / 800 W - 6 razina (IEC-705)
Radna frekvencija	2450 MHz
Dimenzije (Š x V x D)	
Vanjski dio (Uključujući ručicu)	489 x 275 x 394 mm
Unutrašnjost	330 x 211 x 324 mm
Zapremina	23 litre
Masa	
Neto	oko 13,0 kg

\* Ovaj proizvod sadrži izvor svjetlosti razreda energetske učinkovitosti <G>.

Za pristup cijelom priručniku skenirajte QR kôd ili ga pronadite na web-adresi <https://www.samsung.com>

Imajte na umu da jamstvo tvrtke Samsung NE pokriva pozive servisu radi opisa rada uređaja, pravilnog postavljanja ili izvođenja uobičajenog čišćenja ili održavanja.

IMATE UPIT ILI KOMENTAR?



Skenirajte QR kôd\* ili posjetite web-mjesto [www.samsung.com](http://www.samsung.com) za više korisnih informacija.

\* Na pametnom telefonu mora biti instaliran čitač.

Skenirajte s pomoću pametnog telefona.

DRŽAVA	NAZOVITE	ILI NAS POSJETITE NA INTERNETU
UK	0333 000 0333	<a href="http://www.samsung.com/uk/support">www.samsung.com/uk/support</a>
IRELAND (EIRE)	0818 717100	<a href="http://www.samsung.com/ie/support">www.samsung.com/ie/support</a>
GERMANY	06196 77 555 77	<a href="http://www.samsung.com/de/support">www.samsung.com/de/support</a>
FRANCE	01 48 63 00 00	<a href="http://www.samsung.com/fr/support">www.samsung.com/fr/support</a>
SPAIN	91 175 00 15	<a href="http://www.samsung.com/es/support">www.samsung.com/es/support</a>
PORTUGAL	210 608 098 Chamada para a rede fixa nacional Dias úteis das 9h às 20h	<a href="http://www.samsung.com/pt/support">www.samsung.com/pt/support</a>
LUXEMBURG	261 03 710	<a href="http://www.samsung.com/be_fr/support">www.samsung.com/be_fr/support</a>
NETHERLANDS	088 90 90 100	<a href="http://www.samsung.com/nl/support">www.samsung.com/nl/support</a>
BELGIUM	02-201-24-18	<a href="http://www.samsung.com/be/support">www.samsung.com/be/support</a> (Dutch) <a href="http://www.samsung.com/be_fr/support">www.samsung.com/be_fr/support</a> (French)
NORWAY	21629099	<a href="http://www.samsung.com/no/support">www.samsung.com/no/support</a>
DENMARK	707 019 70	<a href="http://www.samsung.com/dk/support">www.samsung.com/dk/support</a>
FINLAND	030-6227 515	<a href="http://www.samsung.com/fi/support">www.samsung.com/fi/support</a>
SWEDEN	0771-400 300	<a href="http://www.samsung.com/se/support">www.samsung.com/se/support</a>
AUSTRIA	0800 72 67 864 (0800-SAMSUNG)	<a href="http://www.samsung.com/at/support">www.samsung.com/at/support</a>
SWITZERLAND	0800 726 786	<a href="http://www.samsung.com/ch/support">www.samsung.com/ch/support</a> (German) <a href="http://www.samsung.com/ch_fr/support">www.samsung.com/ch_fr/support</a> (French)
HUNGARY	0680SAMSUNG (0680-726-7864)	<a href="http://www.samsung.com/hu/support">www.samsung.com/hu/support</a>
CZECH	800 - SAMSUNG (800-726786)	<a href="http://www.samsung.com/cz/support">www.samsung.com/cz/support</a>
SLOVAKIA	0800 - SAMSUNG (0800-726 786)	<a href="http://www.samsung.com/sk/support">www.samsung.com/sk/support</a>
CROATIA	072 726 786	<a href="http://www.samsung.com/hr/support">www.samsung.com/hr/support</a>

DRŽAVA	NAZOVITE	ILI NAS POSJETITE NA INTERNETU
BOSNIA	055 233 999	<a href="http://www.samsung.com/ba/support">www.samsung.com/ba/support</a>
North Macedonia	023 207 777	<a href="http://www.samsung.com/mk/support">www.samsung.com/mk/support</a>
MONTENEGRO	020 405 888	<a href="http://www.samsung.com/support">www.samsung.com/support</a>
SLOVENIA	080 697 267 (brezplačna številka)	<a href="http://www.samsung.com/si/support">www.samsung.com/si/support</a>
SERBIA	011 321 6899	<a href="http://www.samsung.com/rs/support">www.samsung.com/rs/support</a>
Kosovo	038 40 30 90	<a href="http://www.samsung.com/support">www.samsung.com/support</a>
ALBANIA	045 620 202	<a href="http://www.samsung.com/al/support">www.samsung.com/al/support</a>
BULGARIA	080011131 - Безплатен за всички оператори *3000 - Цена на един градски разговор или според тарифата на мобилният оператор 09:00 до 18:00 - Понеделник до Петък	<a href="http://www.samsung.com/bg/support">www.samsung.com/bg/support</a>
ROMANIA	0800872678 - Apel gratuit *8000 - Apel tarifat în rețea Program Call Center Luni - Vineri: 9 AM - 6 PM	<a href="http://www.samsung.com/ro/support">www.samsung.com/ro/support</a>
ITALIA	800-SAMSUNG (800.7267864)	<a href="http://www.samsung.com/it/support">www.samsung.com/it/support</a>
CYPRUS	8009 4000 only from landline, toll free	<a href="http://www.samsung.com/gr/support">www.samsung.com/gr/support</a>
GREECE	80111-SAMSUNG (80111 726 7864) from mobile and land line (+30) 210 6897691 from mobile and land line	<a href="http://www.samsung.com/gr/support">www.samsung.com/gr/support</a>
POLAND	801-172-678* * (opłata według taryfy operatora)	<a href="http://www.samsung.com/pl/support/">http://www.samsung.com/pl/support/</a>
LITHUANIA	8-800-77777	<a href="http://www.samsung.com/lt/support">www.samsung.com/lt/support</a>
LATVIA	8000-7267	<a href="http://www.samsung.com/lv/support">www.samsung.com/lv/support</a>
ESTONIA	800-7267	<a href="http://www.samsung.com/ee/support">www.samsung.com/ee/support</a>
UKRAINE	0-800-502-000	<a href="http://www.samsung.com/ua/support">www.samsung.com/ua/support</a>
MOLDOVA	+373-22-667-400	<a href="http://www.samsung.com/ua/support/moldova">www.samsung.com/ua/support/moldova</a>



DE68-04756A-00

# Cuptor cu microunde

## Manual simplu de utilizare

MG23DG4524A\*\*\*



Scanați acest cod cu smartphone-ul dvs.

- Pentru instrucțiunile de utilizare a produsului, vă rugăm să consultați manualele de utilizare furnizate prin accesarea unui cod QR sau site-ul web al Samsung Electronics (<https://www.samsung.com>).



**SAMSUNG**

## Pregătirea

### MODELUL CU Wi-Fi

#### Conectarea aplicației SmartThings

1. Porniți aplicația de citire a codului QR pentru a scana imaginea QR de pe produs.
2. Când aplicația SmartThings rulează, apăsați pe „**Adaugă**” pentru a conecta aplicația SmartThings la produs.

#### Înregistrarea produsului/citirea manualului/asistență pentru clienți

1. Porniți aplicația de citire a codului QR pentru a scana imaginea QR de pe produs.
2. Când aplicația SmartThings rulează, apăsați pe „**Asistență produs**”.
3. Selectați „Înregistrare produs”, „Manual” sau „Asistență clienți”.

\*Înregistrarea produsului poate să nu fie disponibilă în toate țările.

### MODELUL FĂRĂ Wi-Fi

#### Înregistrarea produsului/citirea manualului/asistență pentru clienți

1. Porniți aplicația de citire a codului QR pentru a scana imaginea QR de pe produs.
2. Selectați „Înregistrare produs”, „Manual” sau „Asistență clienți”.

\*Înregistrarea produsului poate să nu fie disponibilă în toate țările.

#### OBSERVAȚIE

- Manualele noastre sunt disponibile online și pot fi accesate prin intermediul telefoanelor mobile sau de pe site-ul nostru, pentru a contribui la reducerea utilizării manualelor tipărite pe hârtie, ca parte a eforturilor noastre de a salva planeta.

## Cuprins

<b>Instrucțiuni pentru siguranță</b>	<b>3</b>
Instrucțiuni de siguranță importante	3
Informații generale legate de siguranță	6
Măsuri de precauție privind operarea cuptoarelor	7
Garanție limitată	7
Definiția grupului de produse	8
Cum se elimină corect acest produs (Deșeuri de echipamente electrice și electronice)	8
<b>Instalarea</b>	<b>8</b>
Accesorii	8
Locul de instalare	9
Platou rotativ	9
<b>Întreținere</b>	<b>9</b>
Curățare	9
Înlocuire (reparație)	10
Pregătirea pentru o perioadă lungă de neutilizare	10
<b>Caracteristicile cuptorului</b>	<b>10</b>
Cuptorul	10
Panou de comandă	11
<b>Utilizarea cuptorului</b>	<b>11</b>
Utilizarea funcțiilor preparare automată	11
Utilizarea funcțiilor decongelare rapidă	11
<b>Ghid de depanare</b>	<b>12</b>
Depanare	12
<b>Specificații tehnice</b>	<b>13</b>

## Instrucțiuni pentru siguranță

### INSTRUCȚIUNI DE SIGURANȚĂ IMPORTANTE

CITIȚI-LE CU ATENȚIE ȘI PĂSTRAȚI-LE PENTRU CONSULTARE ULTERIOARĂ.

**AVERTISMENT:** Dacă ușa sau elementele de etanșare ale acesteia sunt deteriorate, cuptorul nu trebuie pus în funcțiune până când nu este reparat de o persoană competentă.

**AVERTISMENT:** Este periculoasă executarea de operații de service și reparații care implică îndepărtarea unui capac ce asigură protecție împotriva expunerii la microunde de către o persoană care nu are competența necesară.

**AVERTISMENT:** Lichidele și alte alimente nu trebuie încălzite în recipiente sigilate, deoarece există riscul de explozie.

**AVERTISMENT:** Permiteți copiilor să utilizeze cuptorul cu microunde fără supraveghere numai dacă au primit instrucțiunile necesare pentru a putea folosi cuptorul în siguranță și au înțeles riscurile pe care le implică utilizarea necorespunzătoare.

Acest echipament este destinat exclusiv utilizării în mediu casnic, nefiind destinat pentru utilizare:

- zonele de bucătărie pentru personal din magazine, birouri și alte medii de lucru;

- ferme;
- de către clienții din hoteluri, moteluri și din alte medii rezidențiale;
- medii de tip pensiune.

Folosiți numai instrumente adecvate pentru utilizarea în cuptoarele cu microunde.

Când încălziți alimente în recipiente din hârtie sau plastic, supravegheați cu atenție cuptorul deoarece există posibilitatea de aprindere.

Folosiți acest aparat exclusiv pentru gătit și nu în alte scopuri. Uscarea hainelor și încălzirea păturilor electrice, a papucilor, a bureților, a lavetelor umede și a unor materiale similare poate duce la vătămări corporale, aprindere sau incendiu.

Utilizați acest aparat exclusiv în scopul pentru care a fost conceput, potrivit descrierii din manual. Nu introduceți substanțe chimice sau vapori corozivi în sau pe aparat. Acest model de cuptor este special conceput pentru încălzirea, prepararea sau uscarea alimentelor.

Nu este destinat utilizării industriale sau în laborator.

Dacă se observă (se emite) fum, opriți sau deconectați aparatul și lăsați ușa închisă, pentru a stinge eventualele flăcări.

Încălzirea băuturilor la cuptorul cu microunde poate avea ca rezultat fierberea întârziată, cu erupție. De aceea, trebuie să fiți

## Instrucțiuni pentru siguranță

atenți când manevrați recipientul.

Conținutul biberoanelor și al borcănașelor de hrană pentru bebeluși trebuie amestecat și trebuie verificată temperatura acestora înainte de consum, pentru a evita arsurile.

Ouăle crude sau fierte cu tot cu coajă nu trebuie încălzite în cuptorul cu microunde, deoarece pot exploda, chiar și după încheierea ciclului de încălzire la microunde.

Cuptorul trebuie curățat regulat și trebuie îndepărtate depunerile de alimente.

Necurățarea cuptorului poate duce la deteriorarea suprafeței, ceea ce poate să afecteze negativ durata de funcționare a aparatului și să determine apariția unor situații de risc.

Cuptorul cu microunde este destinat utilizării numai dacă a fost amplasat (independent) pe un blat de bucătărie și nu trebuie amplasat într-un dulap.

Nu este permisă utilizarea recipientelor metalice pentru alimente și băuturi pe durata preparării la microunde.

Aveți grijă să nu deplasați platoul rotativ atunci când scoateți recipiente din aparat.

Aparatul nu va fi curățat cu un aparat de curățat cu aburi.

Aparatul nu trebuie curățat sub jet de apă.

Aparatul nu este destinat a fi instalat în vehicule de teren, rulote și alte vehicule similare etc.

Acest aparat nu este destinat utilizării de către persoane (inclusiv copii) cu capacități fizice, senzoriale sau mentale reduse sau de către persoane fără experiență și cunoștințe, cu excepția cazului în care sunt supravegheate sau instruite corespunzător de către persoana responsabilă pentru siguranța lor cu privire la utilizarea aparatului.

Copiii trebuie supravegheați, pentru a nu transforma aparatul în obiect de joacă.

Acest aparat poate fi folosit de către copii cu vârsta de cel puțin 8 ani și de persoane cu capacități fizice, senzoriale sau mentale reduse sau fără experiență și cunoștințe dacă acestea sunt supravegheate sau au primit instrucțiuni pentru utilizarea aparatului în siguranță și înțeleg riscurile implicate. Copiii nu trebuie să se joace cu aparatul. Operațiunile de curățare și întreținere uzuală nu trebuie să fie realizate de către copii fără a fi supravegheați.

În cazul în care cablul de alimentare este deteriorat, acesta trebuie înlocuit de către producător, un reprezentant de service al acestuia sau o persoană cu o calificare similară, pentru a se evita orice risc.

Cuptorul trebuie poziționat într-o direcție și la o înălțime corespunzătoare, care permit accesul ușor la cavitatea și zona acestuia de control.

Înainte de a utiliza cuptorul pentru prima dată, acesta trebuie utilizat cu apă timp de 10 minute și abia după aceea folosit efectiv.

Dacă aparatul face un zgomot ciudat, are un miros de ars sau scoate fum, scoateți-l din priză imediat și contactați cel mai apropiat centru de service.

Cuptorul cu microunde trebuie poziționat astfel încât ștecherul să fie accesibil.

**AVERTISMENT:** Când aparatul este folosit în modul combinat, din cauza temperaturilor generate, copiii trebuie să utilizeze cuptorul numai sub supravegherea unui adult.

În timpul utilizării, aparatul devine fierbinte. Trebuie evitată atingerea elementelor de încălzire din interiorul cuptorului.

**AVERTISMENT:** Părțile accesibile pot deveni fierbinți în timpul utilizării. Copiii mici nu trebuie să aibă acces la cuptor.

Nu folosiți agenți de curățare abrazivi sau raclete metalice ascuțite pentru a curăța ușa de sticlă a cuptorului, deoarece acestea pot zgâria suprafața, cauzând spargerea sticlei.

Nu se va utiliza un aparat de curățare cu abur.

**AVERTISMENT:** Asigurați-vă că aparatul este oprit înainte de a înlocui lampa, pentru a evita posibilitatea de electrocutare. Aparatul nu trebuie instalat în spatele unei uși decorative pentru a evita supraîncălzirea.

**AVERTISMENT:** Aparatul și părțile sale accesibile devin fierbinți în timpul utilizării.

Trebuie evitată atingerea părților care se încălzesc.

Copiii cu vârsta sub 8 ani nu trebuie să aibă acces la cuptor decât sub supraveghere permanentă.

**ATENȚIE:** Procesul de gătire trebuie supravegheat. Un proces de gătire scurt trebuie supravegheat permanent.

Ușa sau suprafața exterioară poate să devină fierbinte când aparatul este în funcțiune.

Este posibil ca temperatura suprafețelor accesibile să fie ridicată când aparatul este în funcțiune.

Este posibil ca suprafețele să devină fierbinți în timpul utilizării. Aparatele nu sunt destinate a fi operate prin intermediul unui temporizator extern sau al unui sistem de telecomandă separat. Acest aparat poate fi folosit de către copii cu vârsta de cel puțin 8 ani și de persoane cu capacități fizice, senzoriale sau

## Instrucțiuni pentru siguranță

mentale reduse sau fără experiență și cunoștințe dacă acestea sunt supravegheate sau au primit instrucțiuni pentru utilizarea aparatului în siguranță și înțeleg riscurile implicate. Copiii nu trebuie să se joace cu aparatul. Curățarea și operațiile de întreținere vor fi realizate de copii numai dacă sunt în vârstă de peste 8 ani și sunt supravegheați.

Nu lăsați aparatul și cablul său la îndemâna copiilor sub 8 ani.

### Informații generale legate de siguranță

Toate modificările sau reparațiile trebuie efectuate numai de personal calificat.

Nu încălziți alimente sau lichide etanșate în containere pentru funcția de microunde.

Nu utilizați benzen, diluant, alcool sau abur sau instalații de curățare sub presiune înaltă pentru curățarea cuptorului.

Nu instalați cuptorul lângă un radiator sau în apropierea unui material inflamabil, în locații cu umiditate, ulei, praf sau care sunt expuse direct la lumină solară sau apă, unde există posibilitatea scurgerilor de gaze sau pe o suprafață neomogenă.

Acest cuptor trebuie împământat corespunzător, în conformitate cu reglementările locale și naționale. Utilizați cu regularitate o lavetă uscată pentru a elimina substanțele străine de la bornele și contactele cablului de alimentare.

Nu trageți, îndoiți excesiv cablul de alimentare și nu plasați obiecte grele pe acesta.

Dacă există scurgeri de gaz (propan, LP etc.) ventilați imediat. Nu atingeți cablul de alimentare.

Nu atingeți cablul de alimentare cu mâinile umede.

În timpul funcționării cuptorului, nu îl opriți prin scoaterea din funcție a cablului de alimentare.

Nu introduceți degetele sau substanțe străine. Dacă pătrund substanțe străine în cuptor, scoateți cablul de alimentare și contactați un centru de service local Samsung.

Nu aplicați o presiune excesivă asupra cuptorului și nu-l supuneți la șocuri mecanice.

Nu amplasați cuptorul peste obiecte fragile.

Asigurați-vă că tensiunea de alimentare, frecvența și curentul corespund specificațiilor de produs.

Conectați ferm ștecherul cablului de alimentare la priza de perete. Nu utilizați triplu ștechere, prelungitoare sau transformatoare electrice.

Nu agățați cablul de alimentare pe obiecte metalice. Asigurați-vă că firul se află între obiecte sau în

spatele cuptorului.

Nu utilizați un ștecher stricat, un cordon deteriorat sau o priză de perete nefixată corespunzător. Pentru cabluri sau fișe electrice deteriorate, contactați un centru local de service Samsung.

Nu turnați sau pulverizați apă direct pe cuptor.

Nu plasați obiecte pe cuptor, în interior sau pe ușa cuptorului.

Nu pulverizați materiale volatile, cum ar fi insecticide, pe cuptor.

Nu depozitați materiale inflamabile în cuptor. Deoarece vaporii de alcool pot intra în contact cu piese fierbinți ale cuptorului, procedați cu atenție la încălzirea alimentelor sau a băuturilor care conțin alcool. Copiii se pot lovi sau își pot prinde degetele în ușă. Țineți copiii la distanță la deschiderea/închiderea ușii.

### Avertisment privind microundele

Încălzirea băuturilor la cuptorul cu microunde poate avea ca rezultat fierberea întârziată; trebuie să manevrați întotdeauna recipientul cu atenție. Lăsați băuturile timp de cel puțin 20 de secunde înainte de a le manevra. Dacă este necesar, amestecați în timpul încălzirii. Amestecați întotdeauna după încălzire.

În caz de opărire, respectați următoarele instrucțiuni de prim ajutor:

1. Scufundați zona opărită în apă rece minim 10 minute.
2. Acoperiți zona cu o compresă curată și uscată.
3. Nu aplicați creme, uleiuri sau loțiuni.

Pentru a evita deteriorarea tăvii sau a suportului, nu le introduceți în apă la puțin timp după gătit.

Nu utilizați cuptorul cu microunde pentru prăjit în baie de ulei, deoarece temperatura uleiului nu poate fi controlată. Uleiurile fierbinți s-ar putea revărsa brusc în urma fierberii.

### Măsuri de precauție privind cuptoarele cu microunde

Utilizați numai ustensile omologate pentru cuptoarele cu microunde. Nu utilizați recipiente metalice, tacâmuri cu margini de aur sau argint, țepușe etc.

Scoateți firele metalice. Se pot produce arcuri electrice.

Nu utilizați cuptorul pentru a usca hârtii sau haine.

Utilizați durate mai mici pentru cantități mici de alimente pentru a preveni supraîncălzirea sau arderea acestora.

Țineți cablul și fișa de alimentare la distanță de sursele de apă și de căldură.

Pentru a evita riscul de explozie, nu încălziți ouăle cu coajă sau ouăle fierte tari. Nu încălziți recipientele impermeabile la aer sau etanșate în vid, nuci, roșii etc.

Nu acoperiți orificiile de ventilație cu materiale textile sau hârtie. Acesta reprezintă un pericol de incendiu. Cuptorul se poate supraîncălzi și se poate opri automat, caz în care va rămâne oprit până la răcirea suficientă.

Utilizați întotdeauna mănuși speciale la scoaterea unui vas.

Amestecați lichidele la jumătatea timpului de încălzire sau după aceasta și așteptați cel puțin 20 de secunde după încălzire pentru a preveni fierberea întârziată.

Stați la distanță de un braț de cuptor atunci când deschideți ușa pentru a evita opărirea cu aerul sau aburul fierbinte evacuat.

Nu puneți în funcțiune cuptorul dacă este gol. Cuptorul se va opri automat timp de 30 de minute, din motive de siguranță. Recomandăm să lăsați permanent un pahar de apă în interiorul cuptorului, pentru a absorbi energia microundelor în cazul pornirii accidentale a cuptorului.

Instalați cuptorul conform indicațiilor din acest manual. (Consultați Instalarea cuptorului cu microunde.)  
Procedați cu atenție când conectați alte echipamente electrice la prize din apropierea cuptorului.

### Măsuri de precauție privind operarea cuptoarelor

Nerespectarea următoarelor măsuri de siguranță poate avea ca rezultat expunerea nocivă la microunde.

- Nu operați cuptorul cu ușa deschisă. Nu modificați dispozitivele de blocare de siguranță (zăvoarele de uși). Nu introduceți nimic în orificiile dispozitivelor de blocare de siguranță.
- Nu așezați obiecte între ușa cuptorului și partea frontală a acestuia și nu lăsați să se acumuleze resturi de alimente sau agenți de curățare pe suprafețele de etanșare. Păstrați curate ușa și suprafețele de etanșare ale ușii prin ștergere mai întâi cu o cârpă umedă și apoi cu o cârpă moale uscată, după fiecare utilizare.
- Nu puneți în funcțiune cuptorul dacă este deteriorat. Utilizați cuptorul numai după ce a fost reparat de către un tehnician calificat.  
**Important:** ușa cuptorului trebuie să se închidă corespunzător. Ușa nu trebuie să fie îndoită, balamalele nu trebuie să fie rupte sau slăbite, iar etanșările ușii și suprafețele de etanșare nu trebuie să fie deteriorate.
- Toate reglajele sau reparațiile trebuie efectuate de către un tehnician calificat.

### Garanție limitată

Samsung va percepe o taxă de reparații pentru înlocuirea unui accesoriu sau remedierea unui defect cosmetic dacă deteriorarea aparatului sau a accesoriului a fost cauzată de client. Elementele prevăzute în această declarație includ:

- Ușa, mânerul, panoul exterior sau panoul de control cu creștături, zgârieturi sau sparte.
- Tavă, rolă de ghidare, cuplaj sau suport de sârmă spart sau lipsă.

Utilizați acest cuptor exclusiv în scopul pentru care a fost conceput, potrivit instrucțiunilor cuprinse în prezentul manual. Avertismentele și instrucțiunile importante privind siguranța cuprinse în prezentul manual nu acoperă toate condițiile și situațiile care pot apărea. Este responsabilitatea dvs. să vă folosiți simțul practic și să dați dovadă de atenție și grijă la instalarea, întreținerea și utilizarea cuptorului dvs. Deoarece următoarele instrucțiuni de utilizare se referă la mai multe modele, caracteristicile cuptorului dvs. cu microunde ar putea fi ușor diferite de cele descrise în acest manual și este posibil ca nu toate semnele de avertizare să fie valabile. Dacă aveți întrebări sau nelămuriri, contactați un centru de service Samsung local sau căutați asistență și informații online pe site-ul [www.samsung.com](http://www.samsung.com). Utilizați acest cuptor numai pentru încălzirea alimentelor. Este destinat exclusiv uzului domestic. Nu încălziți textile sau perne umplute cu granule. Producătorul nu este răspunzător pentru pagubele cauzate de utilizarea necorespunzătoare sau incorectă a produsului. Pentru a evita deteriorarea suprafeței cuptorului și situații periculoase, păstrați întotdeauna cuptorul curat și bine întreținut.



## Instrucțiuni pentru siguranță

### Definiția grupului de produse

Acest produs este un echipament ISM din clasa B, grupa 2. Definiția grupei 2 este: o grupă ce conține toate echipamentele ISM în care energia RF este generată intenționat și/sau utilizată sub formă de radiații electromagnetice pentru tratarea materialelor și echipamente EDM și de sudură în arc. Echipamentele clasa B sunt echipamente adecvate pentru uz la domiciliu și în locuri conectate direct la o rețea de alimentare cu tensiune scăzută, destinată clădirilor rezidențiale.

### Cum se elimină corect acest produs (Deșeurile de echipamente electrice și electronice)



(Aplicabil în țări cu sisteme de colectare separate)

Acest simbol de pe produs, accesorii și documentație indică faptul că produsul și accesoriile sale electronice (încărcător, căști, cablu USB) nu trebuie eliminate împreună cu alte deșeurile menajere la finalul duratei lor de utilizare. Dacă fiind că eliminarea necontrolată a deșeurilor poate dăuna mediului înconjurător sau sănătății umane, vă rugăm să separați aceste articole de alte tipuri de deșeurile și să le reciclați în mod responsabil, promovând astfel reutilizarea durabilă a resurselor materiale.

Utilizatorii casnici trebuie să-l contacteze pe distribuitorul care le-a vândut produsul sau să se intereseze la autoritățile locale unde și cum pot să ducă aceste articole pentru a fi reciclate în mod ecologic.

Utilizatorii comerciali trebuie să-și contacteze furnizorul și să consulte termenii și condițiile din contractul de achiziție. Acest produs și accesoriile sale electronice nu trebuie eliminate împreună cu alte deșeurile comerciale.

Pentru informații privind angajamentele față de mediu ale Samsung și obligațiile de reglementare specifice produsului, de exemplu reglementarea REACH, vizitați pagina noastră referitoare la sustenabilitate de pe [www.samsung.com](http://www.samsung.com)

## Instalarea

### Accesorii

În funcție de modelul achiziționat, vă sunt furnizate o serie de accesorii care pot fi utilizate în diferite moduri.

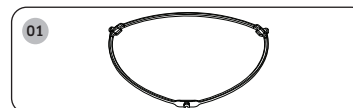

**01 Inelul rotativ** trebuie amplasat în centrul cuptorului.  
**Rol:** Inelul rotativ susține platoul rotativ.

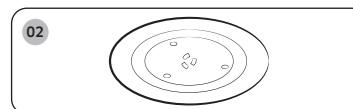

**02 Platoul rotativ** trebuie așezat pe inelul rotativ, cu centrul fixat în cuplaj.  
**Rol:** Platoul rotativ reprezintă principala suprafață de preparare și poate fi îndepărtat ușor pentru curățare.

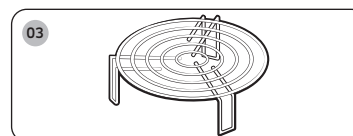

**03 Suportul pentru gril** trebuie așezat deasupra platoului rotativ.  
**Rol:** Suportul metalic poate fi utilizat pentru preparare la gril și combinată.

### NOTĂ

**NU** utilizați cuptorul cu microunde fără inelul rotativ și platoul rotativ.



## Locul de instalare

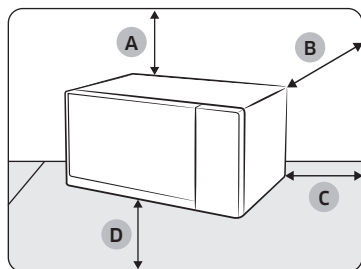

- A. 20 cm deasupra
- B. 0 cm în spate
- C. 10 cm în lateral
- D. 85 cm de la podea

- Selectați o suprafață plană, la aprox. 85 cm deasupra solului. Suprafața trebuie să susțină greutatea cuptorului.
- Recomandăm instalarea produsului astfel încât spatele acestuia să fie aliniat cu peretele și lăsați un spațiu pentru ventilare de cel puțin 10 cm pe ambele laturi și de 20 cm deasupra produsului.
- Nu instalați cuptorul într-un mediu cu temperatură sau umiditate ridicată, de exemplu aproape de alte cuptoare cu microunde sau radiatoare.
- Respectați specificațiile privind alimentarea cu curent a acestui cuptor. Utilizați numai cabluri prelungitoare aprobate, dacă este necesar.
- Ștergeți interiorul și suprafața de etanșare a ușii cu o cârpă umedă înainte de a folosi cuptorul pentru prima dată.

## Platou rotativ

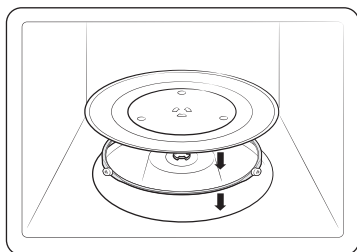

Îndepărtați toate ambalajele din interiorul cuptorului. Instalați inelul rotativ și platoul rotativ. Verificați dacă platoul rotativ se rotește liber.

## Întreținere

### Curățare

Curățați cuptorul în mod regulat, pentru a preveni acumularea impurităților în interiorul cuptorului. De asemenea, acordați atenție sporită ușii, suprafeței de etanșare a ușii, platoului rotativ și inelului rotativ (numai la anumite modele).

Dacă ușa nu se deschide sau se închide cu ușurință, verificați mai întâi dacă s-au acumulat impurități la elementele de etanșare ale ușii. Utilizați o cârpă moale îmbibată în apă cu săpun pentru a curăța partea interioară și partea exterioară a cuptorului. Clătiți și uscați bine.

### Îndepărtarea impurităților persistente cu miros neplăcut din interiorul cuptorului

1. Poziționați o ceașcă cu suc de lămâie diluat în centrul panoului rotativ, în cuptorul gol.
2. Încălziți cuptorul timp de 10 minute la putere maximă.
3. La finalizarea ciclului, așteptați răcirea cuptorului. Apoi, deschideți ușa și curățați spațiul de preparare.

### ⚠ ATENȚIE

- Păstrați curățenia ușii și a suprafeței de etanșare a ușii, și asigurați-vă că ușa se deschide și se închide cu ușurință. În caz contrar, durata de viață a cuptorului poate scădea.
- Aveți grijă să nu vărsați apă în orificiile de ventilație ale cuptorului.
- Nu utilizați substanțe abrazive sau chimice pentru curățare.
- După fiecare utilizare a cuptorului, utilizați un detergent slab pentru a curăța spațiul de preparare, după ce cuptorul s-a răcit.

## Întreținere

### Înlocuire (reparație)

#### ⚠️ AVERTISMENT

Acest cuptor nu are în interior componente ce pot fi demontate de operator. Nu încercați să înlocuiți sau să reparați cuptorul.

- Dacă descoperiți probleme la balamale, etanșare și/sau ușă, contactați un tehnician calificat sau un centru de service Samsung din zona dvs., pentru asistență tehnică.
- Dacă doriți să înlocuiți becul, contactați un centru de service Samsung din zona dvs. Nu înlocuiți singur componenta.
- Dacă observați o problemă la carcasa exterioră a cuptorului, mai întâi deconectați cablul de alimentare de la sursa de alimentare, apoi contactați un centru de service Samsung din zona dvs.

### Pregătirea pentru o perioadă lungă de neutilizare

- Dacă nu utilizați cuptorul o perioadă lungă de timp, decuplați cablul de alimentare și mutați cuptorul într-un loc uscat, fără praf. Praful și umezeala ce se acumulează în interiorul cuptorului pot afecta performanțele cuptorului.

## Caracteristicile cuptorului

### Cuptorul

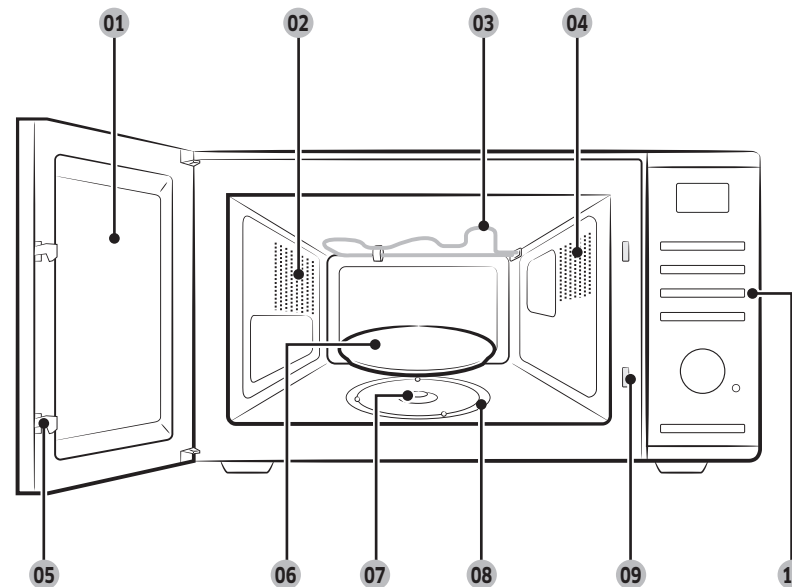

- |                     |                           |                                     |
|---------------------|---------------------------|-------------------------------------|
| 01 Ușă              | 02 Orificii de ventilație | 03 Element de încălzire             |
| 04 Ușor             | 05 Zăvoarele ușii         | 06 Platou rotativ                   |
| 07 Cuplaj           | 08 Inel rotativ           | 09 Orificii de blocare de siguranță |
| 10 Panou de comandă |                           |                                     |

## Panou de comandă

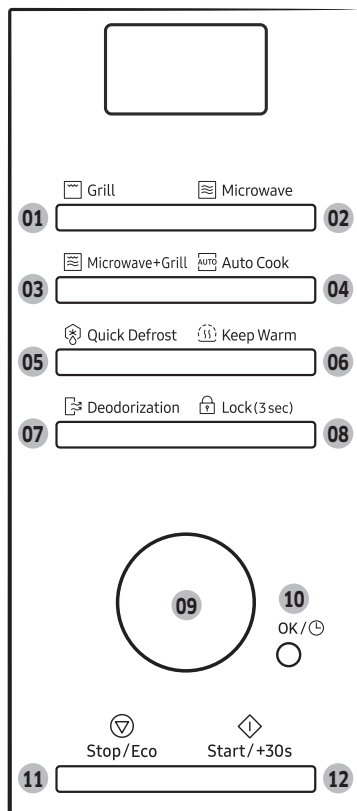

- 01 Butonul Grill (Gril)
- 02 Butonul Microwave (Microunde)
- 03 Butonul Microwave+Grill (Microunde+Grill)
- 04 Butonul Auto Cook (Preparare automată)
- 05 Butonul Quick Defrost (Decongelare rapidă)
- 06 Butonul Keep Warm (Păstrare la cald)
- 07 Butonul Deodorization (Dezodorizare)
- 08 Butonul Lock (3 sec) (Blocare (3 sec))
- 09 Buton disc (Greutate/Servire/Timp)
- 10 Butonul OK/Clock (OK/Ceas)
- 11 Butonul Stop/Eco
- 12 Butonul Start/+30s

## Utilizarea cuptorului

### Utilizarea funcțiilor preparare automată

#### 1. Preparare sănătoasă

Cod	Alimente	Cod	Alimente
1-1	Semipreparate (Reci)	1-2	Platou vegetarian (Reci)
1-3	Inflorescențe de broccoli	1-4	Morcovi feliți
1-5	Fasole verde	1-6	Spanac
1-7	Știuleți de porumb	1-8	Cartofi decojiți
1-9	Orez brun	1-10	Macaroane integrale
1-11	Quinoa	1-12	Bulgur
1-13	Legume gratinate	1-14	Roșii la gril
1-15	Piept de pui	1-16	Piept de curcan
1-17	Fileuri de pește proaspăt	1-18	Fileuri de somon proaspăt
1-19	Creveți proaspeți	1-20	Păstrăv proaspăt
1-21	Pește la gril	1-22	Friptură de somon

#### 2. Desert de casă

Cod	Alimente	Cod	Alimente
2-1	Chec cu nuci	2-2	Chec cu banane
2-3	Pandișpan	2-4	Negresă
2-5	Budincă de ouă	2-6	Prăjitură de ciocolată la cană
2-7	Prăjitură la cană	2-8	Café Latte
2-9	Green Tea Latte (Latte cu ceai verde)	2-10	Ceai cu lapte

### Utilizarea funcțiilor decongelare rapidă

Cod	Alimente	Cod	Alimente
1	Carne	2	Carne de pasăre
3	Pește	4	Legume congelate
5	Pâine		

Utilizarea cuptorului

## Ghid de depanare

### Depanare

Dacă vă confrunțați cu una din problemele menționate mai jos, încercați soluțiile indicate.

Problemă	Cauză	Acțiune
Nu se poate apăsa corect pe butoane.	Blocarea pentru copii este activată.	Dezactivați blocarea pentru copii.
Nu este afișată ora.	Funcția Eco (de economisire a energiei) este setată.	Opriti funcția Eco.
Cuptorul nu funcționează.	Nu există alimentare cu energie electrică.	Asigurați alimentarea cu energie electrică.
	Ușa este deschisă.	Închideți ușa și încercați din nou.
La conectarea alimentării, cuptorul începe să funcționeze imediat.	Ușa nu este închisă corect.	Închideți ușa și verificați din nou.
Ușa nu se deschide corect.	Între ușă și interiorul cuptorului au rămas resturi alimentare.	Curățați cuptorul și deschideți ușa.
Apar scânteii în timpul preparării.	Se utilizează recipiente metalice în timpul preparării/dezghețării.	Nu utilizați recipiente metalice.
Exteriorul cuptorului este prea cald în timpul funcționării.	Nu există un spațiu de ventilare suficient pentru cuptor.	Există orificii de admisie/evacuare, în partea din față și în partea din spate a cuptorului, pentru ventilare. Mențineți distanțele specificate în ghidul de instalare al produsului.

Problemă	Cauză	Acțiune
Lumina interioară este slabă sau nu se aprinde.	Ușa a fost lăsată deschisă mai mult timp.	Lumina interioară se poate stinge automat în timp ce este activă funcția Eco. Închideți și deschideți din nou ușa sau apăsați butonul <b>Stop/Eco</b> .
	Lumina interioară este acoperită cu substanțe străine.	Curățați interiorul cuptorului, apoi verificați din nou.
Prepararea s-a terminat, dar ventilatorul de răcire încă funcționează.	Pentru ventilarea cuptorului, ventilatorul de răcire continuă să funcționeze timp de 3 minute după finalizarea preparării.	Aceasta nu este o defecțiune a cuptorului.
Se aud pocnituri în timpul funcționării, iar cuptorul nu funcționează.	Prepararea de alimente în recipiente sigilate sau în recipiente cu capac poate produce sunete asemenea unor pocnituri.	Nu utilizați recipiente etanșe, deoarece acestea se pot sparge din cauza dilatării conținutului.
Se aude un semnal sonor în timpul preparării.	Dacă se utilizează funcția de preparare automată, acest semnal sonor indică faptul că alimentele trebuie întoarse pe partea cealaltă în timpul dezghețării.	După întoarcerea alimentelor, apăsați din nou butonul <b>Start/+30s</b> pentru a reporni funcționarea.
Platoul rotativ iese din poziție în timp ce se rotește, sau se oprește.	Inelul rotativ lipsește sau nu se află în poziția corectă.	Instalați inelul rotativ și încercați din nou.

Problemă	Cauză	Acțiune
Platoul rotativ face zgomot în timp ce se rotește.	Au rămas resturi alimentare în partea de jos a cuptorului.	Îndepărtați resturile alimentare lipite pe partea de jos a cuptorului.
C-d0	Butoanele de control sunt apăstate timp de peste 10 secunde.	Curățați tastele și verificați dacă există apă pe suprafața din jurul cheii. Dacă apare din nou, opriți cuptorul cu microunde timp de 30 de secunde, apoi încercați să-l configurați din nou.

#### NOTĂ

- Textul integral al ghidului de depanare se regăsește în manualul complet și poate fi descărcat de pe site-ul Samsung.com.
- În cazul în care soluția sugerată nu rezolvă problema, contactați Centrul de serviciu clienți local SAMSUNG.

## Specificații tehnice

SAMSUNG depune eforturi pentru a-și îmbunătăți produsele în mod constant. Prin urmare, atât specificațiile de design, cât și aceste instrucțiuni de utilizare pot fi modificate fără înștiințare prealabilă.

Model	MG23DG4524A***
Sursa de alimentare	230 V ~ 50 Hz c.a.
Consum de energie Putere maximă Microunde Gril (element de încălzire)	2400 W 1250 W 1150 W
Putere de ieșire	100 W / 800 W - 6 niveluri (IEC-705)
Frecvență de funcționare	2450 MHz
Dimensiuni (l x H x A) Exterior (inclusiv mânerul) Cavitate cuptor	489 x 275 x 394 mm 330 x 211 x 324 mm
Volum	23 litri
Greutate Netă	Circa 13,0 kg

\* Acest produs conține o sursă de lumină de clasă de eficiență energetică <G>.

Pentru manualul complet, scanați codul QR sau accesați-l online la <https://www.samsung.com>

Vă rugăm să rețineți că garanția Samsung NU acoperă apelurile de service pentru explicarea funcționării produsului, pentru remedierea unei instalări inadecvate sau pentru efectuarea de operații normale de curățare sau întreținere.

ÎNTREBĂRI SAU COMENTARIILE?



Scanați acest cod cu smartphone-ul dvs.

Scanați codul QR\* sau vizitați [www.samsung.com](http://www.samsung.com) pentru a accesa informații utile.

\* Trebuie să aveți instalată aplicația de citire pe smartphone.

ȚARĂ	SUNAȚI-NE	SAU VIZITAȚI-NE ONLINE PE
UK	0333 000 0333	<a href="http://www.samsung.com/uk/support">www.samsung.com/uk/support</a>
IRELAND (EIRE)	0818 717100	<a href="http://www.samsung.com/ie/support">www.samsung.com/ie/support</a>
GERMANY	06196 77 555 77	<a href="http://www.samsung.com/de/support">www.samsung.com/de/support</a>
FRANCE	01 48 63 00 00	<a href="http://www.samsung.com/fr/support">www.samsung.com/fr/support</a>
SPAIN	91 175 00 15	<a href="http://www.samsung.com/es/support">www.samsung.com/es/support</a>
PORTUGAL	210 608 098 Chamada para a rede fixa nacional Dias úteis das 9h às 20h	<a href="http://www.samsung.com/pt/support">www.samsung.com/pt/support</a>
LUXEMBURG	261 03 710	<a href="http://www.samsung.com/be_fr/support">www.samsung.com/be_fr/support</a>
NETHERLANDS	088 90 90 100	<a href="http://www.samsung.com/nl/support">www.samsung.com/nl/support</a>
BELGIUM	02-201-24-18	<a href="http://www.samsung.com/be/support">www.samsung.com/be/support</a> (Dutch) <a href="http://www.samsung.com/be_fr/support">www.samsung.com/be_fr/support</a> (French)
NORWAY	21629099	<a href="http://www.samsung.com/no/support">www.samsung.com/no/support</a>
DENMARK	707 019 70	<a href="http://www.samsung.com/dk/support">www.samsung.com/dk/support</a>
FINLAND	030-6227 515	<a href="http://www.samsung.com/fi/support">www.samsung.com/fi/support</a>
SWEDEN	0771-400 300	<a href="http://www.samsung.com/se/support">www.samsung.com/se/support</a>
AUSTRIA	0800 72 67 864 (0800-SAMSUNG)	<a href="http://www.samsung.com/at/support">www.samsung.com/at/support</a>
SWITZERLAND	0800 726 786	<a href="http://www.samsung.com/ch/support">www.samsung.com/ch/support</a> (German) <a href="http://www.samsung.com/ch_fr/support">www.samsung.com/ch_fr/support</a> (French)
HUNGARY	0680SAMSUNG (0680-726-7864)	<a href="http://www.samsung.com/hu/support">www.samsung.com/hu/support</a>
CZECH	800 - SAMSUNG (800-726786)	<a href="http://www.samsung.com/cz/support">www.samsung.com/cz/support</a>
SLOVAKIA	0800 - SAMSUNG (0800-726 786)	<a href="http://www.samsung.com/sk/support">www.samsung.com/sk/support</a>
CROATIA	072 726 786	<a href="http://www.samsung.com/hr/support">www.samsung.com/hr/support</a>
BOSNIA	055 233 999	<a href="http://www.samsung.com/ba/support">www.samsung.com/ba/support</a>

ȚARĂ	SUNAȚI-NE	SAU VIZITAȚI-NE ONLINE PE
North Macedonia	023 207 777	<a href="http://www.samsung.com/mk/support">www.samsung.com/mk/support</a>
MONTENEGRO	020 405 888	<a href="http://www.samsung.com/support">www.samsung.com/support</a>
SLOVENIA	080 697 267 (brezplačna številka)	<a href="http://www.samsung.com/si/support">www.samsung.com/si/support</a>
SERBIA	011 321 6899	<a href="http://www.samsung.com/rs/support">www.samsung.com/rs/support</a>
Kosovo	038 40 30 90	<a href="http://www.samsung.com/support">www.samsung.com/support</a>
ALBANIA	045 620 202	<a href="http://www.samsung.com/al/support">www.samsung.com/al/support</a>
BULGARIA	0800 111 31 - Безплатен за всички оператори *3000 - Цена на един градски разговор или според тарифата на мобилният оператор 09:00 до 18:00 - Понеделник до Петък	<a href="http://www.samsung.com/bg/support">www.samsung.com/bg/support</a>
ROMANIA	0800872678 - Apel gratuit *8000 - Apel tarifat în rețea Program Call Center Luni - Vineri: 9 AM - 6 PM	<a href="http://www.samsung.com/ro/support">www.samsung.com/ro/support</a>
ITALIA	800-SAMSUNG (800.7267864)	<a href="http://www.samsung.com/it/support">www.samsung.com/it/support</a>
CYPRUS	8009 4000 only from landline, toll free	<a href="http://www.samsung.com/gr/support">www.samsung.com/gr/support</a>
GREECE	80111-SAMSUNG (80111 726 7864) from mobile and land line (+30) 210 6897691 from mobile and land line	<a href="http://www.samsung.com/gr/support">www.samsung.com/gr/support</a>
POLAND	801-172-678* * (optata według taryfy operatora)	<a href="http://www.samsung.com/pl/support/">http://www.samsung.com/pl/support/</a>
LITHUANIA	8-800-77777	<a href="http://www.samsung.com/lt/support">www.samsung.com/lt/support</a>
LATVIA	8000-7267	<a href="http://www.samsung.com/lv/support">www.samsung.com/lv/support</a>
ESTONIA	800-7267	<a href="http://www.samsung.com/ee/support">www.samsung.com/ee/support</a>
UKRAINE	0-800-502-000	<a href="http://www.samsung.com/ua/support">www.samsung.com/ua/support</a>
MOLDOVA	+373-22-667-400	<a href="http://www.samsung.com/ua/support/moldova">www.samsung.com/ua/support/moldova</a>



DE68-04756A-00

# Furrë me mikrovalë

## Manual i thjeshtë përdorimi

MG23DG4524A\*\*\*



Skanojeni këtë me celularin tuaj.

- Për udhëzime për mënyrën e përdorimit të produktit, referojuni manualeve të përdorimit të dhëna si kod QR ose sajtit të uebit të Samsung Electronics (<https://www.samsung.com>).



**SAMSUNG**

## Përgatitja

### MODELI Wi-Fi

#### Lidhja e SmartThings

- Hapni aplikacionin QR Code Reader për të skanuar imazhin QR të lidhur me produktin.
- Kur aplikacioni SmartThings është në ekzekutim, trokitni te "Shto" për ta lidhur aplikacionin SmartThings me produktin.

#### Regjistrimi i produktit / Leximi i manualit / Mbështetja për klientin

- Hapni aplikacionin QR Code Reader për të skanuar imazhin QR të lidhur me produktin.
- Kur aplikacioni SmartThings është në ekzekutim, shtypni "Mbështetja për produktin".
- Zgjidhni "Regjistrimi i produktit", "Manuali" ose "Mbështetja për klientin".

\*Regjistrimi i produktit mund të mos jetë i disponueshëm në të gjitha shtetet.

### MODELI PA Wi-Fi

#### Regjistrimi i produktit / Leximi i manualit / Mbështetja për klientin

- Hapni aplikacionin QR Code Reader për të skanuar imazhin QR të lidhur me produktin.
- Zgjidhni "Regjistrimi i produktit", "Manuali" ose "Mbështetja për klientin".

\*Regjistrimi i produktit mund të mos jetë i disponueshëm në të gjitha shtetet.

#### SHËNIM

- Ne ofrojmë manuale në internet që mund të hapen nëpërmjet smartfonit ose faqes sonë të internetit për të kontribuar në zvogëlimin e përdorimit të manualeve në formatin në letër, si pjesë e përpjekjeve për të shpëtuar Tokën.

## Përmbajtja

### Udhëzimet e sigurisë **3**

Udhëzime të rëndësishme mbi sigurinë	3
Siguria e përgjithshme	6
Masat e kujdesit të përdorimit të mikrovalëve	7
Garanci e kufizuar	7
Përkufizimi i grupit të produktit	8
Eliminimi i duhur i këtij produkti (pajisje elektrike dhe elektronike për t'u flakur)	8

### Instalimi **8**

Aksesorët	8
Vendi i instalimit	9
Pjata rrotulluese	9

### Mirëmbajtja **9**

Pastrim	9
Ndërrimi (riparimi)	10
Kujdesi për kohë të gjata mospërdorimi	10

### Karakteristikat e furrës **10**

Furra	10
Paneli i kontrollit	11

### Përdorimi i furrës **11**

Përdorimi i veçorisë gatim automatik	11
Përdorimi i veçorisë shkrirje e shpejtë	11

### Udhëzuesi për zgjidhjen e problemeve **12**

Zgjidhja e problemeve	12
-----------------------	----

### Specifikimet teknike **13**

## Udhëzimet e sigurisë

### UDHËZIME TË RËNDËSISHME MBI SIGURINË

LEXOJINI ME KUJDES DHE RUAJINI PËR T'IU REFERUAR NË TË ARDHMEN.

**VINI RE:** Nëse dera apo gominat e derës janë të dëmtuara, furra nuk duhet të vihet në punë derisa të riparohet nga një person kompetent.

**VINI RE:** Është e rrezikshme që një person, i cili nuk është kompetent, të kryejë riparime ose shërbime që kanë të bëjnë me heqjen e kapakut i cili mbron nga ekspozimi ndaj energjisë së mikrovalëve.

**VINI RE:** Lëngjet dhe ushqimet e tjera nuk duhet të nxehen në enë të vulosura pasi kanë tendencë të shpërthejnë.

**VINI RE:** Lërnini fëmijët të përdorin furrën të pambikëqyrur vetëm kur janë dhënë udhëzimet e duhura, në mënyrë që fëmija të jetë në gjendje ta përdorë furrën në mënyrë të sigurt dhe të kuptojë rreziqet nga mospërdorimi në mënyrën e duhur. Kjo pajisje është parashikuar për përdorim vetëm në shtëpi dhe nuk është parashikuar për përdorimet e mëposhtme:

- në ambientet e kuzhinës për stafin në dyqane, zyra dhe mjedise të tjera pune;
- në shtëpitë në ferma;

- nga klientët në hotele, motele dhe mjedise të tjera banimi;
- në mjediset që ofrojnë fjetje dhe mëngjes.

Përdorni vetëm enët që janë të përshtatshme për përdorim në furrën me mikrovalë.

Kur nxehni ushqim në enë prej plastike ose letre, hidhini një sy furrës, pasi ekziston mundësia e marrjes flakë.

Mos e përdorni këtë pajisje për qëllime të tjera përveç gatimit. Tharja e veshjeve dhe ngrohja e jastëkëve me korrent, shapkave, sfungjerëve, rrobave të lagura dhe të ngjashme me këto mund të sjellë rrezikun për lëndime, ndezje ose zjarr.

Përdoreni këtë pajisje vetëm për përdorimin e planifikuar siç përshkruhet në manual. Mos vendosni avuj ose kimikate gërryese në ose mbi këtë pajisje. Ky lloj furre është projektuar në mënyrë specifike për ngrohjen, gatimin ose tharjen e ushqimeve.

Ajo nuk është projektuar për përdorim industrial apo laboratorik. Nëse vini re (del) tym, fikenë ose hiqeni pajisjen nga priza dhe mbajeni derën të mbyllur, për të shuar flakët.

Ngrohja me mikrovalë e pijeve mund të rezultojë në vlim shpërthyes të vonuar, prandaj duhet treguar kujdes kur të mbani enën.

## Udhëzimet e sigurisë

Përmbajtjet e biberonëve dhe vazot me ushqim për bebet, duhet të trazohen dhe të tunden si dhe të kontrollohet temperatura para se të konsumohen, për të shmangur djegiet.

Vezët e paqëruara dhe vezët e ziera shumë nuk duhet të nxehen në furrë me mikrovalë pasi mund të shpërthejnë, edhe pasi të ketë ndaluar nxehja e mikrovalës.

Furra duhet të pastrohet rregullisht dhe duhet të hiqen mbetjet e ushqimeve.

Mosmbajtja e furrës në kushte të pastra mund të prishë sipërfaqen, gjë që mund të ndikojë për keq në jetëgjatësinë e pajisjes, si dhe mund të shkaktojë situatë të rrezikshme.

Furra me mikrovalë është parashikuar të përdoret vetëm e vendosur mbi banak (e lirë). Furra me mikrovalë nuk duhet vendosur brenda mobilieve.

Enët metalike për ushqime dhe pije nuk lejohen gjatë gatimit në mikrovalë.

Kur hiqni enët nga pajisja duhet bërë kujdes të mos zhvendoset pjata rrotulluese.

Pajisja nuk duhet pastruar me pastrues me avull.

Pajisja nuk duhet pastruar me ujë.

Pajisja nuk është krijuar për t'u instaluar në automjete, në

rulota dhe në automjete të ngjashme etj.

Pajisja nuk është parashikuar për përdorim nga persona (duke përfshirë fëmijët) me aftësi të kufizuara fizike, ndijore ose mendore, ose me mungesë përvoja dhe njohurish, nëse ata nuk mbikëqyren ose udhëzohen në lidhje me përdorimin e pajisjes nga një person përgjegjës për sigurinë e tyre.

Fëmijët duhet të mbikëqyren për t'u siguruar që të mos luajnë me pajisjen.

Kjo pajisje mund të përdoret nga fëmijë të moshës 8 vjeç e lart dhe nga persona me aftësi ndijore, fizike ose mendore të reduktuara, ose me mungesë përvoja dhe njohurish, nëse janë nën mbikëqyrje ose nëse janë udhëzuar për përdorimin në mënyrë të sigurt të pajisjes dhe që kuptojnë rreziqet e përfshira. Fëmijët nuk duhet të luajnë me pajisjen. Pastrimi dhe mirëmbajtja nga përdoruesi nuk do të kryhet nga fëmijët pa mbikëqyrje.

Për të shmangur rreziqet, nëse dëmtohet kordoni elektrik, ai duhet të zëvendësohet nga prodhuesi, agjenti i tij i shërbimit ose një person me kualifikim të ngjashëm.

Kjo furrë duhet të vendoset në drejtimin e duhur dhe me lartësi të tillë që lejon përdorimin e hapësirës dhe të zonës së kontrollit.

Para se ta përdorni furrën për herë të parë, ajo duhet të vihet në punë me ujë 10 minuta dhe më pas të përdoret.

Nëse furra bën një zhurmë të çuditshme, vjen aromë djegieje ose nëse del tym, hiqeni spinën elektrike menjëherë dhe kontaktoni pikën tuaj më të afërt të shërbimit.

Furra me mikrovalë duhet të vendoset në atë mënyrë që priza të jetë e disponueshme.

**VINI RE:** Kur pajisja përdoret në regjimin me kombinim, fëmijët duhet ta përdorin atë vetëm nën mbikëqyrjen e të rriturve për shkak të temperaturave të larta që krijohen.

Pajisja nxehet gjatë përdorimit. Duhet të bëni kujdes që të shmangni prekjen e elementeve ngrohëse brenda në furrë.

**VINI RE:** Pjesët e jashtme mund të nxehen gjatë përdorimit. Fëmijët e vegjël duhen mbajtur larg.

Mos përdorni pastrues të ashpër gërryes ose kruese të ashpër metalike për të pastruar xhamin e derës së furrës, pasi mund t'i gërvishtin sipërfaqen, çka mund të shkaktojë thyerjen e xhamit. Nuk duhet përdorur pastrues me avull.

**VINI RE:** Sigurohuni që pajisja të jetë e fikur përpara se të ndërroni llambën, në mënyrë që të shmangni mundësinë e elektroshokut.

Pajisja nuk duhet instaluar pas derës dekorative, për të evituar mbinxehjen.

**VINI RE:** Pajisja dhe pjesët e saj të jashtme nxehen gjatë përdorimit.

Duhet të bëni kujdes të shmangni prekjen e elementeve ngrohëse.

Fëmijët nën 8 vjeç duhet të mbahen larg, përveç rasteve kur janë nën mbikëqyrje të vazhdueshme.

**KUJDES:** Procesi i gatimit duhet mbikëqyrur. Proceset afatshkurtrat të gatimit duhen mbikëqyrur vazhdimisht.

Dera ose sipërfaqja e jashtme mund të nxehet kur pajisja është vënë në punë.

Temperatura në sipërfaqet e përdorshme mund të jetë e lartë kur pajisja është vënë në punë.

Sipërfaqet mund të nxehen gjatë përdorimit.

Pajisjet nuk janë menduar të përdoren me kohëmatës të jashtëm ose me sistem të veçuar telekomandimi.

Kjo pajisje mund të përdoret nga fëmijë të moshës 8 vjeç e lart dhe nga persona me aftësi ndijore, fizike ose mendore të reduktuara, ose me mungesë përvojë dhe njohurish, nëse janë nën mbikëqyrje ose nëse janë udhëzuar për përdorimin në mënyrë të sigurt të pajisjes dhe që kuptojnë rreziqet e

## Udhëzimet e sigurisë

përfshira. Fëmijët nuk duhet të luajnë me pajisjen. Pastrimi dhe mirëmbajtja nga përdoruesi nuk duhet të bëhen nga fëmijët përveç nëse janë 8 vjeç e lart dhe të mbikëqyrur.

Mbajeni pajisjen dhe kordonin e saj larg fëmijëve nën 8 vjeç.

### Siguria e përgjithshme

Modifikimet ose riparimet e mundshme duhen kryer vetëm nga personeli i kualifikuar.

Mos e ngrohni ushqimin ose lëngjet në enë për funksionin me mikrovalë.

Mos përdorni benzen, hollues, alkool apo pastrues me avull ose me presion për të pastruar pajisjen.

Mos e instaloni furrën: pranë ngrohëseve apo materialeve të djegshme; vendeve me lagështi, vajra, pluhur apo të ekspozuar ndaj rrezeve të diellit ose ndaj ujit; ose ku mund të rrjedhë gaz; ose në sipërfaqe të paniveluara mirë.

Kjo furrë duhet të tokëzohet siç duhet në përputhje me kodet vendase dhe kombëtare.

Përdorni rregullisht një copë të thatë për të hequr substancat e huaja nga skajet dhe kontaktet e spinës.

Mos e tërhiqni, mos e përkulni fort, ose mos vendosni objekte të rënda mbi kordon.

Nëse ka rrjedhje gazi (propan, LP etj.) ajroseni menjëherë. Mos e prekni kordonin elektrik.

Mos e prekni kordonin elektrik me duar të lagura.

Kur furra është në punë, mos e fikni duke hequr kordonin elektrik.

Mos futni gishtat në substanca të huaja. Nëse hyjnë substanca të huaja në furrë, hiqeni nga priza dhe kontaktoni pikën lokale të shërbimit "Samsung".

Mos ushtroni shumë presion ose goditje mbi pajisje.

Mos e vendosni furrën mbi objekte të brishta.

Sigurohuni që voltazhi, frekuenca dhe korrenti të përkojnë me specifikimet e produktit.

Futeni mirë në prizë spinën e korrentit. Mos përdorni shumë përshtatës spinash, kordonë zgjatues apo ushqyes.

Mos e varni kordonin elektrik në objekte metalike. Sigurohuni që kordoni të jetë midis objekteve ose prapa furrës.

Mos përdorni spina, kordonë apo priza të dëmtuara. Për spina ose kordonë të dëmtuar kontaktoni një pikë lokale shërbimi "Samsung".

Mos hidhni ose të spërkatni drejtpërdrejt ujë në furrë.

Mos vendosni objekte në furrë, brenda ose te dera e furrës.

Mos spërkatni substanca të avullueshme, si insekticidet, në furrë.

Mos vendosni materiale të ndezshme mbi furrë. Duke qenë se avujt e alkoolit mund të bien në kontakt me pjesët e nxehta të furrës, bëni kujdes kur ngrohni ushqime ose pije që përmbajnë alkool.

Fëmijët mund të përplasen apo të kapin gishtat te dera. Kur të hapni/mbyllni derën, mbajini fëmijët larg.

### Paralajmërim për mikrovalë

Ngrohja e pijeve me mikrovalë mund të shkaktojë vonesë në shfaqjen e zierjes; bëni gjithnjë kujdes kur t'i merrni në dorë. Lejojuni gjithnjë pijeve të rrinë së paku 20 sekonda përpara se t'i merrni në dorë.

Nëse është nevoja, përziejini gjatë nxehtjes. Përziejini gjithnjë pas nxehtjes.

Në rast djegieje, ndiqni udhëzimet për ndihmën e parë:

1. Zhyteni vendin e djegur me ujë të ftohtë për të paktën 10 minuta.
2. Mbulojeni me një rrobë të pastër dhe të thatë.
3. Mos e lyeni vendin me krem, vaj ose locione.

Për të evituar dëmtimin e sirtarit ose të skarës, mos i vendosni në ujë menjëherë pas gatimit.

Mos e përdorni furrën për skuqje me shumë yndyrë, pasi temperatura e vajit nuk mund të kontrollohet.

Kjo mund të shkaktojë derdhje të papritur të vajrave të nxehta.

### Masat e kujdesit për furra me mikrovalë

Përdorni vetëm enë të përshtatshme për mikrovalë. Mos përdorni enë metalike, servise me dekorime ari apo argjendi, heje etj.

Hiqni lidhëset me tela të përdredhur. Mund të shkaktohen harqe elektrike.

Mos e përdorni furrën për të tharë letra ose rroba.

Përdorni kohë më të shkurtra për sasi të vogla ushqimi, për të shmangur mbinxehjen ose djegjen.

Mbajeni kordonin dhe spinën elektrike larg burimeve të ujit dhe të nxehtësisë.

Për të evituar rrezikun e shpërthimit, mos i ngrohni me lëvozhgë vezët, të ziera ose të paziera. Mos i ngrohni enët e izoluara në vakuum ose pa ajër, frutat e thata, domatet etj.

Mos i mbulonni vrimat e ajrimit me cohë ose me letër. Ky përbën rrezik zjarri. Furra gjithashtu mund të mbinxehet dhe të fiket automatikisht dhe do të mbetet e tillë derisa të ftohet mjaftueshëm.

Përdorni gjithnjë doreza furre kur hiqni enët.

Trazojini lëngjet në mes të nxehtësise ose pasi të ketë mbaruar nxehtësia dhe lëreni lëngun të qëndrojë për 20 sekonda pas nxehtësise, për të shmangur vlimin shpërthyes.

Qëndroni larg nga furra sa gjatësia e krahut kur të hapni derën, për të shmangur djegien nga ajri ose avulli i nxehtë që del jashtë.

Mos e vini në punë furrën kur është bosh. Furra do të fiket automatikisht për 30 minuta për arsye sigurie. Rekomandojmë të vendosni gjithnjë një gotë me ujë brenda furrës, për të thithur energjinë e mikrovalëve në rast se furra ndizet aksidentalisht.

Instalojeni furrën sipas distancave që përcakton manuali. (Instalimi i furrës me mikrovalë.)

Bëni kujdes kur lidhni pajisje të tjera elektrike te prizat pranë furrës.

## Masat e kujdesit të përdorimit të mikrovalëve

Moszbatimi i masave paraprake mbi sigurinë mund të rezultojë në ekspozim të dëmshëm ndaj energjisë së mikrovalëve.

- Mos e vini furrën në punë me derë hapur. Mos i ngacmoni çelësat e sigurisë (shulat e derës). Mos futni sende në vrimat e çelësave të sigurisë.
- Mos vendosni objekte ndërmjet derës së furrës dhe pjesës ballore, dhe mos lejoni akumulimin e mbetjeve të solucionave apo të ushqimit në sipërfaqet izoluese. Mbajini pastër derën dhe sipërfaqet izoluese duke i fshirë me një copë të thatë dhe në vijim me një copë të butë dhe të thatë pas çdo përdorimi.
- Mos e vini furrën në punë nëse dëmtohet. Vëreni në punë vetëm pasi të jetë riparuar nga një teknik i kualifikuar.

**E rëndësishme:** dera e furrës duhet të mbyllet siç duhet. Dera nuk duhet të jetë e përkulur; menteshat e saj nuk duhet të jenë të thyera apo të lira; guarnicioni i derës dhe sipërfaqet izoluese nuk duhet të jenë të dëmtuara.

- Të gjitha rregullimet apo riparimet duhet të kryhen nga një teknik i kualifikuar.

## Garanci e kufizuar

“Samsung” do të faturojë tarifë riparimi për zëvendësimin e një aksesori ose për riparimin e një defekti kozmetik nëse dëmi ndaj njësise ose aksesorit është shkaktuar nga klienti. Artikujt që mbulon ky kusht përfshijnë:

- Dyert, dorezat, paneli i jashtëm ose paneli i kontrollit që janë ngrënë, konsumuar apo prishur.
- Tavën, rrotulluesin drejtues, bashkuesin ose skarën me tela të thyer ose të humbur.

Përdoreni furrën vetëm për qëllimin e synuar, siç përshkruhet në këtë manual udhëzimi.

Paralajmërimet dhe udhëzimet e rëndësishme të sigurisë në këtë manual nuk mbulojnë të gjitha kushtet dhe situatat e mundshme që mund të ndodhin. Është përgjegjësia juaj të veproni praktikisht, me kujdes dhe me vëmendje kur instaloni, mirëmbani dhe vini në përdorim furrën.

Duke qenë se këto udhëzime përdorimi mbulojnë modele të ndryshme, karakteristikat e furrës tuaj me mikrovalë mund të ndryshojnë pak nga ato që përshkruhen në këtë manual dhe jo të gjitha shenjat paralajmëruese mund të jenë të zbatueshme. Nëse keni ndonjë pyetje ose shqetësime, kontaktoni pikën më të afërt të shërbimit “Samsung” ose gjeni ndihmë dhe informacion në internet në [www.samsung.com](http://www.samsung.com).

Përdoreni këtë furrë vetëm për ngrohje ushqimesh. Ajo është parashikuar vetëm për përdorim shtëpiak. Mos nxehtëni asnjë lloj tekstili apo jastëku me grurë. Prodhuesi nuk mban përgjegjësi për dëmet e shkaktuara nga përdorimi i papërshtatshëm apo i gabuar i furrës.

Për të evituar degradimin e sipërfaqes së furrës dhe situatat e rrezikshme, mbajeni gjithnjë mirë dhe pastër furrën.



## Udhëzimet e sigurisë

### Përkufizimi i grupit të produktit

Ky produkt është një pajisje ISM e grupit 2, kategoria B. Përkufizimi për grupin 2 i cili përfshin pajisjet ISM, në të cilat energjia me radio-frekuençë prodhohet qëllimisht dhe/ose përdoret në formën e rrezatimit elektromagnetik për trajtimin e materialit dhe pajisjet EDM dhe pajisjet që krijojnë qark elektrik.

Te pajisjet e kategorisë B, futen pajisjet e përshtatshme për përdorim në ambientet shtëpiake dhe në ambientet që lidhen drejtpërdrejt me rrjetin e furnizimit me energji me voltazh të ulët, i cili furnizon godinat e banimit.

### Eliminimi i duhur i këtij produkti (pajisje elektrike dhe elektronike për t'u flakur)



(Zbatohet për shtetet me sisteme grumbullimi të veçuar)

Kjo shenjë që shfaqet në produkt, pajisjet shtesë ose literaturë, tregon se produkti dhe pajisjet e tij elektronike shtesë (p.sh. ngarkuesi, kufjet, kabloja USB) nuk duhet të hidhen së bashku me mbeturinat e tjera shtëpiake në fund të jetës së tyre të punës. Për të parandaluar një dëm të mundshëm ndaj mjedisit ose shëndetit njerëzor nga hedhja e pakontrolluar e mbeturinave, ju lutemi ndajini këto pajisje nga llojet e tjera të mbeturinave dhe riciklojini ato në mënyrë të përgjegjshme për të promovuar ripërdorimin e qëndrueshëm të burimeve materiale.

Përdoruesit në shtëpi duhet të kontaktojnë ose shitësin me pakicë ku e blenë këtë produkt ose zyrën e pushtetit vendor të tyre për hollësi se ku dhe si mund t'i dërgojnë këto pajisje për riciklim të sigurt mjedisor.

Përdoruesit e biznesit duhet të kontaktojnë furnitorin e tyre dhe të kontrollojnë kushtet dhe afatet e kontratës së blerjes. Ky produkt dhe pajisjet e tij shtesë elektronike nuk duhet të përzihen me mbeturina të tjera tregtare për eliminim.

Për informacione rreth zotimeve mjedisore të Samsung dhe detyrimeve rregullatore specifike për produktin, p.sh. REACH, vizitoni faqen tonë për qëndrueshmërinë të disponueshme nëpërmjet [www.samsung.com](http://www.samsung.com)

## Instalimi

### Aksesorët

Në varësi të modelit që keni blerë, ju jepen disa pjesë shtesë të cilat mund të përdoren në një sërë mënyrash.

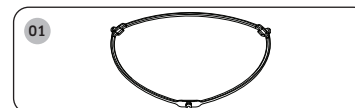

**01 Unaza rrotulluese**, e cila duhet vendosur në qendër të furrës.

**Qëllimi:** Unaza rrotulluese mban pjatën rrotulluese.

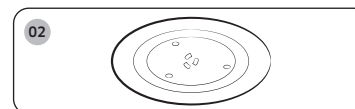

**02 Pjata rrotulluese**, e cila duhet vendosur në unazën rrotulluese me pjesën qendrore të puthitur me bashkuesin.

**Qëllimi:** Pjata rrotulluese shërben si sipërfaqja kryesore e gatimit; ajo mund të hiqet lehtësisht për t'u pastruar.

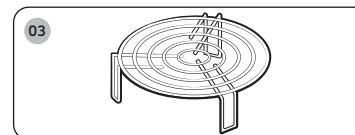

**03 Skara**, e cila duhet vendosur në pjatën rrotulluese.

**Qëllimi:** Skara metalike mund të përdoret për pjekje dhe për gatim të kombinuar.

### SHËNIM

**MOS** e përdorni furrën me mikrovalë pa unazën rrotulluese dhe pjatën rrotulluese.



## Vendi i instalimit

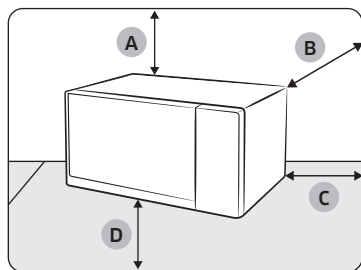

- A. 20 cm sipër
- B. 0 cm mbrapa
- C. 10 cm anash
- D. 85 cm nga dyshemeja

- Zgjidhni një sipërfaqe të sheshtë e të niveluar rreth 85 cm mbi dysheme. Sipërfaqja duhet të mbajë peshën e furrës.
- Rekomandojmë instalimin e produktit në mënyrë të tillë që pjesa e pasme të integrohet në mur dhe të lihet minimalisht 10 cm nga të dyja anët dhe 20 cm mbi produkt për ajrosje.
- Mos e instaloni furrën në mjedise të ngrohta ose të lagështa, si për shembull pranë furrave me mikrovalë ose kaloriferëve.
- Ndiqni specifikimet për furnizimin me energji të kësaj sobe. Përdorni vetëm kordonë të miratuar zgjatues, nëse është nevojë.
- Përpara se ta përdorni furrën me mikrovalë për herë të parë, pastroni me leckë të njomë pjesën e brendshme dhe gominën e derës.

## Pjata rrotulluese

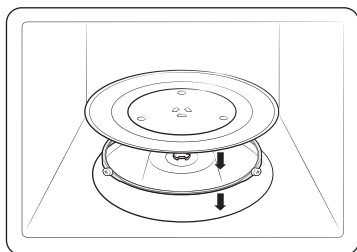

Hiqni të gjitha materialet e paketimit që ndodhen brenda në furrë. Instaloni unazën rrotulluese dhe pjatën rrotulluese. Verifikoni që pjata rrotulluese të rrotullohet lirshëm.

## Mirëmbajtja

### Pastrim

Pastrojeni furrën rregullisht për të parandaluar grumbullimin e papastërtive mbi furrë ose brenda saj. Gjithashtu, kushtojini vëmendje të veçantë derës, gominës së derës, si dhe pjatës rrotulluese dhe unazës rrotulluese (vetëm për modelet përkatëse).

Nëse dera nuk hapet ose mbyllet lirish, kontrolloni së pari nëse janë grumbulluar papastërti në gominat e derës. Përdorni leckë të butë me ujë me sapun për pastrimin e sipërfaqes së jashtme dhe të brendshme të furrës. Shpëlajini dhe thajini mirë.

Për të pastruar papastërtitë e forta me aroma të pakëndshme në pjesën e brendshme të furrës

1. Pasi ta keni zbrazur furrën, vendosni një filxhan me lëng limoni të holluar në qendër të pjatës rrotulluese.
2. Ngrohni furrën për 10 minua në fuqinë maksimale.
3. Pas përfundimit të ciklit, prisni derisa furra të ftohet. Më pas, hapni derën dhe pastroni dhomën e gatimit.

### ⚠ KUJDES

- Mbajini derën dhe gominat e saj të pastra dhe sigurohuni që dera të hapet dhe mbyllet lirish. Përndryshe, mund të shkurtohet cikli i jetës së furrës.
- Bëni kujdes që të mos derdhni ujë në ventilatorët e furrës.
- Mos përdorni substanca gërryese ose kimike për pastrimin.
- Pas çdo përdorimi të furrës, përdorni një detergjent të butë për pastrimin e dhomës së gatimit pasi furra të jetë ftohur.

## Mirëmbajtja

### Ndërrimi (riparimi)

#### ⚠ VINI RE

Brenda furrës nuk ka pjesë që mund të hiqen nga përdoruesi. Mos u përpuni ta ndërroni ose riparoni furrën vetë.

- Nëse keni probleme me menteshat, bllokimin dhe/ose derën, kontaktoni me një teknik të kualifikuar ose pikën lokale të shërbimit të Samsung-ut për ndihmë teknike.
- Nëse dëshironi të ndërroni llambën, kontaktoni pikën lokale të shërbimit të Samsung-ut. Mos e ndërroni vetë.
- Nëse keni probleme me kasën e jashtme të furrës, hiqni fillimisht nga priza dhe më pas kontaktoni pikën lokale të shërbimit të Samsung-ut.

### Kujdesi për kohë të gjata mospërdorimi

- Nëse nuk e përdorni furrën për një kohë të gjatë, hiqeni nga priza dhe lëvizeni furrën në një vend të thatë, pa pluhur. Pluhuri dhe lagështia që krijohen brenda furrës mund të ndikojnë në performancën e furrës.

## Karakteristikat e furrës

### Furra

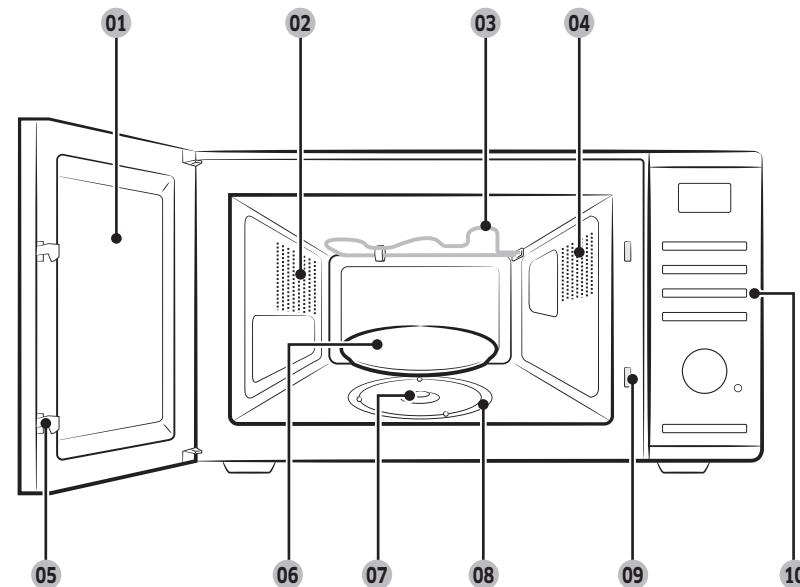

- |    |                     |    |                   |    |                                |
|----|---------------------|----|-------------------|----|--------------------------------|
| 01 | Dera                | 02 | Vrimat e ajrimit  | 03 | Elementi ngrohës               |
| 04 | Drita               | 05 | Shulat e derës    | 06 | Pjata rrotulluese              |
| 07 | Bashkuesi           | 08 | Unaza rrotulluese | 09 | Vrimat e bllokimit të sigurisë |
| 10 | Paneli i kontrollit |    |                   |    |                                |

## Paneli i kontrollit

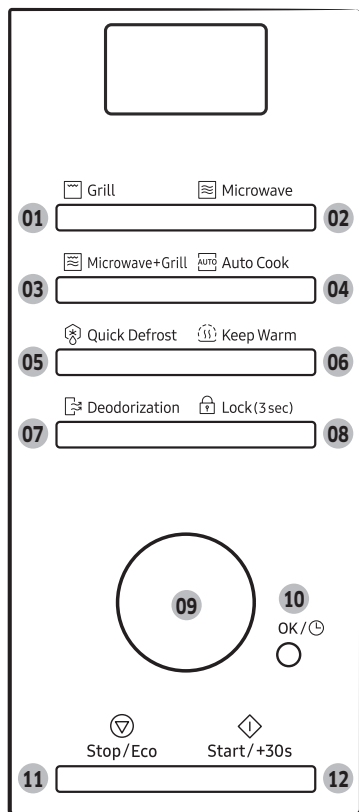

- 01 Butoni Grill (Skarë)
- 02 Butoni Microwave (Mikrovalë)
- 03 Butoni Microwave+Grill (Mikrovalë+Skarë)
- 04 Butoni Auto Cook (Gatimi automatik)
- 05 Butoni Quick Defrost (Shkrirje e shpejtë)
- 06 Butoni Keep Warm (Mbaj ngrohtë)
- 07 Butoni Deodorization (Heqja e aromave)
- 08 Butoni Lock (3 sec) (Bllokim (3 sek.))
- 09 Doreza e çelësit (Pesha/Racioni/Koha)
- 10 Butoni OK/Clock (OK/Ora)
- 11 Butoni Stop/Eco (Ndalo/Kursim)
- 12 Butoni Start/+30s (Fillo/+30s)

## Përdorimi i furrës

### Përdorimi i veçorisë gatim automatik

#### 1. Gatim i shëndetshëm

Kodi	Ushqimi	Kodi	Ushqimi
1-1	Ushqime të gatshme (Të ftohta)	1-2	Ushqime vegjetariane (Të ftohta)
1-3	Lule brokoli	1-4	Karota me feta
1-5	Barbunja	1-6	Spinaq
1-7	Kalli misri	1-8	Patate të qëruara
1-9	Oriz i kuq	1-10	Makarona integrale
1-11	Quinoa	1-12	Bullgur
1-13	Perime furre	1-14	Domate të pjekura në skarë
1-15	Kraharorë pule	1-16	Kraharorë gjeldeti
1-17	Fileta të freskëta peshku	1-18	Fileta të freskëta salmoni
1-19	Karkaleca deti të freskët	1-20	Troftë e freskët
1-21	Peshk skare	1-22	Bifteke salmoni

#### 2. Embëlsira shtëpie

Kodi	Ushqimi	Kodi	Ushqimi
2-1	Kek me arra	2-2	Bukë me banane
2-3	Kek i butë	2-4	Biskota
2-5	Puding me vezë	2-6	Kek me çokolatë në kupë
2-7	Kek në kupë	2-8	Kafe me qumësht
2-9	Çaj jeshil me qumësht	2-10	Çaj me qumësht

### Përdorimi i veçorisë shkrirje e shpejtë

Kodi	Ushqimi	Kodi	Ushqimi
1	Mish	2	Pulë
3	Peshk	4	Perime të ngrira
5	Bukë		

Përdorimi i furrës

## Udhëzuesi për zgjidhjen e problemeve

### Zgjidhja e problemeve

Nëse ju dalin ndonjë nga problemet e radhitura më poshtë, provoni zgjidhjet e dhëna.

Problemi	Shkaku	Veprimi
Butonat nuk mund të shtypen siç duhet.	Është aktivizuar bllokimi për fëmijët.	Çaktivizoni Bllokimi për fëmijët.
Nuk shfaqet ora.	Është caktuar funksioni Ekonomik (për kursim energjie).	Çaktivizoni funksionin Ekonomik.
Furra nuk punon.	Nuk merr korrent.	Sigurohuni që pajisja merr korrent.
	Dera është e hapur.	Mbyllni derën dhe provoni sërish.
Kur futet në prizë, furra fillon menjëherë punën.	Dera nuk është mbyllur siç duhet.	Mbyllni derën dhe kontrolloni sërish.
Dera nuk mund të hapet siç duhet.	Midis pjesës së brendshme të furrës dhe derës së saj ka mbetje ushqimore.	Pastroni furrën dhe më pas hapni derën.
Gjatë gatimit ka shkëndija.	Enët metalike përdoren gjatë funksioneve të pjekjes/shkrirjes.	Mos përdorni enë metalike.
Pjesa e jashtme e furrës është shumë e nxehtë përgjatë përdorimit.	Nuk ka hapësirë të mjaftueshme ajrimi për furrën.	Në pjesën e përparme dhe të pasme të furrës, ka tuba thithjeje/shkarkimi për ajrim. Ruani hapësirat e specifikuar në udhëzuesin e instalimit të produktit.

Problemi	Shkaku	Veprimi
Drita e brendshme errësohet ose nuk ndizet fare.	Dera është lënë hapur për një kohë të gjatë.	Drita e brendshme mund të fiket automatikisht kur aktivizohet funksioni ekonomik. Mbyllni dhe rihapni derën ose shtypni butonin <b>Stop/Eco (Ndalo/Kursim)</b> .
	Drita e brendshme është mbuluar me lëndë të huaj.	Pastroni pjesën e brendshme të furrës dhe kontrolloni sërish.
Gatimi ka përfunduar, por ventilatori i ftohës vazhdon të punojë për rreth 3 minuta pas përfundimit të gatimit.	Për të ajrosur furrën, ventilatori ftohës vazhdon të punojë për rreth 3 minuta pas përfundimit të gatimit.	Ky nuk është keqfunksionim i furrës.
Gjatë përdorimit ka një tingull kërcitjeje dhe furra nuk punon.	Gatimi i ushqimit të mbyllur ose përdorimi i një ene me kapak mund të shkaktojë tinguj kërcitjeje.	Mos përdorni enë të vlosura sepse atë mund të shpërthejnë për shkak të zgjerimit të përmbajtjeve.
Gjatë gatimit dëgjohet një sinjal.	Nëse përdoret funksioni Gatim automatik, ky sinjal nënkupton kohën e kthimit të ushqimit gjatë shkrirjes.	Pas kthimit të ushqimit, shtypni sërish butonin <b>Start/+30s (Fillo/+30s)</b> për të rinisur përdorimin.
Gjatë rrotullimit, pjata e rrotullimit del nga vendi ose ndalon rrotullimin.	Nuk ka unazë rrotulluese ose unaza rrotulluese nuk është e vendosur siç duhet.	Instaloni unazën rrotulluese dhe pastaj provoni sërish.

Problemi	Shkaku	Veprimi
Pjata rrotulluese kërcet gjatë rrotullimit dhe është e zhurmshme.	Në pjesën e poshtme të furrës ka mbetje ushqimore.	Hiqni mbetjet ushqimore të mbledhura në pjesën e poshtme të furrës.
C-d0	Butonat e komandimit shtypen për mbi 10 sekonda.	Pastroni butonat dhe kontrolloni nëse ka ujë në sipërfaqen rreth butonit. Nëse ndodh sërish, fikni furrën me mikrovalë mbi 30 sekonda dhe provoni ta caktoni sërish.

#### SHËNIM

- Përmbajtja e plotë e udhëzuesit për zgjidhjen e problemeve është regjistruar në manualin e plotë dhe mund ta shkarkoni atë në sajin Samsung.com.
- Nëse zgjidha e sugjeruar nuk e zgjidh problemin, kontaktoni pikën lokale të kujdesit ndaj klientit të "SAMSUNG".

## Specifikimet teknike

"SAMSUNG" përpiqet të përmirësojë produktet e tij në çdo kohë. Si specifikimet për dizajnin, ashtu edhe këto udhëzime përdorimi i nënshtrohen ndryshimit pa njoftim.

Modeli	MG23DG4524A***
Burimi i energjisë	230 V ~ 50 Hz AC
Konsumi i energjisë Fuqia maksimale Microwave (Mikrovalë) Me skarë (elementi nxehës)	2400 W 1250 W 1150 W
Fuqia në dalje	100 W / 800 W - 6 nivele (IEC-705)
Norma e funksionimit	2450 MHz
Përmasat (Gj x L x Th) Jashtë (duke përfshirë dorezën) Dhomëza e furrës	489 x 275 x 394 mm 330 x 211 x 324 mm
Volumi	23 litra
Pesha Neto	Rreth 13,0 kg

\* Ky produkt përmban një burim drite të kategorisë së efikasitetit të energjisë <G>.

Për manualin e plotë, skanimin e kodit QR apo hyrje nga interneti te <https://www.samsung.com>

Ju lutemi, kini parasysh se garancia e "Samsung" NUK mbulon telefonatat për shërbim për të shpjeguar funksionimin e produktit, për të rregulluar instalimin e gabuar ose për të kryer pastrimin ose mirëmbajtjen normale.

PYETJE OSE KOMENTE?



Skanojeni këtë me celularin tuaj.

Skanojeni kodin QR\* ose vizitoni [www.samsung.com](http://www.samsung.com) për të parë për informacione të dobishme.

\* Kërkon instalimin e lexuesit në celular.

SHTETI	TELEFONONI	OSE NA VIZITONI NË INTERNET NË
UK	0333 000 0333	<a href="http://www.samsung.com/uk/support">www.samsung.com/uk/support</a>
IRELAND (EIRE)	0818 717100	<a href="http://www.samsung.com/ie/support">www.samsung.com/ie/support</a>
GERMANY	06196 77 555 77	<a href="http://www.samsung.com/de/support">www.samsung.com/de/support</a>
FRANCE	01 48 63 00 00	<a href="http://www.samsung.com/fr/support">www.samsung.com/fr/support</a>
SPAIN	91 175 00 15	<a href="http://www.samsung.com/es/support">www.samsung.com/es/support</a>
PORTUGAL	210 608 098 Chamada para a rede fixa nacional Dias úteis das 9h às 20h	<a href="http://www.samsung.com/pt/support">www.samsung.com/pt/support</a>
LUXEMBURG	261 03 710	<a href="http://www.samsung.com/be_fr/support">www.samsung.com/be_fr/support</a>
NETHERLANDS	088 90 90 100	<a href="http://www.samsung.com/nl/support">www.samsung.com/nl/support</a>
BELGIUM	02-201-24-18	<a href="http://www.samsung.com/be/support">www.samsung.com/be/support</a> (Dutch) <a href="http://www.samsung.com/be_fr/support">www.samsung.com/be_fr/support</a> (French)
NORWAY	21629099	<a href="http://www.samsung.com/no/support">www.samsung.com/no/support</a>
DENMARK	707 019 70	<a href="http://www.samsung.com/dk/support">www.samsung.com/dk/support</a>
FINLAND	030-6227 515	<a href="http://www.samsung.com/fi/support">www.samsung.com/fi/support</a>
SWEDEN	0771-400 300	<a href="http://www.samsung.com/se/support">www.samsung.com/se/support</a>
AUSTRIA	0800 72 67 864 (0800-SAMSUNG)	<a href="http://www.samsung.com/at/support">www.samsung.com/at/support</a>
SWITZERLAND	0800 726 786	<a href="http://www.samsung.com/ch/support">www.samsung.com/ch/support</a> (German) <a href="http://www.samsung.com/ch_fr/support">www.samsung.com/ch_fr/support</a> (French)
HUNGARY	0680SAMSUNG (0680-726-7864)	<a href="http://www.samsung.com/hu/support">www.samsung.com/hu/support</a>
CZECH	800 - SAMSUNG (800-726786)	<a href="http://www.samsung.com/cz/support">www.samsung.com/cz/support</a>
SLOVAKIA	0800 - SAMSUNG (0800-726 786)	<a href="http://www.samsung.com/sk/support">www.samsung.com/sk/support</a>
CROATIA	072 726 786	<a href="http://www.samsung.com/hr/support">www.samsung.com/hr/support</a>
BOSNIA	055 233 999	<a href="http://www.samsung.com/ba/support">www.samsung.com/ba/support</a>

SHTETI	TELEFONONI	OSE NA VIZITONI NË INTERNET NË
North Macedonia	023 207 777	<a href="http://www.samsung.com/mk/support">www.samsung.com/mk/support</a>
MONTENEGRO	020 405 888	<a href="http://www.samsung.com/support">www.samsung.com/support</a>
SLOVENIA	080 697 267 (brezplačna številka)	<a href="http://www.samsung.com/si/support">www.samsung.com/si/support</a>
SERBIA	011 321 6899	<a href="http://www.samsung.com/rs/support">www.samsung.com/rs/support</a>
Kosovo	038 40 30 90	<a href="http://www.samsung.com/support">www.samsung.com/support</a>
ALBANIA	045 620 202	<a href="http://www.samsung.com/al/support">www.samsung.com/al/support</a>
BULGARIA	0800 111 31 - Безплатен за всички оператори *3000 - Цена на един градски разговор или според тарифата на мобилният оператор 09:00 до 18:00 - Понеделник до Петък	<a href="http://www.samsung.com/bg/support">www.samsung.com/bg/support</a>
ROMANIA	0800872678 - Apel gratuit *8000 - Apel tarifat în rețea Program Call Center Luni - Vineri: 9 AM - 6 PM	<a href="http://www.samsung.com/ro/support">www.samsung.com/ro/support</a>
ITALIA	800-SAMSUNG (800.7267864)	<a href="http://www.samsung.com/it/support">www.samsung.com/it/support</a>
CYPRUS	8009 4000 only from landline, toll free	<a href="http://www.samsung.com/gr/support">www.samsung.com/gr/support</a>
GREECE	80111-SAMSUNG (80111 726 7864) from mobile and land line (+30) 210 6897691 from mobile and land line	<a href="http://www.samsung.com/gr/support">www.samsung.com/gr/support</a>
POLAND	801-172-678* * (optata według taryfy operatora)	<a href="http://www.samsung.com/pl/support/">http://www.samsung.com/pl/support/</a>
LITHUANIA	8-800-77777	<a href="http://www.samsung.com/lt/support">www.samsung.com/lt/support</a>
LATVIA	8000-7267	<a href="http://www.samsung.com/lv/support">www.samsung.com/lv/support</a>
ESTONIA	800-7267	<a href="http://www.samsung.com/ee/support">www.samsung.com/ee/support</a>
UKRAINE	0-800-502-000	<a href="http://www.samsung.com/ua/support">www.samsung.com/ua/support</a>
MOLDOVA	+373-22-667-400	<a href="http://www.samsung.com/ua/support/moldova">www.samsung.com/ua/support/moldova</a>



DE68-04756A-00

# Mikrotalasna pećnica

## Jednostavno korisničko uputstvo

MG23DG4524A\*\*\*



Skenirajte ovo pametnim telefonom.

- Uputstva o tome kako se koristi proizvod potražite u korisničkim priručnicima, kojima se može pristupiti preko QR koda ili veb lokacije kompanije Samsung Electronics (<https://www.samsung.com>)



**SAMSUNG**

## Priprema

### Wi-Fi MODEL

#### Povezivanje aplikacije SmartThings

1. Pokrenite aplikaciju za očitavanje QR koda da biste skenirali QR sliku koja je nalepljena na proizvod.
2. Kada je aplikacija SmartThings aktivna, dodirnite „Dodaj“ da biste povezali aplikaciju SmartThings sa proizvodom.

#### Registracija proizvoda / Čitanje priručnika / Korisnička podrška

1. Pokrenite aplikaciju za očitavanje QR koda da biste skenirali QR sliku koja je nalepljena na proizvod.
2. Kada je aplikacija SmartThings aktivna, pritisnite „Podrška za proizvod“.
3. Izaberite „Registracija proizvoda“, „Ručno“ ili „Korisnička podrška“.

\*Registracija proizvoda možda nije dostupna u svim zemljama.

### MODEL BEZ Wi-Fi VEZE

#### Registracija proizvoda / Čitanje priručnika / Korisnička podrška

1. Pokrenite aplikaciju za očitavanje QR koda da biste skenirali QR sliku koja je nalepljena na proizvod.
2. Izaberite „Registracija proizvoda“, „Ručno“ ili „Korisnička podrška“.

\*Registracija proizvoda možda nije dostupna u svim zemljama.

#### NAPOMENA

- Pružamo onlajn priručnike kojima možete da pristupate putem pametnog telefona ili našeg veb-sajta kako bismo smanjili upotrebu priručnika u papirnom formatu i sačuvali Zemlju.

## Sadržaj

Bezbednosna uputstva	<b>3</b>
Važna bezbednosna uputstva	3
Opšte mere bezbednosti	6
Predostrožnosti za rad mikrotalasne pećnice	7
Ograničena garancija	7
Definicija grupe proizvoda	8
Pravilno odlaganje ovog proizvoda (Odlaganje električne i elektronske opreme)	8
<b>Ugradnja</b>	<b>8</b>
Dodatni elementi	8
Mesto postavljanja	9
Obrtno postolje	9
<b>Održavanje</b>	<b>9</b>
Čišćenje	9
Zamena (popravka)	10
Zaštita u slučaju dužeg perioda nekorisćenja	10
<b>Karakteristike pećnice</b>	<b>10</b>
Pećnica	10
Kontrolna tabla	11
<b>Korišćenje pećnice</b>	<b>11</b>
Korišćenje funkcije automatsko kuvanje	11
Korišćenje funkcije brzo odmrzavanje	11
<b>Vodič za rešavanje problema</b>	<b>12</b>
Rešavanje problema	12
<b>Tehničke specifikacije</b>	<b>13</b>

## Bezbednosna uputstva

### VAŽNA BEZBEDNOSNA UPUTSTVA

PAŽLJIVO PROČITAJTE I SAČUVAJTE ZA BUDUĆU UPOTREBU.

**UPOZORENJE:** U slučaju oštećenja vrata ili zaptivnog sistema na vratima, pećnica se ne sme koristiti dok je ne popravi stručna osoba.

**UPOZORENJE:** Servisiranje i bilo kakvu popravku koja podrazumeva uklanjanje površine koja štiti od izlaganja mikrotalasnoj energiji sme da obavlja isključivo stručna osoba.

**UPOZORENJE:** Tečnosti i ostala hrana ne smeju se zagrevati u zatvorenim posudama jer postoji opasnost od eksplozije.

**UPOZORENJE:** Deci dozvoljavajte da koriste pećnicu bez nadzora samo ako su dobila odgovarajuća uputstva, tako da su u stanju da je koriste bezbedno i svesna su potencijalnih opasnosti od nepravilne upotrebe.

Ovaj uređaj je predviđen samo za upotrebu u domaćinstvu i nije predviđen za upotrebu u sledećim prilikama:

- kuhinje za osoblje u prodavnicama, kancelarijama i u drugim radnim okruženjima;
- farme;
- od strane gostiju u hotelima, motelima i drugim smeštajnim objektima;
- u objektima koji pružaju usluge prenoćišta sa doručkom.

Koristite isključivo posude koje je pogodno za upotrebu u mikrotalasnoj pećnici.

Pri zagrevanju hrane u plastičnim ili papirnim posudama, nadgledajte rad pećnice jer se mogu zapaliti.

Ne koristite ovaj uređaj u druge svrhe, već isključivo za kuvanje.

Sušenje odeće i zagrevanje termo jastuka, papuča, sušera, mokrih krpa i sličnog može dovesti do povreda ili požara.

Koristite ovaj uređaj samo u predviđene svrhe, kao što je opisano u ovom priručniku. Ne stavljajte korozivne hemikalije ili jedinjenja koja dovode do korozivnih isparenja u ovaj uređaj ili na njega. Ovaj tip rerne je konstruisan isključivo za grejanje, kuvanje ili sušenje hrane.

Nije konstruisan za industrijsku ili laboratorijsku upotrebu.

Ako se pojavi dim, isključite uređaj pomoću prekidača ili iz struje i ne otvarajte vrata da bi se eventualni plamen sam ugasio.

Zagrevanje napitaka u mikrotalasnoj pećnici može dovesti do zakasnelog proviranja sa prolivanjem, pa morate biti obazrivi pri rukovanju posudom.

Sadržaj flašica za hranjenje i teglica sa hranom za bebe treba promešati ili promućkati, a temperaturu treba proveriti pre hranjenja kako ne bi došlo do opekotina.

## Bezbednosna uputstva

Jaja u ljusci i cela kuvana jaja ne bi trebalo zagrevati u mikrotalasnoj pećnici jer mogu da eksplodiraju, čak i nakon završetka obrade u mikrotalasnoj pećnici.

Trebalo bi da redovno čistite pećnicu i uklanjate eventualne ostatke hrane.

Ako se pećnica ne održava čistom, može doći do propadanja površina pećnice što može skratiti radni vek uređaja i eventualno dovesti do opasnih situacija.

Ova mikrotalasna pećnica predviđena je za upotrebu isključivo na radnoj površini (kao samostojeća) i ne sme da se ugrađuje kao ugradni element.

Ne smete da koristite metalne posude za hranu i napitke prilikom pripreme namirnica u mikrotalasnoj pećnici.

Vodite računa da ne pomerite obrtno postolje prilikom vađenja posuda iz uređaja.

Uređaj ne sme da se čisti parom.

Ovaj uređaj ne sme da se čisti mlazom vode.

Ovaj uređaj nije predviđen za postavljanje unutar pokretnih domova, kamp-prikolica i sličnih vozila.

Nije predviđeno da ovaj uređaj koriste osobe (što podrazumeva decu) sa smanjenim fizičkim, čulnim ili mentalnim sposobnostima ili manjkom iskustva i znanja, osim pod nadzorom ili prema uputstvima osobe koja je odgovorna za njihovu bezbednost.

Decu bi trebalo nadgledati da se ne bi igrala uređajem.

Ovaj uređaj mogu koristiti deca od 8 godina i starija, kao i osobe sa smanjenim fizičkim, čulnim ili mentalnim sposobnostima ili manjkom iskustva i znanja, pod uslovom da su svesne potencijalnih opasnosti i da ih odgovorna osoba nadzire ili da im je dala uputstva za bezbedno korišćenje uređaja. Deca ne smeju da se igraju sa uređajem. Čišćenje i održavanje uređaja ne smeju da obavljaju deca bez nadzora odraslih.

Ako je kabl za napajanje oštećen, moraju ga zameniti proizvođač, predstavnik ovlašćenog servisa ili neko drugo stručno lice da bi se izbegla opasnost.

Ovu pećnicu bi trebalo postaviti u odgovarajućem smeru i na odgovarajućoj visini, tako da bude omogućen jednostavan pristup unutrašnjosti i delu za kontrolu.

Pre prve upotrebe pećnice, ona bi prvo trebalo 10 minuta da radi sa vodom, nakon čega može normalno da se koristi.

Ako pećnica proizvodi čudan zvuk, miris paljevine ili dim, odmah isključite utikač iz zidne utičnice i obratite se najbližem servisnom centru.

Mikrotalasna pećnica mora biti postavljena tako da pristup utikaču bude slobodan.

**UPOZORENJE:** Kada se uređaj koristi u kombinovanom režimu, deca bi trebalo da ga koriste samo pod nadzorom odraslih zbog toga što se razvija veoma visoka temperatura.

Tokom upotrebe uređaj postaje vreo. Vodite računa da ne dodirnete grejače u pećnici.

**UPOZORENJE:** Spoljni delovi uređaja mogu da postanu vrela tokom upotrebe. Mlađoj deci ne treba dozvoljavati da prilaze uređaju.

Za čišćenje vrata pećnice nemojte da koristite agresivna abrazivna sredstva za čišćenje niti oštre metalne strugalice pošto mogu da ogrebu površinu i da izazovu pucanje stakla. Ne sme se koristiti uređaj za čišćenje parom.

**UPOZORENJE:** Uverite se da je uređaj isključen pre zamene lampe kako biste izbegli mogućnost da dođe do strujnog udara. Uređaj se ne sme postaviti iza dekorativnih vrata da bi se izbeglo pregrevanje.

**UPOZORENJE:** Uređaj i njegovi spoljni delovi mogu da postanu vrela tokom upotrebe.

Vodite računa da ne dodirnete grejače.

Deca mlađa od 8 godina ne bi trebalo da prilaze pećnici, osim ako su pod stalnim nadzorom.

**OPREZ:** Pripremu hrane treba nadgledati. Kratku pripremu hrane treba stalno nadgledati.

Dok uređaj radi, vrata ili spoljna površina mogu biti vruća.

Dok uređaj radi, spoljni delovi mogu biti vrući.

Površine mogu postati vruće tokom upotrebe.

Aparat nije namenjen za rad pomoću spoljnog tajmera niti posebnog sistema za daljinsku kontrolu.

Ovaj uređaj mogu koristiti deca od 8 godina i starija, kao i osobe sa smanjenim fizičkim, čulnim ili mentalnim sposobnostima ili manjkom iskustva i znanja, pod uslovom da su svesne potencijalnih opasnosti i da ih odgovorna osoba nadzire ili da im je dala uputstva za bezbedno korišćenje uređaja. Deca ne smeju da se igraju sa uređajem. Deca ne bi trebalo da obavljaju čišćenje i održavanje, osim ako nisu starija od 8 godina i imaju nadzor su odrasle osobe.

Uređaj i kabl uređaja moraju biti van domašaja dece koja imaju manje od 8 godina.



## Bezbednosna uputstva

### Opšte mere bezbednosti

Samo kvalifikovani tehničar može obavljati popravke i modifikacije.

Nemojte da zagrevate hranu ili tečnosti u zatvorenim posudama u mikrotalasnoj pećnici.

Za čišćenje pećnice nemojte da koristite apotekarski benzin, razređivač, alkohol, paru ili aparate za čišćenje pod pritiskom.

Pećnicu nemojte da postavljate: blizu grejača ili zapaljivog materijala; na mestima izloženim vlazi, masnoći, prašini ili izloženim direktnoj sunčevoj svetlosti ili vodi; na mestima na kojima može da dođe do curenja gasa; na neravnoj površini.

Ova pećnica mora da bude pravilno uzemljena u skladu sa lokalnim i državnim propisima.

Redovno koristite suhu krpu da biste uklonili strane supstance sa viljuški i kontakata utikača.

Nemojte da vučete, prekomerno savijate, kao ni da stavljate teške predmete na kabl za napajanje. U slučaju curenja gasa (propan, tečni gas itd.) odmah provetrite prostoriju. Nemojte da dodirujete kabl za napajanje.

Nemojte da dodirujete kabl za napajanje vlažnim rukama.

Nemojte da isključujete kabl za napajanje dok pećnica radi.

Nemojte da stavljate prste niti strane supstance u pećnicu. Ako strane supstance uđu u pećnicu, isključite kabl za napajanje i obratite se lokalnom servisnom centru kompanije Samsung.

Nemojte previše da pritiskate pećnicu i nemojte da je udarate.

Nemojte da stavljate pećnicu na lomljive predmete.

Proverite da li napon, frekvencija i jačina struje odgovaraju specifikacijama proizvoda.

Čvrsto priključite utikač kabla za napajanje u zidnu utičnicu. Nemojte da koristite adaptere sa više priključaka, produžne kablove niti električne transformatore.

Nemojte da kačite kabl za napajanje na metalne objekte. Pobrinite se da se kabl nalazi između predmeta ili iza pećnice.

Nemojte da koristite oštećeni utikač, kabl za napajanje ili zidnu utičnicu koja nije dobro pričvršćena.

U slučaju oštećenja utikača ili kablova za napajanje obratite se lokalnom servisnom centru kompanije Samsung.

Nemojte da sipate niti da prskate vodu direktno na pećnicu.

Nemojte da stavljate predmete na pećnicu, unutar pećnice niti na vrata pećnice.

Nemojte prskanjem da nanosite isparljive supstance, kao što su insekticidi, na pećnicu.

Ne stavljajte zapaljive materijale u pećnicu. Budući da alkoholna isparenja mogu da dođu u kontakt sa vrelim delovima pećnice, budite oprezni prilikom zagrevanja hrane ili pića koji sadrže alkohol.

Deca se mogu udariti o vrata ili prikleštiti prste u vratima. Kada otvarate/zatvarate vrata, neka deca budu na bezbednoj udaljenosti.

### Upozorenje za mikrotalasnu pećnicu

Zagrevanje napitaka u mikrotalasnoj pećnici može dovesti do zakasnelog eruptivnog vrenja; uvek budite oprezni pri rukovanju posudom. Uvek sačekajte najmanje 20 sekundi pre rukovanja napicima. Ako je potrebno, mešajte tokom grejanja. Uvek mešajte nakon grejanja.

U slučaju nastanka opekotine, pratite sledeća uputstva za prvu pomoć:

1. Opečeni deo tela potopite u hladnu vodu u trajanju od najmanje 10 minuta.
2. Pokrijte ga čistim, suvim zavojem.
3. Ne nanosite nikakve kreme, ulja niti losione.

Nemojte da stavljate posudu za pečenje i rešetku za pećnicu u vodu odmah nakon obrade hrane da ih ne biste oštetili.

Nemojte da koristite pećnicu za prženje u dubokom ulju jer nije moguće kontrolisati temperaturu ulja. Vrelo ulje može iznenada da pokipi.

### Predostrožnosti za mikrotalasnu pećnicu

Koristite samo posude predviđeno za korišćenje u mikrotalasnoj pećnici. Nemojte da koristite metalne posude, tanjire sa pozlaćenim ili srebrnim rubovima, ražnjeve itd.

Uklonite žičane veze. Postoji mogućnost stvaranja električnog luka.

Nemojte da koristite pećnicu za sušenje papira ili odeće.

Koristite kraće vreme za manje količine hrane kako biste sprečili pregrevanje i zagorevanje.

Utikač i kabl za napajanje držite dalje od izvora vode i toplote.

Da biste izbegli rizik od eksplozije, nemojte da zagrevate jaja u ljusci niti tvrdo kuvana jaja.

Nemojte da zagrevate hermetički zatvorene ili vakuumirane posude, koštunjavo voće, paradajz itd.

Nemojte da pokrivete ventilacione otvore tkaninom ili papirom. To stvara rizik od požara. Pećnica može da se pregreje i da se automatski isključi, nakon čega će ostati isključena dok se dovoljno ne ohladi.

Uvek koristite kuhinjske rukavice prilikom vađenja posuda.

Tečnosti promešajte na polovini grejanja ili nakon grejanja, pa ih ostavite bar 20 minuta nakon grejanja kako biste sprečili da dođe do proviranja sa prolivanjem.

Prilikom otvaranja vrata pećnice trebalo bi da stojite na udaljenosti ispružene ruke kako biste sprečili da vas opeče vrelo vazduh ili para koja izlazi iz pećnice.



Nemojte da uključujete pećnicu kada je prazna. Pećnica će se automatski isključiti nakon 30 minuta iz bezbednosnih razloga. Preporučuje se da u pećnici uvek stoji čaša vode koja će upijati mikrotalasnu energiju ako dođe do slučajnog uključivanja pećnice. Pećnicu postavite poštujući propisana rastojanja od drugih predmeta koja su navedena u ovom priručniku. (Pogledajte odeljak „Instaliranje mikrotalasne pećnice“.) Budite pažljivi prilikom priključivanja električnih uređaja u utičnice u blizini pećnice.

### Predostrožnosti za rad mikrotalasne pećnice

Ako se ne pridržavate sledećih mera predostrožnosti rizikujete da budete izloženi štetnom dejstvu mikrotalasne energije.

- Nemojte da uključujete pećnicu dok su vrata otvorena. Nemojte da modifikujete sigurnosne brave (brave na vratima). Nemojte ništa da stavljate u otvore za sigurnosno zatvaranje.
- Nemojte da stavljate predmete između vrata pećnice i otvora pećnice i pazite da se ostaci hrane ili sredstva za čišćenje ne skupljaju na zaptivnim površinama. Vrata i zaptivne površine vrata održavajte čistim tako što ćete ih nakon svake upotrebe obrisati vlažnom krpom, a zatim i mekom suvom krpom.
- Nemojte da uključujete pećnicu ako je oštećena. Uključite je tek nakon što je popravi kvalifikovani serviser.  
**Važno:** Vrata pećnice moraju da budu pravilno zatvorena. Vrata ne smeju da budu savijena; šarke vrata ne smeju da budu polomljene ili rasklimane; zaptivni sistem na vratima i zaptivne površine ne smeju da budu oštećeni.
- Samo kvalifikovani serviser može da vrši podešavanja i popravke.

### Ograničena garancija

Kompanija Samsung naplaćuje zamenu dodatnog elementa ili otklanjanje estetskih nedostataka ako je do oštećenja uređaja ili dodatnog elementa došlo krivicom korisnika. Ova napomena odnosi se na sledeće:

- Vrata, ručke, spoljna tabla ili kontrolna tabla koje su ulubljene, izgrebane ili neispravne.
- Polomljeno ili izgubljeno ležište, valjak, spojnica ili žičana rešetka.

Koristite ovu pećnicu samo u predviđene svrhe, kao što je opisano u ovom priručniku. Upozorenja i važna bezbednosna uputstva iz ovog priručnika ne obuhvataju sve moguće uslove i situacije do kojih može doći. Dužni ste da razborito, oprezno i pažljivo postupate pri postavljanju, održavanju i korišćenju pećnice.

Zbog toga što se sledeća uputstva za upotrebu odnose na različite modele, karakteristike vaše mikrotalasne pećnice mogu da se razlikuju od onih opisanih u ovom priručniku, a možda neće biti primenljivi ni svi znakovi upozorenja. Ako imate pitanja ili nedoumice, obratite se lokalnom servisnom centru ili potražite pomoć i informacije na adresi [www.samsung.com](http://www.samsung.com).

Ovu pećnicu koristite samo za zagrevanje hrane. Namenjena je isključivo za upotrebu u domaćinstvu. Nemojte da zagrevate nijednu vrstu tekstila, kao ni jastuke napunjene zrnenjelijem. Proizvođač se ne može smatrati odgovornim za oštećenja izazvana nepravilnim ili neispravnim korišćenjem pećnice.

Da biste izbegli habanje površine pećnice i opasne situacije, uvek održavajte pećnicu čistom.



## Bezbednosna uputstva

### Definicija grupe proizvoda

Ovaj proizvod spada u ISM opremu (eng. za „industrijska, naučna i medicinska oprema“) grupe 2, klase B. Definicija grupe 2 u koju spada sva ISM oprema koja generiše radiofrekventnu energiju i/ili je koristi za tretiranje materijala u obliku elektromagnetnog zračenja, kao i EDM oprema i oprema za elektrolučno zavarivanje.

Oprema klase B je oprema pogodna za korišćenje u domaćinstvu i u okruženjima koja imaju direktnu vezu sa mrežom za napajanje niskog napona koja se koristi za snabdevanje stambenih objekata strujom.

### Pravilno odlaganje ovog proizvoda (Odlaganje električne i elektronske opreme)



(Primenjuje su u zemljama sa odvojenim sistemima za prikupljanje otpada)

Ovo obeležje na proizvodu, dodaci ili dokumentacija označavaju to da proizvod i njegovi elektronski dodaci (npr. punjač, slušalice, USB kabl) ne bi smeli da se odlažu zajedno sa ostalim otpadom iz domaćinstva, kada im istekne vek trajanja. Da biste sprečili moguće ugrožavanje čovekove okoline ili ljudskog zdravlja usled nekontrolisanog odlaganja, odvojite ove proizvode od ostalog otpada i odgovorno ga reciklirajte kako biste promovisali trajnu ponovnu upotrebu materijalnih resursa.

Kućni korisnici treba da se obrate prodavcu kod koga su kupili ovaj proizvod ili lokalnoj državnoj ustanovi kako bi se upoznali sa detaljima o mestu i načinu na koji mogu da izvrše recikliranje ovih proizvoda koje će biti bezbedno po čovekovu okolinu.

Poslovni korisnici treba da se obrate dobavljaču i provere uslove i odredbe ugovora o kupovini. Ovaj proizvod i njegovi elektronski dodaci prilikom odlaganja ne treba da se mešaju saostalim komercijalnim otpadom.

Informacije o zalaganju kompanije Samsung za očuvanje životne sredine i specifičnim regulatornim obavezama u vezi sa proizvodom, npr. REACH, potražite na adresi [www.samsung.com](http://www.samsung.com)

## Ugradnja

### Dodatni elementi

U zavisnosti od toga koji ste model kupili, dobićete nekoliko dodatnih elemenata koje možete da koristite na različite načine.

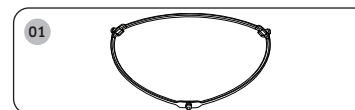

**01 Obrtni prsten**, postavlja se na sredinu pećnice.  
**Svrha:** Obrtni prsten drži obrtno postolje.

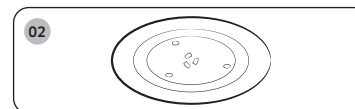

**02 Obrtno postolje**, postavlja se na obrtni prsten tako da se centrom pričvrsti za spojnicu.  
**Svrha:** Obrtno postolje služi kao glavna površina za obradu hrane, a može se lako izvaditi radi čišćenja.

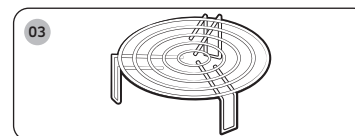

**03 Rešetka za roštilj**, postavlja se na obrtno postolje.  
**Svrha:** Metalna rešetka se može koristiti za roštilj i kombinovanu pripremu hrane.

### NAPOMENA

**NEMOJTE** da koristite mikrotalasnu pećnicu bez obrtnog prstena i obrtnog postolja.



## Mesto postavljanja

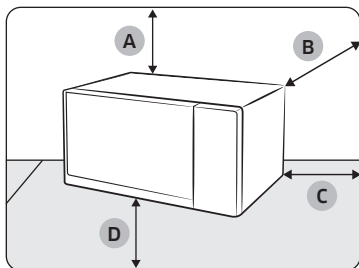

- A. 20 cm iznad
- B. 0 cm iza
- C. 10 cm sa strane
- D. 85 cm od poda

- Izaberite ravnu, nivelisanu površinu koja se nalazi na visini od oko 85 cm u odnosu na pod. Površina mora da drži težinu pećnice.
- Preporučujemo da se proizvod montira tako da se njegov zadnji deo poravna sa zidom, a da se zbog ventilacije ostavi najmanje po 10 cm prostora na bočnim stranama i 20 cm iznad proizvoda.
- Pećnicu nemojte da postavljate na vrućim ili vlažnim mestima, npr. pored druge mikrotalasne pećnice ili radijatora.
- Pridržavajte se specifikacija ove pećnice koje se odnose na napajanje električnom energijom. Ako vam je neophodan produžni kabl, upotrebite isključivo odobren.
- Pre prve upotrebe pećnice vlažnom krpom obrišite njenu unutrašnjost i zaptivni sistem na vratima.

## Obrtno postolje

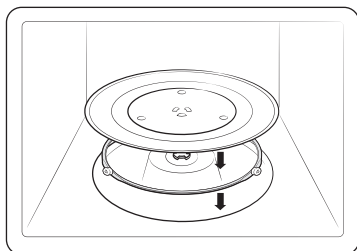

Uklonite sve materijale za pakovanje iz pećnice. Postavite obrtni prsten i obrtno postolje. Proverite da li obrtno postolje može da se okreće.

## Održavanje

### Čišćenje

Redovno čistite pećnicu da biste sprečili nakupljanje nečistoća na pećnici i unutar pećnice. Takođe obratite posebnu pažnju na vrata, zaptivne površine vrata i obrtno postolje i obrtni prsten (samo kod određenih modela).

Ako vrata ne mogu lako da se otvore ili zatvore, prvo proverite da li se nakupilo nečistoća na zaptivnom sistemu na vratima. Mekom krpom navlaženom vodom u koju je rastvoren deterdžent očistite unutrašnju i spoljašnju stranu pećnice. Isperite i dobro osušite.

### Da biste otklonili uporne nečistoće neprijatnog mirisa sa unutrašnje strane pećnice

1. U praznu pećnicu stavite šolju razblaženog soka od limuna na sredinu obrtnog postolja.
2. Zagrejte pećnicu na maksimalan nivo snage u trajanju od 10 minuta.
3. Kada se ciklus završi, sačekajte dok se pećnica ohladi. Zatim otvorite vrata i očistite prostor za obradu hrane.

### ⚠ OPREZ

- Održavajte čistoću vrata i zaptivnih površina vrata da bi se ona lako otvarala i zatvarala. U suprotnom, može doći do skraćivanja radnog veka pećnice.
- Pazite da ne prolijete vodu u ventilacione otvore pećnice.
- Prilikom korišćenja nemojte koristiti abrazivna ili hemijska sredstva.
- Nakon svake upotrebe pećnice, blagim deterdžentom očistite prostor za obradu hrane nakon što se pećnica ohladi.

## Održavanje

### Zamena (popravka)

#### ⚠ UPOZORENJE

Ova pećnica ne sadrži delove koje može da zameni korisnik. Nemojte pokušavati da sami zamenite deo ili da popravljate pećnicu.

- Ako se javi problem sa šarkama, zaptivnim sistemom i/ili vratima, obratite se za tehničku pomoć kvalifikovanom serviseru ili lokalnom servisnom centru kompanije Samsung.
- Ako želite da zamenite sijalicu, obratite se lokalnom servisnom centru kompanije Samsung. Nemojte je sami zamenjivati.
- Ako se javi problem sa spoljašnjim kućištem pećnice, prvo isključite kabl za napajanje iz izvora napajanja, a zatim se obratite lokalnom servisnom centru kompanije Samsung.

### Zaštita u slučaju dužeg perioda nekorišćenja

- Ako ne koristite pećnicu duži period, isključite kabl za napajanje iz zidne utičnice i premestite pećnicu na suvo mesto bez prašine. Prašina i vlaga koje se nakupe unutar pećnice mogu da utiču na njen rad.

## Karakteristike pećnice

### Pećnica

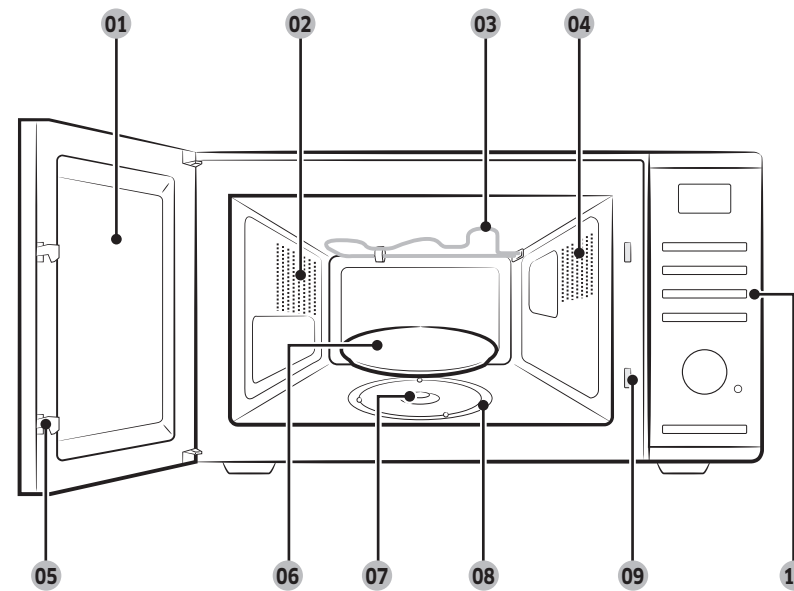

- |                    |                        |                               |
|--------------------|------------------------|-------------------------------|
| 01 Vrata           | 02 Ventilacioni otvori | 03 Grejni element             |
| 04 Sijalica        | 05 Bravice vrata       | 06 Obrtno postolje            |
| 07 Spojnica        | 08 Obrtni prsten       | 09 Rupice za zatvaranje vrata |
| 10 Kontrolna tabla |                        |                               |

## Kontrolna tabla

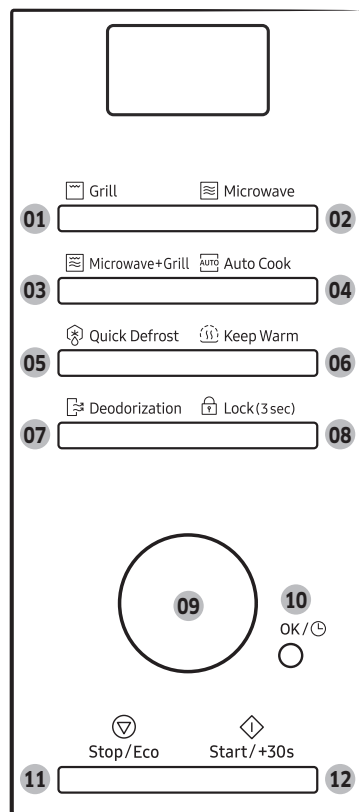

- 01 Dugme Grill (Roštilj)
- 02 Dugme Microwave (Mikrotalasna)
- 03 Dugme Microwave+Grill (Mikrotalasna+Roštilj)
- 04 Dugme Auto Cook (Automatsko kuvanje)
- 05 Dugme Quick Defrost (Brzo odmrzavanje)
- 06 Dugme Keep Warm (Održavanje toplote)
- 07 Dugme Deodorization (Uklanjanje neprijatnih mirisa)
- 08 Dugme Lock (3sec) (Zaključavanje (3 sek))
- 09 Regulator (Težina/Porcija/Vreme)
- 10 Dugme OK/Clock (OK/Sat)
- 11 Dugme Stop/Eco (Stop/Ekonomičan režim)
- 12 Dugme Start/+30s (Start/+30 sek)

## Korišćenje pećnice

### Korišćenje funkcije automatsko kuvanje

#### 1. Zdravo kuvanje

Kôd	Hrana	Kôd	Hrana
1-1	Gotovo jelo (Ohlađena)	1-2	Vegetarijansko jelo (Ohlađeno)
1-3	Cvetovi brokolija	1-4	Kriške šargarepe
1-5	Boranija	1-6	Spanać
1-7	Klip kukuruza	1-8	Oljušten krompir
1-9	Integralni pirinač	1-10	Integralni makaroni
1-11	Kinoa	1-12	Bulgur
1-13	Gratinirano povrće	1-14	Pečeni paradajz
1-15	Pileća prsa	1-16	Ćureća prsa
1-17	Sveži fileti ribe	1-18	Sveži fileti lososa
1-19	Sveže kozice	1-20	Sveža pastrmka
1-21	Pečena riba	1-22	Fileti lososa

#### 2. Kućni dezert

Kôd	Hrana	Kôd	Hrana
2-1	Kolač sa orasima	2-2	Hleb od banana
2-3	Biskvit torta	2-4	Čokoladni kolač
2-5	Puding od jaja	2-6	Čokoladni kolač u šolji
2-7	Kolač u šolji	2-8	Café Latte (kafa sa mlekom)
2-9	Zeleni čaj sa mlekom	2-10	Čaj sa mlekom

### Korišćenje funkcije brzo odmrzavanje

Kôd	Hrana	Kôd	Hrana
1	Meso	2	Živina
3	Riba	4	Smrznuto povrće
5	Hleb		

# Vodič za rešavanje problema

## Rešavanje problema

Ako se pojavi neki od sledećih problema, pokušajte da ga rešite pomoću predloženih rešenja.

Problem	Uzrok	Radnja
Nije moguće pravilno pritisnuti dugmad.	Aktivirana je zaštita od dece.	Deaktivirajte zaštitu od dece.
Vreme nije prikazano.	Aktivna je funkcija Eco (Ušteda energije).	Isključite funkciju Eco.
Pećnica ne radi.	Pećnica nije uključena ili nije priključena u struju.	Uključite pećnicu ili je priključite u utičnicu.
	Vrata su otvorena.	Zatvorite vrata i pokušajte ponovo.
Kada se priključi napajanje, pećnica odmah počinje sa radom.	Vrata nisu pravilno zatvorena.	Zatvorite vrata i proverite ponovo.
Vrata ne mogu pravilno da se otvore.	Ostaci hrane su zapali između vrata i unutrašnjosti pećnice.	Očistite pećnicu pa otvorite vrata.
Tokom obrade hrane se javljaju varnice.	Koriste se metalne posude tokom korišćenja funkcija pećnice/ otapanja.	Nemojte koristiti metalne posude.

Problem	Uzrok	Radnja
Spoljašnjost pećnice se previše zagreva tokom rada.	Nema dovoljno prostora za ventilaciju pećnice.	Sa prednje i zadnje strane pećnice nalaze se otvori za ulaz/izlaz vazduha koji služe za ventilaciju. Pridržavajte se smernica o razmacima navedenim u vodiču za ugradnju pećnice.
Unutrašnje svetlo je slabo ili se nije uključilo.	Vrata su dugo ostala otvorena.	Unutrašnje svetlo se možda automatski isključilo kada je uključena funkcija Eco. Zatvorite i ponovo otvorite vrata ili pritisnite dugme <b>Stop/Eco (Stop/Ekonomičan režim)</b> .
	Unutrašnja lampica je prekrivena stranim predmetom.	Očistite unutrašnjost pećnice, pa ponovo proverite lampicu.
Priprema hrane je završena, ali je ventilator za hlađenje i dalje uključen.	Da bi se pećnica izventilirala, ventilator nastavlja da radi još 3 minuta nakon završetka obrade hrane.	Nije u pitanju kvar pećnice.
Tokom rada se čuje zvuk rasprskavanja i pećnica ne radi.	Prilikom obrade zatvorene hrane ili korišćenja posude sa poklopcem može se čuti zvuk rasprskavanja.	Nemojte koristiti zatvorene posude pošto one tokom obrade mogu da prsnu usled širenja sadržaja.

Problem	Uzrok	Radnja
Tokom obrade hrane se čuje zvučni signal.	Ako se koristi funkcija automatske obrade hrane, ovaj zvučni signal označava da je vreme da se hrana tokom otapanja okrene.	Nakon okretanja hrane, ponovo pritisnite dugme <b>Start/+30s (Start/+30 sek)</b> da biste ponovo pokrenuli rad.
Pri okretanju, obrtno postolje ispada iz ležišta i prestaje da se okreće.	Obrtni prsten nije postavljen ili nije pravilno postavljen.	Postavite obrtni prsten i pokušajte ponovo.
Obrtno postolje klopava dok se okreće i pravi buku.	Ostaci hrane su pali na dno pećnice.	Uklonite se ostatke hrane koji su pali na dno pećnice.
C-d0	Kontrolna dugmad su pritisnuta duže od 10 sekundi.	Obrišite tastere i proverite da nema vode na površini oko tastera. Ako se to ponovo dogodi, isključite mikrotalasnu pećnicu na 30 sekundi i pokušajte ponovo da je podesite.

#### NAPOMENA

- Ceo sadržaj vodiča za rešavanje problema se nalazi u kompletnom priručniku, koji možete da preuzmete na sajtu Samsung.com.
- Ako predloženo rešenje ne otkloni problem, obratite se lokalnom centru za korisničku podršku kompanije Samsung.

## Tehničke specifikacije

Kompanija SAMSUNG neprestano radi na usavršavanju svojih proizvoda. Specifikacije dizajna i uputstvo za korisnika mogu se promeniti bez prethodne najave.

Model	MG23DG4524A*
Izvor napajanja	230 V ~ 50 Hz naizmernične struje
Potrošnja struje Maksimalna snaga Mikrotalasna Roštilj (grejni element)	2400 W 1250 W 1150 W
Izlazna snaga	100 W / 800 W - 6 nivoa (IEC-705)
Radna frekvencija	2450 MHz
Dimenzije (Š x V x D) Spoljašnjost (Uključujući ručku) Otvor pećnice	489 x 275 x 394 mm 330 x 211 x 324 mm
Zapremina	23 litra
Težina Neto	Približno 13,0 kg

\* Ovaj proizvod sadrži svetlosni izvor energetske efikasnosti klase <G>.

# SAMSUNG

Da biste videli kompletno uputstvo, skenirajte QR kôd ili posetite stranicu na mreži na adresi <https://www.samsung.com>

Imajte u vidu da garancija kompanije Samsung NE pokriva pozive tehničkoj podršci za objašnjavanje upotrebe uređaja, ispravljanje nepravilnog postavljanja ili obavljanje rutinskog čišćenja ili održavanja.

IMATE PITANJA ILI KOMENTARE?



Skenirajte QR kôd\* ili posetite stranicu [www.samsung.com](http://www.samsung.com) da biste videli korisne informacije.

\* Zahteva da čitač bude instaliran na pametnom telefonu.

Skenirajte ovo pametnim telefonom.

ZEMLJA	POZOVITE NAS	ILI NAS POSETITE NA INTERNETU NA
UK	0333 000 0333	<a href="http://www.samsung.com/uk/support">www.samsung.com/uk/support</a>
IRELAND (EIRE)	0818 717100	<a href="http://www.samsung.com/ie/support">www.samsung.com/ie/support</a>
GERMANY	06196 77 555 77	<a href="http://www.samsung.com/de/support">www.samsung.com/de/support</a>
FRANCE	01 48 63 00 00	<a href="http://www.samsung.com/fr/support">www.samsung.com/fr/support</a>
SPAIN	91 175 00 15	<a href="http://www.samsung.com/es/support">www.samsung.com/es/support</a>
PORTUGAL	210 608 098 Chamada para a rede fixa nacional Dias úteis das 9h às 20h	<a href="http://www.samsung.com/pt/support">www.samsung.com/pt/support</a>
LUXEMBURG	261 03 710	<a href="http://www.samsung.com/be_fr/support">www.samsung.com/be_fr/support</a>
NETHERLANDS	088 90 90 100	<a href="http://www.samsung.com/nl/support">www.samsung.com/nl/support</a>
BELGIUM	02-201-24-18	<a href="http://www.samsung.com/be/support">www.samsung.com/be/support</a> (Dutch) <a href="http://www.samsung.com/be_fr/support">www.samsung.com/be_fr/support</a> (French)
NORWAY	21629099	<a href="http://www.samsung.com/no/support">www.samsung.com/no/support</a>
DENMARK	707 019 70	<a href="http://www.samsung.com/dk/support">www.samsung.com/dk/support</a>
FINLAND	030-6227 515	<a href="http://www.samsung.com/fi/support">www.samsung.com/fi/support</a>
SWEDEN	0771-400 300	<a href="http://www.samsung.com/se/support">www.samsung.com/se/support</a>
AUSTRIA	0800 72 67 864 (0800-SAMSUNG)	<a href="http://www.samsung.com/at/support">www.samsung.com/at/support</a>
SWITZERLAND	0800 726 786	<a href="http://www.samsung.com/ch/support">www.samsung.com/ch/support</a> (German) <a href="http://www.samsung.com/ch_fr/support">www.samsung.com/ch_fr/support</a> (French)
HUNGARY	0680SAMSUNG (0680-726-7864)	<a href="http://www.samsung.com/hu/support">www.samsung.com/hu/support</a>
CZECH	800 - SAMSUNG (800-726786)	<a href="http://www.samsung.com/cz/support">www.samsung.com/cz/support</a>
SLOVAKIA	0800 - SAMSUNG (0800-726 786)	<a href="http://www.samsung.com/sk/support">www.samsung.com/sk/support</a>
CROATIA	072 726 786	<a href="http://www.samsung.com/hr/support">www.samsung.com/hr/support</a>

ZEMLJA	POZOVITE NAS	ILI NAS POSETITE NA INTERNETU NA
BOSNIA	055 233 999	<a href="http://www.samsung.com/ba/support">www.samsung.com/ba/support</a>
North Macedonia	023 207 777	<a href="http://www.samsung.com/mk/support">www.samsung.com/mk/support</a>
MONTENEGRO	020 405 888	<a href="http://www.samsung.com/support">www.samsung.com/support</a>
SLOVENIA	080 697 267 (brezplačna številka)	<a href="http://www.samsung.com/si/support">www.samsung.com/si/support</a>
SERBIA	011 321 6899	<a href="http://www.samsung.com/rs/support">www.samsung.com/rs/support</a>
Kosovo	038 40 30 90	<a href="http://www.samsung.com/support">www.samsung.com/support</a>
ALBANIA	045 620 202	<a href="http://www.samsung.com/al/support">www.samsung.com/al/support</a>
BULGARIA	080011131 - Безплатен за всички оператори *3000 - Цена на един градски разговор или според тарифата на мобилният оператор 09:00 до 18:00 - Понеделник до Петък	<a href="http://www.samsung.com/bg/support">www.samsung.com/bg/support</a>
ROMANIA	0800872678 - Apel gratuit *8000 - Apel tarifat în rețea Program Call Center Luni - Vineri: 9 AM - 6 PM	<a href="http://www.samsung.com/ro/support">www.samsung.com/ro/support</a>
ITALIA	800-SAMSUNG (800.7267864)	<a href="http://www.samsung.com/it/support">www.samsung.com/it/support</a>
CYPRUS	8009 4000 only from landline, toll free	<a href="http://www.samsung.com/gr/support">www.samsung.com/gr/support</a>
GREECE	80111-SAMSUNG (80111 726 7864) from mobile and land line (+30) 210 6897691 from mobile and land line	<a href="http://www.samsung.com/gr/support">www.samsung.com/gr/support</a>
POLAND	801-172-678* * (opłata według taryfy operatora)	<a href="http://www.samsung.com/pl/support/">http://www.samsung.com/pl/support/</a>
LITHUANIA	8-800-77777	<a href="http://www.samsung.com/lt/support">www.samsung.com/lt/support</a>
LATVIA	8000-7267	<a href="http://www.samsung.com/lv/support">www.samsung.com/lv/support</a>
ESTONIA	800-7267	<a href="http://www.samsung.com/ee/support">www.samsung.com/ee/support</a>
UKRAINE	0-800-502-000	<a href="http://www.samsung.com/ua/support">www.samsung.com/ua/support</a>
MOLDOVA	+373-22-667-400	<a href="http://www.samsung.com/ua/support/moldova">www.samsung.com/ua/support/moldova</a>



DE68-04756A-00

# Mikrovalovna pečica

## Preprost uporabniški priročnik

MG23DG4524A\*\*\*



S pametnim telefonom skenirajte to.

- Navodila za uporabo izdelka najdete v uporabniških priročnikih, ki so priloženi kot koda QR, ali na spletnem mestu Samsung Electronics (<https://www.samsung.com>).



**SAMSUNG**

## Priprava

### MODEL Wi-Fi

#### Povezovanje naprav SmartThings

1. Zaženite aplikacijo bralnika QR in odčitajte kodo QR na izdelku.
2. Ko aplikacija SmartThings deluje, pritisnite »Dodaj«, da jo povežete z izdelkom.

#### Registracija izdelka/branje priročnika/podpora za stranke

1. Zaženite aplikacijo bralnika QR in odčitajte kodo QR na izdelku.
2. Med izvajanjem aplikacije SmartThings pritisnite »Podpora za izdelek«.
3. Izberite »Registracija izdelka«, »Priročnik« ali »Podpora za stranke«.

\*Registracija izdelka morda ni na voljo v vseh državah.

### MODEL BREZ Wi-Fi

#### Registracija izdelka/branje priročnika/podpora za stranke

1. Zaženite aplikacijo bralnika QR in odčitajte kodo QR na izdelku.
2. Izberite »Registracija izdelka«, »Priročnik« ali »Podpora za stranke«.

\*Registracija izdelka morda ni na voljo v vseh državah.

#### OPOMBA

- Zagotavljamo spletne priročnike, ki so dostopni s pametnim telefonom ali našim spletnim mestom, da prispevamo k zmanjšanju rabe priročnikov v papirnati obliki zaradi varovanja okolja.

## Kazalo

<b>Varnostna navodila</b>	<b>3</b>
Pomembna varnostna navodila	3
Splošna varnost	6
Previdnostni ukrepi za uporabo mikrovalov	7
Omejena garancija	7
Opredelitev skupine izdelka	8
Ustrezno odstranjevanje tega izdelka (odpadna električna in elektronska oprema)	8
<b>Namestitve</b>	<b>8</b>
Dodatna oprema	8
Mesto namestitve	9
Vrtljiva plošča	9
<b>Vzdrževanje</b>	<b>9</b>
Čiščenje	9
Menjava (popravilo)	10
Daljše obdobje neuporabe aparata	10
<b>Funkcije pečice</b>	<b>10</b>
Pečica	10
Nadzorna plošča	11
<b>Uporaba pečice</b>	<b>11</b>
Uporaba funkcij samodejno kuhanje	11
Uporaba funkcij hitro odmrzovanje	11
<b>Priročnik za odpravljanje težav</b>	<b>12</b>
Odpravljanje težav	12
<b>Tehnični podatki</b>	<b>13</b>

## Varnostna navodila

### POMEMBNA VARNOSTNA NAVODILA

POZORNO PREBERITE IN SHRANITE ZA POZNEJŠO UPORABO.

**OPOZORILO:** Če so vrata ali tesnila na vratih poškodovana, ne uporabljajte pečice, dokler je ne popravi usposobljena oseba.

**OPOZORILO:** Vsi nepooblaščen posegi v pečico, ki vključujejo odstranjevanje pokrova za zaščito pred mikrovalovno energijo, so nevarni za osebe, ki niso strokovno usposobljene za take posege.

**OPOZORILO:** Tekočin in drugih živil ne segrevajte v zaprtih posodah, ker jih lahko raznese.

**OPOZORILO:** Otrokom dovolite uporabo pečice brez vašega nadzora samo v primeru, da so bili seznanjeni z ustreznimi navodili za varno uporabo pečice in se zavedajo nevarnosti neustrezne uporabe le-te.

Aparat je namenjen samo za uporabo v gospodinjstvu in ni namenjen za uporabo v naslednjih okoljih:

- v kuhinjah v trgovinah, pisarnah in drugih delovnih okoljih;
- v počitniških hišicah;
- v kuhinjah za goste v hotelih, motelih in drugih bivalnih okoljih;
- v penzionih.

Uporabljajte samo pripomočke, ki so primerni za uporabo v mikrovalovni pečici.

Ko segrevate živila v posodah iz plastike ali papirja, jih morate spremljati, ker obstaja nevarnost vžiga.

To napravo uporabljajte samo za kuhanje in ne za druge namene. Sušenje oblačil in segrevanje grelnih blazin, copat, gob, vlažnih krp ter podobnega lahko povzroči telesne poškodbe, vžig ali požar.

To napravo uporabljajte izključno namensko, kot je opisano v navodilih. V ali na napravo ne dajajte korozivnih kemikalij ali hlapov. Ta vrsta pečice je zasnovana posebej za segrevanje, kuhanje ali sušenje hrane.

Ni zasnovana za uporabo v industriji ali laboratoriju.

Če opazite dim, izklopite ali izključite aparat. Vrata pustite zaprta, da zadušite morebitni ogenj.

Pri segrevanju napitkov v mikrovalovni pečici lahko pride do zapoznelega nenadnega vrenja, zato je treba previdno ravnati s posodo.

Vsebino stekleničk za hranjenje in kozarcev z otroško hrano pred uporabo premešajte ali pretresite ter preverite njeno temperaturo, da se izognete opeklinam.

## Varnostna navodila

Neolupljenih jajc in celih trdo kuhanih jajc ne segrevajte v mikrovalovni pečici, saj jih lahko raznese, tudi ko pečica ne greje več.

Pečico redno čistite in iz nje odstranjujte morebitne ostanke hrane.

Če pečica ni čista, lahko pride do poslabšanja površin, to pa lahko skrajša življenjsko dobo aparata in privede do nevarnih situacij.

Mikrovalovno pečico smete uporabljati samo na pultu (prostostoječa); uporaba v omarici ni dovoljena.

Pri kuhanju z mikrovalovi je prepovedana uporaba kovinske posode za živila in napitke.

Pri odstranjevanju posod iz aparata pazite, da ne premaknete vrtljive plošče.

Aparata ni dovoljeno čistiti s parnim čistilnikom.

Aparata ne čistite z vodnim curkom.

Aparat ni namenjen nameščanju v cestnih vozilih, počitniških prikolicah in podobnih vozilih.

Aparata ne smejo uporabljati osebe z omejenimi fizičnimi, senzoričnimi ali umskimi sposobnostmi (in otroci) ter osebe s premalo izkušnjami in znanja, razen če aparat uporabljajo pod nadzorom in po navodilih osebe, ki je odgovorna za njihovo varnost.

Otroke je treba nadzorovati in zagotoviti, da se z aparatom ne igrajo.

Ta aparat smejo uporabljati otroci od 8. leta naprej in fizično, senzorno ali mentalno slabotne osebe ali osebe s premalo izkušnjami in znanja, če so pod nadzorom ali so prejele navodila o varni uporabi aparata ter poznajo morebitne nevarnosti.

Otroci se ne smejo igrati z aparatom. Otroci ne smejo čistiti in vzdrževati aparata, če pri tem niso pod nadzorom.

Če je napajalni kabel poškodovan, ga mora zamenjati proizvajalec ali njegov servisni zastopnik ali podobno usposobljena oseba, da se izognete nevarnosti.

Pečico namestite tako, da je primerno usmerjena in na višini, ki omogoča lahek dostop do notranjosti in upravljalnega območja. Pred prvo uporabo, pečico najprej 10 minut uporabljajte z vodo. Če pečica oddaja nenavaden zvok, vonj po zažganem ali dim, takoj izključite napajalni vtič in se obrnite na najbližji servisni center.

---

Mikrovalovna pečica naj bo postavljena tako, da imate dostop do vtiča.

**OPOZORILO:** Ko aparat uporabljate v kombiniranem načinu, smejo otroci uporabljati pečico samo pod nadzorom odrasle osebe zaradi visokih temperatur pri pripravi hrane.

Aparat se med uporabo zelo segreje. Bodite previdni, da se ne dotaknete grelnika v pečici.

**OPOZORILO:** Dostopni deli se lahko med uporabo zelo segrejejo. Majhni otroci se ne smejo nahajati v bližini pečice.

Za čiščenje stekla v vratih pečice ne uporabljajte jedkih čistilnih sredstev ali kovinskih strgal, saj lahko opraskajo površino in povzročijo, da se steklo zdrobi.

Ne uporabljajte parnega čistilnika.

**OPOZORILO:** Preden zamenjate luč, zagotovite, da je naprava izklopljena, da se izognete možnosti električnega udara.

Aparata ni dovoljeno namestiti za okrasna vrata, da ne pride do pregrevanja.

**OPOZORILO:** Aparat in njegovi dostopni deli se med uporabo zelo segrejejo.

Bodite previdni, da se ne dotaknete grelnika.

---

Otroci, mlajši od 8 let, naj ne bodo v bližini pečice, razen če so pod stalnim nadzorom.

**POZOR:** Peko je treba nadzorovati. Kratko peko je treba neprekinjeno nadzorovati.

Vrata ali zunanja površina se lahko med delovanjem aparata zelo segrejejo.

Med delovanjem aparata je temperatura dostopnih površin lahko visoka.

Površine se lahko med uporabo močno segrejejo.

Aparati niso namenjeni upravljanju z zunanjim časovnikom ali ločenim daljinskim upravljalnikom.

Ta aparat smejo uporabljati otroci od 8. leta naprej in fizično, senzorno ali mentalno slabotne osebe ali osebe s premalo izkušnjami in znanja, če so pod nadzorom ali so prejele navodila o varni uporabi aparata ter poznajo morebitne nevarnosti. Otroci se ne smejo igrati z aparatom. Otroci ne smejo čistiti in vzdrževati aparata, razen če so starejši od 8 let in so pod nadzorom.

Aparat in njegov kabel hranite izven dosega otrok, mlajših od 8 let.

## Varnostna navodila

### Splošna varnost

Kakršne koli spremembe ali popravila lahko opravi samo usposobljeno osebje.

Živil ali tekočin ne grejte v zaprtih posodah za mikrovalovne pečice.

Pečice ne čistite z benzenom, topilom, alkoholom, parnim ali visokotlačnim čistilnikom.

Pečice ne namestite: v bližino grelnika ali vnetljive snovi; na vlažno, mastno ali prašno mesto z veliko vlage ali na mesto, izpostavljeno neposredni sončni svetlobi ali vodi; kjer lahko pušča plin ali na neravna tla.

Pečica mora biti ozemljena v skladu z lokalnimi in nacionalnimi predpisi.

Z napajalnih priključkov in kontaktov s suho krpo redno brišite vse morebitne tujke.

Napajalnega kabla ne vlecite ali prekomerno zvijajte in nanj ne postavljajte težkih predmetov.

Če uhaja plin (propan, utekočinjeni naftni plin itd.), prostor takoj prezračite. Ne dotikajte se napajalnega kabla.

Napajalnega kabla se ne dotikajte z mokrimi rokami.

Med delovanjem pečice ne izklopite z odklapanjem napajalnega kabla.

Ne vstavljajte prstov ali tujkov. Če v pečico zaidejo tujki, odklopite napajalni kabel in se obrnite na najbližji Samsungov servisni center.

Pečice ne izpostavljajte prekomernemu pritisku ali udarcem.

Pečice ne postavljajte na občutljive predmete.

Zagotovite, da uporabljate napetost, frekvenco in tok v skladu s specifikacijami izdelka.

Napajalni vtič trdno priklopite v stensko vtičnico. Ne uporabljajte večjega števila razdelilnikov, podaljškov ali električnih pretvornikov.

Napajalnega kabla ne obesite na kovinske predmete. Kabel mora biti napeljan med predmeti ali za pečico.

Ne uporabljajte poškodovanega napajalnega vtiča ali kabla ali slabo pritrjene stenske vtičnice. V primeru poškodovanih napajalnih vtičev ali kablov se obrnite na najbližji Samsungov servisni center.

Na pečico ne zlivajte vode, niti je nanjo ne pršite.

Na pečico, vanjo ali na vrata pečice ne postavljajte predmetov.

Na pečico ne pršite hlapljivih snovi, kot je insekticid.

V pečici ne shranjujte vnetljivih snovi. Alkoholni hlapi lahko pridejo v stik z vročimi deli pečice, zato bodite previdni pri segrevanju živil ali napitkov, ki vsebujejo alkohol.

Otroci se lahko udarijo v vrata pečice ali si z njimi priprejo prste. Ko odpirate ali zapirate vrata, naj bodo otroci oddaljeni od njih.

### Opozorilo o mikrovalovih

Pri segrevanju napitkov v mikrovalovni pečici lahko pride do zapoznelega nenadnega vrenja, zato je treba vedno previdno ravnati s posodo. Pred nadaljevanjem napitke vedno pustite mirovati vsaj 20 sekund. Po potrebi napitek med segrevanjem mešajte. Po segrevanju napitek vedno premešajte.

V primeru oparin upoštevajte naslednja navodila za prvo pomoč:

1. Oparjeni predel držite v hladni vodi vsaj 10 minut.
2. Povijte s čistim in suhim povojem.
3. Ne nanašajte krem, olj ali losjonov.

Pladnja ali rešetke ne postavite v vodo takoj po kuhanju, saj s tem lahko poškodujete pladenj ali rešetko.

Pečice ne uporabljajte za cvrtje, ker ne omogoča nadzora temperature olja. Vroče olje bi lahko nenadoma prekipelo.

### Previdnostni ukrepi za mikrovalovno pečico

Uporabljajte samo pripomočke, primerne za uporabo v mikrovalovni pečici. Ne uporabljajte kovinskih posod, posod z zlatimi ali srebrnimi dodatki, nabodal itd.

Odstranite žičke za zapiranje. Lahko pride do električnega iskrenja.

V pečici ne sušite papirja ali oblačil.

Za manjše količine živil uporabite krajši čas, da preprečite pregretje ali zažig.

Napajalni kabel in vtič ne smeta biti v bližini vodnih virov in virov toplote.

Neolupljenih jajc in celih trdo kuhanih jajc ne segrevajte v mikrovalovni pečici, saj jih lahko raznese. Ne segrevajte nepredušno ali vakuumsko zaprtih posod, oreščkov, paradižnikov itd.

Ne zakrivajte odprtih za prezračevanje z blagom ali papirjem. Lahko pride do požara. Pečica se lahko tudi pregreje in se samodejno izklopi ter ostane izklopljena, dokler se ne ohladi dovolj. Pri jemanju posode iz pečice vedno uporabljajte rokavice za peko.

Tekočine premešajte na polovici gretja ali po končanju gretja in jih pustite počivati vsaj 20 sekund po gretju, da preprečite nenadno vretje.

Ko odpirate vrata, stojte za dolžino rok stran od pečice, da vas ne opeče uhajajoči vroč zrak ali para.

Ne uporabljajte prazne pečice. Iz varnostnih razlogov se bo pečica samodejno zaustavila za 30 minut. Priporočamo, da v pečico postavite kozarec vode, ki bo vsrkala mikrovalovno energijo, če boste pečico nenamerno vklopili.

Pri namestitvi pečice upoštevajte razdalje, ki so navedene v navodilih. (Oglejte si razdelek Namestitve mikrovalovne pečice.)

Bodite previdni pri priključevanju drugih električnih naprav v vtičnice v bližini pečice.

### Previdnostni ukrepi za uporabo mikrovalov

Neupoštevanje naslednjih varnostnih ukrepov lahko povzroči škodljivo izpostavljanje mikrovalovni energiji.

- Ne uporabljajte pečice, če ima odprta vrata. Ne poskušajte spreminjati sistema varnostnega zaklepanja (zapahi na vratih). Ne poskušajte vstavljati predmetov v odprtine za varnostni zaklep pečice.
- Med vrata in sprednjo stran pečice ne postavljajte nobenih predmetov, na tesnilnih površinah pa ne sme biti nobenih ostankov hrane ali čistil. Po vsaki uporabi očistite vrata in tesnilne površine z vlažno krpo, nato pa z mehko suho krpo.
- Če je mikrovalovna pečica pokvarjena, je ne uporabljajte. Uporabljajte jo lahko, ko jo usposobljen strokovnjak popravi.

**Pomembno:** vrata pečice morajo biti ustrezno zaprta. Vrata ne smejo biti ukrivljena; tečaji vrat ne smejo biti zlomljeni ali zrahljani; tesnila vrat in tesnilne površine ne smejo biti poškodovane.

- Vse nastavitve ali popravila mora opraviti usposobljen strokovnjak.

### Omejena garancija

Samsung bo zaračunal stroške popravila za zamenjavo dodatne opreme ali popravilo kozmetične napake, če je enoto ali dodatno opremo poškodoval kupec. Postavke, ki jih krije ta pogodba:

- Udrta, opraskana ali poškodovana vrata, ročaji, zunanja ali nadzorna plošča.
- Poškodovan ali manjkajoč pladenj, vodilni valj, priključek za vrtljivo ploščo ali rešetka.

To pečico uporabljajte le za to, čemur je namenjena, kot je opisano v tem priročniku. Opozorila in pomembne varnostne informacije v tem priročniku ne vključujejo vseh možnih stanj in situacij, ki se lahko pojavijo. Odgovorni ste za to, da uporabljate zdrav razum in da ste previdni pri nameščanju, vzdrževanju in uporabi pečice.

Ker naslednja navodila za uporabo veljajo za različne modele, se lahko značilnosti vaše mikrovalovne pečice nekoliko razlikujejo od značilnosti, opisanih v navodilih, poleg tega morda ne veljajo vsi opozorilni znaki. Če imate kakršna koli vprašanja ali če vas kar koli zanima, se obrnite na lokalni Samsungov servisni center ali pa pomoč in informacije poiščite v spletu na naslovu [www.samsung.com](http://www.samsung.com).

Pečico uporabljajte samo za segrevanje. Namenjena je samo gospodinjski uporabi. Ne grejte blaga ali blazin, napolnjenih z zrnjem. Proizvajalec ni odgovoren za škodo, ki bi nastala zaradi neustrezne ali nepravilne uporabe pečice.

Pečica redno čistite in vzdržujte, da preprečite poslabšanja stanja njenih površin in nastanek nevarnih okoliščin.



## Varnostna navodila

### Oprelitev skupine izdelka

Izdelek je industrijska, znanstvena ali medicinska oprema razreda B skupine 2. Skupina 2 zajema vso industrijsko, znanstveno in medicinsko opremo, pri kateri namenoma nastaja radiofrekvenčna energija in/ali je ta uporabljena v obliki elektromagnetnega sevanja za obdelavo snovi, ter opremo za potopno erozijo in obločno varjenje.

Oprema razreda B je primerna za uporabo v gospodinjstvu in obratih, neposredno priključenih na nizkonapetostno električno omrežje, ki dovaja energijo stavbam, ki se uporabljajo v gospodinski namene.

### Ustrezno odstranjevanje tega izdelka (odpadna električna in elektronska oprema)



(velja za države z ločenimi sistemi zbiranja)

Oznaka na izdelku, dodatni opremi ali dokumentaciji pomeni, da izdelek in njegove elektronske dodatne opreme (npr. električnega polnilnika, slušalk, kabla USB) ob koncu življenjske dobe ni dovoljeno odvreči med gospodinske odpadke. Te izdelke ločite od drugih vrst odpadkov in jih odgovorno predajte v recikliranje ter tako spodbudite trajnostno vnovično uporabo materialnih virov. Tako boste preprečili morebitno tveganje za okolje ali zdravje ljudi zaradi nenadzorovanega odstranjevanja odpadkov. Uporabniki v gospodinjstvih naj se za podrobnosti o tem, kam in kako lahko te izdelke predajo v okolju prijazno recikliranje, obrnejo na trgovino, kjer so izdelek kupili, ali na krajevni upravni organ.

Poslovni uporabniki naj se obrnejo na dobavitelja in preverijo pogoje kupne pogodbe. Tega izdelka in njegove elektronske dodatne opreme pri odstranjevanju ni dovoljeno mešati z drugimi gospodarskimi odpadki.

Za informacije o okoljskih zavezah podjetja Samsung in zakonskih obveznostih za izdelek, npr. REACH, obiščite našo spletno stran za trajnostnost na spletnem mestu [www.samsung.com](http://www.samsung.com)

## Namestitev

### Dodatna oprema

Priložena je dodatna oprema (odvisno od modela pečice), ki jo lahko uporabite na več načinov.



**01 Nosilec vrtljive plošče**, ki ga postavite na sredino pečice.

**Namen:** Nosilec podpira vrtljivo ploščo.

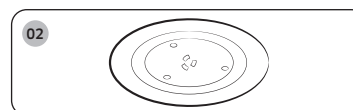

**02 Vrtljiva plošča**, ki jo postavite na nosilec, povezan s priključkom za vrtljivo ploščo.

**Namen:** Vrtljiva plošča se uporablja kot glavna kuhalna površina; zlahka jo odstranite in očistite.

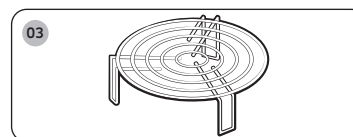

**03 Podstavek za žar**, ki ga postavite na vrtljivo ploščo.

**Namen:** Kovinski podstavek lahko uporabljate pri žaru in kombinirani uporabi pečice.

### OPOMBA

Mikrovalovne pečice **NE** uporabljajte brez nosilca in vrtljive plošče.



## Mesto namestitve

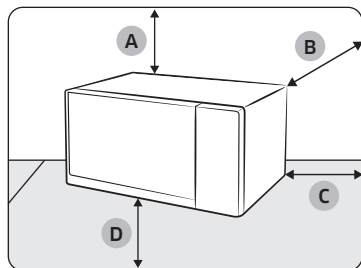

- A. 20 cm zgoraj
- B. 0 cm zadaj
- C. 10 cm ob straneh
- D. 85 cm nad tlemi

- Pečico postavite na ravno površino približno 85 cm nad tlemi. Površina mora podpirati težo pečice.
- Priporočamo, da izdelek namestite tako, da je njegova hrbtna stran poravnana s steno. Na obeh straneh izdelka pustite najmanj 10 cm prostora, nad izdelkom pa najmanj 20 cm prostora za prezračevanje.
- Pečice ne nameščajte v vročem ali vlažnem okolju v bližini druge mikrovalovne pečice ali radiatorja.
- Upoštevajte specifikacije napajanja pečice. Če morate uporabiti podaljšek, uporabljajte samo odobrene podaljške.
- Pred prvo uporabo očistite notranjost pečice in tesnila vrat z vlažno krpo.

## Vrtljiva plošča

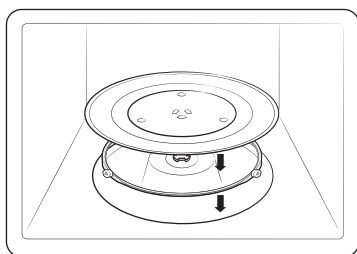

Iz notranjosti pečice odstranite vso embalažo. Namestite nosilec in vrtljivo ploščo. Preverite, ali se vrtljiva plošča prosto vrti.

## Vzdrževanje

### Čiščenje

Pečico redno čistite, da preprečite nabiranje umazanije na pečici in v njej. Še posebej bodite pozorni na vrata in tesnila vrat ter vrtljivo ploščo in njen nosilec (samo za določene modele). Če se vrata ne odpirajo ali zapirajo tekoče, najprej preverite, če se je na tesnilu vrat nabrala umazanija. Notranjost in zunanost pečice očistite z mehko krpo, namočeno v milnico. Splaknite in dobro osušite.

### Odstranjevanje trdovratne umazanije neprijetnega vonja iz notranjosti pečice

1. V prazno pečico na sredino vrtljive plošče postavite kozarec z limoninim sokom.
2. In pečico 10 minut segrevajte z najvišjo močjo.
3. Ko se program zaključi, počakajte, da se pečica ohladi. Nato odprite vrata in očistite notranjost pečice.

### ⚠ POZOR

- Poskrbite, da bodo vrata in tesnilo vrat čista ter da se vrata nemoteno odpirajo in zapirajo. Sicer se lahko skrajša življenjska doba pečice.
- Pazite, da ne zmočite odprtih za zračenje.
- Za čiščenje ne uporabljajte jedkih ali kemičnih snovi.
- Po vsaki uporabi pečice počakajte, da se ta ohladi, in nato njeno notranjost očistite z blagim detergentom.

## Vzdrževanje

### Menjava (popravilo)

#### ⚠ OPOZORILO

Delov v notranjosti pečice ne more odstraniti uporabnik. Ne poskušajte sami popravljati pečice ali menjati delov.

- Če se pojavi težava s tečajji, tesnilom in/ali vrati, se za tehnično pomoč obrnite na usposobljenega strokovnjaka ali najbližji Samsungov servisni center.
- Če želite zamenjati žarnico, se obrnite na najbližji Samsungov servisni center. Žarnice ne menjajte sami.
- Če se pojavi težava z zunanjim ohišjem pečice, najprej izvlcite napajalni kabel iz napajanja in se obrnite na najbližji Samsungov servisni center.

### Daljše obdobje neuporabe aparata

- Če pečice dalj časa ne boste uporabljali, izvlcite napajalni kabel ter pečico premaknite na suh in neprašen prostor. Če bi se v notranjosti pečice nabirala prah in vlaga, bi to lahko vplivalo na njeno delovanje.

## Funkcije pečice

### Pečica

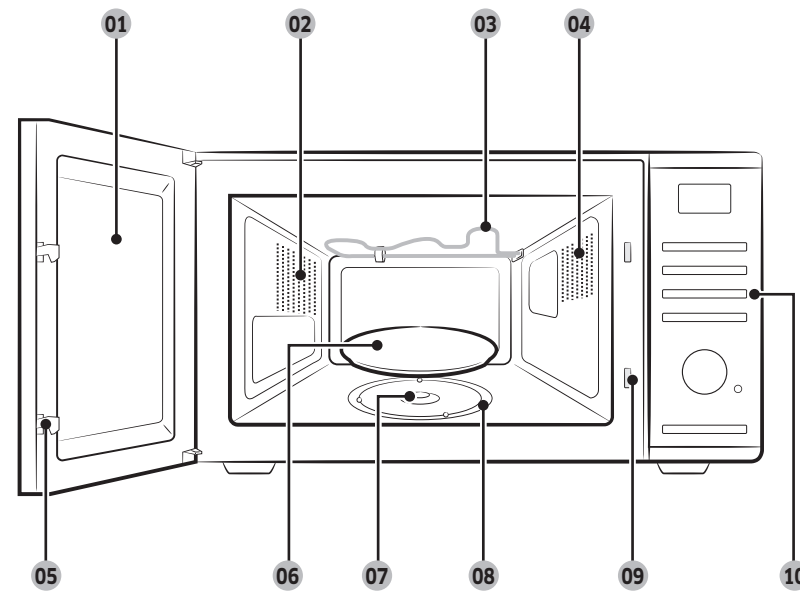

- |                                  |                            |  |
|----------------------------------|----------------------------|--|
| 01 Vrata                         | 02 Odprtine za zračenje    | 03 Grelnik                             |
| 04 Luč                           | 05 Zapaha na vratih        | 06 Vrtljiva plošča                     |
| 07 Priključek za vrtljivo ploščo | 08 Nosilec vrtljive plošče | 09 Odprtini za varnostni zaklep pečice |
| 10 Nadzorna plošča               |                            |  |

## Nadzorna plošča

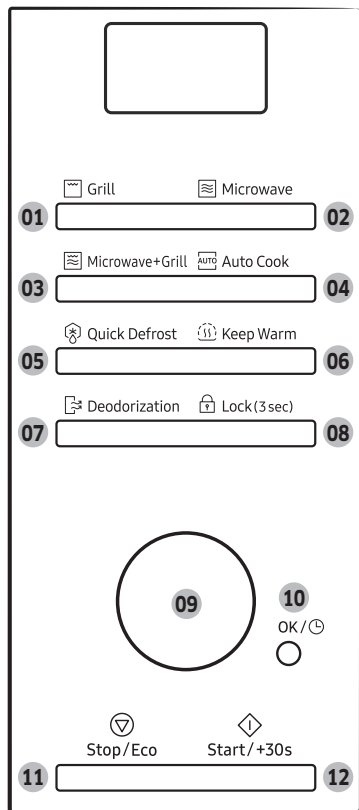

- 01 Tipka Grill (Žar)
- 02 Tipka Microwave (Mikrovalovi)
- 03 Tipka Microwave+Grill (Mikrovalovi+Žar)
- 04 Tipka Auto Cook (Samodejno kuhanje)
- 05 Tipka Quick Defrost (Hitro odmrzovanje)
- 06 Tipka Keep Warm (Ohranjanje tople hrane)
- 07 Tipka Deodorization (Odstranjevanje vonjav)
- 08 Tipka Lock (3 sec) (Zaklepanje (3s))
- 09 Vrtljivi gumb (Teža/Porcija/Čas)
- 10 Tipka OK/Clock (OK/Ura)
- 11 Tipka Stop/Eco (Stop/Varčni način)
- 12 Tipka Start/+30s (Začni/+30s)

## Uporaba pečice

### Uporaba funkcij samodejno kuhanje

#### 1. Zdravo kuhanje

Koda	Živilo	Koda	Živilo
1-1	Pripravljene jedi (Ohlajeno)	1-2	Vegetarijanske jedi (Ohlajeno)
1-3	Brokoli	1-4	Narezano korenje
1-5	Stročji fižol	1-6	Špinača
1-7	Sladka koruza	1-8	Olupljen krompir
1-9	Rjavi riž	1-10	Polnozrnatni makaroni
1-11	Kvinoja	1-12	Bulgur
1-13	Gratinirana zelenjava	1-14	Paradižniki na žaru
1-15	Piščancje prsi	1-16	Puranje prsi
1-17	Sveži ribji fileji	1-18	Sveži lososovi fileji
1-19	Sveže kozice	1-20	Sveža postrv
1-21	Riba na žaru	1-22	Lososovi zrezki

#### 2. Sladice doma

Koda	Živilo	Koda	Živilo
2-1	Orehov kolač	2-2	Bananov kruh
2-3	Biskvit	2-4	Brovniji
2-5	Jajčni puding	2-6	Čokoladna torta v skodelici
2-7	Torta v skodelici	2-8	Kava z mlekom
2-9	Zeleni čaj z mlekom	2-10	Čaj z mlekom

### Uporaba funkcij hitro odmrzovanje

Koda	Živilo	Koda	Živilo
1	Meso	2	Perutnina
3	Ribe	4	Zamrznjena zelenjava
5	Kruh		

# Priročnik za odpravljanje težav

## Odpravljanje težav

Če ste naleteli na katero od spodaj navedenih težav, jih poskusite odpraviti s pomočjo danih navodil.

Težava	Vzrok	Ukrep
1Gumbov ni mogoče ustrezno pritiskati.	Varnostno zaklepanje za zaščito otrok je vklopljeno.	Izklopite ga.
2Čas ni prikazan.	Vklopljena je funkcija varčevanja z energijo.	Izklopite jo.
3Pečica ne deluje.	Ni električnega napajanja.	Prepričajte se, ali je na voljo električno napajanje.
	Vrata pečice so odprta.	Zaprite vrata in poskusite znova.
4Ko pečico priključite na električno napajanje, začne takoj delovati.	Morda vrata niso pravilno zaprta.	Zaprite vrata in ponovno preverite.
5Vrat ni mogoče ustrezno odpirati.	Med vrati in notranjostjo pečice so ostanki hrane.	Pečico očistite in nato odprite vrata.
6Med kuhanjem se pojavljajo iskrice.	V pečici ste uporabili kovinsko posodo.	Ne uporabljajte kovinske posode.
7Zunanost pečice se med delovanjem preveč segreje.	Okoli pečice ni dovolj prostora za zračenje.	Na sprednji in zadnji strani pečice so dovodne/odvodne odprtine za zračenje. Upoštevajte razmike, ki so navedeni v navodilih za namestitvev izdelka.

Težava	Vzrok	Ukrep
8Luč v pečici je zatemnjena ali se ne vklopi.	Vrata so bila dalj časa odprta.	Luč v pečici se lahko ob uporabi funkcije varčevanja z energijo samodejno izklopi. Zaprite in znova odprite vrata ali pritisnite gumb <b>Stop/Eco (Stop/Varčni način)</b> .
	Luč v pečici je prekrita s tujki.	Očistite notranjost pečice in znova preverite.
9Peka je končana, vendar ventilator za hlajenje še vedno deluje.	Ventilator za hlajenje deluje še približno 3 minute po končanju peke, da prezrači pečico.	To ne pomeni, da je pečica okvarjena.
10Med delovanjem se zasliši pok in pečica preneha delovati.	Poke lahko povzroči kuhanje hrane v zaprti posodi ali posodi s pokrovom.	Ne uporabljajte zaprte posode, saj lahko med kuhanjem počijo zaradi razširjenja vsebine.
11Med kuhanjem se sliši zvočno opozorilo.	Ob uporabi funkcije samodejnega kuhanja vas zvočno opozorilo opomni, da morate med odtajanjem hrano obrniti.	Ko ste hrano obrnili, pritisnite gumb <b>Start/+30s (Začni/+30s)</b> , da znova zaženete delovanje.
12Vrtljiva plošča se med vrtenjem sname ali preneha vrteti.	Ni nosilca vrtljive plošče ali ta ni pravilno nameščen.	Namestite nosilec vrtljive plošče in poskusite znova.

Težava	Vzrok	Ukrep
13Vrtljiva plošča med vrtenjem rožlja in je hrupna.	Na dnu pečice so ostanke hrane.	Odstranite ostanke hrane z dna pečice.
C-d0	Upravljalni gumbi so pritisnjeni dlje kot 10 sekund.	Očistite tipke in preverite, ali je na površini okrog tipk voda. Če se težava ponovi, izklopite mikrovalovno pečico za 30 sekund in jo poskusite znova nastaviti.

#### OPOMBA

- Celotna vsebina priročnika za odpravljanje težav se nahaja v celotnem priročniku, priročnik pa lahko prenesete s spletnega mesta Samsung.com.
- Če predlagana rešitev ne odpravi težave, se obrnite na center za pomoč strankam podjetja SAMSUNG.

## Tehnični podatki

SAMSUNG se trudi, da bi svoje izdelke vedno izboljševal. Spremembe specifikacij pečice in navodil za uporabnike so mogoče brez predhodnega obvestila.

Model	MG23DG4524A***
Vir napajanja	230 V~, 50 Hz
Poraba energije Največja moč Microwave (Mikrovalovi) Žar (grelnik)	2400 W 1250 W 1150 W
Izhodna moč	100 W/800 W - 6 ravni (IEC-705)
Delovna frekvenca	2450 MHz
Mere (Š x V x G) Zunanje (Vključno z ročajem) Notranje	489 x 275 x 394 mm 330 x 211 x 324 mm
Prostornina	23 liter
Teža Neto	Pribl. 13,0 kg

\* Ta izdelek vsebuje sijalko z razredom energetske učinkovitosti <G>.

Če želite celoten priročnik, skenirajte kodo QR ali ga poiščite na spletnem naslovu <https://www.samsung.com>

Garancija podjetja Samsung NE krije klicanja servisa za pojasnjevanje delovanja izdelka, popravilo nepravilne namestitve ali normalno čiščenje ali vzdrževanje.

## VPRAŠANJA ALI KOMENTARJI



Skenirajte kodo\* QR ali poiščite informacije na spletnem naslovu [www.samsung.com](http://www.samsung.com).

\* V pametnem telefonu morate imeti nameščen bralnik.

S pametnim telefonom skenirajte to.

DRŽAVA	POKLIČITE	ALI OBIŠČITE NAŠE SPLETNO MESTO
UK	0333 000 0333	<a href="http://www.samsung.com/uk/support">www.samsung.com/uk/support</a>
IRELAND (EIRE)	0818 717100	<a href="http://www.samsung.com/ie/support">www.samsung.com/ie/support</a>
GERMANY	06196 77 555 77	<a href="http://www.samsung.com/de/support">www.samsung.com/de/support</a>
FRANCE	01 48 63 00 00	<a href="http://www.samsung.com/fr/support">www.samsung.com/fr/support</a>
SPAIN	91 175 00 15	<a href="http://www.samsung.com/es/support">www.samsung.com/es/support</a>
PORTUGAL	210 608 098 Chamada para a rede fixa nacional Dias úteis das 9h às 20h	<a href="http://www.samsung.com/pt/support">www.samsung.com/pt/support</a>
LUXEMBURG	261 03 710	<a href="http://www.samsung.com/be_fr/support">www.samsung.com/be_fr/support</a>
NETHERLANDS	088 90 90 100	<a href="http://www.samsung.com/nl/support">www.samsung.com/nl/support</a>
BELGIUM	02-201-24-18	<a href="http://www.samsung.com/be/support">www.samsung.com/be/support</a> (Dutch) <a href="http://www.samsung.com/be_fr/support">www.samsung.com/be_fr/support</a> (French)
NORWAY	21629099	<a href="http://www.samsung.com/no/support">www.samsung.com/no/support</a>
DENMARK	707 019 70	<a href="http://www.samsung.com/dk/support">www.samsung.com/dk/support</a>
FINLAND	030-6227 515	<a href="http://www.samsung.com/fi/support">www.samsung.com/fi/support</a>
SWEDEN	0771-400 300	<a href="http://www.samsung.com/se/support">www.samsung.com/se/support</a>
AUSTRIA	0800 72 67 864 (0800-SAMSUNG)	<a href="http://www.samsung.com/at/support">www.samsung.com/at/support</a>
SWITZERLAND	0800 726 786	<a href="http://www.samsung.com/ch/support">www.samsung.com/ch/support</a> (German) <a href="http://www.samsung.com/ch_fr/support">www.samsung.com/ch_fr/support</a> (French)
HUNGARY	0680SAMSUNG (0680-726-7864)	<a href="http://www.samsung.com/hu/support">www.samsung.com/hu/support</a>
CZECH	800 - SAMSUNG (800-726786)	<a href="http://www.samsung.com/cz/support">www.samsung.com/cz/support</a>
SLOVAKIA	0800 - SAMSUNG (0800-726 786)	<a href="http://www.samsung.com/sk/support">www.samsung.com/sk/support</a>
CROATIA	072 726 786	<a href="http://www.samsung.com/hr/support">www.samsung.com/hr/support</a>
BOSNIA	055 233 999	<a href="http://www.samsung.com/ba/support">www.samsung.com/ba/support</a>

DRŽAVA	POKLIČITE	ALI OBIŠČITE NAŠE SPLETNO MESTO
North Macedonia	023 207 777	<a href="http://www.samsung.com/mk/support">www.samsung.com/mk/support</a>
MONTENEGRO	020 405 888	<a href="http://www.samsung.com/support">www.samsung.com/support</a>
SLOVENIA	080 697 267 (brezplačna številka)	<a href="http://www.samsung.com/si/support">www.samsung.com/si/support</a>
SERBIA	011 321 6899	<a href="http://www.samsung.com/rs/support">www.samsung.com/rs/support</a>
Kosovo	038 40 30 90	<a href="http://www.samsung.com/support">www.samsung.com/support</a>
ALBANIA	045 620 202	<a href="http://www.samsung.com/al/support">www.samsung.com/al/support</a>
BULGARIA	080011131 - Безплатен за всички оператори *3000 - Цена на един градски разговор или според тарифата на мобилният оператор 09:00 до 18:00 - Понеделник до Петък	<a href="http://www.samsung.com/bg/support">www.samsung.com/bg/support</a>
ROMANIA	0800872678 - Apel gratuit *8000 - Apel tarifat în rețea Program Call Center Luni - Vineri: 9 AM - 6 PM	<a href="http://www.samsung.com/ro/support">www.samsung.com/ro/support</a>
ITALIA	800-SAMSUNG (800.7267864)	<a href="http://www.samsung.com/it/support">www.samsung.com/it/support</a>
CYPRUS	8009 4000 only from landline, toll free	<a href="http://www.samsung.com/gr/support">www.samsung.com/gr/support</a>
GREECE	80111-SAMSUNG (80111 726 7864) from mobile and land line (+30) 210 6897691 from mobile and land line	<a href="http://www.samsung.com/gr/support">www.samsung.com/gr/support</a>
POLAND	801-172-678* * (opłata według taryfy operatora)	<a href="http://www.samsung.com/pl/support/">http://www.samsung.com/pl/support/</a>
LITHUANIA	8-800-77777	<a href="http://www.samsung.com/lt/support">www.samsung.com/lt/support</a>
LATVIA	8000-7267	<a href="http://www.samsung.com/lv/support">www.samsung.com/lv/support</a>
ESTONIA	800-7267	<a href="http://www.samsung.com/ee/support">www.samsung.com/ee/support</a>
UKRAINE	0-800-502-000	<a href="http://www.samsung.com/ua/support">www.samsung.com/ua/support</a>
MOLDOVA	+373-22-667-400	<a href="http://www.samsung.com/ua/support/moldova">www.samsung.com/ua/support/moldova</a>



DE68-04756A-00

# Микробранова печка

Едноставно упатство за употреба

MG23DG4524A\*\*\*



Скенирајте го ова со вашиот паметен телефон.

- За инструкции како се користи производот, погледнете ги упатствата за користење добиени како QR-код или веб-сајтот на Samsung Electronics (<https://www.samsung.com>)



**SAMSUNG**

## Подготовка

### МОДЕЛ СО Wi-Fi

#### Поврзување на SmartThings

1. Активирајте ја апликацијата за читање QR-кодови и скенирајте го QR-кодот што се наоѓа на производот.
2. Кога SmartThings апликацијата ќе биде активна, допрете на „Додај“ за да ја поврзете SmartThings апликацијата со производот.

#### Регистрирање на производот / Читање на упатството / Корисничка поддршка

1. Активирајте ја апликацијата за читање QR-кодови и скенирајте го QR-кодот што се наоѓа на производот.
2. Кога SmartThings апликацијата ќе биде активна, притиснете на „Поддршка за производот“.
3. Изберете „Регистрирање производ“, „Упатство“ или „Корисничка поддршка“.

\*Регистрирањето на производи може да не е достапно во сите земји.

### МОДЕЛ БЕЗ Wi-Fi

#### Регистрирање на производот / Читање на упатството / Корисничка поддршка

1. Активирајте ја апликацијата за читање QR-кодови и скенирајте го QR-кодот што се наоѓа на производот.
2. Изберете „Регистрирање производ“, „Упатство“ или „Корисничка поддршка“.

\*Регистрирањето на производи може да не е достапно во сите земји.

#### ЗАБЕЛЕШКА

- Имаме онлајн упатства што може да ги најдете преку паметниот телефон или на нашата веб-локација. Целта на ова е да ја намалиме употребата на хартиени упатства, како дел од обидите да ја спасиме нашата планета.

## Содржина

### Безбедносни инструкции 3

Важни безбедносни инструкции	3
Општа безбедност	6
Мерки на претпазливост за ракување со микробрановата печка	7
Ограничена гаранција	7
Дефиниција на групата на производот	8
Правилно депонирање на овој производ (Отпадна електрична и електронска опрема)	8

### Инсталација 8

Додатоци	8
Место на инсталација	9
Вртлива плоча	9

### Одржување 9

Чистење	9
Замена (поправка)	10
Заштита од неактивност во долги временски периоди	10

### Функции на печката 10

Печка	10
Контролна плоча	11

### Употреба на печката 11

Употреба на функциите за автоматско готвење	11
Употреба на функциите за брзо одмрзнување	11

### Водич за отстранување на проблеми 12

Отстранување на проблеми	12
--------------------------	----

### Технички спецификации 13

## Безбедносни инструкции

### ВАЖНИ БЕЗБЕДНОСНИ ИНСТРУКЦИИ

ПРОЧИТАЈТЕ ВНИМАТЕЛНО И ЗАЧУВАЈТЕ ГО УПАТСТВОТО ЗА КОРИСТЕЊЕ ВО ИДНИНА.

**ПРЕДУПРЕДУВАЊЕ:** Ако вратата или делот за затворање се оштетени, печката не треба да се употребува сè додека не се поправи од страна на квалификувано лице.

**ПРЕДУПРЕДУВАЊЕ:** Ризично е лицата кои не се компетентни да вршат сервис или поправка со отстранување на капакот кој овозможува заштита од микробрановата енергија.

**ПРЕДУПРЕДУВАЊЕ:** Течностите и останатата храна не смеат да се загреваат во затворени садови за да не дојде до експлозија.

**ПРЕДУПРЕДУВАЊЕ:** Дозволена е употреба на печката од страна на деца без надзор единствено во случај кога се дадени соодветни инструкции за детето да може да ја користи печката на безбеден начин и доколку ја разбира опасноста од неправилна употреба.

Овој уред е наменет за користење само во домаќинства и не е наменет да се користи во:

- областите за персоналот во кујните во продавниците, канцелариите и други работни опкружувања;
- фарми;

- од страна на гости во хотели, мотели и други опкружувања од ваков вид;

- тип на опкружување со ноќевање и доручек.

Користете садови исклучиво наменети за употреба во микробранови печки.

Кога загревате храна во пластични или хартиени кеси, внимавајте да не дојде до палење.

Не користете го овој апарат за други намени, освен за готвење. Сушење облека и загревање на подлоги за топлење, топлинки, сунѓери, влажни алишта и слично може да предизвика ризик од повреди, палење или пожар.

Овој апарат треба да се користи само за наменетата употреба како што е опишано во упатството. Не ставајте корозивни хемикали или испарувања во апаратот или на него. Овој тип на печка е специјално осмислен за да подгрева, пече или суши храна.

Не е осмислен за индустриска или лабораториска употреба.

Ако се појави (избувне) чад, исклучете го уредот или прекинете го напојувањето и оставете ја вратата затворена за да се изгасне пламенот.

Загревањето на течности во печката може да доведе до задоцнето вриење, затоа внимавајте кога ракувате со садот.

## Безбедносни инструкции

Содржината на шишињата и тегличките со храна за деца треба да се промешаат или протресат и да се провери температурата пред употребата, за некој да не се изгори.

Јајца со лушпа и тврдо варени јајца не треба да се загреваат во микробрановата печка, бидејќи може да експлодираат, дури и ако печката повеќе не е вклучена.

Чистете ја печката редовно и отстранете ги сите остатоци од храна. Неодржувањето на печката во чиста состојба може да ја оштети површината и да го расипе уредот или да предизвика несакани опасни ситуации.

Микробрановата печка е наменета за користење единствено на работна маса во кујна (самостоен тип) и таа не смее да се поставува во орман.

Метални садови за храна и пијалоци не се дозволени при готвењето во микробрановата печка.

Внимавајте да не ја поместите вртливата плоча кога ги отстранувате садовите од уредот.

Уредот не треба да се чисти со уред за чистење со пареа.

Уредот не треба да се чисти под млаз вода.

Овој уред не е наменет за инсталирање во возила од типот на комби, каравани и слично.

Уредот не е наменет за употреба од страна на лица (вклучувајќи деца) со намалени физички, сетилни или ментални способности, недоволно искусни или обучени лица, освен доколку истите не се надгледуваат или не им се дадени инструкции од страна на лицето одговорно за нивната безбедност.

Децата треба да се надгледуваат за да не си играат со уредот. Овој уред може да го користат деца на возраст од 8 и повеќе години и лица со намалени физички, сетилни или ментални способности, недоволно искусни или обучени лица, доколку истите се надгледуваат или им се дадат инструкции за користење на уредот на безбеден начин и им се објаснат можните опасности. Децата не треба да си играат со уредот. Чистењето и одржувањето од страна на корисникот не треба да го вршат деца без соодветен надзор.

Ако кабелот за напојување е оштетен, тој мора да се замени од страна на производителот, сервисерот или други квалификувани лица со цел да се избегнат какви било опасности.

Оваа печка треба да се постави во соодветна насока и висина кои ќе овозможат лесен пристап до внатрешноста и делот за управување.

Пред да ја употребите печката за прв пат, печката треба да работи со вода во рок од 10 минути, па потоа да се користи.

Ако печката создава чуден звук, мирис на запалено или испушта чад, веднаш извадете го приклучокот за напојување и обратете се до најблискиот сервисен центар.

Микробрановата печка треба да се постави на начин на кој приклучокот ќе биде достапен.

**ПРЕДУПРЕДУВАЊЕ:** Кога уредот работи во комбиниран режим, децата може да ја употребуваат печката само под надзор на возрасен заради температурата која се ослободува.

За време на употребата апаратот се загрева. Внимавајте некој да не дојде во контакт со загреаните делови во печката.

**ПРЕДУПРЕДУВАЊЕ:** Достапните делови може да се загреат за време на употребата. Не дозволувајте им на малите деца да бидат во близина.

Не употребувајте јаки абразивни средства или остри метални жици за чистење на стаклото од вратата на печката кои може да го оштетат и да придонесат тоа да се скрши.

Уредот не треба да се чисти со пареа.

**ПРЕДУПРЕДУВАЊЕ:** Исклучете го уредот пред замената на светилката за да се избегне можноста од електричен удар.

Уредот не смее да се инсталира зад декоративни врата со цел да се избегне прегревање.

**ПРЕДУПРЕДУВАЊЕ:** Уредот и неговите достапни делови може да се загреат за време на употребата.

Внимавајте некој да не дојде во контакт со загреаните делови. Децата на возраст помала од 8 години не треба да бидат во близина, освен под постојан надзор.

**ВНИМАНИЕ:** Треба да го надгледувате процесот на готвење. Готвење кое трае кратко треба постојано да се надгледува. Вратата или надворешната површина може да се загрее при ракување со уредот.

Температурата на достапните површини може да биде висока при ракување со уредот.

Површините може да се загреат за време на употребата.

Уредите не се предвидени да бидат контролирани од надворешни тајмери или одделни системи за далечинска контрола.

Овој уред може да го користат деца на возраст од 8 и повеќе години и лица со намалени физички, сетилни или ментални способности, недоволно искусни или обучени лица, доколку истите се надгледуваат или им се дадат инструкции за користење на уредот на безбеден начин и им се објаснат можните опасности. Децата не треба да си играат со уредот. Чистењето и одржувањето од страна на корисникот не треба да го вршат деца, освен ако се постари од 8 години и се надгледуваат.

Чувајте го уредот и неговиот кабел подалеку од дофат на деца помали од 8 години.



# Безбедносни инструкции

## Општа безбедност

Сите промени или поправки мора да ги врши само квалификуван персонал.  
 Не загревајте храна или течности затворени во садови со функцијата за микробранови.  
 При чистење на печката не користете бензен, разредувач, алкохол, пареа или уреди за чистење со висок притисок.  
 Не инсталирајте ја печката: покрај грејно тело или запалив материјал; места кои се влажни, замастени, прашливи или изложени на директна сончева светлина или вода; на места каде што се можни истекувања на гас; или на нерамна површина.  
 Оваа печка мора да биде соодветно заземјена во согласност со локалните и националните правила.  
 Често користете сува крпа за отстранување на надворешните супстанции од контактите и приклучоците за напојување.  
 Кабелот за напојување не треба да се влече, прекумерно да се витка или да се ставаат тешки предмети врз него.  
 Ако дојде до протекување на гас (пропан, LP итн.), проветрете ја просторијата веднаш. Не допирајте го кабелот за напојување.  
 Не допирајте го кабелот за напојување со мокри раце.  
 При користењето, печката не треба да се исклучува со вадење на кабелот од приклучокот за напојување.  
 Не ставајте ги прстите или други надворешни супстанции во внатрешноста. Ако во печката навлезат надворешни супстанции, извадете го кабелот за напојување и обратете се во локалниот сервисен центар на Samsung.  
 Не притискајте прекумерно и не удирајте врз печката.  
 Не поставувајте ја печката врз кршливи предмети.  
 Погрижете се напонот на напојувањето, фреквенцијата и струјата да соодветствуваат со спецификациите на производот.  
 Вметнете го приклучокот за напојување цврсто во ѕидниот штекер. Не употребувајте адаптери со повеќе приклучни места, продолжителни кабли или електрични трансформатори.  
 Не закачувајте го кабелот за напојување на метални предмети. Проверете дали кабелот е сместен измеѓу предмети или зад печката.  
 Не употребувајте оштетен приклучок за напојување, кабел за напојување или штекер со раширени отвори. Доколку приклучоците или каблите за напојување се оштетат, треба да се обратите во локалниот сервисен центар на Samsung.  
 Не сипувајте или прскајте вода директно на печката.  
 Не ставајте предмети на печката, во нејзината внатрешност или на вратата на печката.  
 Немојте да прскате испарливи материјали како инсектициди на печката.  
 Не ставајте запаливи материјали во печката. Внимавајте кога загревате храна или пијалоци што содржат алкохол, бидејќи пареата од алкохолот може да дојде во контакт со загреаните делови на печката.

Децата можат да се удрат или да си ги прикleshтат прстите со вратата. Не дозволувајте им на децата да бидат во близина при отворање/затворање на вратата.

## Предупредување за употребата на микробранови

Загревањето пијалоци со микробранови може да резултира со задоцнето вриење, па затоа треба секогаш да внимавате при ракување со садот. Секогаш оставајте ги пијалоците да отстојат најмалку 20 секунди по загревањето. Ако е потребно, промешајте за време на загревањето. Секогаш промешувајте по загревањето.

Во случај на изгореници, следете ги овие инструкции за прва помош:

1. Изгорената површина потопете ја во ладна вода најмалку 10 минути.
2. Покријте ја со чиста, сува крпа.
3. Не ставајте креми, масла или лосиони.

За да не го оштетите садот или решетката, не ставајте го садот или решетката во вода непосредно по готвењето.

Не употребувајте ја печката за пржење во длабоки садови полни со масло, бидејќи температурата на маслото не може да се контролира. Тоа може да резултира со ненадејно зовривање на загреаното масло.

## Мерки на претпазливост за микробрановата печка

Користете само прибор наменет за микробранови печки. Не користете метални садови, позлатени или посребрени садови, ражени итн.

Отстранете ги врвките за заврзување. Може да настане електрично празнење.

Не користете ја печката за сушење весници или облека.

Користете пократки времиња за мали количини на храна за да спречите прегревање или горење на храната.

Чувајте ги кабелот за напојување и приклучокот за напојување подалеку од вода и извори на топлина.

За да избегнете ризик од експлозија, не загревајте јајца со лушли или тврдо варени јајца. Не загревајте херметички или вакуумирани садови, ореви, домати итн.

Не покривајте ги отворите за вентилација со крпа или весници. Тоа претставува опасност од пожар. Печката може да се прегрее и автоматски да се исклучи, а ќе остане исклучена сè додека не се излади доволно.



При вадење садови секогаш користете ракавици.

Промешајте ги течностите при загревањето или по завршување на загревањето и оставете го садот со течности најмалку 20 секунди по загревањето за да спречите превривање.

Немојте да приоѓате премногу блиску кога ја отворате вратата за да не добиете изгореници од жешкиот воздух или пареата која излегува.

Не употребувајте ја печката кога е празна. Печката автоматски ќе се исклучи по 30 минути заради безбедносни причини. Ви препорачуваме постојано да ставате чаша со вода во печката за апсорбирање на микробрановата енергија доколку печката случајно се активира.

Инсталирајте ја печката во согласност со слободниот простор наведен во ова упатство.

(погледнете го делот за инсталирање на микробрановата печка.)

Бидете внимателни при приклучувањето на останатите електрични уреди во штекер во близина на печката.

## Мерки на претпазливост за ракување со микробрановата печка

Непридржувањето кон следните безбедносни мерки може да доведе до штетно изложување на микробранова енергија.

- Печката не треба да се користи со отворена врата. Не чепкајте ги безбедносните брави (шарките од вратата). Не ставајте ништо во отворите на безбедносните брави.
- Не поставувајте предмети помеѓу вратата на печката и предниот дел и не дозволувајте да има храна или талог на делот за затворање. Чистете ги вратата и површините за затворање по секоја употреба, бришејќи ги со влажна крпа, а потоа со мека и сува крпа.
- Не користете ја печката доколку е оштетена. Продолжете да ја користите само откако ќе ја поправи квалификувано техничко лице.

**Важно:** вратата на печката мора да биде правилно затворена. Вратата не смее да биде свиткана; шарките на вратата не смеат да бидат скршени или лабави; површините за затворање на вратата и печката не смеат да бидат оштетени.

- Сите прилагодувања или поправки мора да ги врши квалификувано техничко лице.

## Ограничена гаранција

Samsung ќе наплати дополнителна сума за замена на галантерија или поправка на козметички дефект, доколку оштетувањето на уредот или галантеријата било предизвикано од страна на корисникот. Во оваа клаузула спаѓа:

- Вдлабнатини, гребаници или кршење на вратата, рачките, надворешната плоча или контролната плоча.
- Скршен или отстранет сад, прстени за насочување, спојница или решетка за печење.

Оваа печка треба да се употребува само за наменетата функција како што е опишано во ова упатство. Предупредувањата и важните безбедносни инструкции во ова упатство не ги опфаќаат сите околности и ситуации кои може да настанат. Ваша одговорност е да постапувате разумно и да внимавате при инсталирањето, одржувањето и употребата на вашата печка. Бидејќи следните инструкции за користење опфаќаат различни модели, карактеристиките на вашата микробранова печка можат малку да се разликуваат од оние опишани во ова упатство и можно е некои предупредувања да не бидат релевантни. Доколку имате прашања или одредени грижи, обратете се во локалниот сервисен центар на Samsung или побарајте помош и информации преку интернет од [www.samsung.com](http://www.samsung.com).

Користете ја оваа печка само за загревање на храна. Таа е наменета само за домашна употреба. Не загревајте никаков вид на текстил или пернициња полни со зрнца. Производителот не може да се смета како одговорен за оштетувања предизвикани од несоодветна или неправилна употреба на печката.

За да спречите оштетување на површината на печката и опасни ситуации, печката треба постојано да се чисти и добро да се одржува.

## Безбедносни инструкции

### Дефиниција на групата на производот

Овој производ спаѓа во Група 2 Класа B ISM опрема. Дефиницијата за групата 2 ја опфаќа целата ISM опрема кај која радио-фреквентната енергија намерно се генерира и/или користи во форма на електромагнетно зрачење заради третман на материјалите, како и EDM и опремата за електрично заварување.

Во опремата од Класа B спаѓа опрема која е погодна за користење во домаќинствата и институциите кои се директно поврзани на електрична мрежа со низок напон со која се снабдуваат зградите заради користење во домаќинствата.

### Правилно депонирање на овој производ (Отпадна електрична и електронска опрема)



(Применливо во држави со посебни системи за справување со отпадот)

Оваа ознака на производот, приборот или литературата означува дека производот и неговиот електронски прибор (на пр. полначот, слушалките, USB кабелот) не треба да се отстрануваат заедно со останатиот отпад од домаќинството на крајот од нивниот работен век. За избегнување на можна штета врз околината или човечкото здравје предизвикана со неконтролирано фрлање отпад, Ве молиме да ги одвоите овие предмети од другите видови отпад и одговорно да ги рециклирате заради унапредување на еколошки оправдано повторно користење на материјалните ресурси.

Физичките лица можат да се обратат или во продавницата каде што го купиле овој производ или во службите на локалната самоуправа, за детали каде и како да извршат рециклирање на производот на начин безбеден по околината.

Деловните корисници можат да се обратат до својот снабдувач и да ги проверат одредбите и условите во договорот за набавка. Овој производ и неговиот електронски прибор не треба да се мешаат со друг комерцијален отпад.

За информации во врска со еколошките заложби и регулаторните обврски што се специфични за производите на Samsung, на пр. REACH, посетете ја [www.samsung.com](http://www.samsung.com)

## Инсталација

### Додатоци

Во зависност од моделот кој сте го купиле, ви се испорачуваат неколку додатоци кои може да ги употребите на повеќе начини.

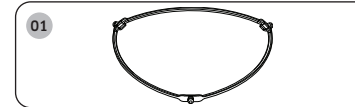

**01 Кружен прстен**, кој се поставува во средината на печката.

**Намена:** Кружниот прстен ја поддржува плочата.

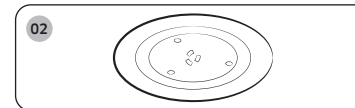

**02 Вртлива плоча**, која се поставува на прстенот при што центарот се поклопува со спојницата.

**Намена:** Плочата претставува главна површина за готвење; таа може лесно да се извади при чистење.

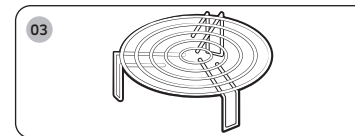

**03 Решетка за печење**, која се поставува на вртливата плоча.

**Намена:** Металната решетка се употребува за печење и комбинирано готвење.

### ЗАБЕЛЕШКА

НЕ употребувајте ја микробрановата печка без кружен прстен и плоча.

## Место на инсталација

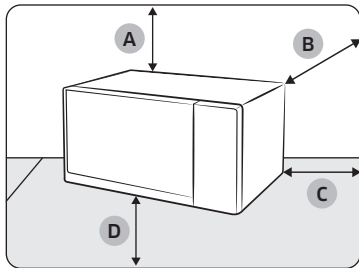

- A. 20 cm од горната страна
- B. 0 cm одзади
- C. 10 cm од страна
- D. 85 cm од подот

- Изберете рамна и нивелирана површина припл. 85 cm над подот. Површината мора да ја издржи тежината на печката.
- Препорачуваме монтирање на производот така што неговата задна страна да е во рамномерна положба со ѕидот и да се остават најмалку 10 cm на двете страни и 20 cm над производот заради вентилација.
- Не поставувајте ја печка во топли или влажни опкружувања, како на пример до друга микробранова печка или радијатор.
- Придржувајте се до спецификациите за напојување на оваа печка. Користете само одобрени продолжителни кабли, доколку има потреба за тоа.
- Пред првото користење на печката избришете ја внатрешноста и вратата за затворање со влажна крпа.

## Вртлива плоча

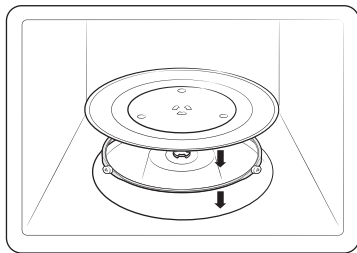

Отстранете ја амбалажата од внатрешноста на печката. Поставете ги кружниот прстен и плочата. Проверете дали чинијата се врти слободно.

## Одржување

### Чистење

Чистете ја печката редовно за да спречите наталожување на нечистотии на или во печката. Исто така, добро внимавајте на вратата, заштитата на вратата, вртливата плоча и кружниот прстен (само за моделите кај кои е применливо).

Ако вратата не се отвора или затвора непречено, прво проверете дали на заштитата на вратата се наталожиле нечистотии. Исчистете ја надворешната и внатрешната страна на печката со мека крпа и сапуница. Исплакнете и исушете добро.

### Како да отстраните тврдокорни нечистотии со лоша миризба во внатрешноста на печката

1. Кога печката е отворена, ставете чаша со разблажен лимонев сок во центарот на вртливата плоча.
2. Загрејте ја печката 10 минути на максимална моќ.
3. По завршување на циклусот, почекајте да се излади печката. Потоа, отворете ја вратата и исчистете го просторот за готвење.

### ⚠ ВНИМАНИЕ

- Вратата и површината за затворање треба да бидат чисти и погрижете се вратата да се отвора и затвора непречено. Во спротивно, работниот век на печката може да се намали.
- Внимавајте да не истурите вода во отворите на печката.
- Не користете какви било абразивни или хемиски супстанции за чистење.
- По секое користење на печката, користете благ раствор од детергент за да го исчистите просторот за готвење, откако печката ќе се излади.

## Одржување

### Замена (поправка)

#### ⚠ ПРЕДУПРЕДУВАЊЕ

Оваа печка нема делови кои корисникот може сам да ги замени. Не обидувајте се сами да ѝ менувате делови или да ја поправате печката.

- Ако настане проблем со шарките, површината на затворање и/или вратата, обратете се кај квалификувано техничко лице или во локалниот сервисен центар на Samsung за да добиете техничка помош.
- Ако сакате да ја замените светилката, обратете се во локалниот сервисен центар на Samsung. Не заменувајте ја самите.
- Ако настане проблем со надворешното куќиште на печката, прво исклучете го кабелот за напојување од изворот за напојување, а потоа обратете се во локалниот сервисен центар на Samsung.

#### Заштита од неактивност во долги временски периоди

- Ако печката не се користи долг временски период, исклучете го кабелот за напојување и преместете ја печката на суво место без прав. Наталожувањето на прав и влага во внатрешноста на печката може да влијае врз перформансите на печката.

## Функции на печката

### Печка

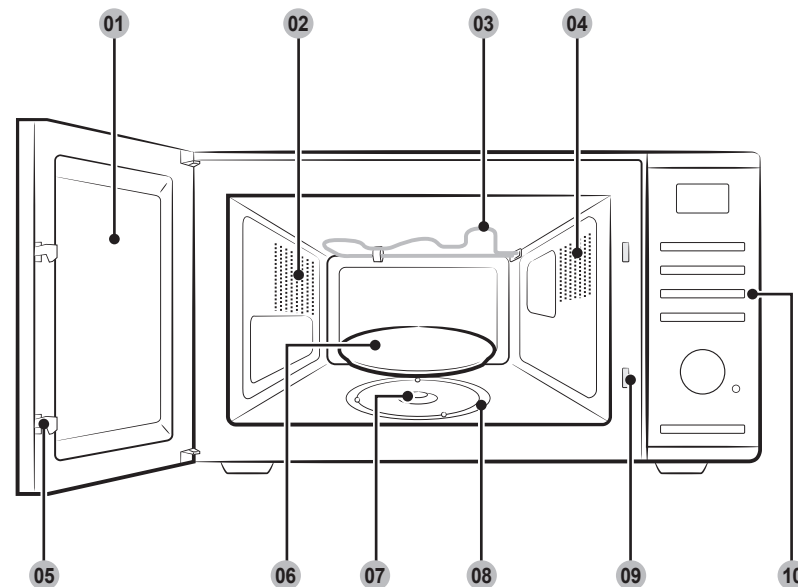

- |                    |                          |                                |
|--------------------|--------------------------|--------------------------------|
| 01 Врата           | 02 Отвори за вентилација | 03 Грејно тело                 |
| 04 Светилка        | 05 Шарки на вратата      | 06 Вртлива плоча               |
| 07 Спојница        | 08 Кружен прстен         | 09 Сигурносни внатрешни отвори |
| 10 Контролна плоча |                          |                                |

## Контролна плоча

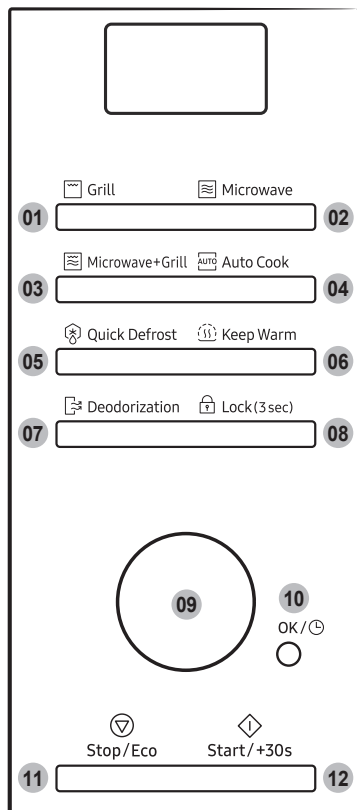

- 01 Копче Grill (Грејач)
- 02 Копче Microwave (Микробранови)
- 03 Копче Microwave+Grill (Микробранова+Грејач)
- 04 Копче Auto Cook (Автоматско готвење)
- 05 Копче Quick Defrost (Брзо одмрзнување)
- 06 Копче Keep Warm (Одржување на топлина)
- 07 Копче Deodorization (Отстранување на мирис)
- 08 Копче Lock (3 sec) (Заклучено) (3 секунди))
- 09 Копче за бирање (тежина/сервирање/време)
- 10 Копче OK/Clock (ОК/Часовник)
- 11 Копче Stop/Eco (Запирање/Еко)
- 12 Копче Start/+30s (Активирање/+30s)

## Употреба на печката

### Употреба на функциите за автоматско готвење

#### 1. Здраво готвење

Код	Храна	Код	Храна
1-1	Подготвен оброк (ладен)	1-2	Вегетаријански оброк (изладен)
1-3	Парчиња броколи	1-4	Сецкани моркови
1-5	Грав	1-6	Спанаќ
1-7	Варен клас пченка	1-8	Лупени компири
1-9	Интегрален ориз	1-10	Интегрални макарони
1-11	Киноа	1-12	Булгур (кршена пченица)
1-13	Гратин од зеленчук	1-14	Печени домати
1-15	Пилешки гради	1-16	Мисиркини гради
1-17	Филети од свежа риба	1-18	Филети од свеж лосос
1-19	Свежи морски ракчиња	1-20	Свежа пастрмка
1-21	Печена риба	1-22	Стекови од лосос

#### 2. Домашен десерт

Код	Храна	Код	Храна
2-1	Колач од ореви	2-2	Колач од банана
2-3	Песочна торта	2-4	Колачиња
2-5	Пудинг од јајца	2-6	Чоколаден колач во шолја
2-7	Колач во шолја	2-8	Кафе лате
2-9	Лате со зелен чај	2-10	Чај со млеко

### Употреба на функциите за брзо одмрзнување

Код	Храна	Код	Храна
1	Месо	2	Живина
3	Риба	4	Замрзнат зеленчук
5	Леб		

## Водич за отстранување на проблеми

### Отстранување на проблеми

Ако се соочувате со некој од проблемите наведени подолу, испробајте ги понудените решенија.

Проблем	Причина	Дејство
Копчињата не може да се притиснат правилно.	Функцијата Заклучување за деца е активирана.	Деактивирајте ја функцијата Заклучување за деца.
Времето не се прикажува.	Функцијата Еко (за заштеда на енергија) е поставена.	Исклучете ја функцијата Еко.
Печката не функционира.	Нема напојување.	Проверете дали има напојување.
	Вратата е отворена.	Затворете ја вратата и обидете се повторно.
При приклучување на напојувањето, печката веднаш почнува да работи.	Вратата не е добро затворена.	Затворете ја вратата и обидете се пак.
Вратата не може да се отвори соодветно.	Има остатоци од храна помеѓу вратата и внатрешниот дел на печката.	Исчистете ја печката и отворете ја вратата.
Се појавуваат искри за време на готвењето.	Користите метални садови при користењето на функциите на печката и при одмрзнување.	Не употребувајте метални садови.
Надворешната површина на печката се загрева премногу при работа.	Нема доволно простор за вентилација на печката.	На предната и задната страна има влезни/излезни отвори за вентилација. Обрнете внимание на растојанијата наведени во водичот за инсталација на производот.

Проблем	Причина	Дејство
Внатрешната светилка не свети доволно или не се вклучува.	Вратата била отворена долг временски период.	Внатрешната светилка може автоматски да се исклучи кога функцијата Еко е активна. Затворете ја вратата и повторно отворете ја или притиснете го копчето <b>Stop/Еко (Запирање/Еко)</b> .
	Внатрешната светилка е прекриена со надворешна материја.	Исчистете ја внатрешноста на печката и проверете повторно.
Готвењето е завршено, но вентилаторот за ладење сè уште работи.	За да се излади печката, вентилаторот за ладење ќе продолжи да работи приближно 3 минути по завршување на готвењето.	Тоа не претставува дефект на печката.
Се слуша звук при користењето, а печката не функционира.	Готвењето затворена храна или користењето сад со капак може да предизвика вакви звуци.	Не користете затворени садови бидејќи може да пукнат за време на готвењето поради ширење на содржината.
За време на готвењето се репродуцира звучен сигнал.	Ако ја користите функцијата Автоматско готвење, овој звучен сигнал означува дека е време да ја превртите храната која се одмрзнува.	По превртување на храната, притиснете го повторно копчето <b>Start/+30s (Активирање/+30s)</b> за рестартирање на програмата.

Проблем	Причина	Дејство
При вртењето, вртливата плоча излегува од лежиштето или престанува да се врти.	Нема кружен прстен или кружниот прстен не е правилно поставен.	Поставете го кружниот прстен и обидете се повторно.
Вртливата плоча создава гласни звуци при вртењето.	На дното на печката има остатоци од храна.	Отстранете ги сите остатоци од храна кои се прилепени на дното од печката.
<b>C-d0</b>	Копчињата за контрола се притиснати повеќе од 10 секунди.	Исчистете ги копчињата и проверете дали има вода на површината околу нив. Доколку се појави повторно, исклучете ја микробрановата печка во период подолг од 30 секунди и обидете се да ја поставите повторно.

#### ЗАБЕЛЕШКА

- Целокупната содржина на водичот за отстранување на проблеми е регистрирана во целосниот Прирачник и може да се преземе од веб-локацијата на Samsung.
- Доколку со предложеното решение не се отстранува проблемот, контактирајте со вашиот локален центар за грижа за корисници на SAMSUNG.

## Технички спецификации

SAMSUNG постојано се труди да ги подобрува своите производи. Дизајнот и спецификациите во упатството се предмет на промени без претходна најава.

Модел	MG23DG4524A***
Извор на напојување	230 V ~ 50 Hz AC
Потрошувачка на енергија Максимална моќност Микробранови Грејач (греен елемент)	2400 W 1250 W 1150 W
Излезна моќност	100 W / 800 W - 6 нивоа (IEC-705)
Работна фреквенција	2450 MHz
Димензии (Ш x В x Д) Надворешност (со рачката) Внатрешна празнина на печката	489 x 275 x 394 mm 330 x 211 x 324 mm
Волумен	23 литри
Тежина Нето	Прибл. 13,0 kg

\* Производот содржи извор на светло од класа на енергетска ефикасност <G>.

Lai skatītu pilno rokasgrāmatu, skenējiet QR kodu vai dodieties uz vietni <https://www.samsung.com>

Lūdzu, ņemiet vērā, ka Samsung garantijas ietvaros NEIETILPST zvani uz apkopes centriem, lai uzzinātu informāciju par ierīces darbību, nepareizas uzstādīšanas izraisītu bojājumu novēršana, kā arī standarta tīrīšanas vai apkopes darbību veikšana.

JAUTĀJUMI VAI KOMENTĀRI?



Lai skatītu noderīgu informāciju, skenējiet QR kodu\* vai dodieties uz vietni [www.samsung.com](https://www.samsung.com).

\* Nepieciešama lasītāja instalēšana viedtālrunī.

Skenējiet šo ar savu viedtālruni.

ZEMJA	ПОВИКАЈТЕ	ИЛИ ПОСЕТЕТЕ НЁ ПРЕКУ ИНТЕРНЕТ НА
UK	0333 000 0333	<a href="http://www.samsung.com/uk/support">www.samsung.com/uk/support</a>
IRELAND (EIRE)	0818 717100	<a href="http://www.samsung.com/ie/support">www.samsung.com/ie/support</a>
GERMANY	06196 77 555 77	<a href="http://www.samsung.com/de/support">www.samsung.com/de/support</a>
FRANCE	01 48 63 00 00	<a href="http://www.samsung.com/fr/support">www.samsung.com/fr/support</a>
SPAIN	91 175 00 15	<a href="http://www.samsung.com/es/support">www.samsung.com/es/support</a>
PORTUGAL	210 608 098 Chamada para a rede fixa nacional Dias úteis das 9h às 20h	<a href="http://www.samsung.com/pt/support">www.samsung.com/pt/support</a>
LUXEMBURG	261 03 710	<a href="http://www.samsung.com/be_fr/support">www.samsung.com/be_fr/support</a>
NETHERLANDS	088 90 90 100	<a href="http://www.samsung.com/nl/support">www.samsung.com/nl/support</a>
BELGIUM	02-201-24-18	<a href="http://www.samsung.com/be/support">www.samsung.com/be/support</a> (Dutch) <a href="http://www.samsung.com/be_fr/support">www.samsung.com/be_fr/support</a> (French)
NORWAY	21629099	<a href="http://www.samsung.com/no/support">www.samsung.com/no/support</a>
DENMARK	707 019 70	<a href="http://www.samsung.com/dk/support">www.samsung.com/dk/support</a>
FINLAND	030-6227 515	<a href="http://www.samsung.com/fi/support">www.samsung.com/fi/support</a>
SWEDEN	0771-400 300	<a href="http://www.samsung.com/se/support">www.samsung.com/se/support</a>
AUSTRIA	0800 72 67 864 (0800-SAMSUNG)	<a href="http://www.samsung.com/at/support">www.samsung.com/at/support</a>
SWITZERLAND	0800 726 786	<a href="http://www.samsung.com/ch/support">www.samsung.com/ch/support</a> (German) <a href="http://www.samsung.com/ch_fr/support">www.samsung.com/ch_fr/support</a> (French)
HUNGARY	0680SAMSUNG (0680-726-7864)	<a href="http://www.samsung.com/hu/support">www.samsung.com/hu/support</a>
CZECH	800 - SAMSUNG (800-726786)	<a href="http://www.samsung.com/cz/support">www.samsung.com/cz/support</a>
SLOVAKIA	0800 - SAMSUNG (0800-726 786)	<a href="http://www.samsung.com/sk/support">www.samsung.com/sk/support</a>
CROATIA	072 726 786	<a href="http://www.samsung.com/hr/support">www.samsung.com/hr/support</a>
BOSNIA	055 233 999	<a href="http://www.samsung.com/ba/support">www.samsung.com/ba/support</a>
North Macedonia	023 207 777	<a href="http://www.samsung.com/mk/support">www.samsung.com/mk/support</a>

ZEMJA	ПОВИКАЈТЕ	ИЛИ ПОСЕТЕТЕ НЁ ПРЕКУ ИНТЕРНЕТ НА
MONTENEGRO	020 405 888	<a href="http://www.samsung.com/support">www.samsung.com/support</a>
SLOVENIA	080 697 267 (brezplačna številka)	<a href="http://www.samsung.com/si/support">www.samsung.com/si/support</a>
SERBIA	011 321 6899	<a href="http://www.samsung.com/rs/support">www.samsung.com/rs/support</a>
Kosovo	038 40 30 90	<a href="http://www.samsung.com/support">www.samsung.com/support</a>
ALBANIA	045 620 202	<a href="http://www.samsung.com/al/support">www.samsung.com/al/support</a>
BULGARIA	0800 111 31 - Безплатен за всички оператори *3000 - Цена на един градски разговор или според тарифата на мобилният оператор 09:00 до 18:00 - Понеделник до Петък	<a href="http://www.samsung.com/bg/support">www.samsung.com/bg/support</a>
ROMANIA	0800872678 - Apel gratuit *8000 - Apel tarifat in rețea Program Call Center Luni - Vineri: 9 AM - 6 PM	<a href="http://www.samsung.com/ro/support">www.samsung.com/ro/support</a>
ITALIA	800-SAMSUNG (800.7267864)	<a href="http://www.samsung.com/it/support">www.samsung.com/it/support</a>
CYPRUS	8009 4000 only from landline, toll free	<a href="http://www.samsung.com/gr/support">www.samsung.com/gr/support</a>
GREECE	80111-SAMSUNG (80111 726 7864) from mobile and land line (+30) 210 6897691 from mobile and land line	<a href="http://www.samsung.com/gr/support">www.samsung.com/gr/support</a>
POLAND	801-172-678* * (opłata według taryfy operatora)	<a href="http://www.samsung.com/pl/support/">http://www.samsung.com/pl/support/</a>
LITHUANIA	8-800-77777	<a href="http://www.samsung.com/lt/support">www.samsung.com/lt/support</a>
LATVIA	8000-7267	<a href="http://www.samsung.com/lv/support">www.samsung.com/lv/support</a>
ESTONIA	800-7267	<a href="http://www.samsung.com/ee/support">www.samsung.com/ee/support</a>
UKRAINE	0-800-502-000	<a href="http://www.samsung.com/ua/support">www.samsung.com/ua/support</a>
MOLDOVA	+373-22-667-400	<a href="http://www.samsung.com/ua/support/moldova">www.samsung.com/ua/support/moldova</a>



DE68-04756A-00

# Φούρνος μικροκυμάτων

## Απλό εγχειρίδιο χρήστη

MG23DG4524A\*\*\*



Σκάνοτε τον με το smartphone.

- Για οδηγίες σχετικά με τον τρόπο χρήσης του προϊόντος, ανατρέξτε στα εγχειρίδια χρήσης που παρέχονται μέσω κωδικού QR ή στη διαδικτυακή τοποθεσία της Samsung Electronics (<https://www.samsung.com>).



**SAMSUNG**

## Προετοιμασία

### ΜΟΝΤΕΛΟ Wi-Fi

#### Σύνδεση της εφαρμογής SmartThings

1. Ανοίξτε την εφαρμογή ανάγνωσης κωδικών QR για να σαρώσετε την εικόνα QR που βρίσκεται πάνω στο προϊόν.
2. Ενώ εκτελείται η εφαρμογή SmartThings, πατήστε "**Προσθήκη**" για να συνδέσετε την εφαρμογή SmartThings με το προϊόν.

#### Καταχώριση του προϊόντος / Ανάγνωση του εγχειριδίου / Υποστήριξη πελατών

1. Ανοίξτε την εφαρμογή ανάγνωσης κωδικών QR για να σαρώσετε την εικόνα QR που βρίσκεται πάνω στο προϊόν.
2. Ενώ εκτελείται η εφαρμογή SmartThings, πατήστε "**Υποστήριξη προϊόντων**".
3. Επιλέξτε "Καταχώριση προϊόντος", "Εγχειρίδιο" ή "Υποστήριξη πελατών".

\*Η Καταχώριση προϊόντος ενδέχεται να μην είναι διαθέσιμη σε όλες τις χώρες.

### ΜΟΝΤΕΛΟ ΧΩΡΙΣ Wi-Fi

#### Καταχώριση του προϊόντος / Ανάγνωση του εγχειριδίου / Υποστήριξη πελατών

1. Ανοίξτε την εφαρμογή ανάγνωσης κωδικών QR για να σαρώσετε την εικόνα QR που βρίσκεται πάνω στο προϊόν.
2. Επιλέξτε "Καταχώριση προϊόντος", "Εγχειρίδιο" ή "Υποστήριξη πελατών".

\*Η Καταχώριση προϊόντος ενδέχεται να μην είναι διαθέσιμη σε όλες τις χώρες.

#### ΣΗΜΕΙΩΣΗ

- Παρέχουμε ηλεκτρονικά εγχειρίδια, στα οποία μπορείτε να αποκτήσετε πρόσβαση μέσω του smartphone σας ή του ιστότοπού μας, προκειμένου να συνεισφέρουμε στη μείωση της χρήσης εγχειριδίων σε έντυπη μορφή, ως μέρος των προσπαθειών μας για την προστασία του πλανήτη.

## Περιεχόμενα

<b>Οδηγίες για την ασφάλεια</b>	<b>3</b>
Σημαντικές οδηγίες για την ασφάλεια	3
Γενικές οδηγίες για την ασφάλεια	6
Προφυλάξεις για τη λειτουργία μικροκυμάτων	7
Περιορισμένη εγγύηση	7
Ορισμός ομάδας προϊόντος	8
Σωστή Απόρριψη αυτού του Προϊόντος (Απόβλητα Ηλεκτρικού & Ηλεκτρονικού Εξοπλισμού)	8
<b>Εγκατάσταση</b>	<b>8</b>
Εξαρτήματα	8
Θέση εγκατάστασης	9
Περιστρεφόμενος δίσκος	9
<b>Συντήρηση</b>	<b>9</b>
Καθαρισμός	9
Αντικατάσταση (επισκευή)	10
Φροντίδα για παρατεταμένο χρονικό διάστημα αχρησίας	10
<b>Χαρακτηριστικά του φούρνου</b>	<b>10</b>
Φούρνος	10
Πίνακας ελέγχου	11
<b>Χρήση του φούρνου</b>	<b>11</b>
Χρήση της λειτουργίας Auto Cook (Αυτόματο ψήσιμο)	11
Χρήση της λειτουργίας Quick Defrost (Γρήγορη απόψυξη)	11
<b>Οδηγός αντιμετώπισης προβλημάτων</b>	<b>12</b>
Αντιμέτωπιση προβλημάτων	12
<b>Τεχνικές προδιαγραφές</b>	<b>13</b>

## Οδηγίες για την ασφάλεια

### ΣΗΜΑΝΤΙΚΕΣ ΟΔΗΓΙΕΣ ΓΙΑ ΤΗΝ ΑΣΦΑΛΕΙΑ

ΔΙΑΒΑΣΤΕ ΠΡΟΣΕΚΤΙΚΑ ΚΑΙ ΦΥΛΑΞΤΕ ΓΙΑ ΜΕΛΛΟΝΤΙΚΗ ΑΝΑΦΟΡΑ.

**ΠΡΟΕΙΔΟΠΟΙΗΣΗ:** Αν η πόρτα ή οι τσιμούχες της πόρτας έχουν υποστεί ζημιά, δεν θα πρέπει να χρησιμοποιείτε τον φούρνο μέχρι να επισκευαστεί από έμπειρο τεχνικό.

**ΠΡΟΕΙΔΟΠΟΙΗΣΗ:** Η διαδικασία του σέρβις ή της επισκευής του φούρνου που περιλαμβάνει αφαίρεση του καλύμματος προστασίας από την ενέργεια μικροκυμάτων, είναι επικίνδυνη και θα πρέπει να εκτελείται από έμπειρο τεχνικό.

**ΠΡΟΕΙΔΟΠΟΙΗΣΗ:** Τα υγρά και άλλες τροφές δεν πρέπει να ζεσταίνονται σε στεγανοποιημένα δοχεία, καθώς είναι επιρρεπή σε εκρήξεις.

**ΠΡΟΕΙΔΟΠΟΙΗΣΗ:** Αφήνετε τα παιδιά να χρησιμοποιούν τον φούρνο χωρίς επίβλεψη μόνο όταν τους έχουν δοθεί επαρκείς οδηγίες, ώστε να είναι σε θέση να χρησιμοποιήσουν τον φούρνο με ασφαλή τρόπο και να κατανοούν τους κινδύνους της ακατάλληλης χρήσης.

Αυτή η συσκευή προορίζεται μόνο για οικιακή χρήση και δεν προορίζεται για χρήση σε:

- κουζίνες προσωπικού σε καταστήματα, γραφεία και σε οποιοδήποτε άλλο εργασιακό περιβάλλον,
- φάρμες,
- ξενοδοχεία, πανδοχεία και άλλου είδους περιβάλλοντα διαμονής από πελάτες,

- ενοικιαζόμενα δωμάτια.

Χρησιμοποιείτε μόνο σκεύη που είναι κατάλληλα για φούρνους μικροκυμάτων.

Όταν ζεσταίνετε φαγητό σε πλαστικά ή χάρτινα δοχεία, να παρακολουθείτε τον φούρνο γιατί υπάρχει κίνδυνος ανάφλεξης. Μη χρησιμοποιείτε αυτή τη συσκευή για άλλον σκοπό εκτός από το μαγείρεμα. Το στέγνωμα ρούχων και το ζέσταμα θερμαντικών επιθεμάτων, παντοφλών, σφουγγαριών, υγρών ρούχων και παρόμοιων αντικειμένων ενδέχεται να ενέχουν κίνδυνο τραυματισμού, ανάφλεξης ή πυρκαγιάς.

Χρησιμοποιείτε αυτή τη συσκευή μόνο για το σκοπό για τον οποίο προορίζεται, όπως περιγράφεται στο εγχειρίδιο. Μην τοποθετείτε διαβρωτικά χημικά ή ατμούς εντός ή επάνω σε αυτή τη συσκευή. Αυτός ο τύπος φούρνου είναι ειδικά σχεδιασμένος για το ζέσταμα, το μαγείρεμα ή την αποξήρανση φαγητών.

Δεν είναι σχεδιασμένος για βιομηχανική ή εργαστηριακή χρήση. Αν εντοπιστεί (βγαίνει) καπνός, απενεργοποιήστε ή αποσυνδέστε τη συσκευή και κρατήστε την πόρτα κλειστή για να συγκρατήσετε τις φλόγες. Το ζέσταμα αφεψημάτων σε φούρνο μικροκυμάτων ενδέχεται να προκαλέσει καθυστερημένο εκρηκτικό βρασμό και, ως εκ τούτου, θα πρέπει να προσέχετε ιδιαίτερα όταν κρατάτε το δοχείο.

## Οδηγίες για την ασφάλεια

Το περιεχόμενο των μπιμπερό και των βάζων με παιδικές τροφές πρέπει να ανακινείται ή να αναδεύεται και να γίνεται έλεγχος της θερμοκρασίας πριν από την κατανάλωση, για την αποφυγή εγκαυμάτων.

Τα αβγά με το κέλυφός τους και τα βραστά αβγά δεν θα πρέπει να ζεσταίνονται σε φούρνους μικροκυμάτων, καθώς ενδέχεται να εκραγούν ακόμα και μετά το ζέσταμα στον φούρνο μικροκυμάτων.

Ο φούρνος θα πρέπει να καθαρίζεται τακτικά και να αφαιρούνται τυχόν υπολείμματα τροφίμων.

Αν ο φούρνος δεν διατηρηθεί καθαρός, μπορεί να προκληθεί φθορά στην επιφάνεια η οποία ενδέχεται να επηρεάσει αρνητικά τη διάρκεια ζωής της συσκευής και να προκληθούν επικίνδυνες καταστάσεις.

Ο φούρνος μικροκυμάτων προορίζεται για χρήση μόνο επάνω στον πάγκο της κουζίνας (αυτόνομος), ο φούρνος μικροκυμάτων δεν πρέπει να τοποθετείται μέσα σε ντουλάπι.

Δεν επιτρέπεται η χρήση μεταλλικών δοχείων για τρόφιμα και αφεψήματα κατά το ψήσιμο με μικροκύματα.

Πρέπει να προσέχετε ώστε να μη βγάζετε από τη θέση του τον περιστρεφόμενο δίσκο όταν αφαιρείτε τα δοχεία από τη συσκευή.

Η συσκευή δεν πρέπει να καθαρίζεται με ατμοκαθαριστή.

Η συσκευή δεν πρέπει να καθαρίζεται με πίδακα νερού.

Η συσκευή δεν προορίζεται για εγκατάσταση σε οδικά οχήματα, τροχόσπιτα και άλλα παρόμοια οχήματα.

Η συσκευή αυτή δεν προορίζεται για χρήση από άτομα (συμπεριλαμβανομένων των παιδιών) με περιορισμένες σωματικές, αισθητηριακές ή πνευματικές ικανότητες, ή με έλλειψη εμπειρίας και γνώσης, εκτός αν βρίσκονται υπό επίβλεψη ή τους έχουν δοθεί οδηγίες για τη χρήση της συσκευής από άτομο που είναι υπεύθυνο για την ασφάλειά τους.

Τα παιδιά θα πρέπει να επιτηρούνται, έτσι ώστε να διασφαλίζεται πως δεν παίζουν με τη συσκευή.

Αυτή η συσκευή μπορεί να χρησιμοποιείται από παιδιά ηλικίας άνω των 8 ετών και άτομα με περιορισμένες σωματικές, αισθητηριακές ή πνευματικές ικανότητες ή έλλειψη εμπειρίας και γνώσης, αν βρίσκονται υπό επίβλεψη ή τους έχουν δοθεί οδηγίες για τη χρήση της συσκευής με ασφαλή τρόπο και εφόσον κατανοούν τους σχετικούς κινδύνους. Τα παιδιά δεν πρέπει να παίζουν με τη συσκευή. Ο καθαρισμός και η συντήρηση δεν θα πρέπει να πραγματοποιούνται από τα παιδιά χωρίς επίβλεψη.

Αν το καλώδιο τροφοδοσίας υποστεί ζημιά, πρέπει να αντικατασταθεί από τον κατασκευαστή, τον αντιπρόσωπο σέρβις του ή έναν εξειδικευμένο τεχνικό, προκειμένου να αποφευχθεί τυχόν κίνδυνος.

Αυτός ο φούρνος θα πρέπει να τοποθετηθεί στη σωστή κατεύθυνση και στο σωστό ύψος που να επιτρέπουν την εύκολη πρόσβαση στην κοιλότητα του φούρνου και στην περιοχή των κουμπιών ελέγχου.

Προτού χρησιμοποιήσετε τον φούρνο για πρώτη φορά, θα πρέπει να τον θέσετε σε λειτουργία με το μπολ νερού επί 10 λεπτά και μετά να τον χρησιμοποιήσετε.

Αν από τον φούρνο εξέρχεται περίεργος θόρυβος, οσμή καμένου ή καπνός, αποσυνδέστε αμέσως το καλώδιο ρεύματος και επικοινωνήστε με το πλησιέστερο κέντρο σέρβις.

Ο φούρνος μικροκυμάτων πρέπει να τοποθετηθεί με τέτοιο τρόπο, ώστε να υπάρχει πρόσβαση στο φικ.

**ΠΡΟΕΙΔΟΠΟΙΗΣΗ:** Όταν η συσκευή βρίσκεται σε συνδυασμένη λειτουργία, τα παιδιά θα πρέπει να χρησιμοποιούν τον φούρνο μόνο υπό επίβλεψη, λόγω των υψηλών θερμοκρασιών που αναπτύσσονται μέσα στον φούρνο.

Κατά τη χρήση, η συσκευή θερμαίνεται. Προσέχετε να μην έρθετε σε επαφή με τα θερμαντικά στοιχεία που υπάρχουν στο εσωτερικό του φούρνου.

**ΠΡΟΕΙΔΟΠΟΙΗΣΗ:** Στα προσβάσιμα σημεία ενδέχεται να επικρατούν υψηλές θερμοκρασίες κατά τη χρήση. Κρατήστε μακριά τα μικρά παιδιά.

Μη χρησιμοποιείτε σκληρά καθαριστικά με αποξεστικά ή αιχμηρά μεταλλικά εργαλεία απόξεσης για να καθαρίσετε τη γυάλινη επιφάνεια της πόρτας του φούρνου, διότι μπορεί να γρατζουνίσετε την επιφάνεια και να προκληθεί θραύση του γυαλιού.

Απαγορεύεται η χρήση ατμοκαθαριστή.

**ΠΡΟΕΙΔΟΠΟΙΗΣΗ:** Βεβαιωθείτε ότι η συσκευή έχει τεθεί εκτός λειτουργίας προτού αντικαταστήσετε τη λάμπα, για να αποφύγετε τον κίνδυνο ηλεκτροπληξίας.

Η συσκευή δεν πρέπει να εγκαθίσταται πίσω από διακοσμητική πόρτα, προκειμένου να αποφεύγεται η υπερθέρμανση.

**ΠΡΟΕΙΔΟΠΟΙΗΣΗ:** Στη συσκευή και στα προσβάσιμα σημεία επικρατούν υψηλές θερμοκρασίες κατά τη χρήση.

Προσέχετε να μην έρθετε σε επαφή με τα θερμαντικά στοιχεία.

Διατηρήστε μακριά από τη συσκευή τα παιδιά ηλικίας κάτω των 8 ετών, εκτός εάν βρίσκονται υπό συνεχή επίτηρηση.

**ΠΡΟΣΟΧΗ:** Πρέπει να υπάρχει επίβλεψη κατά τη διαδικασία ψησίματος. Πρέπει να υπάρχει διαρκής επίβλεψη κατά τη σύντομη διαδικασία ψησίματος.

Η πόρτα ή η εξωτερική επιφάνεια ενδέχεται να αναπτύξουν υψηλές θερμοκρασίες όταν η συσκευή βρίσκεται σε λειτουργία.

Η θερμοκρασία των προσβάσιμων επιφανειών μπορεί να είναι υψηλή όταν η συσκευή βρίσκεται σε λειτουργία.

Οι επιφάνειες θερμαίνονται κατά τη χρήση.

Οι συσκευές δεν προορίζονται για χρήση με τη βοήθεια εξωτερικού χρονοδιακόπτη ή χωριστού συστήματος τηλεχειρισμού.

## Οδηγίες για την ασφάλεια

Αυτή η συσκευή μπορεί να χρησιμοποιείται από παιδιά ηλικίας άνω των 8 ετών και άτομα με περιορισμένες σωματικές, αισθητηριακές ή πνευματικές ικανότητες ή έλλειψη εμπειρίας και γνώσης, αν βρίσκονται υπό επίβλεψη ή τους έχουν δοθεί οδηγίες για τη χρήση της συσκευής με ασφαλή τρόπο και εφόσον κατανοούν τους σχετικούς κινδύνους. Τα παιδιά δεν πρέπει να παίζουν με τη συσκευή. Ο καθαρισμός και οι εργασίες συντήρησης από τον χρήστη δεν θα πρέπει να πραγματοποιούνται από παιδιά, εκτός αν είναι άνω των 8 ετών και βρίσκονται υπό επίβλεψη.

Τοποθετήστε τη συσκευή και το καλώδιό της σε σημείο που δεν φτάνουν παιδιά κάτω των 8 ετών.

### Γενικές οδηγίες για την ασφάλεια

Τυχόν τροποποιήσεις ή επισκευές πρέπει να εκτελούνται μόνο από ειδικευμένο προσωπικό.

Μη ζεσταίνετε τρόφιμα ή υγρά σε στεγανοποιημένα δοχεία για τη λειτουργία μικροκυμάτων.

Μη χρησιμοποιείτε βενζίνη, διαλυτικό, οινόπνευμα, ατμοκαθαριστή ή καθαριστή υψηλής πίεσης για να καθαρίσετε τον φούρνο.

Μην τοποθετείτε τον φούρνο κοντά σε θερμαντικό στοιχείο ή εύφλεκτο υλικό, σε υγρό, λιπαρό ή σκονισμένο μέρος, σε μέρος το οποίο είναι εκτεθειμένο στο άμεσο ηλιακό φως ή στο νερό, όπου ενδέχεται να υπάρξει διαρροή αερίου ή σε ανώμαλο έδαφος.

Αυτός ο φούρνος πρέπει να είναι κατάλληλα γειωμένος σύμφωνα με τους τοπικούς και εθνικούς κανονισμούς. Χρησιμοποιείτε τακτικά ένα στεγνό πανί για να απομακρύνετε τις ξένες ουσίες από τους ακροδέκτες και τις επαφές του φιν τροφοδοσίας.

Μην τραβάτε, μην κάμπτετε υπερβολικά και μην τοποθετείτε βαριά αντικείμενα πάνω στο καλώδιο ρεύματος. Αν προκύψει διαρροή αερίου (προπάνιο, υγραέριο κλπ.), αερίστε αμέσως το χώρο. Μην αγγίζετε το καλώδιο ρεύματος.

Μην αγγίζετε το καλώδιο ρεύματος με βρεγμένα χέρια.

Μην απενεργοποιείτε τον φούρνο αποσυνδέοντας το καλώδιο ρεύματος ενώ βρίσκεται σε λειτουργία.

Μην εισάγετε τα δάχτυλά σας ή ξένες ουσίες. Αν εισέλθουν στον φούρνο ξένες ουσίες, αποσυνδέστε το καλώδιο ρεύματος και επικοινωνήστε με το τοπικό κέντρο σέρβις της Samsung.

Μην ασκείτε υπερβολική πίεση και μην τραντάζετε τον φούρνο.

Μην τοποθετείτε τον φούρνο πάνω σε εύθραυστα αντικείμενα.

Βεβαιωθείτε ότι η τάση, η συχνότητα και η ένταση του ρεύματος αντιστοιχούν στις προδιαγραφές του προϊόντος.

Στερεώστε καλά το φιν τροφοδοσίας στην πρίζα. Μη χρησιμοποιείτε πολύπριζα, καλώδια επέκτασης ή μετασχηματιστές.

Μην αγκιστρώνετε το καλώδιο ρεύματος σε μεταλλικά αντικείμενα. Μην τοποθετείτε το καλώδιο ρεύματος ανάμεσα σε αντικείμενα ή πίσω από τον φούρνο.

Μη χρησιμοποιείτε φθαρμένο φιν τροφοδοσίας, φθαρμένο καλώδιο ρεύματος ή χαλαρή πρίζα. Για φθαρμένα φιν τροφοδοσίας ή καλώδια ρεύματος, επικοινωνήστε με το τοπικό κέντρο σέρβις της Samsung.

Μη ρίχνετε και μην ψεκάζετε νερό απευθείας στον φούρνο.

Μην τοποθετείτε αντικείμενα πάνω ή μέσα στον φούρνο ή πάνω στην πόρτα του φούρνου.

Μην ψεκάζετε τον φούρνο με πτητικά υλικά, όπως εντομοκτόνα.

Μην τοποθετείτε εύφλεκτα υλικά μέσα στον φούρνο. Επειδή οι ατμοί του αλκοόλ μπορεί να έρθουν σε επαφή με καυτά μέρη του φούρνου, να είστε προσεκτικοί όταν ζεσταίνετε φαγητά ή ποτά που περιέχουν αλκοόλ.

Τα παιδιά ενδέχεται να χτυπήσουν ή να πιάσουν τα δάχτυλά τους στην πόρτα. Κρατήστε τα παιδιά μακριά από την πόρτα όταν την ανοίγετε ή την κλείνετε.

### Προειδοποίηση για τα μικροκύματα

Το ζέσταμα αφεψημάτων σε φούρνο μικροκυμάτων ενδέχεται να προκαλέσει καθυστερημένο εκρηκτικό βρασμό. Να είστε πάντα προσεκτικοί όταν κρατάτε το δοχείο. Να αφήνετε πάντα να περάσουν τουλάχιστον 20 δευτερόλεπτα προτού πιάσετε τα αφεψήματα. Αν είναι απαραίτητο, ανακινήστε κατά το ζέσταμα. Να ανακινείτε πάντα μετά το ζέσταμα.

Σε περίπτωση εγκαύματος, ακολουθήστε αυτές τις οδηγίες Πρώτων βοηθειών:

1. Βυθίστε την περιοχή του εγκαύματος σε κρύο νερό για τουλάχιστον 10 λεπτά.
2. Καλύψτε με ένα καθαρό, στεγνό επίδεσμο.
3. Μη χρησιμοποιείτε κρέμες, έλαια ή λοσιόν.

Για να μην προκληθεί ζημιά στο δίσκο ή στη σχάρα, μην τοποθετείτε το δίσκο ή τη σχάρα σε νερό αμέσως μετά το ψήσιμο.

Μη χρησιμοποιείτε τον φούρνο για τηγάνισμα σε λάδι, επειδή δεν μπορεί να ελεγχθεί η θερμοκρασία του λαδιού. Μπορεί να προκληθεί απότομη υπερχειλίση καυτών λαδιών λόγω βρασμού.

### Προφυλάξεις για το φούρνο μικροκυμάτων

Χρησιμοποιείτε μόνο σκεύη κατάλληλα για φούρνους μικροκυμάτων. Μη χρησιμοποιείτε μεταλλικά δοχεία, σερβίτσια με χρυσή ή ασημένια διακόσμηση, σουβλιά κλπ.

Αφαιρείτε τα σύρματα σύφιξης. Ενδέχεται να προκληθεί βολταϊκό τόξο.

Μη χρησιμοποιείτε τον φούρνο για να στεγνώσετε χαρτιά ή ρούχα.

Χρησιμοποιείτε μικρότερους χρόνους για μικρότερες ποσότητες φαγητού, ώστε να αποτρέψετε την υπερθέρμανση ή το κάψιμο.

Διατηρείτε το καλώδιο ρεύματος και το φις τροφοδοσίας μακριά από νερό και πηγές θερμότητας.

Για να αποφύγετε τον κίνδυνο έκρηξης, μη ζεσταίνετε αβγά με το κέλυφός τους ή βραστά αβγά. Μη ζεσταίνετε αεροστεγή δοχεία ή δοχεία με κενό αέρος, ξηρούς καρπούς, ντομάτες κλπ.

Μην καλύπτετε τις θυρίδες εξαερισμού με πανί ή χαρτί. Υπάρχει κίνδυνος να προκληθεί πυρκαγιά. Ο φούρνος ενδέχεται να υπερθερμανθεί και να απενεργοποιηθεί αυτόματα και θα παραμείνει εκτός λειτουργίας μέχρι να κρυώσει επαρκώς.

Χρησιμοποιείτε πάντα γάντια φούρνου όταν αφαιρείτε πιάτα.

Ανακατεύετε τα υγρά κατά το ζέσταμα ή μετά από αυτό και αφήνετέ τα να σταθούν για τουλάχιστον 20 δευτερόλεπτα μετά το ζέσταμα, προκειμένου να αποτρέψετε τον εκρηκτικό βρασμό.

Σταθείτε σε απόσταση ενός βραχίονα από τον φούρνο κατά το άνοιγμα της πόρτας, για να αποφύγετε την πρόκληση εγκαυμάτων από τον καυτό αέρα ή ατμό που βγαίνει.

Μη χρησιμοποιείτε τον φούρνο όταν είναι κενός. Ο φούρνος θα σταματήσει αυτόματα να λειτουργεί επί 30 λεπτά για λόγους ασφαλείας. Συνιστούμε να τοποθετείτε πάντα ένα ποτήρι νερό στο εσωτερικό του φούρνου για να απορροφά την ενέργεια μικροκυμάτων, σε περίπτωση που ο φούρνος τεθεί ακούσια σε λειτουργία.

Κατά την εγκατάσταση του φούρνου, φροντίστε να αφήσετε τον κενό χώρο που ορίζεται σε αυτό το εγχειρίδιο χρήσης. (Ανατρέξτε στην ενότητα «Εγκατάσταση του φούρνου μικροκυμάτων».)

Να είστε προσεκτικοί όταν συνδέετε άλλες ηλεκτρικές συσκευές σε πρίζες που βρίσκονται κοντά στον φούρνο.

### Προφυλάξεις για τη λειτουργία μικροκυμάτων

Η μη τήρηση των παρακάτω μέτρων προφύλαξης ενδέχεται να προκαλέσει επιβλαβή έκθεση σε ενέργεια μικροκυμάτων.

- Μη χρησιμοποιείτε τον φούρνο με την πόρτα ανοιχτή. Μην παρεμβαίνετε στις μανδαλώσεις ασφαλείας (ασφάλειες πόρτας). Μην εισάγετε ξένα αντικείμενα στις οπές της μανδάλωσης ασφαλείας.
- Μην τοποθετείτε κανένα αντικείμενο ανάμεσα στην πόρτα και στην πρόσοψη του φούρνου και μην αφήνετε φαγητό ή υπολείμματα καθαριστικού να συσσωρεύονται στις επιφάνειες στεγανοποίησης. Διατηρείτε καθαρή την πόρτα και τις επιφάνειες στεγανοποίησής της, σκουπίζοντας με ένα υγρό πανί και, στη συνέχεια, με ένα μαλακό στεγνό πανί μετά από κάθε χρήση.

- Μη χρησιμοποιείτε τον φούρνο αν έχει υποστεί ζημιά. Να τον χρησιμοποιείτε μόνο αφού επισκευαστεί από ειδικευμένο τεχνικό.

**Σημαντικό:** η πόρτα του φούρνου πρέπει να κλείνει σωστά. Η πόρτα δεν πρέπει να είναι στρεβλωμένη, οι αρθρώσεις της πόρτας δεν πρέπει να είναι σπασμένες ή χαλαρές, οι τσιμούχες της πόρτας και οι επιφάνειες στεγανοποίησης δεν πρέπει να έχουν υποστεί ζημιά.

- Όλες οι προσαρμογές ή επισκευές πρέπει να εκτελούνται από ειδικευμένο τεχνικό.

### Περιορισμένη εγγύηση

Η Samsung θα χρεώσει ένα ποσό επισκευής για την αντικατάσταση ενός εξαρτήματος ή για την επισκευή ενός αισθητικού ελαττώματος, αν η ζημιά που έχει υποστεί η μονάδα ή το εξάρτημα προκλήθηκε από τον πελάτη. Τα αντικείμενα που καλύπτει ο όρος αυτός περιλαμβάνουν τα εξής:

- Πόρτα, λαβές, εξωτερικό περίβλημα ή πίνακα ελέγχου που έχει βαθούλωμα, έχει γρατσουνιές ή έχει σπάσει.
- Δίσκος, οδηγός κύλισης, σύνδεσμος ή σχάρα που έχει σπάσει ή λείπει.

Χρησιμοποιείτε αυτό τον φούρνο μόνο για το σκοπό για τον οποίο προορίζεται, όπως περιγράφεται στο παρόν εγχειρίδιο χρήσης. Οι προειδοποιήσεις και οι σημαντικές οδηγίες για την ασφάλεια που περιλαμβάνονται σε αυτό το εγχειρίδιο δεν καλύπτουν όλες τις πιθανές συνθήκες και καταστάσεις που ενδέχεται να προκύψουν. Αποτελεί δική σας ευθύνη να χρησιμοποιείτε κοινή λογική και να προσέχετε κατά την εγκατάσταση, τη συντήρηση και το χειρισμό του φούρνου σας.

Επειδή οι παρακάτω οδηγίες λειτουργίας καλύπτουν διάφορα μοντέλα, τα χαρακτηριστικά του φούρνου μικροκυμάτων σας ενδέχεται να διαφέρουν ελαφρώς από αυτά που περιγράφονται σε αυτό το εγχειρίδιο, ενώ ενδέχεται να μην ισχύουν όλα τα σύμβολα προειδοποίησης. Αν έχετε ερωτήσεις ή ανησυχίες, επικοινωνήστε με το τοπικό κέντρο σέρβις της Samsung ή ζητήστε βοήθεια και πληροφορίες στη διαδικτυακή τοποθεσία [www.samsung.com](http://www.samsung.com).

Χρησιμοποιείτε αυτό τον φούρνο μόνο για το ζέσταμα φαγητού. Προορίζεται μόνο για οικιακή χρήση. Μη ζεσταίνετε κανενός είδους υφάσματα ή μαξιλάρια με γέμιση από κόκκους. Ο κατασκευαστής δεν φέρει καμία ευθύνη για ζημιές που προκαλούνται από την ακατάλληλη ή λανθασμένη χρήση του φούρνου.

Για να αποφύγετε τη φθορά της επιφάνειας του φούρνου και επικίνδυνες καταστάσεις, να διατηρείτε πάντα τον φούρνο καθαρό και καλά συντηρημένο.



## Οδηγίες για την ασφάλεια

### Ορισμός ομάδας προϊόντος

Αυτό το προϊόν αποτελεί εξοπλισμό ISM Ομάδας 2, Κατηγορίας Β. Η ομάδα 2 περιλαμβάνει όλο τον εξοπλισμό ISM στον οποίο παράγεται ή/και χρησιμοποιείται σκόπιμα ενέργεια ραδιοσυχνότητων με τη μορφή ηλεκτρομαγνητικής ακτινοβολίας για την επεξεργασία υλικού, καθώς και τον εξοπλισμό EDM και συγκόλλησης τόξου.

Ο εξοπλισμός Κατηγορίας Β είναι κατάλληλος για χρήση σε κατοικίες και σε εγκαταστάσεις που είναι απευθείας συνδεδεμένες σε δίκτυο παροχής ρεύματος χαμηλής τάσης, το οποίο τροφοδοτεί κτήρια που χρησιμοποιούνται για οικιακούς σκοπούς.

### Σωστή Απόρριψη αυτού του Προϊόντος (Απόβλητα Ηλεκτρικού & Ηλεκτρονικού Εξοπλισμού)



#### (Ισχύει σε χώρες με ξεχωριστά συστήματα συλλογής)

Αυτό το σήμα που εμφανίζεται επάνω στο προϊόν, στα εξαρτήματά του ή στα εγχειρίδια που το συνοδεύουν, υποδεικνύει ότι το προϊόν και τα ηλεκτρονικά του εξαρτήματα (π.χ. φορτιστής, ακουστικά, καλώδιο USB) δεν θα πρέπει να ρίπτονται μαζί με τα υπόλοιπα οικιακά απορρίμματα μετά το τέλος του κύκλου ζωής τους. Προκειμένου να αποφευχθούν ενδεχόμενες βλαβερές συνέπειες στο περιβάλλον ή την υγεία εξαιτίας της ανεξέλεγκτης διάθεσης απορριμμάτων, σας παρακαλούμε να διαχωρίσετε αυτά τα προϊόντα από άλλους τύπους απορριμμάτων και να τα ανακυκλώσετε, ώστε να βοηθήσετε στην βιώσιμη επαναχρησιμοποίηση των υλικών πόρων.

Οι οικιακοί χρήστες θα πρέπει να έλθουν σε επικοινωνία είτε με το κατάστημα απ' όπου αγόρασαν αυτό το προϊόν, είτε με τις κατά τόπους υπηρεσίες, προκειμένου να πληροφορηθούν τις λεπτομέρειες σχετικά με τον τόπο και τον τρόπο με τον οποίο μπορούν να δώσουν αυτά τα προϊόντα για ασφαλή προς το περιβάλλον ανακύκλωση. Οι επιχειρήσεις-χρήστες θα πρέπει να έλθουν σε επαφή με τον προμηθευτή τους και να ελέγξουν τους όρους και τις προϋποθέσεις του συμβολαίου αγοράς. Αυτό το προϊόν και τα ηλεκτρονικά του εξαρτήματα δεν θα πρέπει να αναμειγνύονται με άλλα συνηθισμένα απορρίμματα προς διάθεση.

Για πληροφορίες σχετικά με τις δεσμεύσεις της Samsung αναφορικά με την προστασία του περιβάλλοντος και τις κανονιστικές υποχρεώσεις, π.χ. REACH, επισκεφθείτε τη σελίδα μας για τη βιωσιμότητα μέσω της ιστοσελίδας [www.samsung.com](http://www.samsung.com)

## Εγκατάσταση

### Εξαρτήματα

Ανάλογα με το μοντέλο που αγοράσατε, έχετε στην κατοχή σας και ορισμένα εξαρτήματα, τα οποία μπορείτε να χρησιμοποιήσετε με ποικίλους τρόπους.

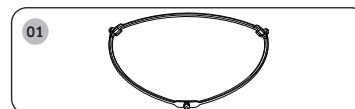

**01 Δακτύλιος κύλισης**, προορίζεται για τοποθέτηση στο κέντρο του φούρνου.

**Σκοπός:** Ο δακτύλιος κύλισης στηρίζει τον περιστρεφόμενο δίσκο.

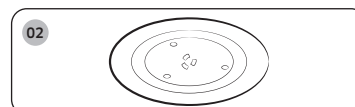

**02 Περιστρεφόμενος δίσκος**, προορίζεται για τοποθέτηση επάνω στον δακτύλιο κύλισης, με εφαρμογή του κεντρικού τμήματος στον σύνδεσμο.

**Σκοπός:** Ο περιστρεφόμενος δίσκος αποτελεί την κύρια επιφάνεια ψήσιματος. Μπορεί να αφαιρεθεί εύκολα για να καθαριστεί.

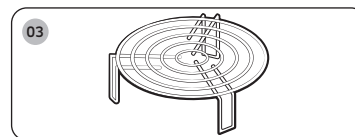

**03 Σχάρα γκριλ**, προορίζεται για τοποθέτηση επάνω στον περιστρεφόμενο δίσκο.

**Σκοπός:** Η μεταλλική σχάρα μπορεί να χρησιμοποιηθεί για ψήσιμο στο γκριλ και συνδυασμένο ψήσιμο.

### ΣΗΜΕΙΩΣΗ

**ΜΗ ΧΡΗΣΙΜΟΠΟΙΕΙΤΕ** τον φούρνο μικροκυμάτων χωρίς τον δακτύλιο κύλισης και τον περιστρεφόμενο δίσκο.



## Θέση εγκατάστασης

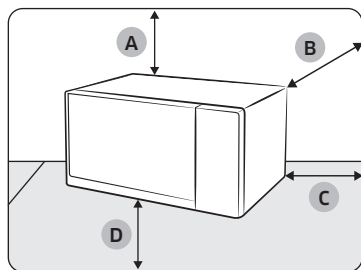

- A. 20 cm επάνω
- B. 0 cm πίσω
- C. 10 cm πλευρικά
- D. Ύψος 85 cm από το δάπεδο

- Επιλέξτε μια επίπεδη και οριζόντια επιφάνεια, σε ύψος περίπου 85 cm από το δάπεδο. Η επιφάνεια θα πρέπει να υποστηρίζει το βάρος του φούρνου μικροκυμάτων.
- Συνιστούμε να τοποθετήσετε το προϊόν έτσι ώστε το πίσω μέρος του να εφαρμόζει στον τοίχο και να αφήσετε χώρο τουλάχιστον 10 cm στις δύο πλευρές και 20 cm πάνω από το προϊόν για εξαερισμό.
- Μην τοποθετείτε το φούρνο μικροκυμάτων σε σημείο με πολλή ζέστη ή υγρασία, όπως κοντά σε άλλους φούρνους μικροκυμάτων ή καλοριφέρ.
- Τηρείτε τις προδιαγραφές τροφοδοσίας ρεύματος αυτού του φούρνου μικροκυμάτων. Χρησιμοποιείτε μόνο εγκεκριμένα καλώδια επέκτασης, αν τα χρειάζεστε.
- Προτού χρησιμοποιήσετε το φούρνο μικροκυμάτων για πρώτη φορά, σκουπίστε το εσωτερικό και την τσιμούχα της πόρτας με ένα υγρό πανί.

## Περιστρεφόμενος δίσκος

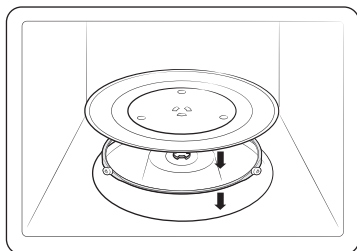

Αφαιρέστε όλα τα υλικά συσκευασίας από το εσωτερικό του φούρνου. Τοποθετήστε το δακτύλιο κύλισης και τον περιστρεφόμενο δίσκο. Βεβαιωθείτε ότι ο δίσκος περιστρέφεται ελεύθερα.

## Συντήρηση

### Καθαρισμός

Καθαρίζετε τακτικά τον φούρνο, για να αποτρέψετε τη συσσώρευση ρύπων επάνω ή μέσα στον φούρνο. Δώστε επίσης ιδιαίτερη προσοχή στην πόρτα, στην επιφάνεια στεγανοποίησης της πόρτας, καθώς και στον περιστρεφόμενο δίσκο και το δακτύλιο κύλισης (μόνο για τα κατάλληλα μοντέλα).

Αν η πόρτα δεν ανοίγει ή δεν κλείνει ομαλά, ελέγξτε πρώτα αν έχουν συσσωρευτεί ρύποι στις τσιμούχες της πόρτας. Χρησιμοποιήστε ένα μαλακό πανί με σαπουνόνερο για να καθαρίσετε τις εσωτερικές και τις εξωτερικές επιφάνειες του φούρνου. Ξεπλύνετε και στεγνώστε καλά.

### Αφαίρεση επίμονων ρύπων με δυσάρεστες οσμές από το εσωτερικό του φούρνου.

1. Με τον φούρνο κενό, τοποθετήστε ένα φλιτζάνι αραιωμένο χυμό λεμονιού στο κέντρο του περιστρεφόμενου δίσκου.
2. Θερμάνετε τον φούρνο για 10 λεπτά στη μέγιστη ισχύ.
3. Όταν ολοκληρωθεί ο κύκλος, περιμένετε μέχρι να κρυώσει ο φούρνος. Στη συνέχεια, ανοίξτε την πόρτα και καθαρίστε τον θάλαμο ψησίματος.

### ⚠ ΠΡΟΣΟΧΗ

- Διατηρείτε καθαρή την πόρτα και την επιφάνεια στεγανοποίησης της πόρτας, καθώς και βεβαιωθείτε ότι η πόρτα ανοίγει και κλείνει ομαλά. Διαφορετικά, ενδέχεται να μειωθεί η διάρκεια ζωής του φούρνου.
- Προσέχετε να μην πέσει νερό στις οπές εξαερισμού του φούρνου.
- Μη χρησιμοποιείτε αποξεστικές ή χημικές ουσίες για τον καθαρισμό.
- Μετά από κάθε χρήση του φούρνου, χρησιμοποιήστε ένα ήπιο απορρυπαντικό για να καθαρίσετε τον θάλαμο ψησίματος, αφότου περιμένετε να κρυώσει ο φούρνος μικροκυμάτων.

## Συντήρηση

### Αντικατάσταση (επισκευή)

#### ⚠ ΠΡΕΙΔΟΠΟΙΗΣΗ

Αυτός ο φούρνος δεν περιέχει εξαρτήματα που μπορούν να αντικατασταθούν από τον χρήστη. Μην προσπαθήσετε να αντικαταστήσετε εξαρτήματα του φούρνου ή να τον επισκευάσετε μόνοι σας.

- Αν αντιμετωπίσετε κάποιο πρόβλημα με τους μεντεσέδες, τη στεγανοποίηση ή/και την πόρτα, επικοινωνήστε με έναν ειδικευμένο τεχνικό ή το τοπικό κέντρο σέρβις της Samsung για τεχνική υποστήριξη.
- Αν θέλετε να αντικαταστήσετε το λαμπτήρα, επικοινωνήστε με το τοπικό κέντρο σέρβις της Samsung. Μην τον αντικαθιστάτε μόνοι σας.
- Αν αντιμετωπίσετε κάποιο πρόβλημα με το εξωτερικό περίβλημα του φούρνου, αποσυνδέστε πρώτα το καλώδιο ρεύματος από την πηγή ρεύματος και, στη συνέχεια, επικοινωνήστε με το τοπικό κέντρο σέρβις της Samsung.

### Φροντίδα για παρατεταμένο χρονικό διάστημα αχρησίας

- Αν δεν πρόκειται να χρησιμοποιήσετε τον φούρνο για παρατεταμένο χρονικό διάστημα, αποσυνδέστε το καλώδιο ρεύματος και μετακινήστε τον φούρνο σε έναν στεγνό χώρο, χωρίς σκόνη. Η σκόνη και η υγρασία που συσσωρεύεται στο εσωτερικό του φούρνου ενδέχεται να επηρεάσει την απόδοσή του.

## Χαρακτηριστικά του φούρνου

### Φούρνος

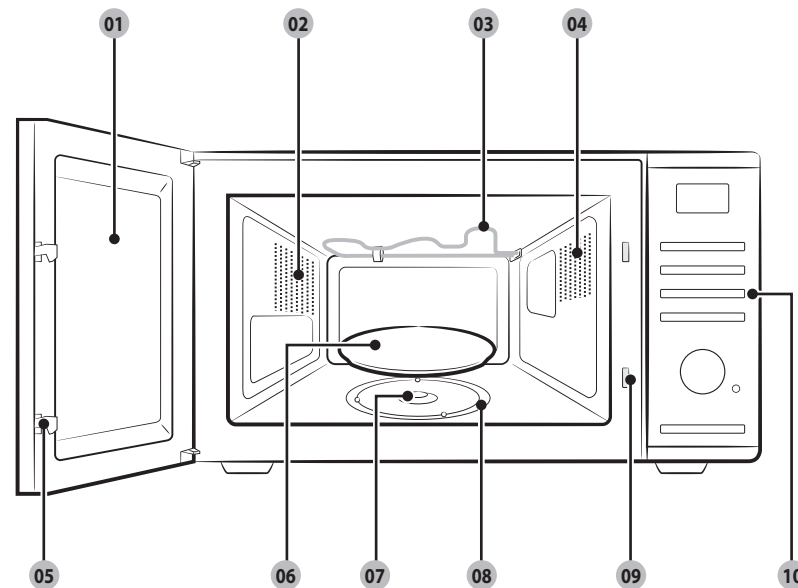

- |                    |                      |                              |
|--------------------|----------------------|------------------------------|
| 01 Πόρτα           | 02 Οπές εξαερισμού   | 03 Θερμαντικό στοιχείο       |
| 04 Φως             | 05 Ασφάλειες πόρτας  | 06 Περιστρεφόμενος δίσκος    |
| 07 Σύνδεσμος       | 08 Δακτύλιος κύλισης | 09 Οπές μανδάλωσης ασφαλείας |
| 10 Πίνακας ελέγχου |                      |                              |

## Πίνακας ελέγχου

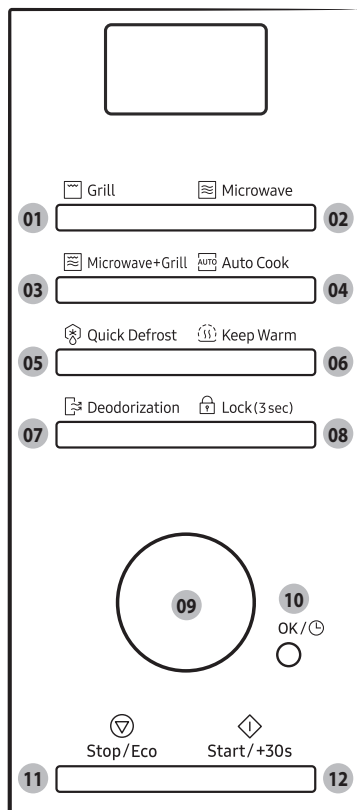

- 01 Κουμπί Grill (Γκριλ)
- 02 Κουμπί Microwave (Μικροκύματα)
- 03 Κουμπί Microwave+Grill (Μικροκύματα+Γκριλ)
- 04 Κουμπί Auto Cook (Αυτόματο ψήσιμο)
- 05 Κουμπί Quick Defrost (Γρήγορη απόψυξη)
- 06 Κουμπί Keep Warm (Διατήρηση θερμοκρασίας)
- 07 Κουμπί Deodorization (Απομάκρυνση οσμών)
- 08 Κουμπί Lock(3sec) (Κλειδωμα (3 δευτ.))
- 09 Περιστροφικό κουμπί (Βάρους/σερβιρίσματος/ χρόνου)
- 10 Κουμπί OK/Clock (OK/Ρολόι)
- 11 Κουμπί Stop/Eco (Διακοπή/Οικολογικό)
- 12 Κουμπί Start/+30s (Εναρξη/+30 δευτ.)

## Χρήση του φούρνου

### Χρήση της λειτουργίας Auto Cook (Αυτόματο ψήσιμο)

#### 1. Healthy Cooking (Υγιεινό μαγείρεμα)

Κωδικός	Φαγητό	Κωδικός	Φαγητό
1-1	Έτοιμο γεύμα (παγωμένο)	1-2	Γεύμα για χορτοφάγους (παγωμένο)
1-3	Μπρόκολο	1-4	Καρότα
1-5	Φρέσκα φασολάκια	1-6	Σπανάκι
1-7	Φρέσκο καλαμπόκι	1-8	Καθαρισμένες πατάτες
1-9	Καστανό Ρύζι	1-10	Μακαρόνια ολικής άλεσης
1-11	Κινόα	1-12	Πλιγούρι
1-13	Λαχανικά ογκρατέν	1-14	Ντομάτες ψητές
1-15	Στήθος κοτόπουλου	1-16	Στήθος γαλοπούλας
1-17	Φρέσκα φιλέτα ψαριού	1-18	Φρέσκα φιλέτα σολομού
1-19	Φρέσκες γαρίδες	1-20	Φρέσκια πέστροφα
1-21	Ψητό ψάρι	1-22	Φιλέτα σολομού

#### 2. Home Dessert (Σπιτικά γλυκά)

Κωδικός	Φαγητό	Κωδικός	Φαγητό
2-1	Μεγάλο κέικ καρδιού	2-2	Ψωμί μπανάνας
2-3	Αφράτο κέικ	2-4	Μπράουνι
2-5	Πουτίγκα με αυγό	2-6	Κέικ σοκολάτας σε κούπα
2-7	Κέικ σε κούπα	2-8	Café Latte
2-9	Πράσινο τσάι Latte	2-10	Τσάι με γάλα

### Χρήση της λειτουργίας Quick Defrost (Γρήγορη απόψυξη)

Κωδικός	Φαγητό	Κωδικός	Φαγητό
1	Κρέας	2	Πουλερικά
3	Ψάρι	4	Κατεψυγμένα λαχανικά
5	Ψωμί		

## Οδηγός αντιμετώπισης προβλημάτων

### Αντιμέτωση προβλημάτων

Αν αντιμετωπίζετε κάποιο από τα παρακάτω προβλήματα, δοκιμάστε τις λύσεις που αναφέρονται.

Πρόβλημα	Αιτία	Ενέργεια
Τα κουμπιά δεν μπορούν να πατηθούν σωστά.	Η λειτουργία γονικού κλειδώματος είναι ενεργοποιημένη.	Απενεργοποιήστε τη λειτουργία γονικού κλειδώματος.
Δεν εμφανίζεται η ώρα.	Η οικολογική λειτουργία (εξοικονόμησης ενέργειας) είναι ενεργοποιημένη.	Απενεργοποιήστε την οικολογική λειτουργία.
Ο φούρνος δεν λειτουργεί.	Δεν παρέχεται ρεύμα.	Βεβαιωθείτε ότι παρέχεται ρεύμα.
	Η πόρτα είναι ανοιχτή.	Κλείστε την πόρτα και προσπαθήστε ξανά.
Ο φούρνος αρχίζει αμέσως να λειτουργεί όταν συνδέεται με την παροχή ρεύματος.	Η πόρτα δεν έχει κλείσει σωστά.	Κλείστε την πόρτα και ελέγξτε ξανά.
Η πόρτα δεν μπορεί να ανοίξει σωστά.	Υπολείμματα φαγητού είναι κολλημένα ανάμεσα στην πόρτα και το εσωτερικό του φούρνου.	Καθαρίστε τον φούρνο και, στη συνέχεια, ανοίξτε την πόρτα.
Προκαλούνται σπινθήρες κατά τη διάρκεια του ψησίματος.	Χρησιμοποιούνται μεταλλικά δοχεία στη λειτουργία ψησίματος/ξεπαγώματος του φούρνου.	Μη χρησιμοποιείτε μεταλλικά δοχεία.
Η εξωτερική επιφάνεια του φούρνου είναι πολύ ζεστή κατά τη διάρκεια της λειτουργίας.	Δεν υπάρχει επαρκής χώρος εξαερισμού για τον φούρνο.	Υπάρχουν ανοίγματα εισόδου/εξόδου στο εμπρός και το πίσω μέρος του φούρνου για εξαερισμό. Διατηρείτε τα διάκενα που καθορίζονται στον οδηγό εγκατάστασης του προϊόντος.

Πρόβλημα	Αιτία	Ενέργεια
Το εσωτερικό φως είναι ασθενές ή δεν ενεργοποιείται.	Η πόρτα έχει παραμείνει ανοιχτή για μεγάλο χρονικό διάστημα.	Το εσωτερικό φως ενδέχεται να απενεργοποιείται αυτόματα όταν εκτελείται η οικολογική λειτουργία. Κλείστε και ανοίξτε ξανά την πόρτα ή πατήστε το κουμπί <b>Stop/Eco (Διακοπή/ Οικολογικό)</b> .
	Το εσωτερικό φως είναι καλυμμένο από ξένες ουσίες.	Καθαρίστε το εσωτερικό του φούρνου και ελέγξτε ξανά.
Το ψήσιμο τελείωσε, αλλά ο ανεμιστήρας ψύξης λειτουργεί ακόμα.	Για να εξαερίσει τον φούρνο, ο ανεμιστήρας ψύξης συνεχίζει να λειτουργεί για περίπου 3 λεπτά μετά την ολοκλήρωση του ψησίματος.	Αυτό δεν αποτελεί δυσλειτουργία του φούρνου.
Ακούγεται ένας ξερός ήχος κατά τη χρήση και ο φούρνος δεν λειτουργεί.	Το ψήσιμο φαγητού σε στεγανοποιημένα δοχεία ή σε δοχεία με καπάκι ενδέχεται να προκαλέσει ξερούς ήχους.	Μη χρησιμοποιείτε στεγανοποιημένα δοχεία, καθώς ενδέχεται να σκάσουν κατά τη διάρκεια του ψησίματος λόγω της διαστολής των περιεχομένων τους.
Ακούγεται ένα προειδοποιητικό σήμα κατά το ψήσιμο.	Αν χρησιμοποιείται η λειτουργία αυτόματου ψησίματος, αυτό το προειδοποιητικό σήμα σημαίνει ότι είναι ώρα να γυρίσετε από την άλλη πλευρά το φαγητό κατά το ξεπάγωμα.	Αφού γυρίσετε το φαγητό από την άλλη πλευρά, πατήστε ξανά το κουμπί <b>Start/+30s (Εναρξη/+30 δευτ.)</b> για να αρχίσει να λειτουργεί ο φούρνος μικροκυμάτων.
Ενώ κινείται, ο περιστρεφόμενος δίσκος φεύγει από τη θέση του ή σταματά να περιστρέφεται.	Δεν υπάρχει δακτύλιος κύλισης ή ο δακτύλιος κύλισης δεν είναι τοποθετημένος σωστά.	Τοποθετήστε το δακτύλιο κύλισης και, στη συνέχεια, προσπαθήστε ξανά.

Πρόβλημα	Αιτία	Ενέργεια
Ο περιστρεφόμενος δίσκος κροταλίζει ενώ κινείται και προκαλεί θόρυβο.	Υπολείμματα φαγητού είναι κολλημένα στον πάτο του φούρνου.	Αφαιρέστε τα υπολείμματα φαγητού που είναι κολλημένα στον πάτο του φούρνου.
<b>C-d0</b>	Τα κουμπιά ελέγχου έχουν πατηθεί για περισσότερο από 10 δευτερόλεπτα.	Καθαρίστε τα πλήκτρα και ελέγξτε αν υπάρχει νερό στην επιφάνεια γύρω από τα πλήκτρα. Αν προκύψει ξανά, απενεργοποιήστε τον φούρνο μικροκυμάτων για περισσότερο από 30 δευτερόλεπτα και προσπαθήστε να τον ρυθμίσετε ξανά. Αν εμφανιστεί ξανά, καλέστε το τοπικό Κέντρο εξυπηρέτησης πελατών της SAMSUNG.

#### ΣΗΜΕΙΩΣΗ

- Τα πλήρη περιεχόμενα του οδηγού αντιμετώπισης προβλημάτων βρίσκονται στο Πλήρες εγχειρίδιο το οποίο μπορείτε να λάβετε από την τοποθεσία Samsung.com.
- Αν η προτεινόμενη λύση δεν λύσει το πρόβλημα, επικοινωνήστε με το τοπικό Κέντρο εξυπηρέτησης πελατών της SAMSUNG.

## Τεχνικές προδιαγραφές

Η SAMSUNG προσπαθεί συνεχώς να βελτιώνει τα προϊόντα της. Για αυτό τον λόγο, οι προδιαγραφές σχεδιασμού και αυτές οι οδηγίες χρήσης ενδέχεται να τροποποιηθούν χωρίς προειδοποίηση.

Μοντέλο	MG23DG4524A***
Πηγή ρεύματος	230 V ~ 50 Hz AC
Κατανάλωση ισχύος Μέγιστη ισχύς Microwave (Μικροκύματα) Γκριλ (θερμαντικό στοιχείο)	2400 W 1250 W 1150 W
Ισχύς εξόδου	100 W / 800 W - 6 βαθμίδες (IEC-705)
Συχνότητα λειτουργίας	2450 MHz
Διαστάσεις (Π x Υ x Β) Εξωτερικές (μαζί με τη λαβή) Κοιλότητα φούρνου	489 x 275 x 394 mm 330 x 211 x 324 mm
Όγκος	23 λίτρα
Βάρος Καθαρό	13,0 kg περίπου

\* Αυτό το προϊόν περιέχει πηγή φωτός κατηγορίας ενεργειακής απόδοσης <G>.

Για το πλήρες εγχειρίδιο, σαρώστε τον κωδικό QR ή αποκτήσετε πρόσβαση σε αυτό στο διαδίκτυο από τη διεύθυνση <https://www.samsung.com>

Σας ενημερώνουμε ότι η εγγύηση Samsung DEN καλύπτει επισκέψεις από το τμήμα σέρβις για επεξήγηση της λειτουργίας του προϊόντος, διόρθωση εσφαλμένης εγκατάστασης ή πραγματοποίηση συντήρου καθαρισμού ή συντήρησης.

ΕΧΕΤΕ ΕΡΩΤΗΣΕΙΣ Ή ΣΧΟΛΙΑ;



Σαρώστε τον κωδικό QR\* ή επισκεφτείτε τη διεύθυνση [www.samsung.com](http://www.samsung.com) για να δείτε χρήσιμες πληροφορίες.

\* Απαιτεί την εγκατάσταση εφαρμογής ανάγνωσης στο smartphone.

Σαρώστε τον με το smartphone.

ΧΩΡΑ	ΚΑΛΕΣΤΕ ΤΟΝ ΑΡΙΘΜΟ	Ή ΕΠΙΣΚΕΦΘΕΙΤΕ ΜΑΣ ΣΤΗΝ ΗΛΕΚΤΡΟΝΙΚΗ ΔΙΕΥΘΥΝΣΗ
UK	0333 000 0333	<a href="http://www.samsung.com/uk/support">www.samsung.com/uk/support</a>
IRELAND (EIRE)	0818 717100	<a href="http://www.samsung.com/ie/support">www.samsung.com/ie/support</a>
GERMANY	06196 77 555 77	<a href="http://www.samsung.com/de/support">www.samsung.com/de/support</a>
FRANCE	01 48 63 00 00	<a href="http://www.samsung.com/fr/support">www.samsung.com/fr/support</a>
SPAIN	91 175 00 15	<a href="http://www.samsung.com/es/support">www.samsung.com/es/support</a>
PORTUGAL	210 608 098 Chamada para a rede fixa nacional Dias úteis das 9h às 20h	<a href="http://www.samsung.com/pt/support">www.samsung.com/pt/support</a>
LUXEMBURG	261 03 710	<a href="http://www.samsung.com/be_fr/support">www.samsung.com/be_fr/support</a>
NETHERLANDS	088 90 90 100	<a href="http://www.samsung.com/nl/support">www.samsung.com/nl/support</a>
BELGIUM	02-201-24-18	<a href="http://www.samsung.com/be/support">www.samsung.com/be/support</a> (Dutch) <a href="http://www.samsung.com/be_fr/support">www.samsung.com/be_fr/support</a> (French)
NORWAY	21629099	<a href="http://www.samsung.com/no/support">www.samsung.com/no/support</a>
DENMARK	707 019 70	<a href="http://www.samsung.com/dk/support">www.samsung.com/dk/support</a>
FINLAND	030-6227 515	<a href="http://www.samsung.com/fi/support">www.samsung.com/fi/support</a>
SWEDEN	0771-400 300	<a href="http://www.samsung.com/se/support">www.samsung.com/se/support</a>
AUSTRIA	0800 72 67 864 (0800-SAMSUNG)	<a href="http://www.samsung.com/at/support">www.samsung.com/at/support</a>
SWITZERLAND	0800 726 786	<a href="http://www.samsung.com/ch/support">www.samsung.com/ch/support</a> (German) <a href="http://www.samsung.com/ch_fr/support">www.samsung.com/ch_fr/support</a> (French)
HUNGARY	0680SAMSUNG (0680-726-7864)	<a href="http://www.samsung.com/hu/support">www.samsung.com/hu/support</a>
CZECH	800 - SAMSUNG (800-726786)	<a href="http://www.samsung.com/cz/support">www.samsung.com/cz/support</a>
SLOVAKIA	0800 - SAMSUNG (0800-726 786)	<a href="http://www.samsung.com/sk/support">www.samsung.com/sk/support</a>
CROATIA	072 726 786	<a href="http://www.samsung.com/hr/support">www.samsung.com/hr/support</a>
BOSNIA	055 233 999	<a href="http://www.samsung.com/ba/support">www.samsung.com/ba/support</a>

ΧΩΡΑ	ΚΑΛΕΣΤΕ ΤΟΝ ΑΡΙΘΜΟ	Ή ΕΠΙΣΚΕΦΘΕΙΤΕ ΜΑΣ ΣΤΗΝ ΗΛΕΚΤΡΟΝΙΚΗ ΔΙΕΥΘΥΝΣΗ
North Macedonia	023 207 777	<a href="http://www.samsung.com/mk/support">www.samsung.com/mk/support</a>
MONTENEGRO	020 405 888	<a href="http://www.samsung.com/support">www.samsung.com/support</a>
SLOVENIA	080 697 267 (brezplačna številka)	<a href="http://www.samsung.com/si/support">www.samsung.com/si/support</a>
SERBIA	011 321 6899	<a href="http://www.samsung.com/rs/support">www.samsung.com/rs/support</a>
Kosovo	038 40 30 90	<a href="http://www.samsung.com/support">www.samsung.com/support</a>
ALBANIA	045 620 202	<a href="http://www.samsung.com/al/support">www.samsung.com/al/support</a>
BULGARIA	0800 111 31 - Безплатен за всички оператори *3000 - Цена на един графски разговор или според тарифата на мобилният оператор 09:00 до 18:00 - Понеделник до Петък	<a href="http://www.samsung.com/bg/support">www.samsung.com/bg/support</a>
ROMANIA	0800872678 - Apel gratuit *8000 - Apel tarifat în rețea Program Call Center Luni - Vineri: 9 AM - 6 PM	<a href="http://www.samsung.com/ro/support">www.samsung.com/ro/support</a>
ITALIA	800-SAMSUNG (800.7267864)	<a href="http://www.samsung.com/it/support">www.samsung.com/it/support</a>
CYPRUS	8009 4000 only from landline, toll free	<a href="http://www.samsung.com/gr/support">www.samsung.com/gr/support</a>
GREECE	80111-SAMSUNG (80111 726 7864) from mobile and land line (+30) 210 6897691 from mobile and land line	<a href="http://www.samsung.com/gr/support">www.samsung.com/gr/support</a>
POLAND	801-172-678* * (opłata według taryfy operatora)	<a href="http://www.samsung.com/pl/support/">http://www.samsung.com/pl/support/</a>
LITHUANIA	8-800-77777	<a href="http://www.samsung.com/lt/support">www.samsung.com/lt/support</a>
LATVIA	8000-7267	<a href="http://www.samsung.com/lv/support">www.samsung.com/lv/support</a>
ESTONIA	800-7267	<a href="http://www.samsung.com/ee/support">www.samsung.com/ee/support</a>
UKRAINE	0-800-502-000	<a href="http://www.samsung.com/ua/support">www.samsung.com/ua/support</a>
MOLDOVA	+373-22-667-400	<a href="http://www.samsung.com/ua/support/moldova">www.samsung.com/ua/support/moldova</a>



DE68-04756A-00

# Microwave Oven

## Simple User manual

MG23DG4524A\*\*\*



Scan this with your smartphone.

- For the instructions of how to use the product, please refer to the user manuals provided as QR code or the Samsung Electronics' website (<https://www.samsung.com>).



**SAMSUNG**

## Preparation

---

### Wi-Fi MODEL

---

#### Connecting SmartThings

1. Launch the QR Code Reader app to scan the QR image attached to the product.
2. When the SmartThings app is running, tap 'Add' to connect the SmartThings app to the product.

#### Registering the product / Reading the manual / Customer support

1. Launch the QR Code Reader app to scan the QR image attached to the product.
2. When the SmartThings app is running, press 'Product support'.
3. Select 'Product registration', 'Manual' or 'Customer support'.

\*Product registration may not be available in all countries.

### NON Wi-Fi MODEL

---

#### Registering the product / Reading the manual / Customer support

1. Launch the QR Code Reader app to scan the QR image attached to the product.
2. Select 'Product registration', 'Manual' or 'Customer support'.

\*Product registration may not be available in all countries.

#### NOTE

- We provide online manuals that can be accessed via your smartphone or our website to contribute in reducing the usage of manuals in paper format, as part of efforts to save the Earth.

## Contents

---

### Safety instructions **3**

---

Important safety instructions	3
General safety	6
Microwave operation precautions	7
Limited warranty	7
Product group definition	8
Correct Disposal of This Product (Waste Electrical & Electronic Equipment)	8

### Installation **8**

---

Accessories	8
Installation site	9
Turntable	9

### Maintenance **9**

---

Cleaning	9
Replacement (repair)	10
Care against an extended period of disuse	10

### Oven features **10**

---

Oven	10
Control panel	11

### Oven use **11**

---

Using the Auto Cook features	11
Using the Quick Defrost features	11

### Troubleshooting guide **12**

---

Troubleshooting	12
-----------------	----

### Technical specifications **13**

---

## Safety instructions

---

### IMPORTANT SAFETY INSTRUCTIONS

---

READ CAREFULLY AND KEEP FOR FUTURE REFERENCE.

**WARNING:** If the door or door seals are damaged, the oven must not be operated until it has been repaired by a competent person.

**WARNING:** It is hazardous for anyone other than a competent person to carry out any service or repair operation that involves the removal of a cover which gives protection against exposure to microwave energy.

**WARNING:** Liquids and other foods must not be heated in sealed containers since they are liable to explode.

**WARNING:** Only allow children to use the oven without supervision when adequate instructions have been given so that the child is able to use the oven in a safe way and understands the hazards of improper use.

This appliance is intended to be used in household only and it is not intended to be used such as:

- staff kitchen areas in shops, offices and other working environments;
- farm houses;

- by clients in hotels, motels and other residential environments;
- bed and breakfast type environments.

Only use utensils that are suitable for use in microwave ovens. When heating food in plastic or paper containers, keep an eye on the oven due to the possibility of ignition.

Do not use this appliance for other purposes than cooking. Drying of clothing and heating of warming pads, slippers, sponges, damp cloth and similar may lead to risk of injury, ignition or fire.

Use this appliance only for its intended use as described in the manual. Do not put corrosive chemicals or vapors in or on this appliance. This type of oven is specifically designed to heat, cook, or dry food.

It is not designed for industrial or laboratory use.

If smoke is observed (emitted), switch off or unplug the appliance and keep the door closed in order to stifle any flames.

Microwave heating of beverages can result in delayed eruptive boiling, therefore care must be taken when handling the container.

## Safety instructions

---

The contents of feeding bottles and baby food jars shall be stirred or shaken and the temperature checked before consumption, in order to avoid burns.

Eggs in their shell and whole hard-boiled eggs should not be heated in microwave ovens since they may explode, even after microwave heating has ended.

The oven should be cleaned regularly and any food deposits removed.

Failure to maintain the oven in a clean condition could lead to deterioration of the surface that could adversely affect the life of the appliance and possibly result in a hazardous situation.

The microwave oven is intended to be used on the counter top (freestanding) use only, the microwave oven shall not be placed in a cabinet.

Metallic containers for food and beverages are not allowed during microwave cooking.

The care should be taken not to displace the turntable when removing containers from the appliance.

The appliance shall not be cleaned with a steam cleaner.

The appliance should not be cleaned with a water jet.

The appliance is not intended for installing in road vehicles, caravans and similar vehicles etc.

This appliance is not intended for use by persons (including children) with reduced physical, sensory or mental capabilities, or lack of experience and knowledge, unless they have been given supervision or instruction concerning use of the appliance by a person responsible for their safety.

Children should be supervised to ensure that they do not play with the appliance.

This appliance can be used by children aged from 8 years and above and persons with reduced physical, sensory or mental capabilities or lack of experience and knowledge if they have been given supervision or instruction concerning use of the appliance in a safe way and understand the hazards involved. Children shall not play with the appliance. Cleaning and user maintenance shall not be made by children without supervision. If the supply cord is damaged, it must be replaced by the manufacturer, its service agent or similarly qualified persons in order to avoid a hazard.

This oven should be positioned proper direction and height permitting easy access to cavity and control area.

---

Before using the your oven first time, oven should be operated with the water during 10 minute and then used.

If the oven generates a strange noise, a burning smell, or smoke is emitted, unplug the power plug immediately and contact your nearest service center.

The microwave oven has to be positioned so that plug is accessible.

**WARNING:** When the appliance is operated in the combination mode, children should only use the oven under adult supervision due to the temperatures generated.

During use the appliance becomes hot. Care should be taken to avoid touching heating elements inside the oven.

**WARNING:** Accessible parts may become hot during use. Young children should be kept away.

Do not use harsh abrasive cleaners or sharp metal scrapers to clean the oven door glass since they can scratch the surface, which may result in shattering of the glass.

A steam cleaner is not to be used.

**WARNING:** Ensure that the appliance is switched off before replacing the lamp to avoid the possibility of electric shock.

---

The appliance must not be installed behind a decorative door in order to avoid overheating.

**WARNING:** The appliance and its accessible parts become hot during use.

Care should be taken to avoid touching heating elements.

Children less than 8 years of age shall be kept away unless continuously supervised.

**CAUTION:** The cooking process has to be supervised. A short term cooking process has to be supervised continuously.

The door or the outer surface may get hot when the appliance is operating.

The temperature of accessible surfaces may be high when the appliance is operating.

The surfaces are liable to get hot during use.

The appliances are not intended to be operated by means of an external timer or separate remote-control system.

This appliance can be used by children aged from 8 years and above and persons with reduced physical, sensory or mental capabilities or lack of experience and knowledge if they have been given supervision or instruction concerning use of the appliance in a safe way and understand the hazards involved.

## Safety instructions

Children shall not play with the appliance. Cleaning and user maintenance shall not be made by children unless they are older than 8 and supervised.

Keep the appliance and its cord out of reach of children less than 8 years.

### General safety

Any modifications or repairs must be performed by qualified personnel only. Do not heat food or liquids sealed in containers for the microwave function. Do not use benzene, thinner, alcohol, or steam or high-pressure cleaners to clean the oven.

Do not install the oven: near a heater or flammable material; locations that are humid, oily, dusty or exposed to direct sunlight or water; or where gas may leak; or an uneven surface.

This oven must be properly grounded in accordance with local and national codes. Regularly use a dry cloth to remove foreign substances from the power plug terminals and contacts.

Do not pull, excessively bend, or place heavy objects on the power cord.

If there is a gas leak (propane, LP, etc) ventilate immediately. Do not touch the power cord.

Do not touch the power cord with wet hands.

While the oven is operating, do not turn it off by unplugging the power cord.

Do not insert fingers or foreign substances. If foreign substances enter the oven, unplug the power cord and contact a local Samsung service centre.

Do not apply excessive pressure or impact to the oven.

Do not place the oven over fragile objects.

Ensure the power voltage, frequency, and current matches the product specifications.

Firmly plug the power plug into the wall socket. Do not use multiple plug adapters, extension cords, or electric transformers.

Do not hook the power cord on metal objects. Make sure the cord is between objects or behind the oven.

Do not use a damaged power plug, power cord, or loose wall socket. For damaged power plugs or cords, contact a local Samsung service centre.

Do not pour or directly spray water onto the oven.

Do not place objects on the oven, inside, or on the oven door.

Do not spray volatile materials such as insecticide on the oven.

Do not store flammable materials in the oven. Because alcohol vapours can contact hot parts of the oven, use caution when heating food or drinks containing alcohol. Children may bump themselves or catch their fingers on the door. When opening/closing the door, keep children away.

### Microwave warning

Microwave heating of beverages may result in delayed eruptive boiling; always use caution when handling the container. Always allow beverages to stand at least 20 seconds before handling. If necessary, stir during heating. Always stir after heating.

In the event of scalding, follow these First Aid instructions:

1. Immerse the scalded area in cold water for at least 10 minutes.
2. Cover with a clean, dry dressing.
3. Do not apply any creams, oils, or lotions.

To avoid damaging the tray or rack, do not put the tray or rack in water shortly after cooking.

Do not use the oven for deep fat frying because the oil temperature cannot be controlled. This could result in a sudden boil over of hot oils.

### Microwave oven precautions

Only use microwave-safe utensils. Do not use metallic containers, gold or silver trimmed dinnerware, skewers, etc.

Remove wire twist ties. Electric arcing may occur.

Do not use the oven to dry papers or clothes.

Use shorter times for small amounts of food to prevent overheating or burning.

Keep the power cord and power plug away from water and heat sources.

To avoid the risk of explosion, do not heat eggs with shells or hard-boiled eggs. Do not heat airtight or vacuum-sealed containers, nuts, tomatoes, etc.

Do not cover the ventilation slots with cloth or paper. This is a fire hazard. The oven may overheat and turn off automatically and will remain off until it cools sufficiently.

Always use oven mitts when removing a dish.

Stir liquids halfway during heating or after heating ends and allow the liquid stand at least 20 seconds after heating to prevent eruptive boiling.

Stand at arms length from the oven when opening the door to avoid getting scalded by escaping hot air or steam.

Do not operate the oven when it is empty. The oven will automatically shut down for 30 minutes for safety purposes. We recommend placing a glass of water inside the oven at all times to absorb microwave energy in case the oven is started accidentally.

Install the oven in compliance with the clearances in this manual. (See Installing your microwave oven.)

Use caution when connecting other electrical appliances to sockets near the oven.

### Microwave operation precautions

Failure to observe the following safety precautions may result in harmful exposure to microwave energy.

- Do not operate the oven with the door open. Do not tamper with the safety interlocks (door latches). Do not insert anything into the safety interlock holes.
- Do not place any object between the oven door and front face or allow food or cleaner residue to accumulate on sealing surfaces. Keep the door and door sealing surfaces clean by wiping with a damp cloth and then with a soft, dry cloth after each use.
- Do not operate the oven if it is damaged. Only operate after it has been repaired by a qualified technician.

**Important:** the oven door must close properly. The door must not be bent; the door hinges must not be broken or loose; the door seals and sealing surfaces must not be damaged.

- All adjustments or repairs must be done by a qualified technician.

### Limited warranty

Samsung will charge a repair fee for replacing an accessory or repairing a cosmetic defect if the damage to the unit or accessory was caused by the customer. Items this stipulation covers include:

- Door, handles, out-panel, or control panel that are dented, scratched, or broken.
- A broken or missing tray, guide roller, coupler, or wire rack.

Use this oven only for its intended purpose as described in this instruction manual. Warnings and Important Safety Instructions in this manual do not cover all possible conditions and situations that may occur. It is your responsibility to use common sense, caution, and care when installing, maintaining, and operating your oven.

Because these following operating instructions cover various models, the characteristics of your microwave oven may differ slightly from those described in this manual and not all warning signs may be applicable. If you have any questions or concerns, contact a local Samsung service centre or find help and information online at [www.samsung.com](http://www.samsung.com).

Use this oven for heating food only. It is intended for domestic use only. Do not heat any type of textiles or cushions filled with grains. The manufacturer cannot be held liable for damage caused by improper or incorrect use of the oven.

To avoid deterioration of the oven surface and hazardous situations, always keep the oven clean and well maintained.

## Safety instructions

### Product group definition

This product is a Group 2 Class B ISM equipment. The definition of group 2 which contains all ISM equipment in which radio-frequency energy is intentionally generated and/or used in the form of electromagnetic radiation for the treatment of material, and EDM and arc welding equipment.

For Class B equipment is equipment suitable for use in domestic establishments and in establishments directly connected to a low voltage power supply network which supplies buildings used for domestic purposes.

### Correct Disposal of This Product (Waste Electrical & Electronic Equipment)

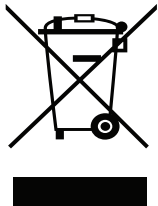

(Applicable in countries with separate collection systems)

This marking on the product, accessories or literature indicates that the product and its electronic accessories (e.g. charger, headset, USB cable) should not be disposed of with other household waste at the end of their working life. To prevent possible harm to the environment or human health from uncontrolled waste disposal, please separate these items from other types of waste and recycle them responsibly to promote the sustainable reuse of material resources.

Household users should contact either the retailer where they purchased this product, or their local government office, for details of where and how they can take these items for environmentally safe recycling.

Business users should contact their supplier and check the terms and conditions of the purchase contract. This product and its electronic accessories should not be mixed with other commercial wastes for disposal.

For information on Samsung's environmental commitments and product regulatory obligations, e.g. REACH, visit our sustainability page available via [www.samsung.com](http://www.samsung.com)

## Installation

### Accessories

Depending on the model that you have purchased, you are supplied with several accessories that can be used in a variety of ways.

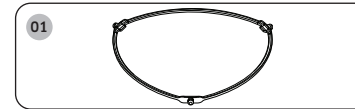

**01 Roller ring**, to be placed in the centre of the oven.

**Purpose:** The roller ring supports the turntable.

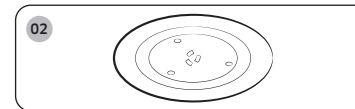

**02 Turntable**, to be placed on the roller ring with the centre fitting to the coupler.

**Purpose:** The turntable serves as the main cooking surface; it can be easily removed for cleaning.

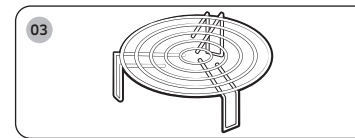

**03 Grill rack**, to be placed on the turntable.

**Purpose:** The metal rack can be used in grill and combination cooking.

### NOTE

**DO NOT** operate the microwave oven without the roller ring and turntable.

## Installation site

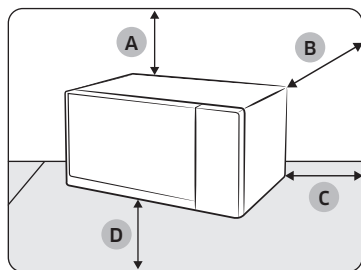

- A. 20 cm above
- B. 0 cm behind
- C. 10 cm on the side
- D. 85 cm above the floor

- Select a flat, level surface approx. 85 cm above the floor. The surface must support the weight of the oven.
- We recommend installing the product so its back is flush with the wall, and leave minimum 10 cm on both sides and 20 cm above the product for ventilation.
- Do not install the oven in hot or damp surroundings, such as next to other microwave ovens or radiators.
- Conform to the power supply specifications of this oven. Use only approved extension cables if you need to use.
- Wipe the interior and the door seal with a damp cloth before using your oven for the first time.

## Turntable

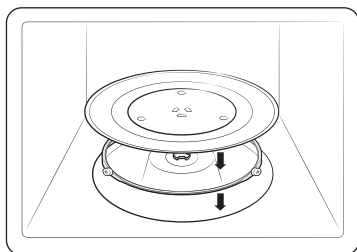

Remove all packing materials inside the oven. Install the roller ring and turntable. Check that the turntable rotates freely.

## Maintenance

### Cleaning

Clean the oven regularly to prevent impurities from building up on or inside the oven. Also pay special attention to the door, door sealing, and turntable and roller ring (applicable models only).

If the door won't open or close smoothly, first check if the door seals have built up impurities. Use a soft cloth in soapy water to clean both the inner and outer sides of the oven. Rinse and dry well.

#### To remove stubborn impurities with bad smells from inside the oven

1. With an empty oven, put a cup of diluted lemon juice on the centre of the turntable.
2. Heat the oven for 10 minutes at max power.
3. When the cycle is complete, wait until the oven cools down. Then, open the door and clean the cooking chamber.

#### ⚠ CAUTION

- Keep the door and door sealing clean and ensure the door opens and closes smoothly. Otherwise, the oven's lifecycle may be shortened.
- Take caution not to spill water into the oven vents.
- Do not use any abrasive or chemical substances for cleaning.
- After each use of the oven, use a mild detergent to clean the cooking chamber after waiting for the oven to cool down.

# Maintenance

## Replacement (repair)

### ⚠ WARNING

This oven has no user-removable parts inside. Do not try to replace or repair the oven yourself.

- If you encounter a problem with hinges, sealing, and/or the door, contact a qualified technician or a local Samsung service centre for technical assistance.
- If you want to replace the light bulb, contact a local Samsung service centre. Do not replace it yourself.
- If you encounter a problem with the outer housing of the oven, first unplug the power cord from the power source, and then contact a local Samsung service centre.

## Care against an extended period of disuse

- If you don't use the oven for an extended period of time, unplug the power cord and move the oven to a dry, dust-free location. Dust and moisture that builds up inside the oven may affect the performance of the oven.

# Oven features

## Oven

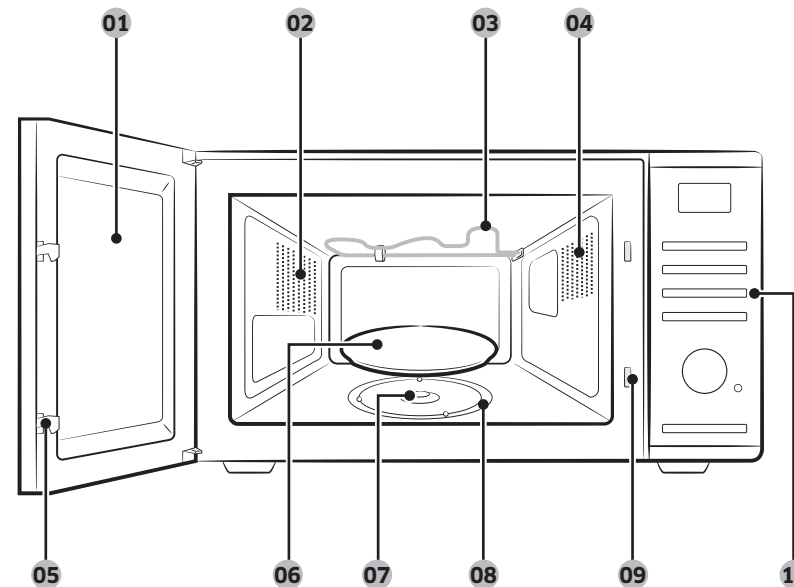

- |                         |                             |                                  |
|-------------------------|-----------------------------|----------------------------------|
| <b>01</b> Door          | <b>02</b> Ventilation holes | <b>03</b> Heating element        |
| <b>04</b> Light         | <b>05</b> Door latches      | <b>06</b> Turntable              |
| <b>07</b> Coupler       | <b>08</b> Roller ring       | <b>09</b> Safety interlock holes |
| <b>10</b> Control panel |                             |                                  |

## Control panel

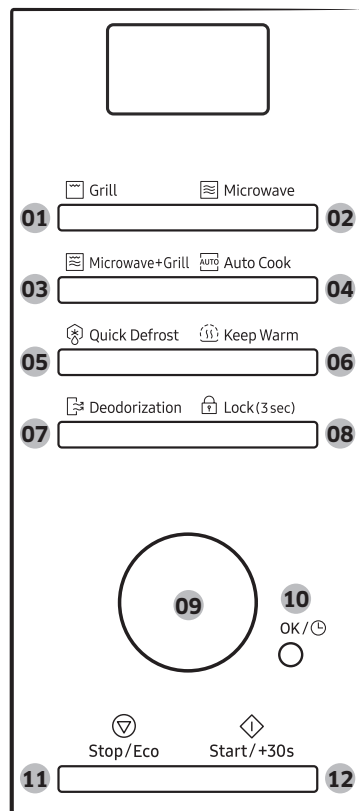

- 01 Grill Button
- 02 Microwave Button
- 03 Microwave+Grill Button
- 04 Auto Cook Button
- 05 Quick Defrost Button
- 06 Keep Warm Button
- 07 Deodorization Button
- 08 Lock (3 sec) Button
- 09 Dial Knob (Weight/Serving/Time)
- 10 OK/Clock Button
- 11 Stop/Eco Button
- 12 Start/+30s Button

## Oven use

### Using the Auto Cook features

#### 1. Healthy Cooking

Code	Food	Code	Food
1-1	Ready Meal (Chilled)	1-2	Vegetarian Meal (Chilled)
1-3	Broccoli Florets	1-4	Sliced Carrots
1-5	Green Beans	1-6	Spinach
1-7	Corn on the Cob	1-8	Peeled Potatoes
1-9	Brown Rice	1-10	Wholemeal Macaroni
1-11	Quinoa	1-12	Bulgur
1-13	Vegetable gratin	1-14	Grilled tomatoes
1-15	Chicken Breasts	1-16	Turkey Breasts
1-17	Fresh Fish Fillets	1-18	Fresh Salmon fillets
1-19	Fresh Prawns	1-20	Fresh Trout
1-21	Grilled Fish	1-22	Salmon Steaks

#### 2. Home Dessert

Code	Food	Code	Food
2-1	Walnut Pound Cake	2-2	Banana Bread
2-3	Sponge Cake	2-4	Brownie
2-5	Egg Pudding	2-6	Chocolate Mug Cake
2-7	Mug Cake	2-8	Café Latte
2-9	Green Tea Latte	2-10	Milk Tea

### Using the Quick Defrost features

Code	Food	Code	Food
1	Meat	2	Poultry
3	Fish	4	Frozen Vegetable
5	Bread		

# Troubleshooting guide

## Troubleshooting

If you have any of the problems listed below try the solutions given.

Problem	Cause	Action
The buttons cannot be pressed properly.	Child lock is activated.	Deactivate Child lock.
The time is not displayed.	The Eco(power-saving) function is set.	Turn off the Eco function.
The microwave oven does not work.	Power is not supplied.	Make sure power is supplied.
	The door is open,	Close the door and try again..
When power is connected, the microwave oven immediately starts to work.	The door is not properly closed.	Close the door and check again.
The door cannot be opened properly.	Food residue is stuck between the door and microwave oven interior.	Clean the microwave oven and then open the door.
There are sparks during cooking.	Metal containers are used during the microwave oven/thawing functions.	Do not use the metal containers.
The microwave oven exterior is too hot during operation.	There is not sufficient ventilation space for the microwave oven.	There are intake/exhaust outlets on the front and rear of the oven for ventilation. Keep the gaps specified in installation guide.

Problem	Cause	Action
The interior light is dim or does not turn on	The door has been left open for a long time.	The interior light may automatically turn off when Eco function operates. Close and open the door or press the <b>Stop/Eco</b> button.
	The interior light is covered by residue.	Clean the inside of the oven and check again.
Cooking is finished, but the cooling fan is still running.	To ventilate the oven, the cooling fan continues to run for about 3 minutes after cooking is complete.	This is not an oven malfunction.
There is a popping sound during operation, and the oven doesn't work.	Cooking sealed food or using a container with a lid may cause popping sounds.	Do not use sealed containers as they may burst during cooking due to expansion of the contents.
A beeping sound occurs during cooking.	If the Auto Cook function is being used, this beeping sound means it's time to turn over the food during thawing.	After turning over the food, press the <b>Start/+30s</b> button again to restart operation.
While turning, the turntable comes out of place or stops turning.	There is no roller ring, or the roller ring is not properly in place.	Install the roller ring and then try again.

Problem	Cause	Action
The turn table rattles while turning and is noisy.	Food residue is stuck to the bottom of the oven.	Remove any food residue stuck to the bottom of the microwave oven.
C-d0 code is displaying	Control buttons are pressed over 10 seconds.	Clean the keys and check if there is water on the surface around key. If it occurs again, turn off the oven over 30 seconds and try setting again.

**NOTE**

- The full contents of the troubleshooting guide are registered in the Full manual, and can download it on Samsung.com site.
- If the suggested solution does not solve the problem, contact your local SAMSUNG Customer Care Centre.

## Technical specifications

SAMSUNG strives to improve its products at all times. Both the design specifications and these user instructions are thus subject to change without notice.

Model	MG23DG4524A***
Power source	230 V ~ 50 Hz AC
Power consumption	
Maximum power	2400 W
Microwave	1250 W
Grill (heating element)	1150 W
Output power	100 W / 800 W - 6 levels (IEC-705)
Operating frequency	2450 MHz
Dimensions (W x H x D)	
Outside	489 x 275 x 394 mm
Oven cavity	330 x 211 x 324 mm
Volume	23 liter
Weight	
Net	13.0 kg approx.

\* This product contains a light source of energy efficiency class <G>.

For full manual, Scan QR code or access online at <https://www.samsung.com>

Please be advised that the Samsung warranty does NOT cover service calls to explain product operation, correct improper installation, or perform normal cleaning or maintenance.

QUESTIONS OR COMMENTS ?



Scan this with your smartphone.

Scan the QR code\* or visit [www.samsung.com](http://www.samsung.com) to check helpful information.

\* Requires reader to be installed on your smartphone.

COUNTRY	CALL	OR VISIT US ONLINE AT
UK	0333 000 0333	<a href="http://www.samsung.com/uk/support">www.samsung.com/uk/support</a>
IRELAND (EIRE)	0818 717100	<a href="http://www.samsung.com/ie/support">www.samsung.com/ie/support</a>
GERMANY	06196 77 555 77	<a href="http://www.samsung.com/de/support">www.samsung.com/de/support</a>
FRANCE	01 48 63 00 00	<a href="http://www.samsung.com/fr/support">www.samsung.com/fr/support</a>
SPAIN	91 175 00 15	<a href="http://www.samsung.com/es/support">www.samsung.com/es/support</a>
PORTUGAL	210 608 098 Chamada para a rede fixa nacional Dias úteis das 9h às 20h	<a href="http://www.samsung.com/pt/support">www.samsung.com/pt/support</a>
LUXEMBURG	261 03 710	<a href="http://www.samsung.com/be_fr/support">www.samsung.com/be_fr/support</a>
NETHERLANDS	088 90 90 100	<a href="http://www.samsung.com/nl/support">www.samsung.com/nl/support</a>
BELGIUM	02-201-24-18	<a href="http://www.samsung.com/be/support">www.samsung.com/be/support</a> (Dutch) <a href="http://www.samsung.com/be_fr/support">www.samsung.com/be_fr/support</a> (French)
NORWAY	21629099	<a href="http://www.samsung.com/no/support">www.samsung.com/no/support</a>
DENMARK	707 019 70	<a href="http://www.samsung.com/dk/support">www.samsung.com/dk/support</a>
FINLAND	030-6227 515	<a href="http://www.samsung.com/fi/support">www.samsung.com/fi/support</a>
SWEDEN	0771-400 300	<a href="http://www.samsung.com/se/support">www.samsung.com/se/support</a>
AUSTRIA	0800 72 67 864 (0800-SAMSUNG)	<a href="http://www.samsung.com/at/support">www.samsung.com/at/support</a>
SWITZERLAND	0800 726 786	<a href="http://www.samsung.com/ch/support">www.samsung.com/ch/support</a> (German) <a href="http://www.samsung.com/ch_fr/support">www.samsung.com/ch_fr/support</a> (French)
HUNGARY	0680SAMSUNG (0680-726-7864)	<a href="http://www.samsung.com/hu/support">www.samsung.com/hu/support</a>
CZECH	800 - SAMSUNG (800-726786)	<a href="http://www.samsung.com/cz/support">www.samsung.com/cz/support</a>
SLOVAKIA	0800 - SAMSUNG (0800-726 786)	<a href="http://www.samsung.com/sk/support">www.samsung.com/sk/support</a>
CROATIA	072 726 786	<a href="http://www.samsung.com/hr/support">www.samsung.com/hr/support</a>
BOSNIA	055 233 999	<a href="http://www.samsung.com/ba/support">www.samsung.com/ba/support</a>
North Macedonia	023 207 777	<a href="http://www.samsung.com/mk/support">www.samsung.com/mk/support</a>
MONTENEGRO	020 405 888	<a href="http://www.samsung.com/support">www.samsung.com/support</a>

COUNTRY	CALL	OR VISIT US ONLINE AT
SLOVENIA	080 697 267 (brezplačna številka)	<a href="http://www.samsung.com/si/support">www.samsung.com/si/support</a>
SERBIA	011 321 6899	<a href="http://www.samsung.com/rs/support">www.samsung.com/rs/support</a>
Kosovo	038 40 30 90	<a href="http://www.samsung.com/support">www.samsung.com/support</a>
ALBANIA	045 620 202	<a href="http://www.samsung.com/al/support">www.samsung.com/al/support</a>
BULGARIA	0800 111 31 - Безплатен за всички оператори *3000 - Цена на един градски разговор или според тарифата на мобилният оператор 09:00 до 18:00 - Понеделник до Петък	<a href="http://www.samsung.com/bg/support">www.samsung.com/bg/support</a>
ROMANIA	0800872678 - Apel gratuit *8000 - Apel tarifat în rețea Program Call Center Luni - Vineri: 9 AM - 6 PM	<a href="http://www.samsung.com/ro/support">www.samsung.com/ro/support</a>
ITALIA	800-SAMSUNG (800.7267864)	<a href="http://www.samsung.com/it/support">www.samsung.com/it/support</a>
CYPRUS	8009 4000 only from landline, toll free	<a href="http://www.samsung.com/gr/support">www.samsung.com/gr/support</a>
GREECE	80111-SAMSUNG (80111 726 7864) from mobile and land line (+30) 210 6897691 from mobile and land line	<a href="http://www.samsung.com/gr/support">www.samsung.com/gr/support</a>
POLAND	801-172-678* * (opłata według taryfy operatora)	<a href="http://www.samsung.com/pl/support/">http://www.samsung.com/pl/support/</a>
LITHUANIA	8-800-77777	<a href="http://www.samsung.com/lt/support">www.samsung.com/lt/support</a>
LATVIA	8000-7267	<a href="http://www.samsung.com/lv/support">www.samsung.com/lv/support</a>
ESTONIA	800-7267	<a href="http://www.samsung.com/ee/support">www.samsung.com/ee/support</a>
UKRAINE	0-800-502-000	<a href="http://www.samsung.com/ua/support">www.samsung.com/ua/support</a>
MOLDOVA	+373-22-667-400	<a href="http://www.samsung.com/ua/support/moldova">www.samsung.com/ua/support/moldova</a>



DE68-04756A-00