

SIEMENS

Инструкция
по эксплуатации и монтажу

Kullanma ve
montaj kılavuzu



Рис. 1
ГАЗОВАЯ ПЛИТА
GAZ

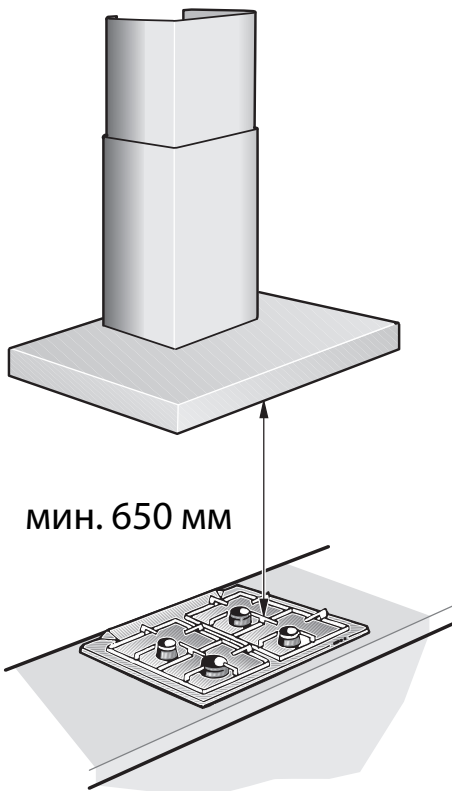

ЭЛЕКТРОПЛИТА
ELECTRO

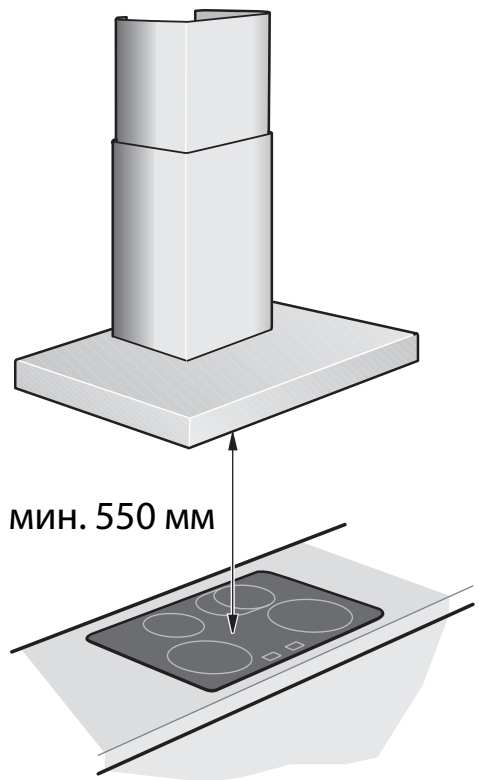

Общая информация	4
Указания по защите окружающей среды	4
Перед первым использованием	4
Указания по технике безопасности	5
Правильное использование	5
Техническая безопасность	5
Специальные указания для газовых плит	6
Правильное обращение	7
Правильный монтаж	7
Режимы работы	8
Режим вытяжной вентиляции	8
Режим циркуляции воздуха	8
Управление вытяжкой	9-15
Чистка и уход	16
Снятие и установка жирулавливающих фильтров	17
Снятие и установка металлических жирулавливающих фильтров	17
Снятие и установка угольного фильтра	17
Замена ламп	18
Указания по монтажу	19
Соединение труб	19
Электрическое подключение	20
Монтаж	21
Подготовка монтажа	21
Крепление	22
Монтаж обшивки вытяжной трубы	23

Общая информация

УКАЗАНИЯ ПО ЗАЩИТЕ ОКРУЖАЮЩЕЙ СРЕДЫ

Утилизация упаковки для транспортировки

Ваш новый бытовой прибор по дороге к Вам был защищен от повреждений упаковкой. Для упаковки нами использовались лишь экологически чистые материалы, пригодные для вторичного использования.

Пожалуйста, внесите свой вклад в дело защиты окружающей среды, обеспечив надлежащую утилизацию упаковки.

⚠ ОПАСНОСТЬ ПОЛУЧЕНИЯ ТРАВМ

Элементы упаковки могут представлять опасность для детей. В частности, пластиковые пленки и мешки могут стать причиной удушья. Поэтому храните их в недоступном для детей месте.

Утилизация старого прибора

Отслужившие свой срок бытовые приборы – это не бесполезный мусор.

Путем утилизации в соответствии с экологическими требованиями из них можно получить ценное сырье.

Данный бытовой прибор обозначен маркировкой в соответствии с европейской директивой 2002/96/ЕС «Об отходах электро-технического и электронного оборудования» (waste electrical and electronic equipment - WEEE). Директива определяет порядок сбора и утилизации старых бытовых приборов на территории всех стран ЕС.

Перед утилизацией Вы обязаны привести свой старый бытовой прибор в непригодное для эксплуатации состояние.

Ни в коем случае не выбрасывайте отслуживший свой срок бытовой прибор в мусорные отходы!

Актуальную информацию об утилизации Вы можете получить в специализированном магазине или в администрации по месту жительства.

Проследите за тем, чтобы отслуживший свой срок бытовой прибор до утилизации хранился в недоступном для детей месте.

ПЕРЕД ПЕРВЫМ ИСПОЛЬЗОВАНИЕМ

ПРИМЕЧАНИЕ: Данная инструкция по эксплуатации действительна для нескольких моделей бытового прибора. Поэтому не исключено, что отдельные элементы оснащения, описанные в инструкции, в Вашем бытовом приборе отсутствуют.

Прежде чем начать пользоваться новым бытовым прибором, пожалуйста, прочтите тщательно инструкцию по эксплуатации, и в особенности указания по технике безопасности, и соблюдайте их требования и рекомендации. В них содержится важная информация по безопасности, использованию бытового прибора и уходу за ним.

Храните, пожалуйста, данную инструкцию по эксплуатации и монтажу в надежном месте на случай передачи ее следующему владельцу бытового прибора.

Неисправности

При возникновении вопросов или неисправностей обращайтесь, пожалуйста, за помощью в службу сервиса.

(Смотрите перечень сервисных центров.)

При обращении в службу сервиса назовите, пожалуйста, следующие номера:

E-Nr.	FD
-------	----

Эти номера Вы найдете на фирменной табличке внутри вытяжки, сняв жирославливающие фильтры.

Запишите эти номера в изображенную выше рамку.

Правильное использование

▷ Эта вытяжка отвечает нормативным требованиям безопасности. Неправильное обращение с бытовым прибором может привести к травмам людей и повреждению предметов.

▷ Вытяжка предназначена исключительно для использования в домашнем хозяйстве. Изготовитель не несет ответственности за ущерб, возникший в результате неправильного обращения с прибором или его неправильной эксплуатации.

▷ Изготовитель не несет ответственности за ущерб, возникший в результате несоблюдения указаний по безопасности.

⚠ ОПАСНОСТЬ ПОЛУЧЕНИЯ ТРАВМ

Не разрешайте детям играть с вытяжкой! Не оставляйте без надзора взрослых и детей во время эксплуатации бытового прибора в тех случаях,

- если они физически или умственно не в состоянии справиться с этим,
- или если они не владеют достаточными знаниями и опытом для правильной и надежной эксплуатации бытового прибора.

Техническая безопасность

▷ Вытяжка покинула завод в исправном состоянии. Тем не менее, осмотрите бытовой прибор перед монтажом на предмет наличия повреждений. В случае наличия повреждений прибор нельзя встраивать или устанавливать!

▷ Из-за соображений безопасности замена поврежденного соединительного провода вытяжки должна осуществляться предприятием-изготовителем, его службой сервиса или другими квалифицированными специалистами.

▷ Монтаж (включая электрическое подключение), техобслуживание и ремонт вытяжки должны выполняться только квалифицированными специалистами. В любом случае вытяжку следует обесточить, выткнув штепсельную вилку из розетки или выключив предохранитель!

▷ Вследствие неквалифицированно выполненного монтажа, техобслуживания или ремонта может возникнуть серьезная опасность для пользователя, за которую изготовитель ответственности не несет.

▷ Изменения в электрической или механической конструкции – опасны и запрещены! Они могут привести также к неисправностям в работе вытяжки.

Одновременная эксплуатация вытяжки и топki с подводом воздуха из помещения

▷ Топки с подводом воздуха из помещения – это, напр., работающие на газе, жидком топливе, дровах или угле отопительные установки, проточные водонагреватели, бойлеры, кухонные плиты или духовые шкафы, которые получают воздух для сжигания топлива из помещения, в котором они установлены, а выделяющиеся при этом газы отходят через вытяжную трубу из здания наружу.

⚠ ОПАСНОСТЬ ОТРАВЛЕНИЯ

Одновременная эксплуатация вытяжки и топki с подводом воздуха из помещения сопряжена с опасностью отравления втянутыми обратно газами, выделяющимися при горении.

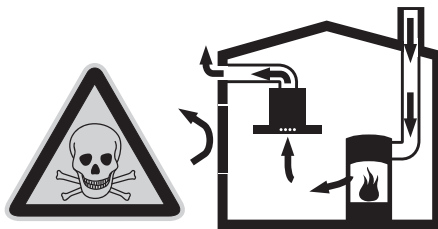

⚠ Указания по технике безопасности

▷ Для безопасной эксплуатации понижение давления в помещении, где установлена топка, должно не превышать 4 Па (0,04 мбар). Это можно обеспечить, если воздух, необходимый для сжигания топлива, будет поступать через незакрываемые отверстия, напр., в дверях, окнах, и стенные короба приточно-вытяжной вентиляции или с помощью других технических мер.

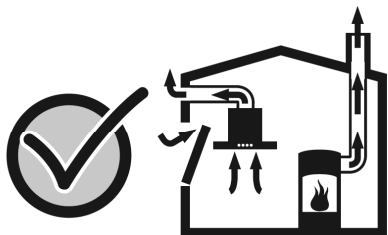

▷ Поэтому необходимо всегда следить за тем, чтобы воздуха было достаточно.

▷ Стенной короб приточно-вытяжной вентиляции сам по себе – не гарантия соблюдения предельной величины.

ПРИМЕЧАНИЕ: Принимая решение, необходимо всегда учитывать всю вентиляционную систему жилища в целом. Для принятия правильного решения обратитесь за советом в компетентную организацию по очистке труб.

▷ Если вытяжка работает исключительно в режиме циркуляции воздуха, то эксплуатация возможна без каких-либо ограничений.

Специальные указания для газовых плит

▷ При монтаже вытяжек над газовыми плитами необходимо соблюдать соответствующие законные предписания, действующие в конкретной стране (напр., в Германии: Технические правила для газовых установок TRGI).

▷ Обязательно соблюдайте соответствующие действительные нормы и предписания для установки изготовителя газового оборудования.

▷ Во время монтажа необходимо обратить внимание на то, что лишь с одной стороны вытяжки рядом может находиться непосредственно высокий шкаф или стена. В противном случае может возникнуть опасность перегрева. Расстояние от стены или высокого шкафа должно составлять не менее 50 мм.

⚠ ОПАСНОСТЬ ПОЛУЧЕНИЯ ОЖОГОВ

Включайте не более двух газовых конфорок одновременно для работы в течение макс. 15 минут при максимальной тепловой нагрузке. Под воздействием тепла поверхности корпуса могут нагреться так, что при прикосновении к ним грозит опасность получения ожогов!

▷ Обратите внимание на то, что большая горелка на более 5 кВт (китайский «вок») соответствует мощности двух газовых горелок.

▷ Под воздействием сильного тепла в вытяжке могут возникнуть повреждения.

▷ Никогда не эксплуатируйте газовую плиту без установленной на ней кухонной посуды. Установите пламя таким образом, чтобы оно не выходило за пределы кухонной посуды.

Правильное обращение

- ▷ Почистите тщательно вытяжку перед началом эксплуатации.
- ▷ Перед чисткой и уходом вытяжку каждый раз следует обесточить, выткнув штепсельную вилку из розетки или выключив предохранитель.
- ▷ Лампы (в частности галогенные лампы) во время работы сильно нагреваются. Даже спустя некоторое время после выключения опасность получения ожогов все еще существует!
- ▷ Перед каждой заменой ламп вытяжку необходимо отсоединить от электросети, а лампы должны остынуть!
- ▷ Включайте вытяжку только со вставленными лампами.
- ▷ Включайте вытяжку каждый раз, когда Вы пользуетесь кухонной плитой. В выключенной вытяжке может собираться конденсат. Это может привести к образованию в бытовом приборе повреждений под воздействием коррозии.
- ▷ Не ставьте на вытяжку никаких предметов.

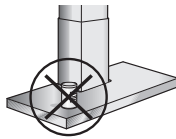

⚠ ОПАСНОСТЬ ВОЗНИКНОВЕНИЯ ПОЖАРА

- Под вытяжкой нельзя фламбировать блюда или работать с открытым пламенем. Включенная вытяжка втягивает пламя в фильтр. Отложения на жирособиравшем фильтре могут загореться!
- ▷ Не оставляйте без присмотра кастрюли, сковородки и фритюрницы, если Вы готовите блюда на масле или жире, напр., картофель фри. Накалённое масло или жир может легко воспламениться!
 - ▷ Регулярная чистка жирособиравших фильтров и своевременная замена угольного фильтра предупреждают опасность возникновения пожара.
 - ▷ Никогда не включайте вытяжки без жирособиравших фильтров.

Правильный монтаж

- ▷ Обратите внимание на данные изготовителя кухонной плиты относительно того, разрешается ли устанавливать над ней вытяжку.
- ▷ Если изготовителем кухонной плиты не предписывается большее безопасное расстояния, тогда минимальное расстояние
 - между электроплитами и нижним краем вытяжки **550 мм**
 - между газовыми плитами (верхний край опоры кастрюль) и нижним краем вытяжки **650 мм**(смотрите рисунки на стр. 2)
- ▷ При использовании различных кухонных плит действительное наибольшее расстояние из приведенных.
- ▷ Ширина вытяжки должна соответствовать ширине кухонной плиты.
- ▷ Вытяжку над очагом для сжигания твердого топлива, от которого может исходить опасность возникновения пожара (напр., из-за разлетающихся искр), допускается устанавливаться только в том случае, если очаг снабжен цельным несъемным покрытием и отвечает требованиям конкретной страны. Это ограничение не относится к газовым плитам и газовым варочным панелям.
- ▷ Во время монтажа вытяжки кухонную плиту необходимо прикрыть для защиты от возможных повреждений.

Режимы работы

▷ Вытяжка работает как в режиме вытяжной вентиляции, та и в режиме циркуляции воздуха.

Режим вытяжной вентиляции



Вытяжка всасывает воздух, который очищается, проходя через жирулавливающие фильтры, и выходит наружу из здания по системе труб.

Габариты бытового прибора в режиме вытяжной вентиляции

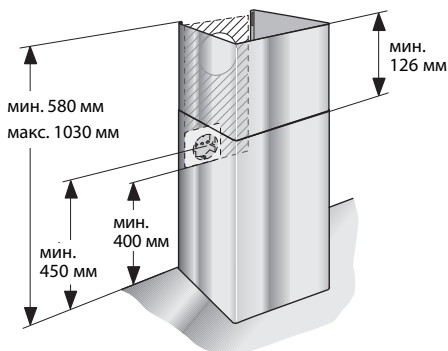

Режим циркуляции воздуха



Вытяжка всасывает воздух, который очищается, проходя через жирулавливающие и угольный фильтры, а затем возвращается обратно в кухню.

Для поглощения запахов в режиме циркуляции воздуха необходимо установить угольный фильтр (смотрите «Снятие и установка жирулавливающих фильтров»).

Полный комплект для установки и фильтры для замены можно приобрести в специализированной торговле, службе сервиса или в магазине в Интернете. Номера принадлежностей указаны в конце данной инструкции по эксплуатации.

Габариты бытового прибора в режиме циркуляции воздуха

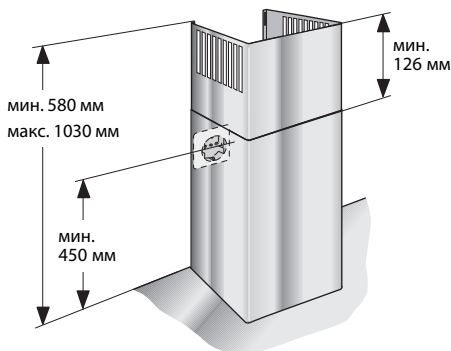

Здесь представлен обзор панели управления Вашей вытяжки. На этой странице Вы коротко ознакомитесь с отдельными элементами управления.

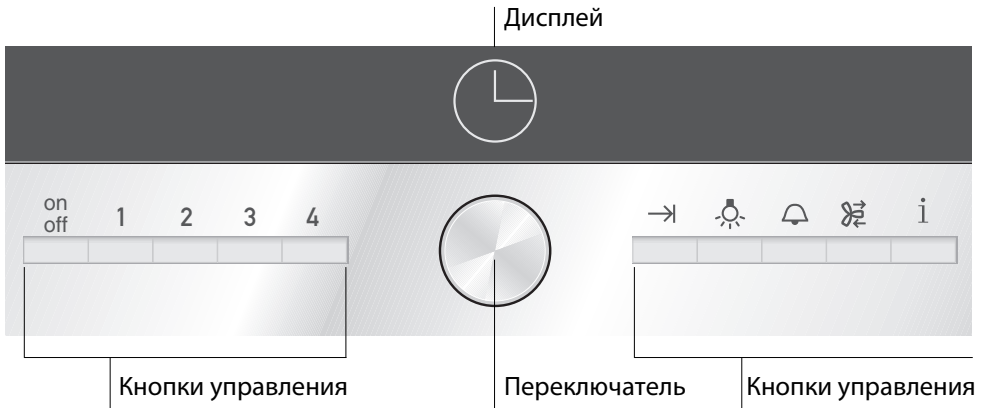

Кнопки управления

Символ

Символ	Функция
on off	Включить и выключить вытяжку
1	Включить вентилятор на ступень мощности 1
2	Включить вентилятор на ступень мощности 2
3	Включить вентилятор на ступень мощности 3
4	Включить вентилятор на ступень мощности 4 (интенсивная ступень)
→	Установить остаточный ход, продолжительность остаточного хода
💡	Включить/выключить освещение
🔔	Включить кратковременный таймер
🌀	Включить интервальный режим вентиляции
i	короткое нажатие = получить информацию продолжительное нажатие = открыть или закрыть меню Базовые установки

Переключатель

При помощи переключателя Вы можете изменять все предложенные или установленные параметры. Переключатель опускается вовнутрь. Нажмите на переключатель, чтобы опустить его вовнутрь или поднять на поверхность.

Дисплей

Дисплей разделен на различные сегменты:

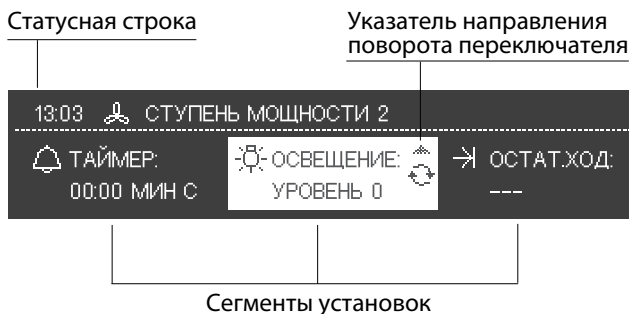

Статусная строка

Статусная строка показывает время, установленный режим работы вентилятора и тексты с примечаниями.

Сегменты установок

В сегментах установок выводятся предлагаемые параметры, которые Вы можете изменить. Активный сегмент установки подсвечивается.

Нажав на соответствующую клавишу управления, Вы можете перейти в следующий сегмент установки.

Указатель направления поворота переключателя

↻ = переключатель повернуть вправо

↺ = переключатель повернуть влево

Если дисплей показывает обе стрелки направления ↻ ↺, тогда переключатель можно поворачивать в оба направления.

Базовые установки

ПРИМЕЧАНИЕ

Перед началом пользования обязательно обратите внимание на указания и предупреждения в разделе «Указания по технике безопасности».

При необходимости установите язык текстовых сообщений. Предварительно установлен немецкий язык.

Чтобы внести изменения в базовые установки, вытяжку необходимо выключить.

Каждое внесенное изменение можно ввести в память продолжительным нажатием клавиши **i** или же отменить нажатием клавиши **on/off**.

Изменить язык

1. Нажимайте ок. 3 секунд клавишу **i**. Меню «Базовые установки» откроется. Сегмент установки «Язык» подсвечивается.

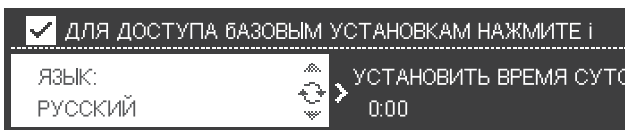

2. Установите язык при помощи переключателя.
3. Перейдите при помощи клавиши **i** в следующий сегмент установки.

Установить время суток

Сегмент установки «Установить время суток» подсвечивается.

1. Установите время суток при помощи переключателя.
2. Перейдите при помощи клавиши **i** в следующий сегмент установки.

Продолжительность звукового сигнала

Сегмент установки «Продолжительность звукового сигнала» подсвечивается.

1. Установите при помощи переключателя продолжительность звукового сигнала (короткая, средняя или долгая).
2. Перейдите при помощи клавиши **i** в следующий сегмент установки.

Сигнал клавиш

Сегмент установки «Сигнал клавиш» подсвечивается.

1. Включите или выключите сигнал клавиш при помощи переключателя.
2. Перейдите при помощи клавиши **i** в следующий сегмент установки.

Яркость дисплея

Сегмент установки «Яркость дисплея» подсвечивается.

1. Установите при помощи переключателя яркость (ночная, средняя, дневная).
2. Перейдите при помощи клавиши **i** в следующий сегмент установки.

Контрастность

Сегмент установки «Контрастность» подсвечивается.

1. Установите величину контраста при помощи переключателя.
2. Перейдите при помощи клавиши **i** в следующий сегмент установки.

Индикация времени

Сегмент установки «Индикация времени» подсвечивается.

1. Включите или выключите индикацию времени при помощи переключателя.

ПРИМЕЧАНИЕ

Обратите внимание на то, что при выключенной индикации времени, индикация не появляется ни в режиме покоя вытяжки, ни в рабочем режиме.

2. Перейдите при помощи клавиши **i** в следующий сегмент установки.

Базовые установки

Кратковременный таймер

Сегмент установки «Кратковременный таймер» подсвечивается.

1. Установите при помощи переключателя предпочтительное время (5, 10 или 15 минут).
2. Перейдите при помощи клавиши **i** в следующий сегмент установки.

Включить остаточный ход

Сегмент установки «Включить остаточный ход» подсвечивается.

1. Установите при помощи переключателя предпочтительное время.
2. Перейдите при помощи клавиши **i** в следующий сегмент установки.

Включить интервальное время

Сегмент установки «Включить интервальное время» подсвечивается.

1. Установите при помощи переключателя длительность интервала.
2. Перейдите при помощи клавиши **i** в следующий сегмент установки.

Отвод/Циркуляция

Вытяжка работает как в режиме вытяжной вентиляции, так и в режиме циркуляции воздуха.

1. Включите сегмент установки «ЦИРКУЛЯЦИЯ/ОТВОД».
2. Установите при помощи переключателя режим работы.



3. Перейдите при помощи клавиши **i** в следующий сегмент установки.

Индикация логотипа марки

Логотип марки можно включить или выключить.

1. Включите сегмент установки «Индикация логотипа марки».
2. Включите при помощи переключателя индикацию.

Подтверждение базовых установок

Нажимайте ок. 3 секунд клавишу **i**. Изменения базовых установок введены в память.

Включение вентилятора и Установка ступеней мощности вентилятора

Рекомендуется включить вентилятор вначале приготовления пищи и выключить спустя несколько минут после окончания приготовления. Это эффективнее всего устранил кухонные испарения.

Нажмите клавишу **on/off**. Устройство автоматически переключается на ступень мощности 2.

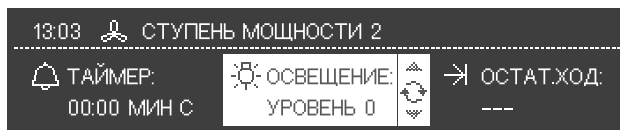

Включите желаемую ступень мощности вентилятора, нажав соответствующую клавишу управления (1–3).

Выключение вентилятора

Нажмите клавишу **on/off**.

Интенсивная ступень (Ступень мощности 4)

Путем перехода на интенсивную ступень достигается самая высокая мощность вентилятора. На эту ступень вентилятор можно включать на короткое время для устранения сильных запахов и испарений.

Нажмите клавишу управления 4.

Если интенсивная ступень не будет выключена вручную, то через 10 минут вентилятор автоматически переключится обратно на ступень 2.

Остаточный ход вентилятора

Нажмите клавишу **→|**.

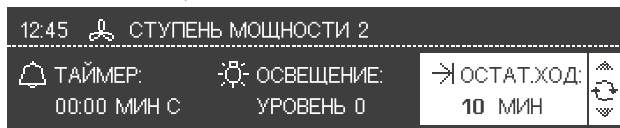

Вентилятор продолжает работать на включенной ступени мощности в течение заданного времени. После этого вентилятор выключается сам.

Управление

Освещение

Освещение можно включать и выключать независимо от вентилятора.

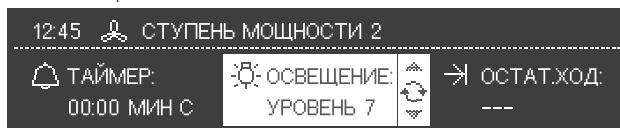

1. Нажмите клавишу . Сегмент «ОСВЕЩЕНИЕ» включается автоматически.
2. Установите при помощи переключателя желаемую интенсивность освещения.

Дисплей показывает включенную интенсивность освещения.

Включить кратковременный таймер

Кратковременный таймер работает независимо от вытяжки.

1. Нажмите клавишу . Дисплей показывает предварительно установленное время хода кратковременного таймера.

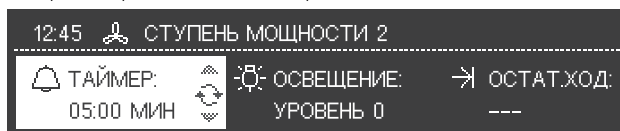

2. При помощи переключателя можно изменять время хода кратковременного таймера.
3. Время истекает автоматически.

Дисплей показывает истекающее время.

По истечении времени звучит сигнал. Нажатием клавиши Вы можете преждевременно выключить сигнал.

Интервал

Интервальный режим вентиляции позволяет отводить воздух в кухне ежечасно в течение предварительно установленного времени.

1. Нажмите клавишу . Сегмент «ИНТЕРВАЛ» включается автоматически.

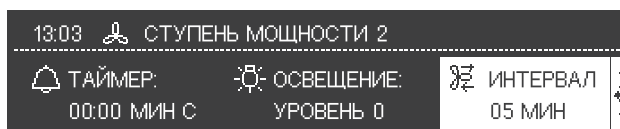

2. Включите степень мощности вентилятора (кроме степени мощности 4).

Индикация загрязнения жирулавливающих фильтров

Интервальный режим вентиляции запускается автоматически. Дисплей переключается по истечении установленного времени в режим покоя.

Информацию о загрязнении жирулавливающих фильтров можно получить путем нажатия информационной клавиши. Для этого вытяжка должна быть включенной.

Нажмите клавишу **i**.

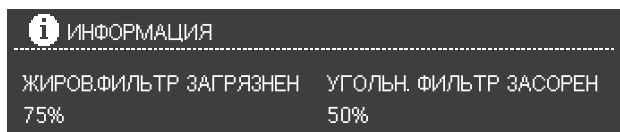
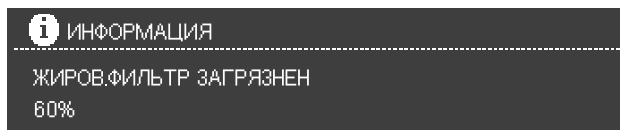

ПРИМЕЧАНИЕ

Индикацию загрязнения жирулавливающих фильтров можно сбросить уже перед достижением 100 %.

1. Нажмите снова клавишу **i**. Сегмент установки подсвечивается.
2. Сбросьте при помощи переключателя индикацию загрязнения на 0 %.

Если клавиша **i** светится после выключения вытяжки и звучит сигнал, то достигнут уровень загрязнения 100 %.

1. Почистите жирулавливающие фильтры или замените угольный фильтр.



2. Установите индикацию на «ДА».
3. Подтвердите ввод информации нажатием клавиши **i**.

⚠ ОПАСНОСТЬ ПОЛУЧЕНИЯ ТРАВМ

Перед чисткой и уходом вытяжку каждый раз следует обесточить, вытянув штепсельную вилку из розетки или выключив предохранитель.

Поверхности бытового прибора

ПРИМЕЧАНИЕ: Обратите внимание на гарантийные условия в прилагаемой сервисной книжке.

▷ На поверхностях бытового прибора и элементах управления могут легко возникнуть царапины. Соблюдайте поэтому следующие рекомендации по чистке:

- Не пользуйтесь для чистки вытяжки сухими тряпками, царапающими губками, абразивными средствами, а также средствами для чистки, содержащими песок, соду, кислоту, хлорид, и прочими агрессивными веществами.
- Протирайте поверхности бытового прибора и элементы управления только мягкой влажной тряпкой, смоченной в моющем средстве для посуды или мягком средстве для чистки окон.
- Не следует соскребать присохшие загрязнения, лучше всего размочить их с помощью влажной тряпки.
- Будьте осторожны во время чистки вблизи элементов управления, не допускайте попадания воды в блок электроники.

ПРИМЕЧАНИЕ: Чистите поверхности из нержавеющей стали только в направлении шлифовки!

Не используйте для кнопок управления средств для чистки нержавеющей стали!

Указание по уходу за бытовым прибором

▷ Соответствующие средства для чистки и ухода для своего бытового прибора Вы можете приобрести, позвонив на линию прямой связи, или заказав в магазине в Интернете (смотрите на обложке).

Металлические жироулавливающие фильтры

▷ Используемые металлические жироулавливающие фильтры поглощают частицы жира в кухонных испарениях.

▷ Фильтрующие прокладки изготовлены из невоспламеняющегося металла.

⚠ ОПАСНОСТЬ ВОЗНИКНОВЕНИЯ ПОЖАРА

С ростом насыщения фильтра жиросодержащими частицами повышается опасность его воспламенения. Кроме того, это может отрицательно повлиять на функционирование вытяжки.

▷ Своевременная чистка металлических жироулавливающих фильтров предотвращает опасность возникновения пожара.

▷ Во время чистки жироулавливающих фильтров следует также очистить доступные части корпуса влажной тряпкой от скопившегося жира.

Чистка металлических жироулавливающих фильтров ...

▷ При нормальном режиме эксплуатации вытяжки (1–2 часа ежедневно) фильтры следует очищать 1 раз в месяц.

... в посудомоечной машине

▷ Для чистки металлические жироулавливающие фильтры можно положить в посудомоечную машину.

При этом не исключено незначительное изменение цвета фильтров, которое не влияет на их функционирование.

▷ Фильтры должны свободно располагаться в посудомоечной машине. Их нельзя заземлять посудой.

▷ Фильтры с краевой вытяжкой воздуха следует положить в посудомоечную машину стороной из нержавеющей стали вверх.

ПРИМЕЧАНИЕ: Перенасыщенные жиром металлические фильтры не следует мыть вместе с посудой.

... вручную

▷ При чистке вручную жироулавливающие фильтры следует сначала замочить в горячем растворе моющего средства для посуды, почистить щеткой и хорошо промыть в чистой воде, а затем дать воде стечь.

▷ Не используйте для чистки фильтров никаких сильнодействующих, кислото- или щелочесодержащих чистящих средств.

▷ Для особенно стойких загрязнений мы рекомендуем чистку с использованием специального жирорастворяющего аэрозоля. Его можно заказать в магазине в Интернете.

Снятие и установка жирославливающих фильтров

⚠ ОПАСНОСТЬ ПОЛУЧЕНИЯ ТРАВМ

Перед снятием и установкой жирославливающих фильтров вытяжку следует обесточить, выткнув штепсельную вилку из розетки или выключив предохранитель.

Снятие и установка металлических жирославливающих фильтров

1. Нажмите на фиксатор и опустите фильтр вниз.

Поддерживайте при этом фильтр другой рукой снизу.

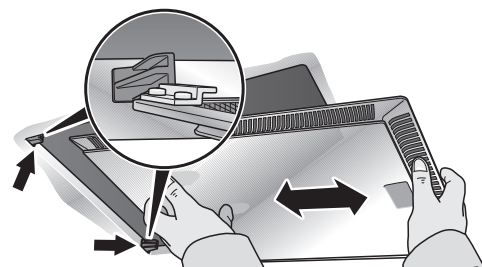
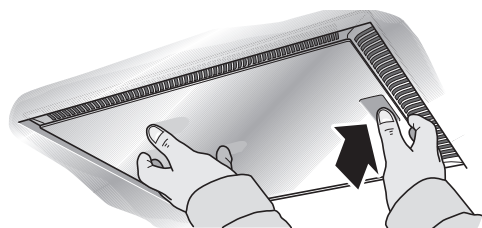
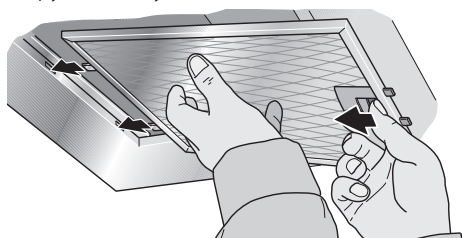

(для фильтров с краевой вытяжкой воздуха)

2. Проведите чистку жирославливающих фильтров.
3. Установите очищенные фильтры на место.

Угольные фильтры

▷ Угольные фильтры используются для поглощения запахов при работе вытяжки в режиме циркуляции воздуха.

▷ При нормальном режиме эксплуатации вытяжки (1–2 часа ежедневно) угольные фильтры следует заменять примерно 2 раза в год.

▷ Угольный фильтр можно приобрести в специализированной торговле, службе сервиса или в магазине в Интернете (смотрите «Специальные принадлежности»). Используйте только фильтры производства нашей фирмы.

▷ Угольные фильтры не содержат вредных веществ. Их можно выбрасывать в обычный домашний мусор.

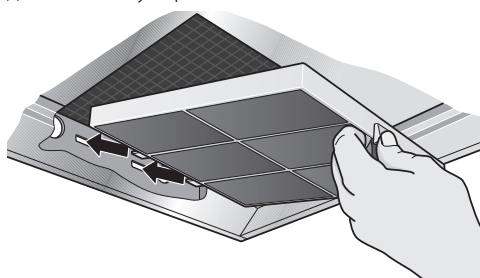

Снятие и установка угольного фильтра

1. Снимите жирославливающие фильтры (смотрите «Снятие и установка металлических жирославливающих фильтров»).
2. Вставьте угольный фильтр.
3. Зафиксируйте язычок.
4. Вставьте жирославливающие фильтры обратно (смотрите «Снятие и установка металлических жирославливающих фильтров»).

Замена ламп

▷ Обязательно обратите внимание перед заменой ламп на указания и предупреждения в разделе «Указания по технике безопасности!»

▷ Описание порядка замены ламп действительно для нескольких моделей бытового прибора.

ПРИМЕЧАНИЕ: Обратите внимание на гарантийные условия в прилагаемой сервисной книжке.

Замена галогенных ламп

⚠ ОПАСНОСТЬ ПОЛУЧЕНИЯ ТРАВМ

Галогенные лампы при работе сильно нагреваются. Даже спустя некоторое время после выключения опасность получения ожогов все еще существует!

▷ Перед заменой галогенные лампы должны полностью остыть.

1. Снимите осторожно кольцо лампы при помощи подходящего инструмента.

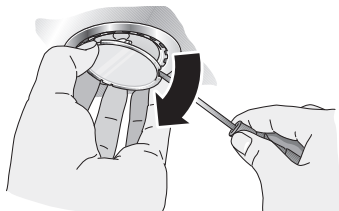

2. Замените сгоревшую лампу на новую того же типа и той же мощности (смотрите на фирменной табличке).



ПРИМЕЧАНИЕ: При установке касаться стеклянных колб галогенных ламп нельзя. Используйте поэтому для вставки лампы чистую тряпочку.

3. Вставьте крышку лампы обратно.
4. Подсоедините вытяжку снова к электросети, вставив штепсельную вилку в розетку или включив предохранитель.

Замена ламп накаливания

⚠ ОПАСНОСТЬ ПОЛУЧЕНИЯ ТРАВМ

Лампы накаливания при работе сильно нагреваются. Даже спустя некоторое время после выключения опасность получения ожогов все еще существует!

▷ Перед заменой лампы накаливания должны полностью остыть.

1. Приподнимите крышку лампы.
2. Отодвиньте крышку лампы к центру прибора.

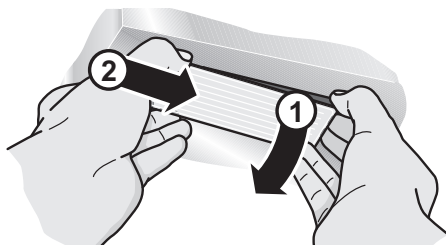

3. Замените сгоревшую лампу на новую того же типа и той же мощности (смотрите на фирменной табличке).

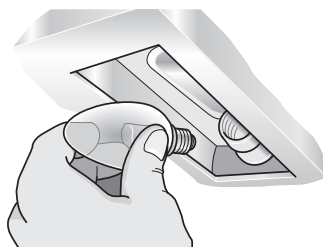

4. Вставьте крышку лампы обратно.
5. Подсоедините вытяжку снова к электросети, вставив штепсельную вилку в розетку или включив предохранитель.

ПРИМЕЧАНИЕ: Если освещение не функционирует, то проверьте, правильно ли вставлены лампы.

▷ Сгоревшие лампы следует заменять немедленно, чтобы избежать перенапряжения остальных ламп.

▷ Обязательно обратите внимание перед монтажом на указания и предупреждения в разделе «Указания по технике безопасности!»

Режим вытяжной вентиляции

▷ Вытяжной воздух направляется через вентиляционную шахту наверх или непосредственно наружу через канал в наружной стене здания.

ПРИМЕЧАНИЕ: Вытяжной воздух нельзя отводить ни через находящуюся в эксплуатации дымовую или вытяжную трубу, ни через шахту, которая служит для деаэрации помещений, где установлены очаги сгорания топлива.

▷ Если планируется выводить вытяжной воздух через неиспользуемые дымовые или вытяжные трубы, то прежде следует получить на это разрешение ответственной за эти сооружения организации по очистке труб.

▷ При прокладке воздуховодов для отвода вытяжного воздуха необходимо руководствоваться указаниями, приведенными в официальных и законодательных предписаниях (напр., Строительные правила).

▷ Если вытяжной воздух отводится через наружную стену здания, то в каменную кладку следует встроить раздвижной воздушный канал коробчатой формы.

Для достижения оптимальной производительности вытяжки необходимо:

- использовать короткую прямую вытяжную трубу
- по возможности большого диаметра.

▷ Если без изгибов трубы не обойтись, тогда старайтесь использовать колена наибольшего радиуса.

ПРИМЕЧАНИЕ: Использование длинных вытяжных труб с шероховатой поверхностью, труб со многими изгибами или диаметров менее 150 мм приведет к снижению производительности вытяжки и повышению уровня рабочих шумов.

▷ Для прокладки воздуховодов для отвода вытяжного воздуха разрешается использовать трубы (в т.ч. мягкие трубы) только из невоспламеняющегося материала.

▷ Изготовитель не несет ответственности за дефекты, возникшие в результате неправильного планирования и прокладки воздуховода.

Соединение труб

▷ Диаметр вытяжных труб должен составлять не менее 150 мм.

▷ **Круглые трубы:**

Мы рекомендуем внутренний диаметр шириной 150 мм, однако, минимум 120 мм.

▷ **Плоские каналы** должны иметь такое же внутреннее сечение, как и круглые трубы. Они не должны изгибаться под острыми углами.

Ø 150 мм ок. 177 см²
Ø 120 мм ок. 113 см²

▷ **Если диаметры труб отличаются от заданных:**

используйте уплотнительные ленты.

Присоединение вытяжной трубы Ø 150 мм (рекомендуемый диаметр)

▷ Вытяжная труба крепится непосредственно к воздушному патрубку и соединение соответствующим образом изолируется. Если используется труба из алюминия, тогда место присоединения необходимо предварительно сгладить.

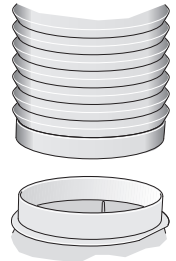

Присоединение вытяжной трубы Ø 120 мм

▷ Переходной патрубок крепится непосредственно к воздушному патрубку.

▷ Вытяжная труба крепится к переходному патрубку.

▷ Оба места соединения соответствующим образом изолируются.

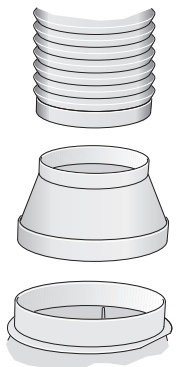

Указания по монтажу

ЭЛЕКТРИЧЕСКОЕ ПОДКЛЮЧЕНИЕ

▷ Обязательно обратите внимание перед электрическим подключением на указания и предупреждения в разделе «Указания по технике безопасности»!

▷ Электроподключение вытяжки должно выполняться только квалифицированным монтером-электриком, которому известны предписания предприятия, ответственного за энергоснабжение Вашего района.

⚠ ОПАСНОСТЬ ПОЛУЧЕНИЯ ТРАВМ

Из-за соображений безопасности замена поврежденных соединительных проводов вытяжки должна осуществляться предприятием-изготовителем, его службой сервиса или другими квалифицированными специалистами.

▷ Вытяжку разрешается подключать только к установленной согласно предписаниям розетке с защитным контактом.

▷ Розетку с защитным контактом желательно расположить по возможности позади обшивки вытяжной трубы.

- Розетка с защитным контактом должна подключаться к электросети через собственный контур тока.
- Если по завершении монтажа вытяжки розетка с защитным контактом оказалась в недоступном месте, то в этом случае необходимо установить разъединительное устройство, как при стационарном подключении.

При необходимости в стационарном подключении

▷ Для подключения к электросети требуется установка разъединительного устройства. В качестве разъединительных устройств следует использовать переключатели с зазорами между контактами более 3 мм и отключением всех полюсов. Сюда относятся линейные защитные автоматы, предохранители и контакторы.

Электрические характеристики

Необходимые для электроподключения характеристики Вы найдете на фирменной табличке внутри бытового прибора, сняв жироулавливающие фильтры.

Длина соединительного кабеля: ок. 1,30 м

Данная вытяжка соответствует требованиям Правил ЕС по подавлению радиопомех.

Вытяжка предназначена для крепления к стене кухни.

▷ Не забудьте при монтаже установить предусмотренные детали специальных принадлежностей, напр., базисный комплект для режима циркуляции воздуха. Обратите внимание на прилагаемую в дополнении инструкцию по монтажу.

▷ Соблюдайте минимальное расстояние между кухонной плитой и вытяжкой (смотрите «Указания по технике безопасности», «Правильный монтаж»!).

▷ Старайтесь избегать повреждений нестойких поверхностей!

Подготовка стены

⚠ ОПАСНОСТЬ ПОЛУЧЕНИЯ ТРАВМ, ОПАСНОСТЬ ПОВРЕЖДЕНИЙ

Перед тем как начать сверлить отверстия, проверьте, нет ли на предусмотренном для монтажа участке расположенных под штукатуркой электрических и прочих бытовых проводов.

▷ Стена должна быть ровной и вертикальной.

▷ Входящие в комплект поставки винты и дюбели рассчитаны на массивную кирпичную кладку. Для стен другой конструкции (напр., из гипсокартона, пористого бетона, кирпича из поротона) необходимо использовать соответственно другие, подходящие средства крепления. Проследите, чтобы стена обладала достаточной несущей способностью.

▷ Старайтесь, чтобы глубина высверленных отверстий соответствовала длине винтов.

▷ Позаботьтесь о прочной фиксации дюбелей.

Макс. вес вытяжки: 40 кг

В конструкцию могут вноситься изменения в рамках технического развития.

Подготовка монтажа

1. Начертите на стене вертикальную осевую линию от потолка до нижнего края вытяжки.
2. С помощью прилагаемого шаблона обозначьте на стене точки для крепления винтов и контур участка подвешивания вытяжки, чтобы облегчить подвешивание. Нижний край шаблона соответствует нижнему краю вытяжки.
3. Просверлите 2 отверстия для подвесных опор и 2 отверстия для крепежных уголков обшивки вытяжной трубы $\varnothing 8$ мм и вдавите дюбели заподлицо со стеной.
4. Привинтите крепежные уголки обшивки вытяжной трубы.

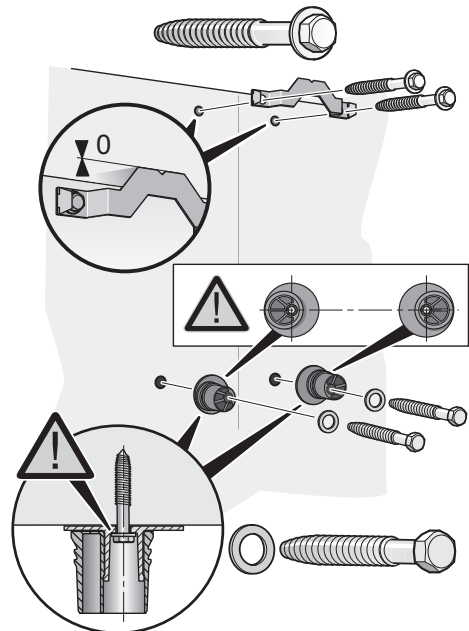

5. Привинтите подвесные опоры для вытяжки: **прочно, макс. 3 Нм**
Следите за правильным расположением подкладных колец и подвесных опор!

Монтаж

Подвешивание и выравнивание

1. Снимите защитную пленку сначала с задней стенки вытяжки, а после монтажа – полностью.
2. Повесьте вытяжку так, чтобы она прочно зафиксировалась сзади на подвесных опорах **A**.
3. Выровняйте вытяжку по высоте с помощью подвесных опор.

При необходимости вытяжку можно передвинуть вправо или влево **B**.

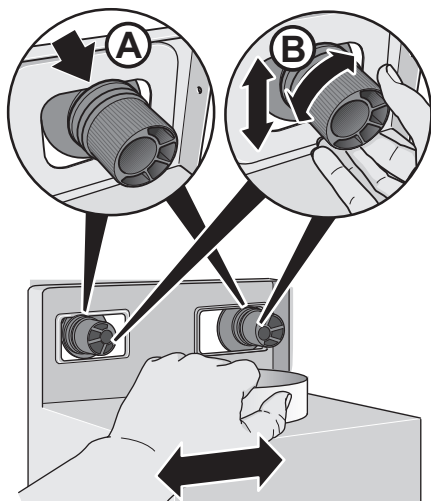

Стопорные винты и предохранительные колпачки

1. Нарисуйте точки для отверстий для стопорных винтов. Снимите вытяжку, просверлите отверстия для стопорных винтов и вдавите дюбели заподлицо со стеной.
2. Повесьте вытяжку и завинтите прочно стопорные винты.
3. Наденьте предохранительные колпачки стрелкой вверх на подвесные опоры так, чтобы они защелкнулись **C**.

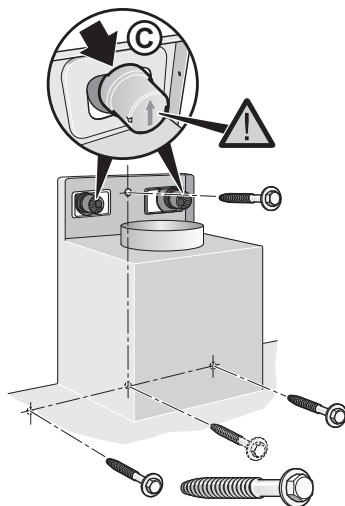

⚠ ОПАСНОСТЬ ПОЛУЧЕНИЯ ТРАВМ

Обязательно проверьте, прочно ли установлены все стопорные винты и предохранительные колпачки!

4. Соедините трубы (смотрите «Соединение труб»).
5. Выполните электроподключение (смотрите «Электрическое подключение»).

Снятие предохранительных колпачков

▷ Для снятия предохранительных колпачков с подвесных опор воспользуйтесь подходящим инструментом, напр., плоской отверткой.

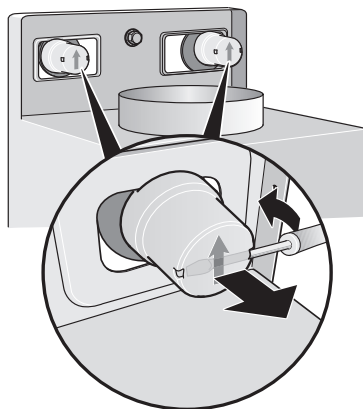

Монтаж обшивок вытяжной трубы

⚠ ОПАСНОСТЬ ПОЛУЧЕНИЯ ТРАВМ

Внутри обшивок вытяжной трубы могут быть острые края. Мы рекомендуем перед установкой надеть защитные перчатки.

1. Разъедините секции обшивки вытяжной трубы. Снимите для этого липкую ленту.
2. Снимите защитную пленку с обеих обшивок вытяжной трубы.
3. Вставьте обе обшивки вытяжной трубы друг в друга.

ПРИМЕЧАНИЕ: Чтобы избежать царапин при вставлении секций обшивки друг в друга, положите на край наружной обшивки для защиты от царапин, напр., шаблон для монтажа!

▷ Обратите внимание на расположение прорезей в обшивке!

- **режим вытяжной вентиляции:** прорези во внутренней обшивке должны быть направлены вниз.
- **режим циркуляции воздуха:** прорези во внутренней обшивке должны быть направлены вверх.

4. Обшивки вытяжной трубы установите на вытяжке, поднимите внутреннюю обшивку вверх и повесьте на крепежных уголках, находящихся слева и справа.

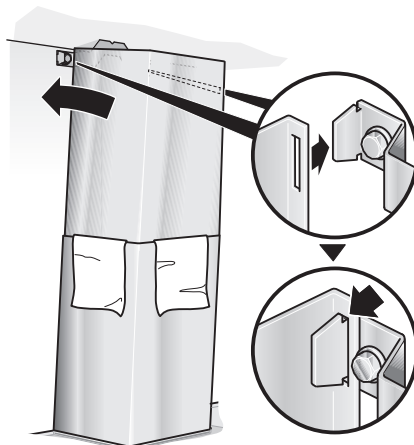

5. Привинтите внутреннюю обшивку при помощи 2 винтов сбоку к крепежному уголку.

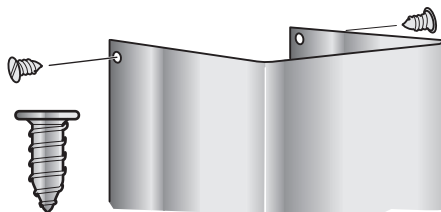

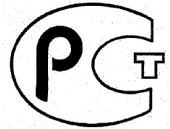

Уважаемые господа, сообщаем Вам, что наша продукция сертифицирована на соответствие российским требованиям безопасности согласно Закону РФ «О защите прав потребителей». Информацию по сертификации наших приборов, а также данные о номере сертификата и сроке его действия Вы можете получить в фирме ООО «БСХ Бытовая техника» по телефону (095) 737-2939.

Телефон диспетчерской службы по ремонту бытовых приборов «Бош»	(095) 737-2961
Телефон диспетчерской службы по ремонту бытовых приборов «Сименс»	(095) 737-2962
Телефон диспетчерской службы по ремонту бытовых приборов «Гаггенау»	(095) 737-2965
Технические консультации по телефону:	(095) 737-2975
Прием заявок на ремонт и рекламаций:	(095) 737-2982 (факс)

Гарантия изготовителя

Фирма-изготовитель представляет на приобретенный Вами прибор, к которому при покупке был выдан Гарантийный талон, гарантию в соответствии с действующим законодательством РФ о защите прав потребителей сроком **12 месяцев**.

Внимание! Важная информация для потребителей

- Данный прибор предназначен для использования исключительно для личных, семейных, домашних и иных нужд, не связанных с осуществлением предпринимательской деятельности. Использование прибора в целях, отличных от вышеуказанных, является нарушением правил надлежащей эксплуатации прибора.
- Изготовитель не несет ответственность за недостатки в приборе, если сервисной службой будет доказано, что они возникли после передачи прибора потребителю вследствие нарушения им правил пользования, транспортировки, хранения, действий третьих лиц, непреодолимой силы (пожара, природной катастрофы и т.п.), попадания бытовых насекомых и грызунов, воздействия иных посторонних факторов, а также вследствие существенных нарушений технических требований, оговоренных в инструкции по эксплуатации, в том числе нестабильности параметров электросети, установленных ГОСТ 13109-87.
- Для подтверждения даты покупки прибора при гарантийном ремонте или предъявлении иных предусмотренных законом требований, убедительно просим Вас сохранять сопроводительные документы (чек, квитанцию, правильно и четко заполненный гарантийный талон с указанием серийного номера прибора, даты продажи, четко различимой печати продавца, иные документы, подтверждающие дату и место покупки). С целью облегчения дальнейшего сервисного обслуживания Вашего прибора, обращайтесь к мастерам сервиса с просьбой о занесении сведений обо всех произведенных ремонтных работах в соответствующий раздел Гарантийного талона.
- Рекомендуем доверять подключение (установку) приборов, требующих специального подключения (установки), только организациям (предпринимателям), занимающимся по роду своей деятельности осуществлением таких работ. Специалисты, осуществляющие подключение (установку), делают отметку о подключении (установке) в соответствующем разделе Гарантийного талона. Просим сохранять квитанции и иные документы о подключении (установке) Вашего прибора в течение срока его эксплуатации.
- Соблюдение рекомендаций и указаний, содержащихся в инструкции по эксплуатации (правилах пользования), поможет избежать проблем в эксплуатации прибора и его обслуживании.
- Неисправные узлы приборов в гарантийный период бесплатно ремонтируются или заменяются новыми. Решение вопроса о целесообразности их замены или ремонта остается за службами сервиса.
- В период и после истечения гарантийного срока наша Служба сервиса, а также мастерские наших партнеров всегда готовы предложить Вам свои услуги. Список адресов уполномоченных изготовителем пунктов авторизованного сервисного обслуживания прилагается.
- С информацией о сроке службы на бытовые приборы Вы можете ознакомиться в товаросопроводительной документации, в магазине при покупке прибора, либо в сервисных центрах.

Genel bilgiler	26
Çevrenin korunması hakkında bilgiler	26
İlk kez kullanmadan önce	26
Güvenlik bilgileri	27
Amaca uygun kullanım	27
Teknik güvenlik	27
Gazlı ocaklar için özel bilgiler	28
Gerektiği şekilde kullanma	29
Gerektiği şekilde montaj	29
İşletme türleri (modları)	30
Atık hava modu	30
Dolaşımli hava modu	30
Kullanım	31-37
Temizleme ve koruma	38
Yağ filtrelerinin sökülmesi ve takılması	39
Metalik yağ filtrelerinin sökülmesi ve takılması	39
Aktif karbon filtresinin takılması ve sökülmesi	39
Ampullerin değiştirilmesi	40
Montaj bilgileri	41
Boru bağlantısı	41
Elektrik bağlantısı	42
Montaj	43
Montaj çalışmasının hazırlanması	43
Sabitleme	44
Baca kaplamasının montajı	45

Genel bilgiler

ÇEVRENİN KORUNMASI HAKKINDA BİLGİLER

Taşıma ambalajının giderilmesi

Yeni cihazınız size ulaştırılırken, yolda zarar görmemesi için ambalajı sayesinde korunmuştur. Ambalajda kullanılmış olan tüm malzemeler, çevreye zarar vermeyen türdendir ve yeniden kullanılabilir. Ambalajı çevreye zarar vermeyecek şekilde gidererek, lütfen çevrenin korunmasına yardımcı olunuz.

⚠ YARALANMA TEHLİKESİ

Ambalaj parçaları çocuklar için tehlikeli olabilir. Özellikle plastik folyolardan ve torbalardan dolayı boğulma tehlikesi söz konusudur. Bu nedenle, ilgili parçaları çocuklar ulaşamayacak şekilde saklayınız.

Eski cihazın giderilmesi

Eski cihazlar, değersiz çöp değildir. Çevre dostu bir giderme yöntemiyle, değerli ham maddelerin yeniden geri kazanılması mümkündür.

Bu cihaz, elektronik cihazlar ve elektronik eski cihazlar (waste electrical and electronic equipment – WEEE) ile ilgili, 2002/96/EG numaralı Avrupa direktifine uygun şekilde işaretlenmiştir. Bu yönetmelik, tüm AB kapsamında geçerli eski cihazları geri alma ve değerlendirme işlemi için geçerli koşulları belirler.

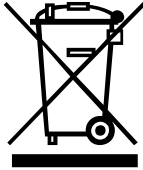

Eski cihazı gidermeden önce, kullanılamaz hale getiriniz.

Eski cihazınızı kesinlikle normal çöpler haricinde toplanan atıklar ile gidermeyiniz!

Güncel giderme yol ve yöntemleri hakkında bilgi edinmek için, lütfen yetkili satıcınıza veya bağlı olduğunuz belediye idaresine başvurunuz.

Eski cihazın, giderilinceye kadar çocuklar açısından emniyetli muhafaza edilmesine dikkat ediniz.

İLK KEZ KULLANMADAN ÖNCE

BİLGİ: Bu kullanma kılavuzu, birden fazla cihaz modeli için geçerlidir. Tarif edilen bazı donanım özellikleri sizin cihazınız için geçerli olmayabilir.

Yeni cihazı devreye sokmadan önce, bu kullanma kılavuzunu ve özellikle de güvenlik bilgilerini itina ile okuyunuz ve verilen bilgilere uyunuz. İlgili kılavuzlarda, kendi güvenliğinizin yanı sıra, cihazın kullanılması ve bakımı hakkında da önemli bilgiler bulunmaktadır.

Kullanma ve montaj kılavuzunu iyi muhafaza ediniz ve cihazı başka birine verecek veya satacak olursanız, kılavuzu da veriniz.

Arızalar

Muhtemel sorularınız varsa veya arızalar söz konusu olursa, lütfen yetkili servise telefon ediniz.

(Bakınız yetkili servis listesi.)

Telefon ettiğinizde şu bilgileri bildirin:

E-Nr.	FD
-------	----

Bu numaralar, yağ filtreleri çıkarıldıktan sonra, aspiratörün iç kısmında bulabileceğiniz tip etiketinin üzerinde bildirilmiştir.

Numaraları yukarıdaki alanlara kaydediniz.

Amaca uygun kullanım

- ▷ Bu aspiratör, şart koşulmuş güvenlik yönetmeliklerine uygundur. Gerekliği gibi yapılmayan bir kullanım, insanlar ve eşyaların zarar görmesine neden olabilir.
- ▷ Bu aspiratör sadece evde kullanılmalıdır. Üretici, gerektiği gibi yapılmayan kullanım veya hatalı kullanım sonucunda sebep olunan hasarlar için herhangi bir sorumluluk kabul etmez.
- ▷ Üretici, güvenlik bilgi ve kurallarına uyulmamasından kaynaklanan hasarlar için herhangi bir sorumluluk üstlenmez.

⚠ YARALANMA TEHLİKESİ

Çocukların aspiratör ile oynamasına izin vermeyiniz! Aşağıdaki durumlarda gelişkinler ve çocuklar cihazı kesinlikle denetimsiz çalıştırmamalıdır:

- bedensel veya ruhsal açıdan cihazı kullanabilecek durumda değilse,
- veya cihazı doğru ve güvenli kullanabilmek için yeterli bilgi ve tecrübeye sahip değilse.

Teknik güvenlik

- ▷ Aspiratör, fabrikamızdan kusursuz bir durumda çıkmıştır. Yine de cihazı monte etmeden önce, gözle görünür hasarlar olup olmadığını kontrol ediniz. Herhangi bir hasar varsa, cihazı kurmayınız veya monte etmeyiniz!
- ▷ Aspiratörün elektrik bağlantı kablosu zarar görürse, herhangi bir tehlikeye olanak tanımamak için, kablunun üretici, üreticinin yetkili servisi veya benzeri ustalık özelliklerine sahip başka bir kişi tarafından değiştirilmesi gerekir.
- ▷ Aspiratörün montajı (elektrik bağlantısı dahil), bakımı veya onarımı sadece uzman bir eleman tarafından yapılmalıdır.

Bu işlemler esnasında, cihazın elektrik fişi çekilip prizden çıkarılarak veya bağlı olduğu sigorta kapatılarak, aspiratörün elektrik bağlantısı kesilmelidir!

- ▷ Gerektiği gibi yapılmayan montaj, bakım veya onarım çalışmaları, kullanıcı için ciddi tehlikelere neden olur ve bu durumlar için üretici herhangi bir sorumluluk kabul etmez.
- ▷ Cihazın elektriksel veya mekanik yapısında değişiklikler yapılması tehlikelidir ve yapılmamalıdır!
Bu tür değişiklikler, aspiratörün hatalı çalışmasına neden olabilir.

Aspiratörün, ilgili mekan havasına bağlı bir ısı kaynağı ile aynı anda kullanılması

- ▷ Aspiratörün kurulmuş olduğu mekandan yanma havası alan ve atık gazları bir baca üzerinden açık havaya aktarılan, örn. gaz, gaz yağı veya kömür yakılarak ısıtılan cihazlar, anında su ısıtan cihazlar, sıcak su hazırlama cihazları, ocak bekleri veya fırınlar gibi cihazlar, mekan havasına bağlı ısı kaynaklarıdır.

⚠ ZEHİRLENME TEHLİKESİ

Aspiratörün, ilgili mekan havasına bağlı bir ısı kaynağı ile aynı anda kullanılması halinde, geri emilen yanıcı gazlardan dolayı zehirlenme tehlikesi söz konusudur.

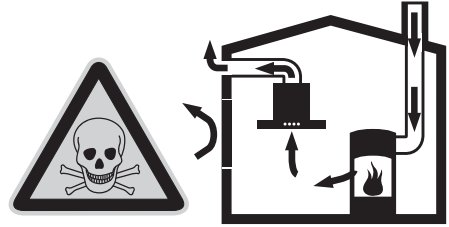

⚠ Güvenlik bilgileri

▷ Isı kaynağının kurulduğu yerdeki vakum 4 Pa (0,04 mbar) değerini aşmadığı sürece, tehlikesiz bir işletme mümkündür.

Kapılardaki veya pencerelerdeki, hava giriş/çıkış duvar kasaları veya başka teknik önlemler sayesinde, kapatılmayan delikler üzerinden gerekli havanın takviyesinin sağlanması halinde, böyle bir tehlikesiz kullanım mümkündür.

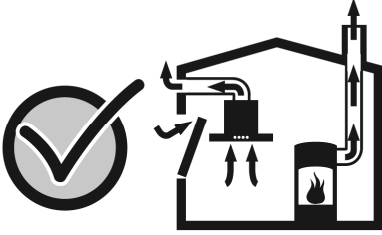

▷ Bu nedenle daima yeterli besleme havası olması sağlanmalıdır.

▷ Sadece bir giriş/çıkış havası duvar kasası mevcut olması, sınır değerlere uyulması için yeterli değildir.

BİLGİ: Mevcut durumun değerlendirilmesinde, daima evin veya dairenin tüm hava bağlantıları dikkate alınmalıdır. Bu değerlendirmede, baca temizleme işleminden sorumlu yetkili ustanın önerisini de dikkate alınız.

▷ Aspiratör sadece dolaşımli hava modunda kullanılırsa, sınırsız bir işletme mümkündür.

Gazlı ocaklar için özel bilgiler

▷ Aspiratör gazlı ocaklar üzerine kurulursa, yerel geçerli yasal yönetmelikler (örn. Almanya'da: Technische Regeln Gasinstallation TRGI (gaz kurulumu teknik kuralları)) dikkate alınmalıdır.

▷ Gazlı cihaz üreticisinin ilgili geçerli montaj kuralları ve bilgileri dikkate alınmalıdır.

▷ Montaj işleminde, aspiratörün sadece bir tarafının yüksek bir dolabın veya bir duvarın hemen yanında olmasına izin verildiğine dikkat edilmelidir. Aksi halde ısı yığılması tehlikesi söz konusudur. Duvara veya yüksek dolaba olan asgari mesafe 50 mm olmalıdır.

⚠ YANGIN TEHLİKESİ

Aynı anda azami 2 beki azm. 15 dakika boyunca en yüksek ısı gücü ile çalıştırınız. Gövde yüzeyine dokunulması halinde, ısının etkisi ile yanma tehlikesi söz konusudur!

▷ 5 kW gücten (Vok) daha fazla güce sahip bir büyük brülörün, 2 bekin gücüne eşit güce sahip olduğunu dikkate alınız.

▷ Aspiratör, güçlü ısı etkisi nedeniyle zarar görebilir.

▷ Bir gaz ocağını (beki) kesinlikle üzerine pişirme gereçleri koymadan çalıştırmayınız. Alevi, pişirme gereçinden dışa taşmayacak şekilde ayarlayınız.

Gerektiği şekilde kullanma

- ▷ Aspiratörü, ilk kez kullanmaya başlamadan önce itinayla temizleyiniz.
- ▷ Aspiratörün her temizlenmesi ve koruma işlemine tabi tutulması öncesinde, elektrik fişi çekilip prizden çıkarılarak veya bağlı olduğu sigorta kapatılarak, aspiratörün elektrik bağlantısı kesilmelidir.
- ▷ Lambalar (özellikle de halojen lambalar) işletme esnasında çok ısınır. Cihaz kapatıldıktan belli bir süre sonra dahi, bu sıcak parçalara dokunulması halinde yanma tehlikesi söz konusudur!
- ▷ Her ampul değiştirme işleminden önce, aspiratörün elektrik ile beslenmesi kesilmeli ve ampullerin soğumuş olması gerekir!
- ▷ Aspiratörü sadece ampul ve lambaları takılı şekilde çalıştırınız.
- ▷ Bir ocak veya bek kullanıldığında, aspiratörü daima devreye sokunuz. Aspiratör devreye sokulmamişsa, yağışuk su oluşabilir. Bu nedenle cihazda korozyon hasarları oluşabilir.
- ▷ Aspiratörün üzerine herhangi bir cisim koymayınız.

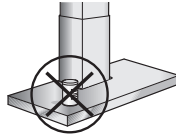

⚠ YANGIN TEHLİKESİ

- Aspiratörün altında alevlendirerek pişirme yöntemi (alevli yemek, flambe) uygulamayınız veya açık alev ile çalışmayınız. Devreye sokulmuş aspiratör, alevleri filtrenin içine çeker. Yağ filtresindeki artıklardan dolayı yangın tehlikesi söz konusudur!
- ▷ Örn. patates kızartması gibi likit veya katı yağ ile hazırlanan yemekler pişirirken, ilgili tencereleri, tavaları ve fritözleri denetleyiniz. Aşırı ısınmış likit veya katı yağlar çabuk alevlenebilir!
 - ▷ Yağ filtrelerinin muntazam aralıklar ile temizlenmesi ve aktif karbon filtresinin zamanında değiştirilmesi sayesinde, muhtemel bir yangın tehlikesine karşı önlem almış olursunuz.
 - ▷ Aspiratörü kesinlikle yağ filtresiz çalıştırmayınız.

Gerektiği şekilde montaj

- ▷ Ocak üreticisinin verdiği bilgilere dikkat ederek, üzerinde bir aspiratörün çalıştırılmasının mümkün olup olmadığını kontrol ediniz.
- ▷ Ocak üreticisi tarafından daha fazla güvenlik mesafeleri öngörülmemişse, müteakip asgari mesafeler geçerlidir:
 - Elektrikli ocaklar ve aspiratörün alt kenarı arasında **550 mm**
 - Gazlı ocaklar/bekler (tencere ızgarasının üst kenarı) ve aspiratörün alt kenarı arasında **650 mm**(2. sayfadaki resimlere bakınız)
- ▷ Farklı ocaklar kullanılıyorsa, bildirilmiş olan en büyük mesafe geçerlidir.
- ▷ Aspiratörün genişliği, ocağın genişliğine uygun olmalıdır.
- ▷ Yangın tehlikesine sebep olabilecek (örn. uçuşan kıvılcımlar) katı yakıtlar için tasarlanmış ısıtma kaynakları üzerine aspiratörün monte edilmesine sadece, ısı kaynağı kapalı, çıkarılamayan bir kapağa sahipse ve ülkeye özel yönetmeliklere uygulanmışsa izin verilir. Bu kısıtlama, gazlı fırınlar ve gazlı ocaklar için geçerli değildir.
- ▷ Ocakta herhangi bir hasar oluşmasını önlemek için, aspiratör monte edilirken ocağın üzeri uygun şekilde örtülmelidir.

İşletme türleri (modları)

▷ Aspiratör, atık hava ve dolaşimli hava modlarında kullanılabilir.

Atık hava modu



Emilen hava, yağ filtreleri tarafından temizlenir ve bir boru sistemi üzerinden dışarı iletilir.

Cihaz boyutları Atık hava

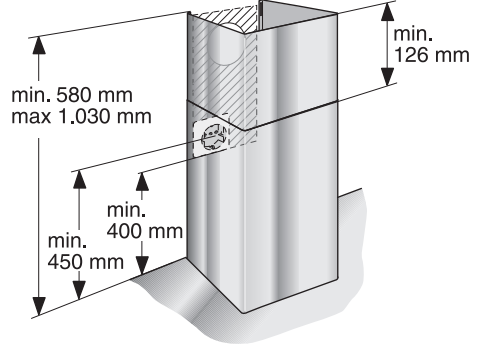

Dolaşimli hava modu



Emilen hava, yağ filtreleri ve bir aktif karbon filtresi tarafından temizlenir ve tekrar mutfağa geri aktarılır.

Dolaşimli hava modunda kokuya neden olan maddeleri bağlamak için, bir aktif karbon filtresi takılmalıdır (bakınız "Yağ filtrelerinin sökülmesi ve takılması").

Komple montaj setini ve yedek filtreleri yetkili satıcılar, yetkili servis veya çevrimiçi satış merkezleri üzerinden alabilirsiniz. Aksesuar numaraları için, kullanma kılavuzunun sonuna bakınız.

Cihaz boyutları Dolaşimli hava

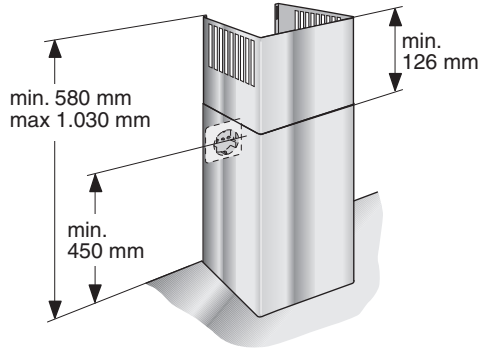

Fonksiyonlara genel bakış

Burada, aspiratörünüzün kumanda alanına genel bir bakış sunulmaktadır. Bu bölümde size kumanda elemanları hakkında kısa açıklamalar verilmektedir.



Fonksiyon tuşları

Sembol

on
off

1

2

3

4

→

💡

🔔

🌀

i

Fonksiyon

Aspiratörün açılması ve kapatılması

Fan kademesi 1 açılır

Fan kademesi 2 açılır

Fan kademesi 3 açılır

Fan kademesi 4 (yoğun) açılır

Fanın ardıl dönmesi, ardıl dönme süresinin ayarı

Işık açık/kapalı

Kısa çalar saatin ayarlanması

Yoğun fanın açılması

Kısa basınca = Bilgi çağırılır

Uzun basınca = Temel ayarlar menüsü açılır ve kapatılır

Döner ayar düğmesi

Döner ayar düğmesi ile, öneri ve ayar değerlerini değiştirebilirsiniz. Döner ayar düğmesi cihazın içine gömülebilir. Cihaz içine sokmak ve çıkarmak için, döner ayar düğmesinin üzerine basınız.

Ekran

Ekran farklı alanlara bölünmüştür:

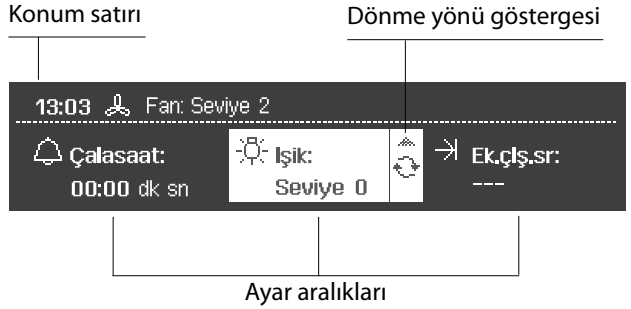

Konum satırı

Konum satırında saat, seçilmiş fan modu ve bilgi metinleri gösterilir.

Ayar aralıkları

Ayar aralıklarında, değiştirilebilen önerilmiş değerler gösterilir. Aktif olan ayar aralığının arka alanı daha aydınlıktır.

İlgili fonksiyon tuşuna basarak, bir ayar aralığından bir sonrakine geçebilirsiniz.

Dönme yönü göstergesi

↻ = Döner ayar düğmesini sağa çeviriniz

↺ = Döner ayar düğmesini sola çeviriniz

Her iki yön oku ↻ gösterilirse, döner ayar düğmesini her iki yöne doğru çevirebilirsiniz.

Temel ayarlar

BİLGİ

Devreye sokmadan önce, kesinlikle "Güvenlik bilgi ve uyarıları" bölümündeki bilgi ve uyarılara dikkat ediniz.

İhtiyaca göre, metin göstergeleri için ilgili lisansı ayarlayınız. Ön ayarlama Almanca'dır.

Temel ayarlarda değişiklikler yapabilmemiz için, aspiratörün kapalı olması gerekir.

Yapılan her değişiklik, **i** -tuşu'na uzun basılarak kaydedilebilir ya da **on/off** -tuşu ile iptal edilebilir.

Lisanın deęiřtirilmesi

1. İ -tuřu'nu yakl. 3 saniye basılı tutunuz. "Temel ayarlar" menüsü açılır. "Lisan" ayar aralıęının arka alanı aydınlıktır.



2. Döner ayar düęmesi ile lisanı ayarlayınız.
3. İ -tuřu ile bir sonraki ayar aralıęına geçiniz.

Saatin ayarlanması

"Saatin ayarlanması" ayar aralıęının arka alanı aydınlıktır.

1. Döner ayar düęmesi ile saati ayarlayınız.
2. İ -tuřu ile bir sonraki ayar aralıęına geçiniz.

Sinyal sesi süresi

"Sinyal sesi süresi" ayar aralıęının arka alanı aydınlıktır.

1. Döner ayar düęmesi ile sinyal sesi süresini (kısa, orta veya uzun) ayarlayınız.
2. İ -tuřu ile bir sonraki ayar aralıęına geçiniz.

Tuř sesi

"Tuř sesi" ayar aralıęının arka alanı aydınlıktır.

1. Döner ayar düęmesi ile tuř sesini açınız veya kapatınız.
2. İ -tuřu ile bir sonraki ayar aralıęına geçiniz.

Ekran aydınlıęı

"Ekran aydınlıęı" ayar aralıęının arka alanı aydınlıktır.

1. Döner ayar düęmesi ile aydınlık derecesini (gece, orta, gündüz) ayarlayınız.
2. İ -tuřu ile bir sonraki ayar aralıęına geçiniz.

Kontrast

"Kontrast" ayar aralıęının arka alanı aydınlıktır.

1. Döner ayar düęmesi ile kontrast yoğunluęunu ayarlayınız.
2. İ -tuřu ile bir sonraki ayar aralıęına geçiniz.

Saat göstergesi

"Saat göstergesi" ayar aralıęının arka alanı aydınlıktır.

1. Döner ayar düęmesi ile saat göstergesini açınız veya kapatınız.

BİLGİ

Saat göstergesi kapalı olduęunda, ne aspiratörün dinlenme durumunda, ne de işleme modunda herhangi bir gösterim olmadıęına dikkat ediniz.

2. İ -tuřu ile bir sonraki ayar aralıęına geçiniz.

Temel ayarlar

Kısa süreli çalar saat

"Kısa süreli çalar saat" ayar aralığının arka alanı aydınlıktır.

1. Döner ayar düğmesi ile, tercih ettiğiniz süreyi (5, 10 veya 15 dakika) ayarlayınız.
2. İ -tuşu ile bir sonraki ayar aralığına geçiniz.

Ardıl çalışma süresinin seçilmesi

"Ardıl çalışma süresinin seçilmesi" ayar aralığının arka alanı aydınlıktır.

1. Döner ayar düğmesi ile, tercih ettiğiniz süreyi ayarlayınız.
2. İ -tuşu ile bir sonraki ayar aralığına geçiniz.

Fasıla süresinin seçilmesi

"Fasıla süresinin seçilmesi" ayar aralığının arka alanı aydınlıktır.

1. Döner ayar düğmesi ile fasıla süresini ayarlayınız.
2. İ -tuşu ile bir sonraki ayar aralığına geçiniz.

Atık hava/Dolaşimli hava

Aspiratör, atık hava ve dolaşimli hava modlarında kullanılabilir.

1. "Atık hava/Dolaşimli hava" ayar aralığını seçiniz.
2. Döner ayar düğmesi ile işletme türünü ayarlayınız.

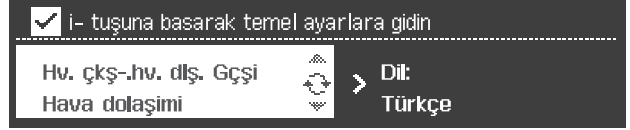
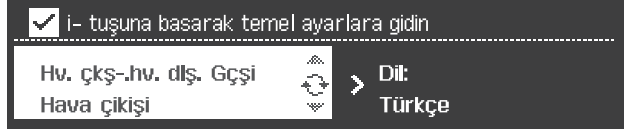

3. İ -tuşu ile bir sonraki ayar aralığına geçiniz.

Marka logosunun gösterilmesi

Marka logosu gösterilebilir veya kapatılabilir.

1. "Marka logosu gösterilmesi" ayar aralığını seçiniz.
2. Döner ayar düğmesi ile göstergeyi ayarlayınız.

Temel ayarların tasdiki

İ -tuşu'na yakl. 3 saniye basınız. Temel ayarlarda yapılan değişiklikler üstlenilir.

Fanın açılması ve fan kademelerinin ayarlanması

Fanın, pişirme işlemine başlanınca açılması ve ancak pişirme işleminin sona ermesinden birkaç dakika sonra tekrar kapatılması önerilir. Mutfaktaki buhar en etkili bu şekilde giderilir.

on
off -tuşu'na basınız. Cihaz otomatik olarak fan kademesi 2'ye geçer.

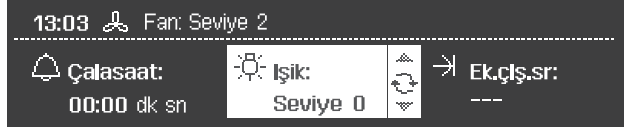

İlgili fonksiyon tuşuna (1–3) basarak, istediğiniz fan kademesini seçiniz.

Fanın kapatılması

on
off -tuşu'na basınız.

Yoğun kademesi (fan kademesi 4)

Yoğun kademesi sayesinde, azami güce ulaşılır. Bu fonksiyon, geçici olarak yoğun buhar ve koku oluşması halinde çalıştırılabilir.

Fonksiyon tuşu 4'e basınız.

Yoğun kademesi manuel kapatılmazsa, fan 10 dakika sonra kendiliğinden fan kademesi 2'ye geri döner.

Ardıl çalışma (fanın, kapatma sonrasında çalışmaya devam etmesi)

→ tuşuna basınız.



Fan, seçilmiş fan kademesinde ayarlanmış süre boyunca çalışır. Ardından fan kendiliğinden kapanır.

Kullanım

Aydınlatma

Aydınlatma, fandan bağımsız olarak açılabilir veya kapatılabilir.

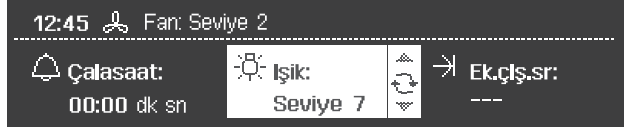

1. -tuşu'na basınız. "Işık" ayar aralığı otomatik olarak seçilir.
2. Döner ayar düğmesi ile, istediğiniz ışık gücünü ayarlayınız. Ekranda, seçilmiş olan ışık gücü gösterilir.

Kısa çalar saatin ayarlanması

Kısa çalar saat, aspiratörden bağımsız çalışır.

1. -tuşu'na basınız. Kısa çalar saatin önceden ayarlanmış çalışma süresi gösterilir.

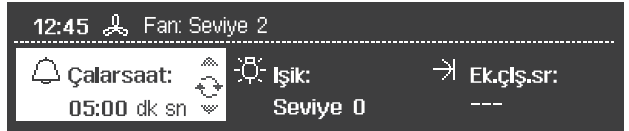

2. Döner ayar düğmesi ile, kısa çalar saatin çalışma süresi değiştirilebilir.

3. Zaman otomatik olarak işler.

Ekranda, geçmekte olan süre gösterilir.

Süre sona erince, bir sinyal sesi duyulur. -tuşu ile, sinyali önceden kapatabilirsiniz.

Fasıla

Fasılalı havalandırma ile, mutfak önceden ayarlanmış süre boyunca her saat havalandırılabilir.

1. -tuşu'na basınız. "Fasıla" ayar aralığı otomatik olarak seçilir.



2. Bir fan kademesi seçiniz (fan kademesi 4 hariç).

Fasilalı havalandırma otomatik olarak çalışmaya başlar. Ayarlanan süre sona erince, ekran dinlenme moduna geçer.

Yağ filtreleri doyum göstergeleri

Yağ filtrelerinin doymu, bilgi tuşu üzerinden sorgulanabilir. Bunun için aspiratör açık, yani çalışıyor olmalıdır.

İ -tuşu'na basınız.



Yağ filtrelerinin doyum göstergesi, %100 doyumuna ulaşılmadan sıfırlanabilir.

BİLGİ

1. İ -tuşu'na tekrar basınız. Ayar aralığının arka alanı aydınlıktır.
2. Döner ayar düğmesi ile doyum göstergesini %0 konumuna ayarlayınız.

Eğer İ -tuşu aspiratör kapatıldıktan sonra yanarsa ve bir sinyal sesi duyulursa, yağ filtrelerinde %100 doyumuna ulaşılmıştır.

1. Yağ filtrelerini temizleyiniz veya aktif karbon filtresini yenileyiniz.



2. Göstergeyi „evet“ konumuna ayarlayınız.
3. İ -tuşu'na basarak, giriři tasdik ediniz.

⚠ YARALANMA TEHLİKESİ

Aspiratörün her temizlenmesi ve koruma işlemine tabi tutulması öncesinde, elektrik fişi çekilip prizden çıkarılarak veya bağlı olduğu sigorta kapatılarak, aspiratörün elektrik bağlantısı kesilmelidir.

Cihaz yüzeyleri

BİLGİ: Ekteki servis kılavuzunda verilen, garanti yönetmeliği ile ilgili bilgilere dikkat ediniz.

▷ Cihaz yüzeyleri ve kumanda üniteleri çizilmeye karşı hassastır. Bu nedenle aşağıdaki temizleme bilgi ve uyarılarına dikkat ediniz:

- Aspiratörü, kuru bezler, çizme ihtimali olan süngerler, ovalama gerektiren malzemeler, kum, soda, asit ya da klor içeren veya başka tesirli temizleme maddeleri ile temizlemeyiniz.
- Cihaz yüzeylerini ve kumanda ünitelerini sadece yumuşak, nemli bir bez, bulaşık deterjanı veya fazla tesirli olmayan bir cam silme maddesi ile temizleyiniz.
- Kuruyup yapışmış pislikleri kazımayınız, nemli bir bez ile yumuşatınız.
- Kumanda üniteleri bölgesini, elektronik bölümüne su girmesinin önlenmesi için dikkatli temizleyiniz.

BİLGİ: Paslanmaz çelik yüzeyleri sadece taşlama yönüne doğru temizleyiniz!

Kumanda tuşları için paslanmaz çelik temizleme maddesi kullanmayınız!

Cihazın korunması için bilgiler

▷ Cihazınız için uygun temizleme ve koruma maddelerini, (acil) yardım hattı veya çevrimiçi satış merkezi (kapak kısmına bakınız) üzerinden alabilirsiniz.

Metalik yağ filtreler

▷ Kullanılmış olan metalik yağ filtreleri, mutfakta oluşan nem ve buharın içerdiği yağlı parçacıkları tutar.

▷ Filtre tabakaları, yanmayan metaldendir.

⚠ YANGIN TEHLİKESİ

Filtrelerin yağ içeren artıklar ile doyum seviyesi arttıkça, alevlenme özelliği de yükselir. Ayrıca aspiratörün işlevi negatif etkilenebilir.

▷ Metalik yağ filtreleri zamanında temizlenerek, yangın tehlikesine karşı önlem alınmış olur.

▷ Yağ filtrelerini temizlerken, ulaşılabilen gövde parçalarını da nemli bir bez ile silerek, bulaşmış yağ artıklarından arındırınız.

Metalik yağ filtrelerinin temizlenmesi ...

▷ Normal işletme modunda (günde 1–2 saat), metalik yağ filtreleri ayda 1 kez temizlenmelidir.

... bulaşık makinesinde

▷ Metalik yağ filtreleri bulaşık makinesinde yıkanarak temizlenebilir. Bu esnada hafif renk değişimleri olabilir, fakat bunun yağ filtrelerinin işlevi açısından bir etkisi yoktur.

▷ Filtreler bulaşık makinesinin içine serbest (bol) şekilde yerleştirilmelidir. Sıkıştırılmamış olmasına dikkat ediniz.

▷ Kenardan emmeli filtreler, paslanmaz çelik tarafı yukarıda olacak şekilde bulaşık makinesine yerleştirilmelidir.

BİLGİ: Yoğun doyum derecesine ulaşmış metalik yağ filtreleri, bulaşık ile birlikte yıkamayınız.

... elden

▷ Elden yıkama işlemi, yağ filtrelerini sıcak bulaşık deterjanlı su içinde yumuşatınız, fırçalayınız, iyice durulayınız ve durulama suyunun akmasını sağlayınız.

▷ Aşırı tesirli, asitli veya lavgalı temizleyiciler kullanmayınız.

▷ Çok inatçı kirlerde, özel bir yağ çözücü sprey kullanmanızı öneriyoruz. Bu tür bir spreyi, çevrimiçi satış merkezi üzerinden alabilirsiniz.

⚠ YARALANMA TEHLİKESİ

Yağ filtreleri takılmadan ve sökülmeden önce, elektrik fişi çekilip prizden çıkarılarak veya bağlı olduğu sigorta kapatılarak, aspiratörün elektrik bağlantısı kesilmelidir.

Metalik yağ filtrelerinin sökülmesi ve takılması

1. Kilit düzenini açınız ve yağ filtresini aşağı doğru açınız.

Bu esnada diğer eliniz ile yağ filtrelerini alttan tutunuz.

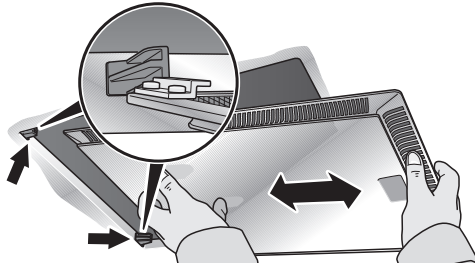
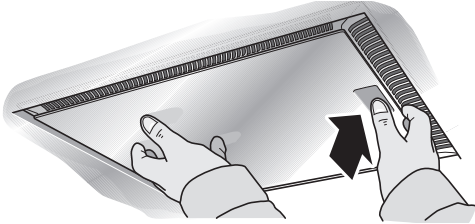
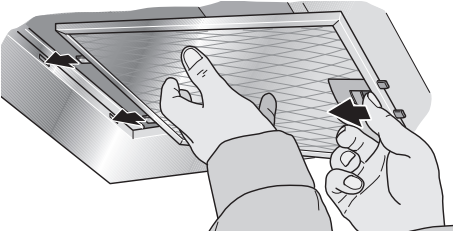

(kenardan emmeli filtrelerde)

2. Yağ filtrelerini temizleyiniz.
3. Temizlenmiş yağ filtrelerini tekrar yerlerine takınız.

Aktif karbon filtresi

- ▷ Aktif karbon filtreleri, dolaşımli hava modunda koku maddelerini bağlar.
- ▷ Normal işletme modunda (günde 1–2 saat), aktif karbon filtreler yılda yaklaşık 2 kez değiştirilmelidir.
- ▷ Aktif karbon filtresini yetkili satıcılar, yetkili servis veya çevrimiçi satış merkezleri üzerinden alabilirsiniz (bakınız özel aksesuarlar). Sadece orijinal filtreler kullanınız.
- ▷ Aktif karbon filtre zararlı madde içermez. Normal ev çöp kutusuna atarak giderebilirsiniz.

Aktif karbon filtresinin takılması ve sökülmesi

1. Yağ filtrelerini sökünüz (bakınız metalik yağ filtrelerinin sökülmesi ve takılması).

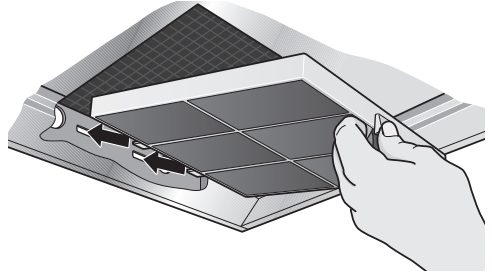

2. Aktif karbon filtresini takınız.
3. Dili yerine oturtunuz.
4. Yağ filtrelerini tekrar yerine takınız (bakınız metalik yağ filtrelerinin sökülmesi ve takılması).

Ampullerin deęiřtirilmesi

▷ Ampulleri deęiřtirmeden önce, kesinlikle “Güvenlik bilgi ve uyarıları” bölümündeki bilgi ve uyarılara dikkat ediniz!

▷ Ampul deęiřtirme tarifi, birden fazla cihaz modeli için geçerlidir.

BİLGİ: Ekteki servis kılavuzunda verilen, garanti yönetmelięi ile ilgili bilgilere dikkat ediniz.

Halojen lambaların deęiřtirilmesi

⚠ YARALANMA TEHLİKESİ

Halojen lambalar iřletme esnasında çok ısınır. Cihaz kapatıldıktan belli bir süre sonra dahi, bu sıcak parçalara dokunulması halinde yanma tehlikesi söz konusudur!

▷ Halojen lambalar, deęiřtirilmeden önce tamamen soęumuř olmalıdır.

1. Lamba halkasını dikkatli bir şekilde, uygun bir alet ile söküp çıkarınız.

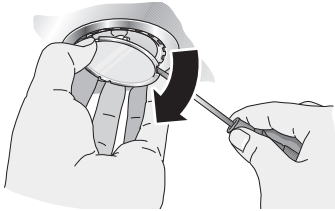

2. Bozuk lambanın yerine, aynı tipten ve aynı güce sahip (tip etiketine bakınız) yeni bir lamba takınız.



BİLGİ: Halojen lambalar takılırken, cam tüp kısmına dokunulmamalıdır. Bunun için, lambayı takarken temiz bir bez kullanınız.

3. Lamba kapaęını tekrar yerine takınız.

4. Elektrik fiřini prize takarak veya sigortayı devreye sokarak, elektrik akımı beslemesini yeniden saęlayınız.

Ampullerin deęiřtirilmesi

⚠ YARALANMA TEHLİKESİ

Ampuller iřletme esnasında çok ısınır. Cihaz kapatıldıktan belli bir süre sonra dahi, bu sıcak parçalara dokunulması halinde yanma tehlikesi söz konusudur!

▷ Ampullerin deęiřtirilmeden önce tamamen soęumasını bekleyiniz.

1. Lamba kapaęını hafifçe kaldırınız.
2. Lamba kapaęını cihazın ortasına doęru itiniz.

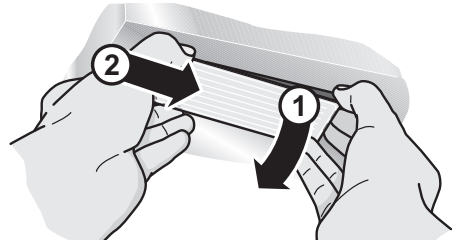

3. Bozuk lambanın yerine, aynı tipten ve aynı güce sahip (tip etiketine bakınız) yeni bir lamba takınız.

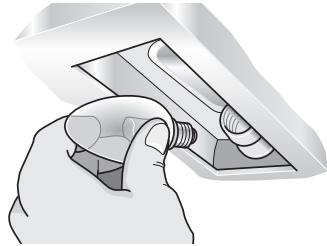

4. Lamba kapaęını tekrar yerine takınız.

5. Elektrik fiřini prize takarak veya sigortayı devreye sokarak, elektrik akımı beslemesini yeniden saęlayınız.

BİLGİ: Aydınlatma çalışmayacak olursa, ampulün doęru takılmıř olup olmadıęını kontrol ediniz.

▷ Bozuk ampuller, dięer ampullerde ařırı yüklenme olmasının önlenmesi için derhal yenilenmelidir.

▷ Montajdan önce, kesinlikle “Güvenlik bilgi ve uyarıları” bölümündeki bilgi ve uyarılara dikkat ediniz!

Atık hava modu

▷ Atık hava, bir hava bacası üzerinden yukarı doğru veya doğrudan dış duvar üzerinden dışarı iletilir.

BİLGİ: Atık hava, ne devrede olan bir duman veya atık gaz bacasına, ne de ısıtma kaynaklarının kurulu olduğu yerlerin havalandırılması için kullanılan bir bacaya aktarılmalıdır.

▷ Atık havanın devrede olan bir duman veya atık gaz bacasına aktarılması isteniyorsa, yetkili baca temizleme ustasının iznini almanız gerekir.

▷ Atık havanın akatarılmasında, resmi kurumların ve yasal yönetmeliklerin (örn. ülke inşaat nizamnameleri) dikkate alınması gerekir.

▷ Atık hava dış duvar üzerinden dışarı aktarılırsa, bir teleskopik duvar kasası kullanılmalıdır.

Aspiratör en ideal performansına şu durumlarda ulaşır:

- kısa, düz bir atık hava borusu ve
- mümkün olduğu kadar büyük bir boru çapı.

▷ Boru dirsekleri kullanılması kaçınılmazsa, yarıçapların mümkün olduğu kadar büyük olmasına dikkat ediniz.

BİLGİ: Uzun, kaba (düz olmayan) yüzeyli atık hava boruları, birçok boru dirseği veya 150 mm’den küçük boru çapları kullanılması, en ideal hava performansından sapmalara ve ses emisyonunun yüksek olmasına neden olur.

▷ Atık hava hattının döşenmesi için sadece yanmayan malzemelerden üretilmiş borular ve hortumlar kullanılmalıdır.

▷ Boru hattının planlanması ve uygulanması ile ilgili şikayetler için, aspiratör üreticisi herhangi bir garanti sorumluluğu üstlenmez.

Boru bağlantısı

▷ Atık hava borularının çapı, 150 mm’den küçük olmamalıdır.

▷ Yuvarlak borular:

Boru iç çapının 150 mm olmasını öneriyoruz; fakat iç çap en az 120 mm olmalıdır.

▷ **Yassı kanallar**, yuvarlak borulara eş değerde bir iç kesite sahip olmalıdır.

Keskin köşeli dirsek kısımları olmamalıdır.

Ø 150 mm yakl. 177 cm²

Ø 120 mm yakl. 113 cm²

▷ Bu ebatlardan farklı boru çaplarında:

Sızdırmazlık şeritleri (conta) takınız.

Atık hava Ø 150 mm (tavsiye edilen ebat) bağlantısı

▷ Atık hava borusunu doğrudan hava borusu ağzına sabitleyiniz ve uygun şekilde sızdırmaz kılınız. Bir alüminyum boru kullanılması halinde, bağlantı alanını önceden pürüzsüz ve çapaksız hale getiriniz.

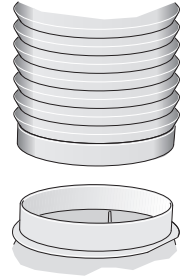

Atık hava Ø 120 mm bağlantısı

▷ Çap küçültme parçasını doğrudan hava deliği parçasına sabitleyiniz.

▷ Atık hava borusunu çap küçültme parçasına sabitleyiniz.

▷ Her iki bağlantı yerini uygun şekilde sızdırmaz kılınız.

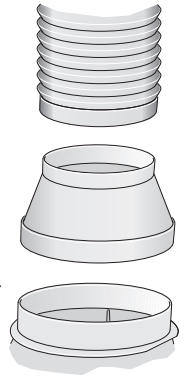

Montaj bilgileri

ELEKTRİK BAĞLANTISI

- ▷ Elektrik bağlantısından önce, kesinlikle "Güvenlik bilgi ve uyarıları" bölümündeki bilgi ve uyarılara dikkat ediniz!
- ▷ Aspiratör sadece sizin bölgenizden sorumlu elektrik santralinin yönetmeliklerini iyi bilen, uzman bir elektrikçi tarafından bağlanmalıdır.

⚠ YARALANMA TEHLİKESİ

Aspiratörün elektrik bağlantı kablosu zarar görürse, herhangi bir tehlikeye olanak tanımamak için, kablounun üretici, üreticinin yetkili servisi veya benzeri ustalık özelliklerine sahip başka bir kişi tarafından değiştirilmesi gerekir.

- ▷ Aspiratör sadece yönetmeliklere uygun şekilde monte edilmiş, toprak hattına sahip bir elektrik prizine bağlanmalıdır.
- ▷ Toprak hattına sahip elektrik prizi, mümkünse doğrudan baca kaplamasının arka kısmına monte edilmelidir.
 - Toprak hattına sahip elektrik prizinin, kendine ait bir elektrik devresine bağlanması gerekir.
 - Eğer aspiratör monte edildikten sonra toprak hattına sahip elektrik prizine ulaşmak mümkün değilse, sabit bağlantıdaki gibi bir ayırma tertibatı mevcut olmalıdır.

Sabit bir bağlantı gerekli olması halinde

- ▷ Cihazın kurulacağı tarafta bir ayırma tertibatı öngörülmelidir. Ayırma tertibatı olarak, 3 mm'den daha fazla temas aralığı olan ve tüm kutuplarda kapatma sağlayan şalterler kabul edilir. LS şalterler, sigortalar ve kontaktörler bu tür şalterlerdir.

Elektriksel veriler

Gerekli bağlantı verileri, yağ filtreleri çıkarıldıktan sonra, cihazın iç kısmında bulabileceğiniz tip etiketinin üzerinde bildirilmiştir.

Bağlantı hattının uzunluğu: yakl. 1,30 m.

Bu aspiratör, AB parazitlenme giderme yönetmeliklerine uygundur.

Emniyet teknigi belgesi VDE kontrol ve sertifika enstitüsü tarafından tanzim edilir:
VDE Prüf- und
Zertifizierungsinstitut
Merianstrasse 28
D-63069 Offenbach
Tel. +49-6983060

Aspiratör, duvara monte edilmek için öngörülmüştür.

▷ Montaj işleminde, monte edilmesi gerekli olabilecek özel aksesuarları da dikkate alınız, örn. dolaşımli hava modu için start seti. Ek olarak verilen montaj talimatlarına dikkat ediniz.

▷ Ocak ve aspiratör arasında olması gereken asgari mesafeye dikkat ediniz (bakınız "Güvenlik bilgi ve uyarıları, Gerektiği şekilde montaj")!

▷ Hassas yüzeylerde hasar oluşmasını önleyiniz!

Duvarın hazırlanması

⚠ YARALANMA TEHLİKESİ, EŞYALARA ZARAR GELMESİ TEHLİKESİ

Delik açmadan önce, öngörülmüş montaj yerinde, sıva altına yerleştirilmiş olabilecek elektrik hatlarının veya başka tesisatların mevcut olup olmadığını kontrol ediniz.

▷ Duvar düz ve dik konumda olmalıdır.

▷ Ekteki civatalar ve dübeller, sağlam yekpare duvarlar için kullanılmaya uygundur. Başka duvar konstrüksiyonları için (örn. alçı plaka, gözenekli beton, proton duvar tuğlaları) ilgili uygun sabitleme malzemeleri kullanınız. Duvarın yeterince sağlam ve gerekli taşıma gücüne sahip olmasına dikkat ediniz.

▷ Delik derinliklerinin, civata uzunluklarına uygun olmasına dikkat ediniz.

▷ Dübellerin sıkıca sabitlenmesini sağlayınız.

Aspiratörün azami ağırlığı, kg: 40

Teknik geliştirme çalışmaları çerçevesinde konstrüksiyon değişiklikleri yapma hakkımız saklıdır.

Montaj çalışmasının hazırlanması

1. Tavandan, aspiratörün alt kenarına kadar, duvara dik bir orta konum çizgisi çiziniz.
2. Ekteki şablonun yardımı ile, civataların konumunu duvara işaretleyiniz ve cihazı daha rahat asabilmek için, asma alanının kesitini hafifçe çiziniz. Şablonun alt kenarı, aspiratörün alt kenarına eşittir.
3. 8 mm çapında, aspiratörün asma düzeneği için 2 ve baca kablamaı tutturma köşebendi için 2 delik açınız ve deliklerin içine dübelleri duvar ile aynı hizada olacak şekilde bastırınız.
4. Baca kablamaı tutturma köşebendini vidalayınız.

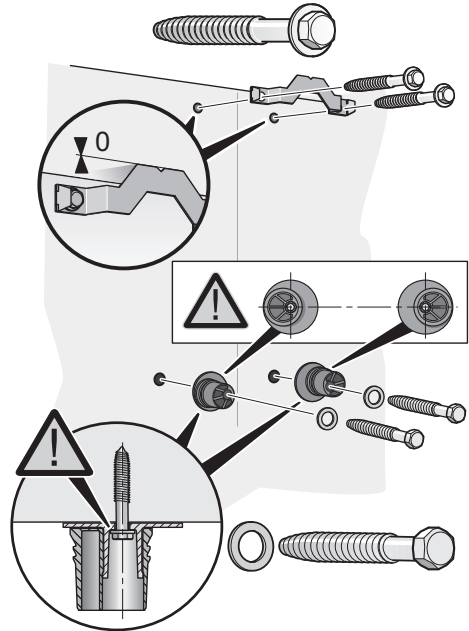

5. Aspiratörün asma parçalarını vidalayınız: **elden sıkma gücünde, azm. 3 Nm.** Civata pullarının ve asma parçalarının doğru pozisyonda olmasına dikkat ediniz!

Montaj

Asılması ve hizalandırılması

1. Aspiratörün koruyucu folyosunu önce arka kısımdan ve montajdan sonra da tamamen çekip çıkarınız.
2. Aspiratörü, arka tarafta sağlam ve sabit şekilde asma parçalarına oturacak şekilde asınız (A).
3. Aspiratörü, asma parçalarını çevirerek terazili yatay konuma getiriniz.
Gerekirse aspiratör sağa veya sola kaydırılabilir (B).

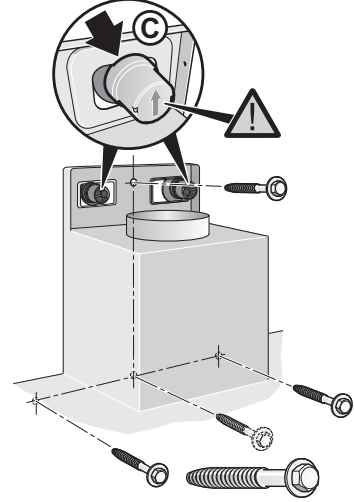
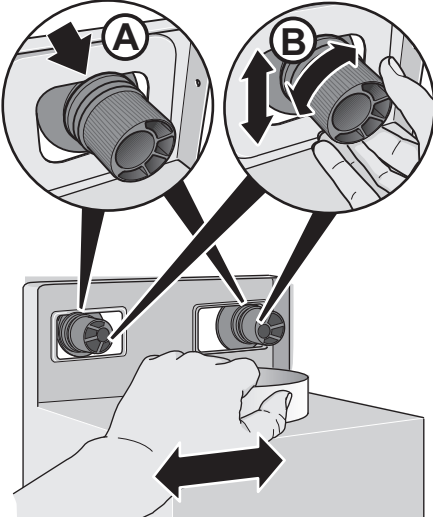

⚠ YARALANMA TEHLİKESİ

Mutlaka tüm güvenlik cıvatalarının ve güvenlik başlıklarının sağlam monte edilmiş olduğunu kontrol ediniz!

4. Boru bağlantısını kurunuz (bkz. "Boru bağlantısı").
5. Elektrik bağlantısını kurunuz (bkz. "Elektrik bağlantısı").

Güvenlik başlıklarının demonte edilmesi

▷ Demontaj işlemi için, asma parçalarının güvenlik başlıklarını uygun bir alet kullanarak (örn. yassı bir tornavida) çıkarınız.

Güvenlik cıvataları ve güvenlik başlıkları

1. Güvenlik cıvataları için açılacak deliklerin yerini işaretleyiniz. Aspiratörü yerinden indiriniz, güvenlik cıvataları için delikleri matkap ile deliniz ve dübelleri bu deliklerin içine duvar ile aynı hizada olacak şekilde bastırınız.
2. Aspiratörü yerine asınız ve güvenlik cıvatalarını sağlam ve sabit şekilde ilgili deliklerin içine takınız.
3. Güvenlik başlıklarını ok işareti yukarıya doğru olacak şekilde, asma parçalarının üzerine duyulur şekilde oturuncaya kadar bastırınız (C).

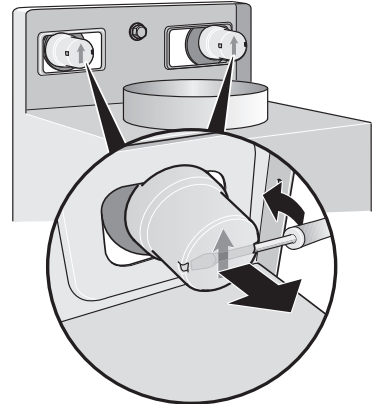

Baca kaplamalarının montajı

⚠ YARALANMA TEHLİKESİ

Baca kaplamalarının iç tarafları keskin kenarlı olabilir. Montaj işleminde koruyucu eldiven kullanmanızı tavsiye ediyoruz.

1. Baca kaplamalarını birbirinden ayırınız. Bunun için, yapışkan bandı çekip çıkarınız.
2. Her iki baca kaplamasından koruyucu folyoyu çekip çıkarınız.
3. Baca kaplamalarını iç içe itiniz.

BİLGİ: Baca kaplamalarını birbirlerinin içine iterken, çizik oluşmamasına dikkat ediniz; bunun için alt (dış) baca kaplamasının kenarı üzerine örn. montaj şablonunu koruyucu olarak yerleştiriniz.

▷ Baca kaplamasının içindeki deliklerin konumuna dikkat ediniz.

- **Atık hava modu:** İç baca kaplamasının delikleri aşağı doğru olmalıdır.
- **Dolaşımli hava modu:** İç baca kaplamasının delikleri yukarı doğru olmalıdır.

4. Baca kaplamalarını aspiratörün üzerine takınız; iç baca kaplamasını yukarı itiniz, sol ve sağ tarafta tutturma köşebendine takınız.



5. İç baca kaplamasını 2 yıldız başlı civata ile yandan tutturma köşebendine vidalayınız.

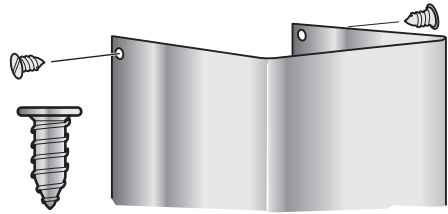

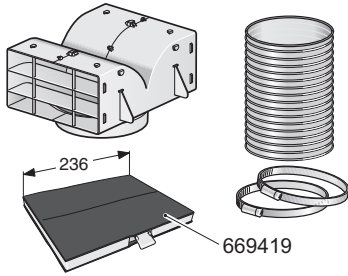

LZ52250

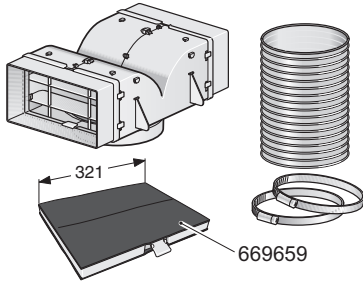

LZ52350

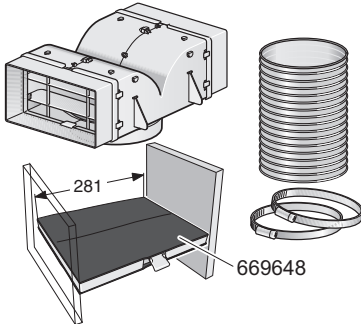

LZ52450

E-Mail: **siemens-infoline@bshg.com**
Online-Shop: **www.siemens-eshop.com**

9000 371 476
Printed in Germany 0309 Es.