

WTV 601

de	Montageanweisung Wasch-Trocken-Verbindungssatz
bg	Инструкция за монтаж Комплект за свързване на пералня и сушилня
cs	Návod k montáži Montážní sada pro věžové uspořádání pračky a sušičky
da	Monteringsanvisning Sammenbygningssæt til vaske-/tørresøjle
el	Οδηγίες τοποθέτησης Συνδεδειγμένο σετ πλυντηρίου-στεγνωτηρίου
en	Installation instructions Washer-dryer stacking kit
es	Instrucciones de montaje Juego de montaje columna lavado-secado
et	Paigaldusjuhend Pesumasin ja kuivati ühenduskomplekt
fi	Asennusohje Pesutornin välirakennussarja
fr	Notice de montage Kit de superposition
hr	Upute za ugradnju Vezni element za perilicu i sušilicu rublja
hu	Szerelési útmutató Mosó- és szárítógép összerépítő keret
it	Istruzioni di montaggio Kit di giunzione per la colonna bucato
lt	Montavimo instrukcija Skalbyklės-džiovyklės sujungimo rinkinys
lv	Montāžas instrukcija Veļas mazgājamās mašīnas un žāvētāja savienošanas komplekts
nl	Montagehandleiding Tussenstuk
no	Monteringsanvisning Vask/tørk mellomomsats
pl	Instrukcja montażu Zestaw do połączenia pralki z suszarką
pt	Instruções de montagem Conjunto de ligação para coluna de lavar/secar
ro	Instrucțiuni de instalare Kit de suprapunere mașină de spălat-uscător
ru	Инструкция по монтажу Монтажный комплект для установки стиральной и сушильной машин в колонну
sk	Návod na montáž Súprava na vežové usporiadanie práčky a sušičky
sl	Navodila za montažo Vezni element za pralno-sušilni stolp
sr	Uputstvo za montažu Vezni element mašina za pranje i sušenje
sv	Monteringsanvisning Byggsats för tvätt/tork-pelare
tr	Montaj talimatı Yıkama-kurutma sütunu bağlanti kiti
uk	Інструкція з монтажу Монтажний комплект для встановлення в колону пральної та сушильної машини
zh	安装说明 洗衣机-干衣机叠放安装套件

de	4
bg	7
cs	11
da	14
el	17
en	21
es	24
et	28
fi	31
fr	34
hr	38
hu	41
it	44
lt	48
lv	51
nl	55
no	58
pl	61
pt	64
ro	68
ru	71
sk	75
sl	78

sr 81

sv 85

tr 88

uk 92

zh 96

 Kippgefahr durch fehlerhafte Statik der Wasch-Trocken-Säule.

Die Waschmaschine darf nie auf den Trockner montiert werden. Die Statik der Wasch-Trocken-Säule ist nicht mehr gegeben.

Verwenden Sie immer die Waschmaschine als Basis für die Wasch-Trocken-Säule.

Maße Wasch-Trocken-Säule

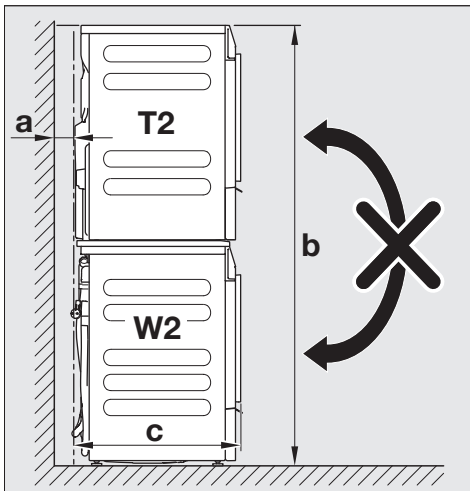

a = mindestens 2 cm

b = 172 cm

c = 65 cm

Bestandteile des Wasch-Trocken-Verbindungssatzes

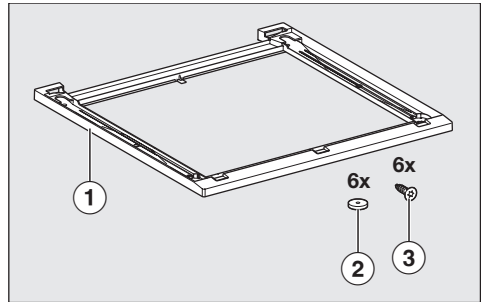

- ① Rahmen
- ② Dichtringe
- ③ Senkkopfschrauben für die Befestigung des Verbindungssatzes

Verbindungssatz vorbereiten

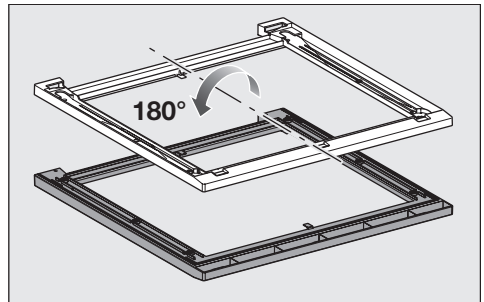

- Legen Sie den Verbindungssatz mit der Unterseite nach oben auf einen weichen Untergrund z. B. eine Decke.

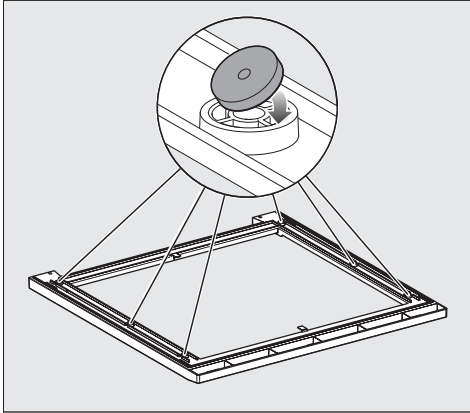

- Kleben Sie die 6 Dichtringe auf die Unterseite des Verbindungssatzes.

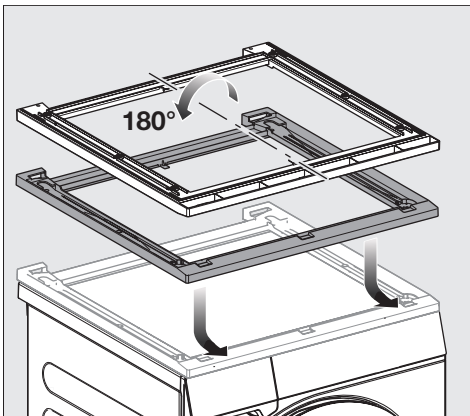

- Drehen Sie den Verbindungssatz und setzen Sie den Verbindungssatz auf den Deckel der Waschmaschine.

Verbindungssatz ausrichten

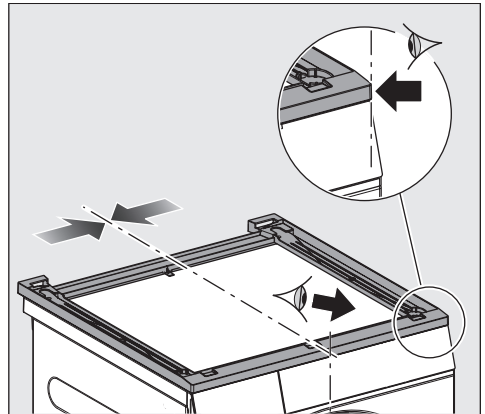

- Richten Sie den Verbindungssatz links und rechts und vorne bündig mit der Waschmaschine aus..

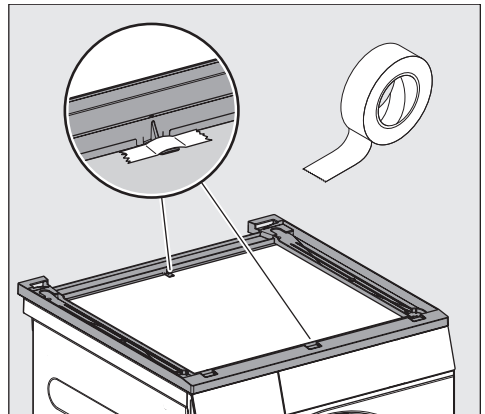

- Fixieren Sie den ausgerichteten Verbindungssatz mit Klebestreifen auf dem Deckel

Verbindungssatz befestigen

- Verwenden Sie für die Befestigung die mitgelieferten 6 Senkkopfschrauben.

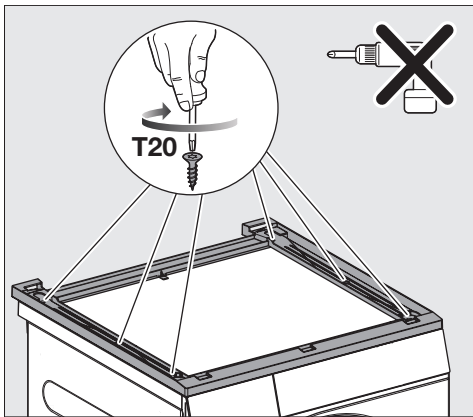

- Schrauben Sie den Verbindungssatz vorsichtig mit der Hand auf dem Waschmaschinendeckel fest. Überdrehen Sie dabei nicht die Schrauben.

Trockner vorbereiten

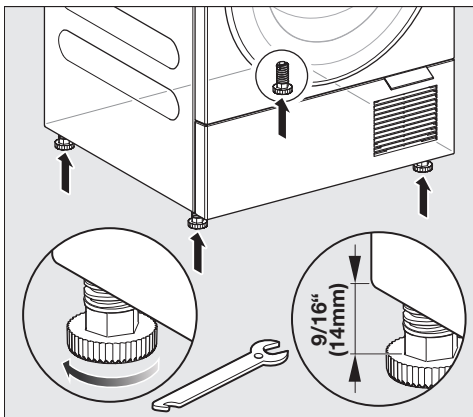

- Drehen Sie die 4 FüÙe des Trockners heraus.

Trockner auf Wasch-Trocken-Verbindungssatz montieren

Trockner auf Waschmaschine stellen

Für diesen Schritt werden **2 Personen** benötigt.

- Heben Sie den Trockner hoch und kippen Sie den Trockner bei der Aufstellung leicht nach hinten.

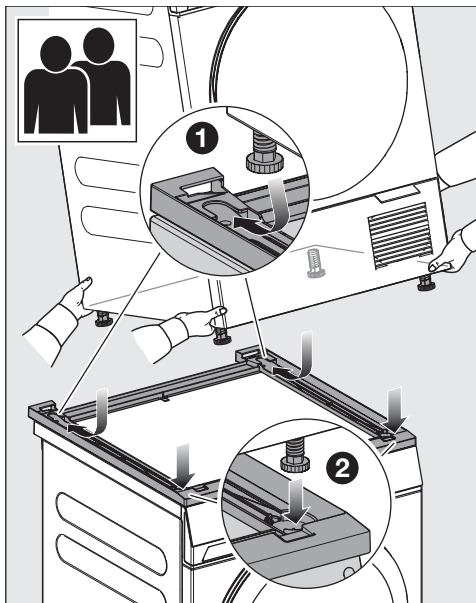

- 1 Stellen Sie die hinteren FüÙe zuerst in den Verbindungssatz und schieben Sie die hinteren FüÙe ganz nach hinten.
- 2 Stellen Sie anschließend die vorderen FüÙe ab.

Die FüÙe des Trockners stehen fest im Verbindungssatz.

Wasch-Trocken-Verbindungssatz demontieren

Wenn der Wasch-Trocken-Verbindungssatz demontiert wird, verbleiben Löcher im Deckel der Waschmaschine. Durch die Löcher im Deckel ist die Dichtigkeit der Waschmaschine nicht mehr gegeben. Die Waschmaschine darf nicht mehr betrieben werden.

Möglichkeiten die Löcher zu verschließen:

1. Verschließen Sie die Löcher mit Silikon.
2. Lassen Sie einen neuen Deckel von Fachleuten montieren.

⚠ Опасност от падане поради подвижност на пералнята със сушилня в колона.

Пералнята никога не трябва да се монтира върху сушилнята. Вече не е гарантирана неподвижността на пералнята със сушилня в колона.

Винаги използвайте пералнята като основа за пералнята със сушилня в колона.

Размери пералня със сушилня в колона

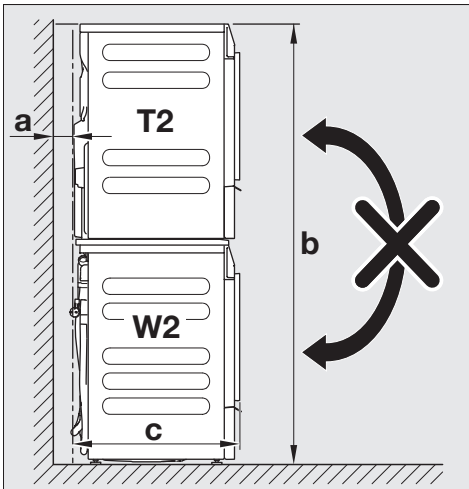

a = най-малко 2 cm

b = 172 cm

c = 65 cm

Съставни части на комплекта за свързване на пералня и сушилня

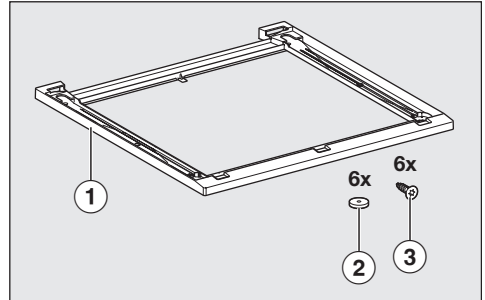

- ① Рамка
- ② Уплътнителни пръстени
- ③ Винтове със скрита глава за закрепване на комплекта за свързване

Подготовка на комплекта за свързване

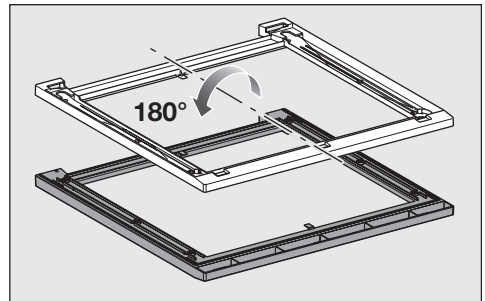

- Поставете комплекта за свързване с долната страна нагоре върху мека основа, например одеяло.

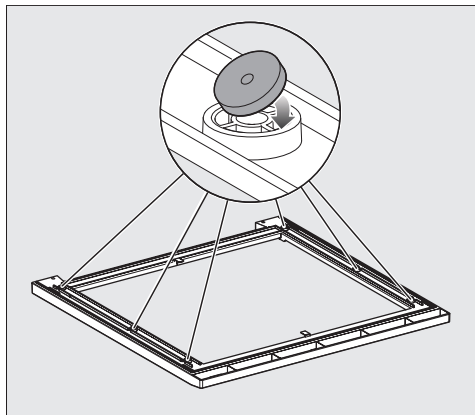

- Залепете шестте уплътнителни пръстена върху долната страна на комплекта за свързване.

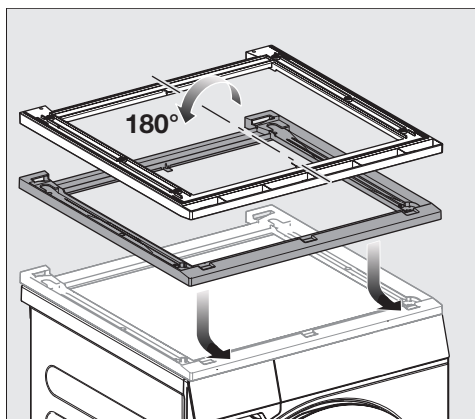

- Завъртете комплекта за свързване и го поставете върху капака на пералнята.

Подравняване на комплекта за свързване

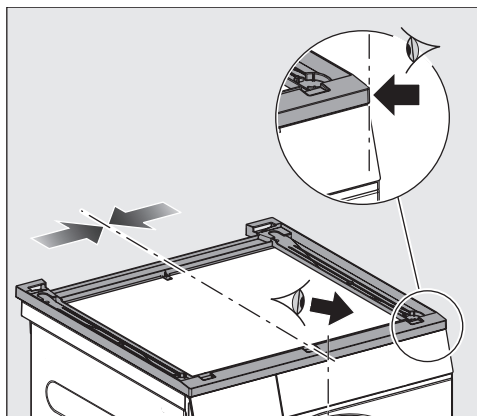

- Подравнете комплекта за свързване отляво, отдясно и отпред наравно с пералнята.

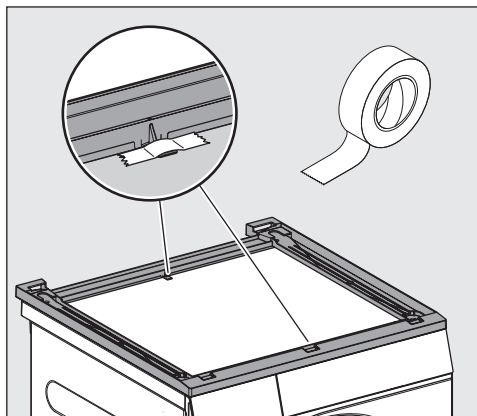

- Фиксирайте подравнения комплект за свързване със самозалепваща лента върху капака

Закрепване на комплекта за свързване

- За закрепването използвайте приложените 6 винта със скрита глава.

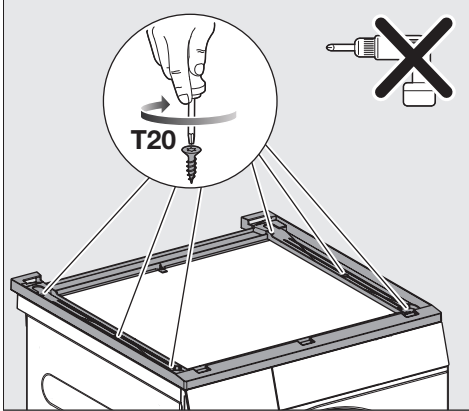

- Завинтете здраво комплекта за свързване внимателно на ръка върху капака на пералнята. При това не превъртайте винтовете.

Подготовка на сушилнята

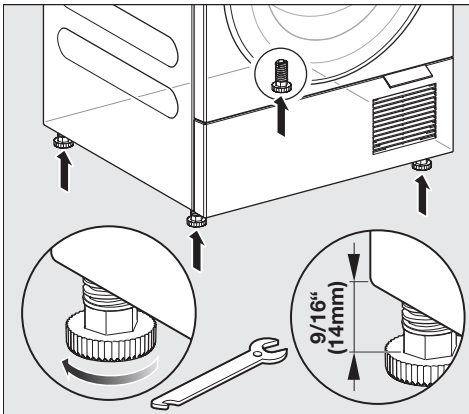

- Завъртете четирите крака на сушилнята.

Монтаж на сушилнята върху комплекта за свързване на пералня и сушилня

Поставяне на сушилнята върху пералнята

За тази стъпка са необходими **двама души**.

- Повдигнете сушилнята и я наклонете леко назад при поставянето.

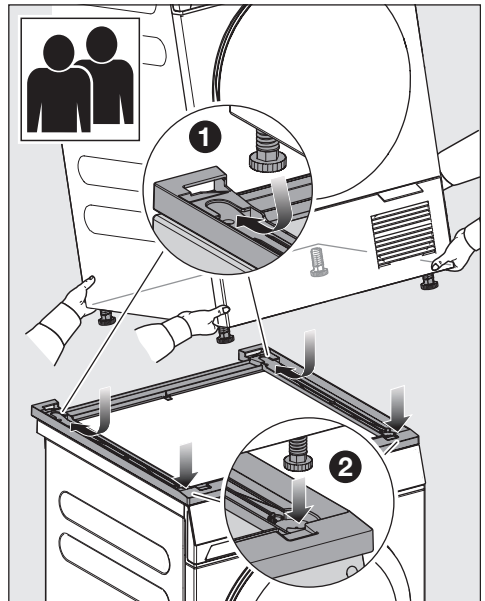

- 1 Първо поставете задните крака в комплекта за свързване и ги избутайте изцяло назад.
- 2 След това поставете предните крака.

Краката на сушилнята стоят стабилно в комплекта за свързване.

Демонтаж на комплекта за свързване на пералня и сушилня

Когато комплектът за свързване на пералня и сушилня се демонтира, в капака на пералнята остават отвори. Поради отворите в капака пералнята вече не е херметична. Пералнята не трябва да се използва повече.

Възможности за затваряне на отворите:

1. Затворете отворите със силикон.
2. Възложете монтажа на нов капак на специалисти.

⚠ Nebezpečí převrácení v důsledku nesprávné statiky věžového uspořádání pračky a sušičky.

Pračka se nikdy nesmí montovat na sušičku. Nebyla by již zajištěna statika věžového uspořádání pračky a sušičky.

Jako základnu věžového uspořádání pračky a sušičky použijte vždy pračku.

Rozměry věžového uspořádání pračky a sušičky

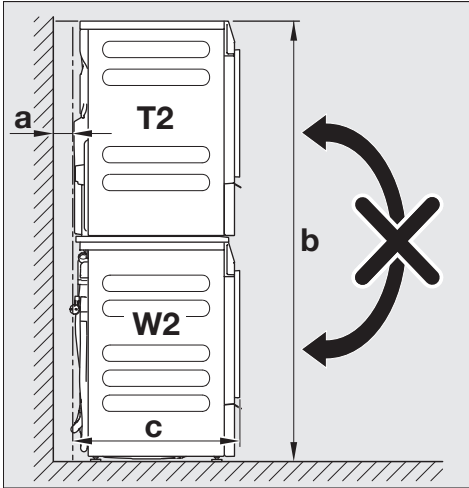

a = nejméně 2 cm

b = 172 cm

c = 65 cm

Součásti montážní sady pro věžové uspořádání pračky a sušičky

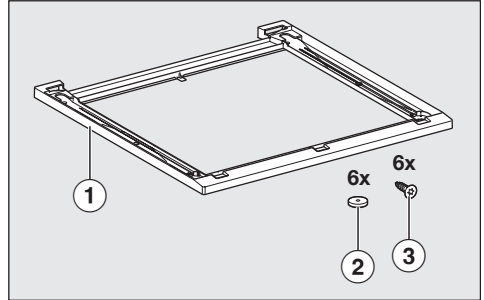

- ① rám
- ② těsnicí kroužky
- ③ šrouby se zapuštěnou hlavou pro připevnění montážní sady

Příprava montážní sady

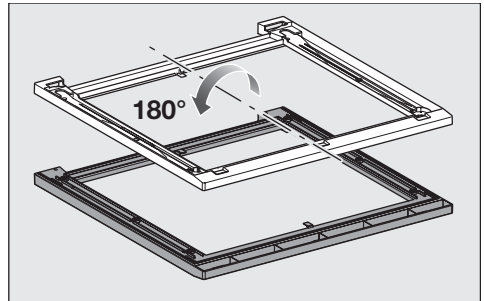

- Položte montážní sadu spodní stranou směrem nahoru na měkkou podložku, např. deku.

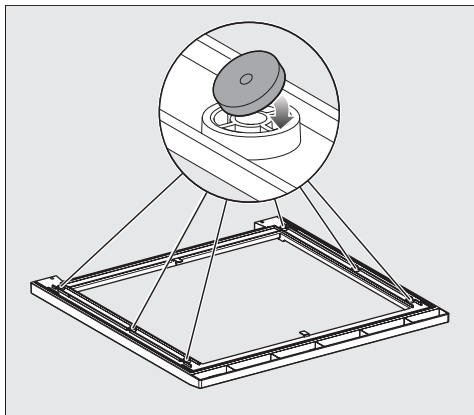

- Nalepte 6 těsnících kroužků na spodní stranu montážní sady.

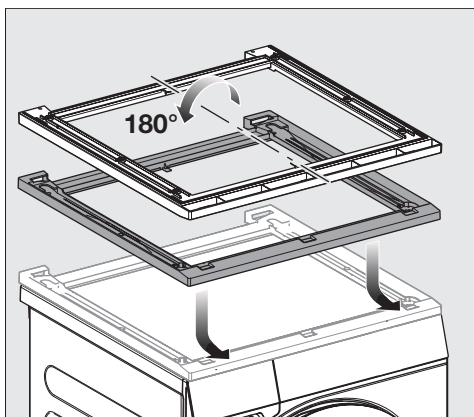

- Otočte montážní sadu a postavte ji na horní kryt pračky.

Vyrovnění montážní sady

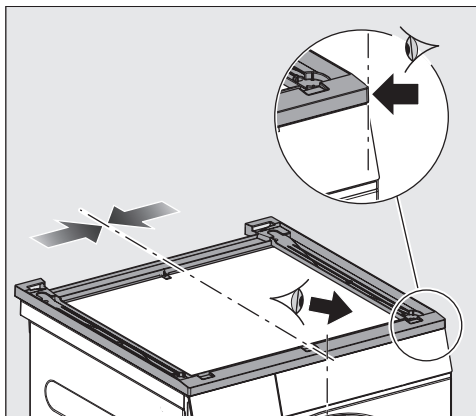

- Vyrovnajte montážní sadu vlevo, vpravo a vpředu tak, aby byla zarovnaná s pračkou.

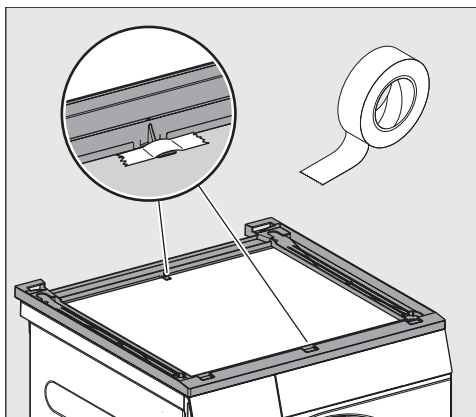

- Upevněte vyrovanou montážní sadu lepicími proužky na horním krytu

Přípevnění montážní sady

- Na přípevnění použijte dodaných 6 šroubů se zapuštěnou hlavou.

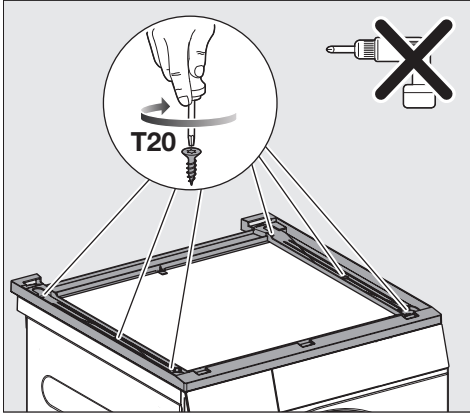

- Montážní sadu rukou opatrně pevně přišroubujte na horní kryt pračky. Šrouby přitom nepřetáhněte.

Příprava sušičky

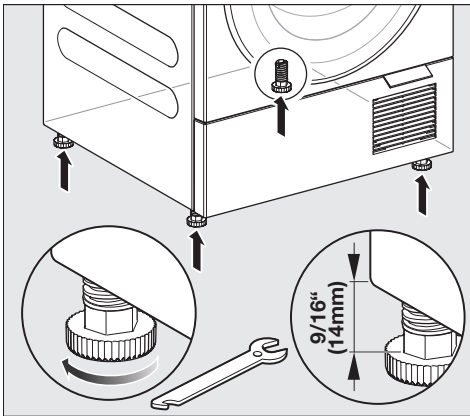

- Vyšroubujte 4 nohy sušičky.

Montáž sušičky na montážní sadu pro věžové uspořádání pračky a sušičky

Postavení sušičky na pračku

Tento krok vyžaduje **2 osoby**.

- Zvedněte sušičku a při stavění ji nakloňte mírně dozadu.

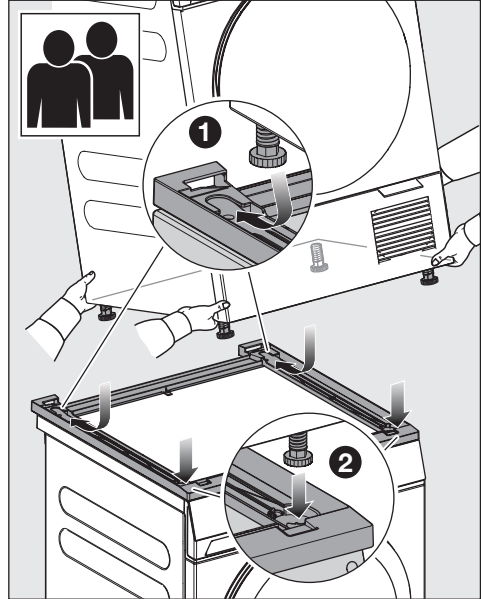

- 1 Nejprve postavte zadní nohy do montážní sady a zasuňte je úplně dozadu.
- 2 Potom postavte přední nohy.

Nohy sušičky stojí pevně v montážní sadě.

Demontáž montážní sady pro věžové uspořádání pračky a sušičky

Když odmontujete montážní sadu pro věžové uspořádání pračky a sušičky, v horním krytu pračky zůstanou díry. Kvůli dírám v horním krytu již není zajištěna nepropustnost pračky. Pračka již nesmí být provozována.

Možnosti uzavření děr:

1. Uzavřete díry silikonem.
2. Nechte odborníky namontovat nový horní kryt.

da - WTV 601

 Risiko for at tippe på grund af forkert statik i vaske-/tørresøjlen.

Vaskemaskinen må aldrig monteres oven på tørretumbleren. Vaske-tørresøjlen er ikke længere stabil.

Anvend altid vaskemaskinen som basis for vaske-tørresøjlen.

Mål vaske-/tørresøjle

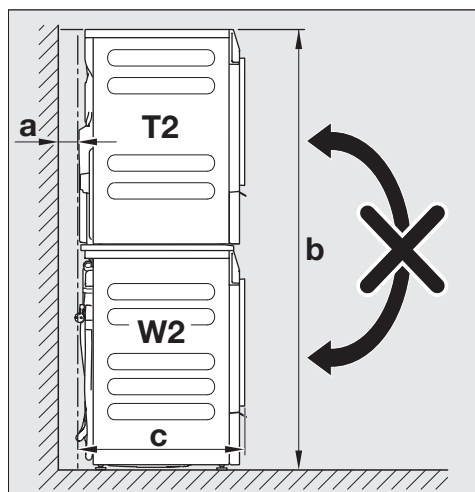

a = Min. 2 cm

b = 172 cm

c = 65 cm

Vaske-tørre-sammenbygnings-sættet består af

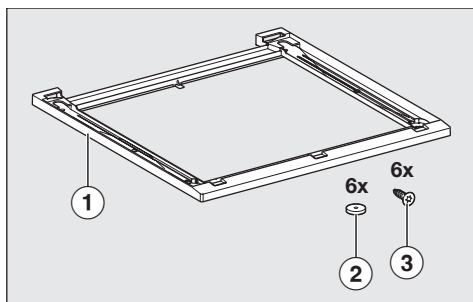

- ① Ramme
- ② Tætningsringe
- ③ Skruer til montering af sammenbygningssættet

Forbindelsessættet forberedes

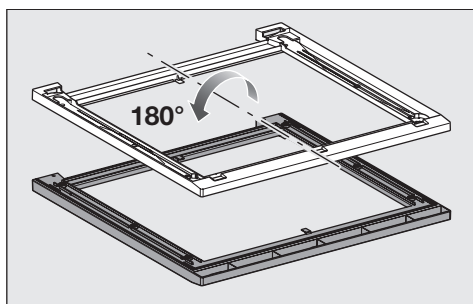

- Placer sammenbygningssættet på et blødt underlag, f.eks. et tæppe, med undersiden opad.

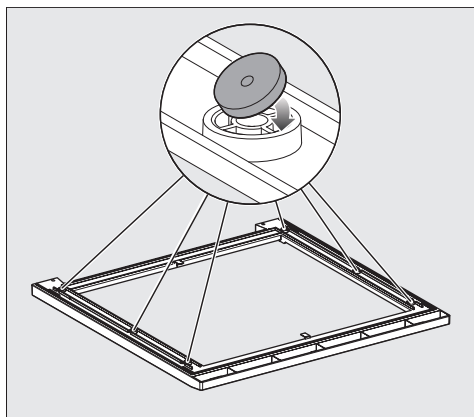

- Lim de 6 tætningsringe fast på undersiden af sammenbygningssættet.

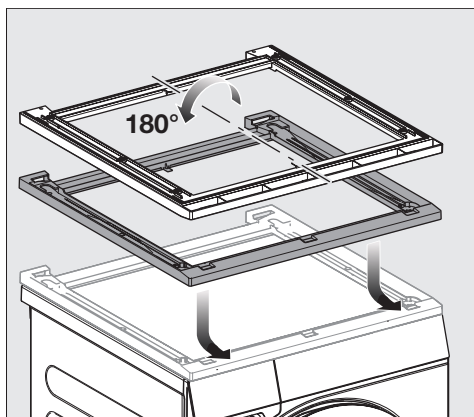

- Drej sammenbygningssættet, og anbring sammenbygningssættet på vaskemaskinens topplade.

Samenbygningssæt indstilles

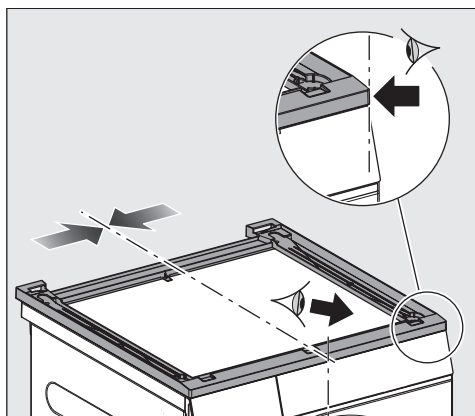

- Juster sammenbygningssættet, så det flugter med vaskemaskinen i venstre og højre side og foran.

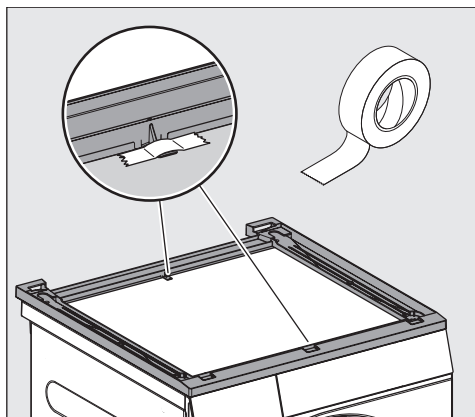

- Fastgør det justerede sammenbygningssæt til toppladen med klæbebånd.

Sammenbygningssæt monteres

- Brug de 6 medfølgende skruer til montering.

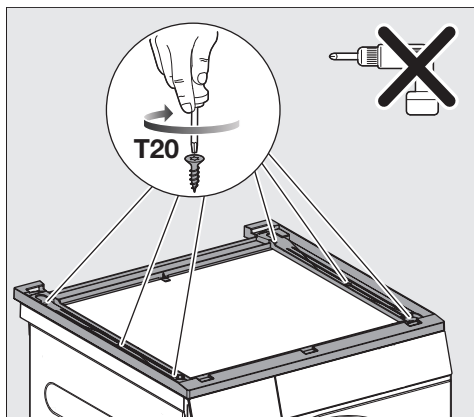

- Skru forsigtigt sammenbygningssættet fast på vaskemaskinens topplade med hånden. Drej ikke skrueerne over.

Tørretumbler forberedes

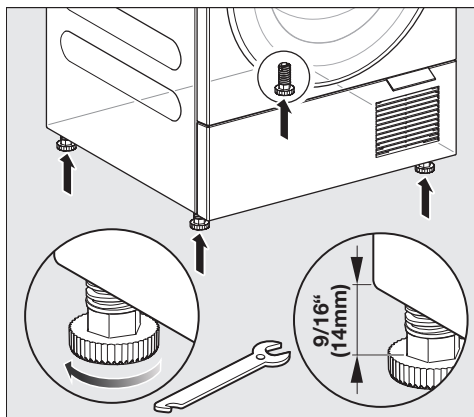

- Skru tørretumblens 4 ben af.

Tørretumblen monteres på sammenbygningssættet

Anbring tørretumblen oven på vaskemaskinen.

Der kræves **2 personer** til dette trin.

- Løft tørretumblen op, og vip den lidt bagud, når du stiller den op.

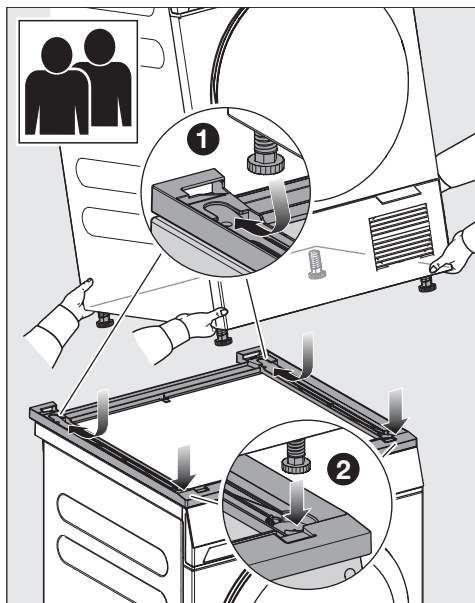

- 1 Placer de bageste ben i sammenbygningssættet først, og skub de bageste ben helt tilbage.
- 2 Sæt derefter de forreste ben ned.

Tørretumblens ben er fastgjort i sammenbygningssættet.

Sammenbygningssæt til vaske-/tørresøjle demonteres

Når sammenbygningssættet til vaske-/tørresøjlen fjernes, er der huller i vaskemaskinens topplade. Hullerne i toppladen betyder, at vaskemaskinen ikke længere er tæt. Vaskemaskinen kan ikke længere anvendes.

Muligheder for at lukke hullerne:

1. Luk hullerne med silikone.
2. Få en nyt topplade monteret af en specialist.

⚠ Κίνδυνος ανατροπής λόγω ελαττωματικής στάσης της κολόνας πλυντήριο-στεγνωτήριο.

Το πλυντήριο ρούχων δεν πρέπει ποτέ να τοποθετείται πάνω στο στεγνωτήριο ρούχων. Η στάση της κολόνας πλυντήριο-στεγνωτηρίου δεν είναι πλέον ασφαλής.

Χρησιμοποιείτε πάντα το πλυντήριο ρούχων ως βάση για την κολόνα πλυντήριο-στεγνωτηρίου.

Διαστάσεις κολόνας πλυντηρίου-στεγνωτηρίου

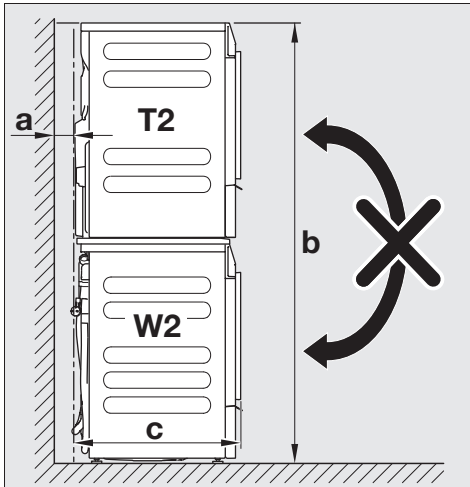

- a = τουλάχιστον 2 cm
- b = 172 cm
- c = 65 cm

Εξαρτήματα του συνδετικού σετ πλυντηρίου-στεγνωτηρίου

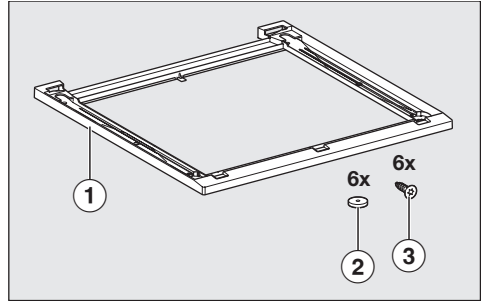

- ① Πλαίσιο
- ② Στεγανοποιητικοί δακτύλιοι
- ③ Βίδες με χωνευτή κεφαλή για τη στερέωση του συνδετικού σετ

Προετοιμασία συνδετικού σετ

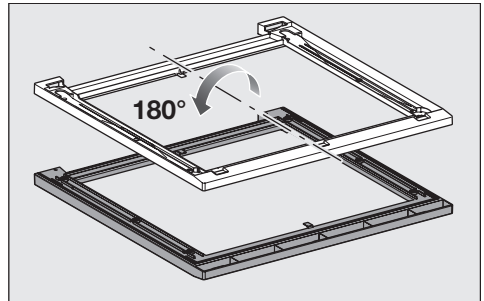

- Τοποθετήστε το συνδετικό σετ πάνω σε μαλακή επιφάνεια, π.χ. μια κουβέρτα, με την κάτω πλευρά στραμμένη προς τα επάνω.

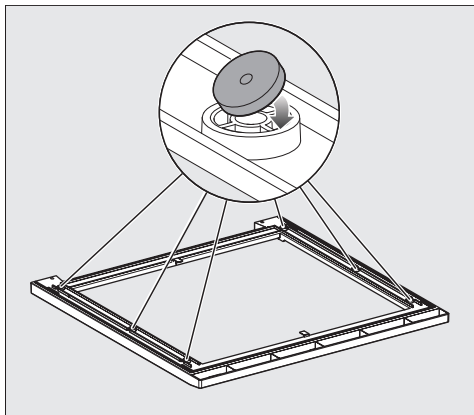

- Κολλήστε τους 6 στεγανοποιητικούς δακτυλίους στην κάτω πλευρά του συνδετικού σετ.

Ευθυγράμμιση του συνδετικού σετ

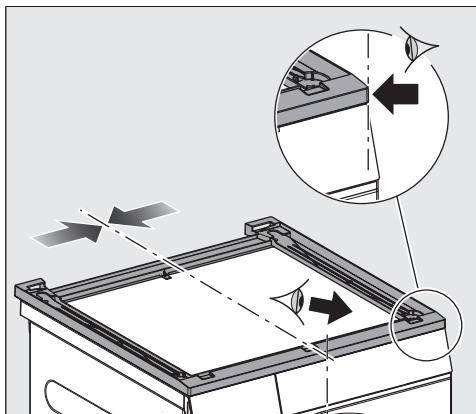

- Ευθυγραμμίστε το συνδετικό σετ ώστε να εφάπτεται με το πλυντήριο ρούχων αριστερά, δεξιά και μπροστά.

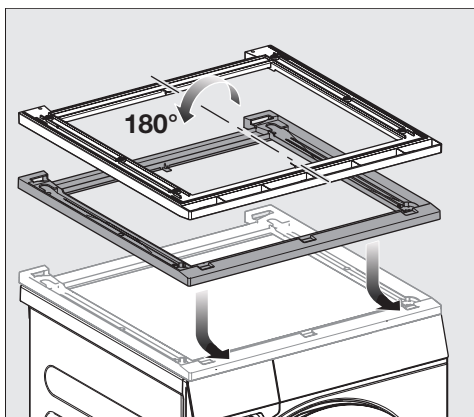

- Γυρίστε το συνδετικό σετ και τοποθετήστε το πάνω στο καπάκι του πλυντηρίου ρούχων.

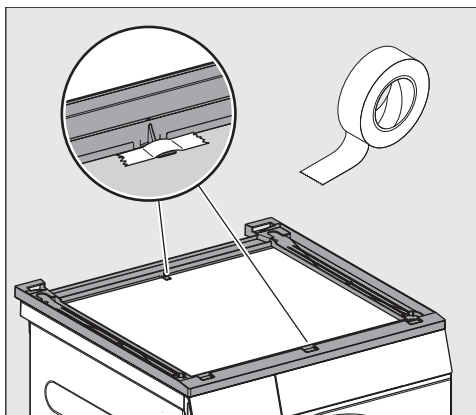

- Στερεώστε το ευθυγραμμισμένο συνδετικό σετ πάνω στο καπάκι με αυτοκόλλητη ταινία.

Στερέωση του συνδετικού σετ

- Για τη στερέωση χρησιμοποιήστε τις 6 συνοδευτικές βίδες με κωνευτή κεφαλή.

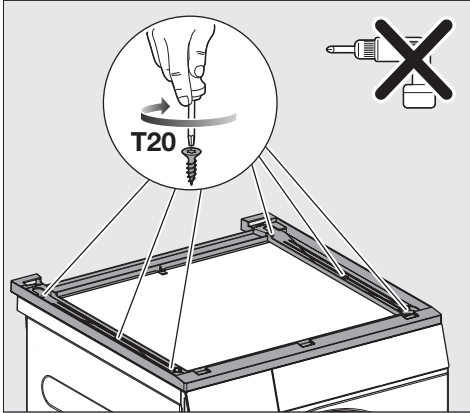

Τοποθέτηση του στεγνωτηρίου στο συνδετικό σετ πλυντηρίου-στεγνωτηρίου

Τοποθέτηση στεγνωτηρίου πάνω στο πλυντήριο ρούχων

Για το βήμα αυτό χρειάζονται **2 άτομα**.

- Ανασηκώστε το στεγνωτήριο και γείρετέ το ελαφρώς προς τα πίσω κατά την τοποθέτησή του.

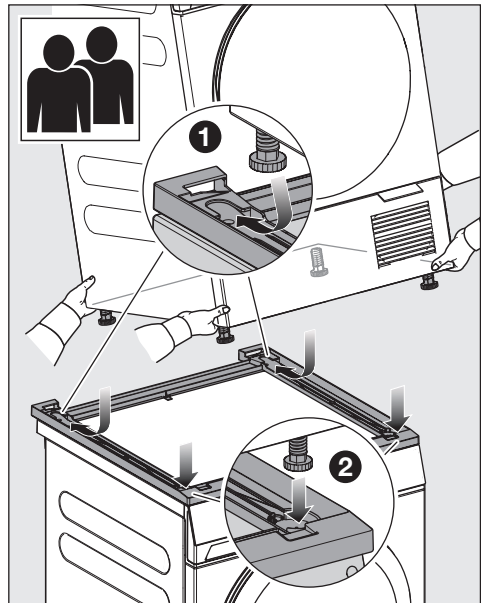

- 1 Τοποθετήστε πρώτα τα πίσω πόδια στο συνδετικό σετ και σπρώξτε τα πίσω πόδια προς τα πίσω μέχρι το τέρμα.
- 2 Στη συνέχεια ακουμπήστε τα μπροστινά πόδια στο δάπεδο.

- Βιδώστε προσεκτικά με το χέρι το συνδετικό σετ πάνω στο καπάκι του πλυντηρίου ρούχων. Κατά τη διαδικασία αυτή μην σφίγγετε υπερβολικά τις βίδες.

Προετοιμασία στεγνωτηρίου

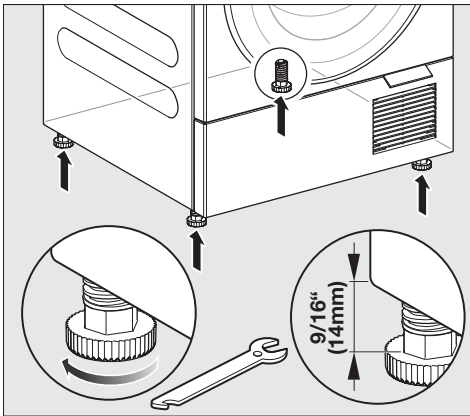

- Ξεβιδώστε τα 4 πόδια του στεγνωτηρίου.

Τα πόδια του στεγνωτηρίου είναι στερεωμένα στο συνδετικό σετ.

Αποσυναρμολόγηση του συνδετικού σετ πλυντηρίου-στεγνωτηρίου

Όταν αφαιρείται το συνδετικό σετ πλυντηρίου-στεγνωτηρίου, παραμένουν οπές στο καπάκι του πλυντηρίου ρούχων. Οι οπές στο καπάκι σημαίνουν ότι το πλυντήριο ρούχων δεν είναι πλέον στεγανό. Δεν είναι πλέον ασφαλής η λειτουργία του πλυντηρίου ρούχων.

Δυνατότητες σφράγισης των οπών:

1. Σφραγίστε τις οπές με σιλικόνη.
2. Αναθέστε σε εξειδικευμένο τεχνικό την τοποθέτηση νέου καπακιού.

⚠ Risk of tipping over due to incorrect washer-dryer stack statics.
 The washing machine must never be mounted on the tumble dryer. This will impair the statics of the washer-dryer stack.
 Always use the washing machine as the base for the washer-dryer stack.

Washer-dryer stack dimensions

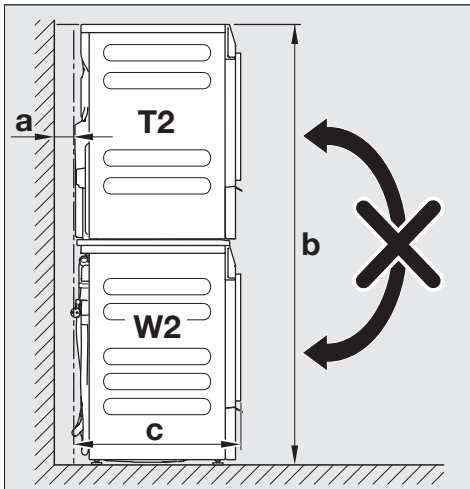

- a** = at least 2 cm
- b** = 172 cm
- c** = 65 cm

Components of the washer-dryer stacking kit

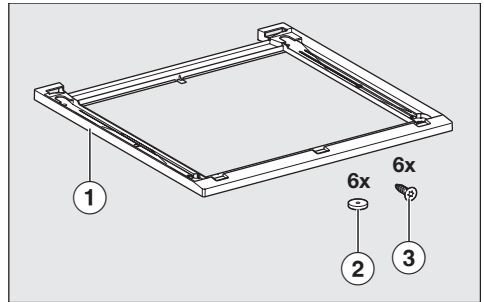

- ① Frame
- ② Sealing rings
- ③ Countersunk screws for fastening the stacking kit in place

Preparing the stacking kit

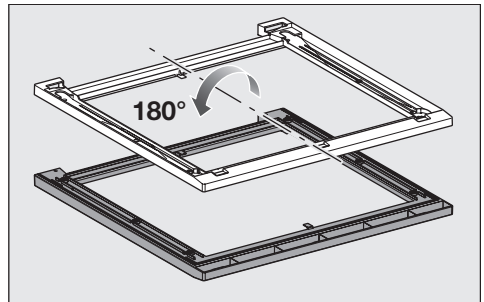

- Place the stacking kit upside down on a soft surface, e.g., a blanket.

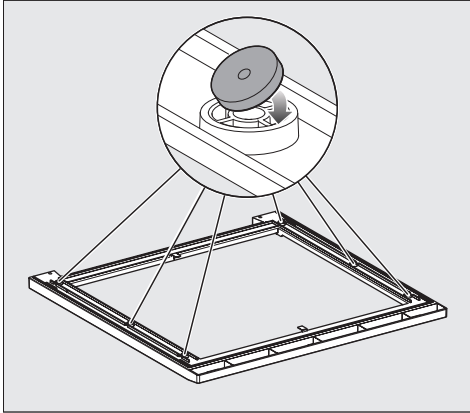

- Stick the 6 sealing rings to the underside of the stacking kit.

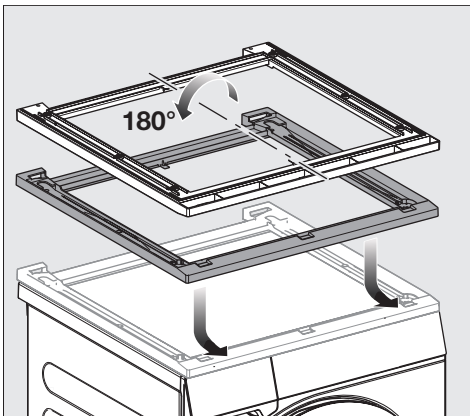

- Turn the stacking kit the right way up and place it on the washing machine lid.

Aligning the stacking kit

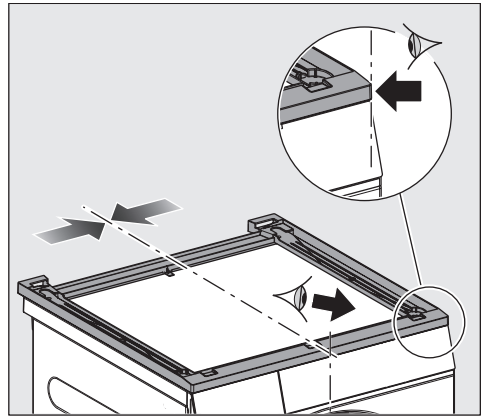

- Align the stacking kit flush with the washing machine on the left and right and at the front.

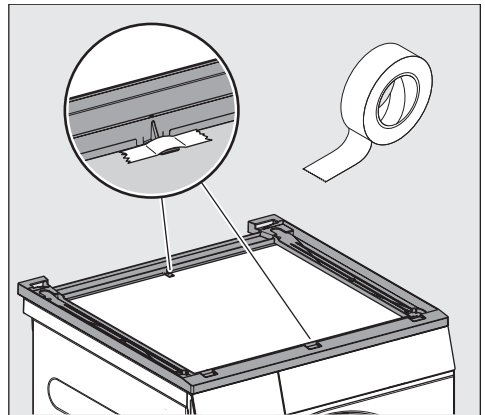

- Fix the aligned stacking kit to the lid with adhesive tape.

Fastening the stacking kit in place

- Use the 6 countersunk screws included with the delivery to fasten the stacking kit in place.

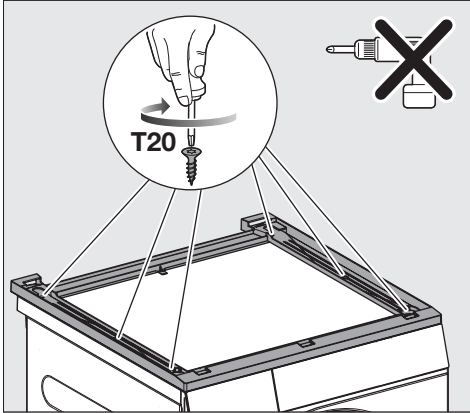

- Carefully screw the stacking kit onto the washing machine lid by hand. Do not overtighten the screws.

Preparing the tumble dryer

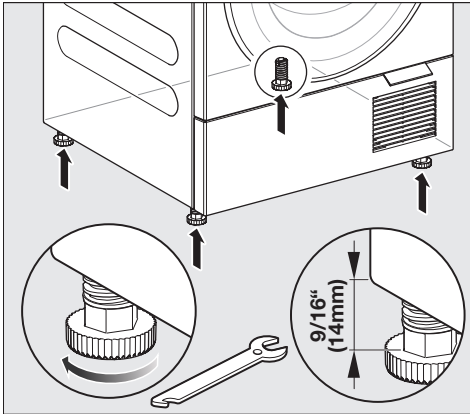

- Unscrew the 4 tumble dryer feet.

Mounting the tumble dryer on the washer-dryer stacking kit

Placing the tumble dryer on the washing machine

This step must be carried out by **2 people**.

- Lift the tumble dryer and tilt it back slightly for installation.

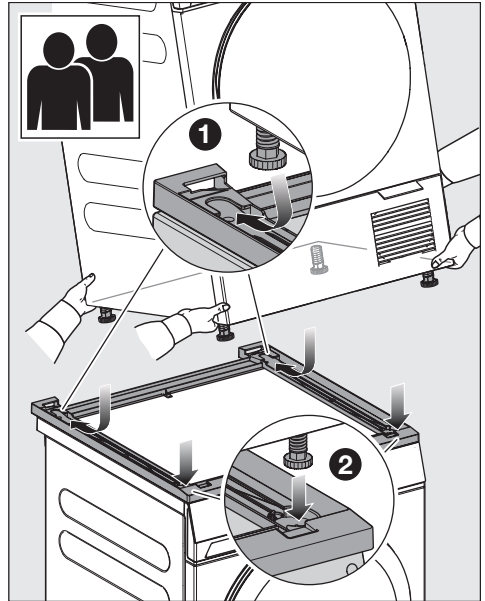

- 1 Place the rear feet in the stacking kit first and push them all the way back.
- 2 Then set down the front feet.

The tumble dryer feet are positioned securely in the stacking kit.

Removing the washer-dryer stacking kit

When the washer-dryer stacking kit is removed, holes remain in the lid of the washing machine. The holes in the lid mean that the washing machine is no longer leak-proof. The washing machine must not be operated.

Options for sealing the holes:

1. Seal the holes with silicone.
2. Have a new lid fitted by a professional.

⚠ Riesgo de vuelco debido a que la columna lavado-secado no es estable.

No instalar nunca la lavadora encima de la secadora. La columna lavado-secado ya no es estructuralmente sólida.

Colocar siempre la lavadora en la parte inferior, como base para la columna lavado-secado.

Medidas de la columna de lavado-secado

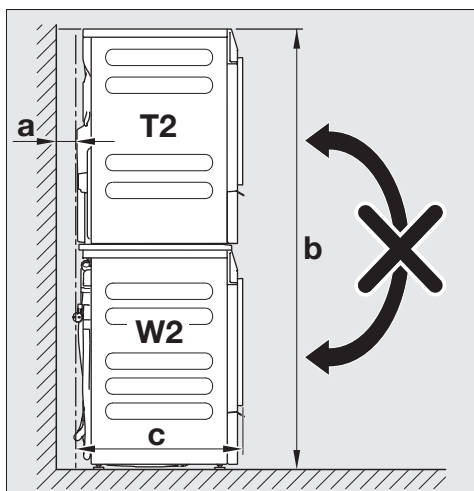

a = mínimo 2 cm

b = 172 cm

c = 65 cm

Componentes del juego de montaje de la columna de lavado-secado

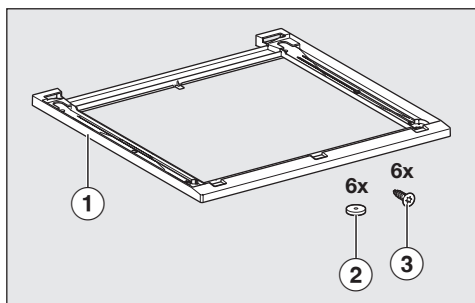

- ① Bastidor
- ② Juntas de sellado
- ③ Tornillos avellanados para la fijación del juego de montaje

Preparar el juego de montaje

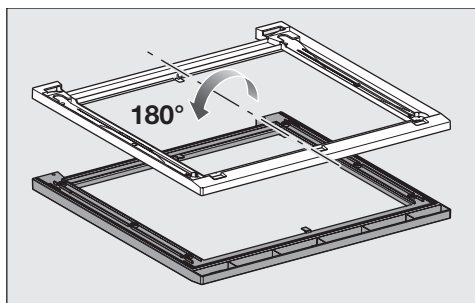

- Colocar el juego de montaje sobre una superficie blanda, por ejemplo una manta, con la parte inferior hacia arriba.

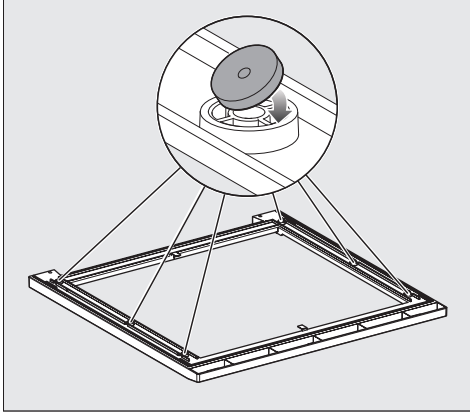

- Pegar las 6 juntas de sellado en la parte inferior del juego de conexión.

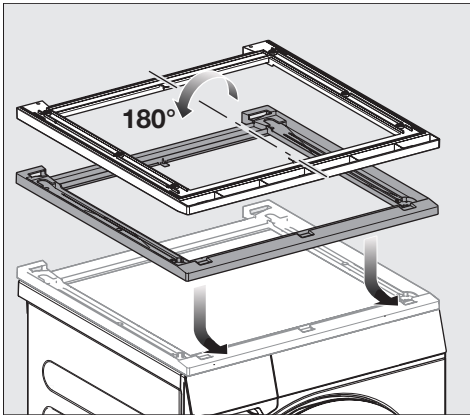

- Girar el juego de montaje y colocarlo sobre la tapa de la lavadora.

Alineación del juego de montaje

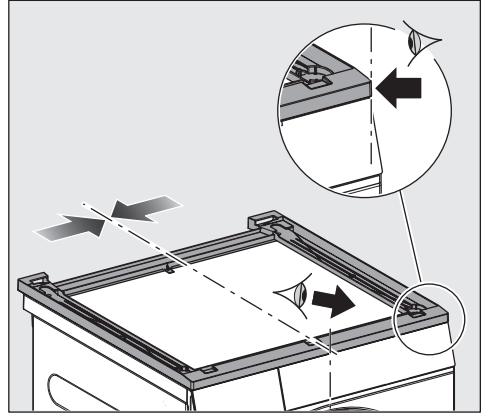

- Alinear el juego de montaje a ras de la lavadora por la izquierda y la derecha y por delante.

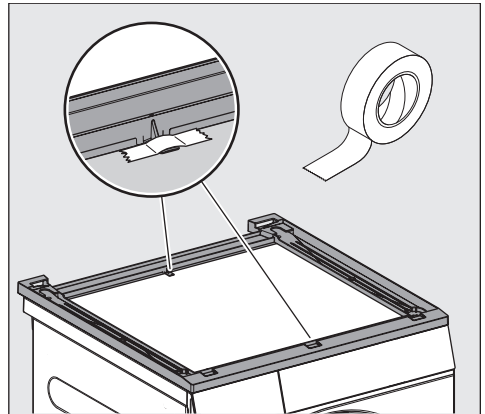

- Fijarlo alineado a la tapa con cinta adhesiva

Fijación del juego de montaje

- Utilizar los 6 tornillos avellanados que se suministra para la fijación.

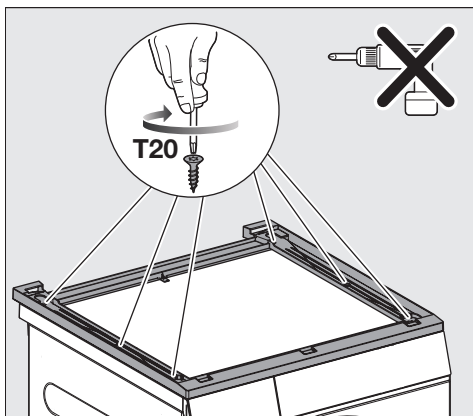

- Enroscar con cuidado y a mano el juego en la tapa de la lavadora. No apretar demasiado los tornillos.

Preparar la secadora

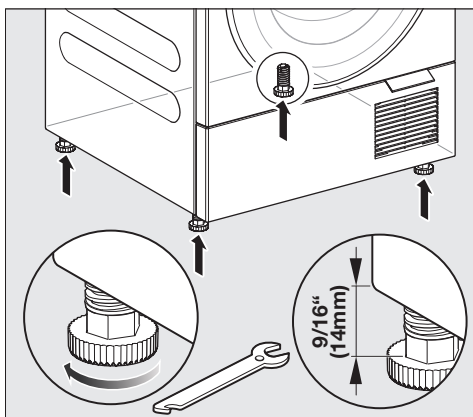

- Desenroscar las 4 patas de la secadora.

Montar la secadora sobre el juego de montaje para la columna lavado-secado

Colocar la secadora encima de la lavadora

Para este paso se necesitan **dos personas**.

- Al colocar la secadora, levantarla e inclinarla ligeramente hacia atrás.

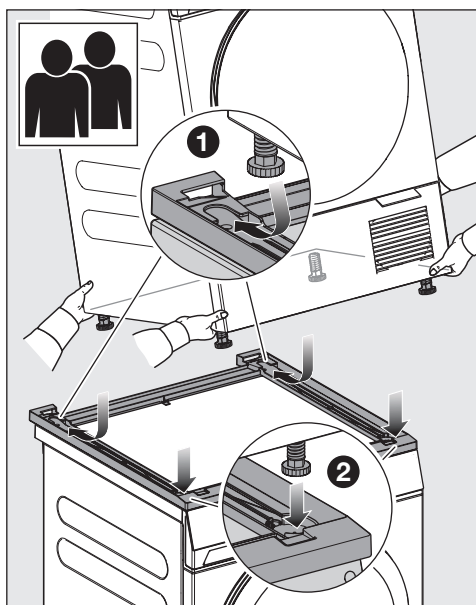

- 1 Colocar primero las patas traseras en el juego y empujarlas hasta el fondo.
- 2 Luego bajar las patas delanteras.

Las patas de la secadora se fijan en el juego de montaje.

Juego de montaje columna lavado-secado

Al retirar el Juego de montaje columna lavado-secado, quedan agujeros en la tapa de la lavadora. Los agujeros de la tapa hacen que la lavadora deje de ser estanca. La lavadora ya no podrá funcionar.

Posibilidades de perforar los agujeros:

1. Sellar los agujeros con silicona.
2. Es necesario que un especialista instale una tapa nueva.

⚠ Ümberminekuoht pesumasina ja kuivati torni vigase staatika tõttu. Pesumasinat ei tohi mitte kunagi monteerida kuivati peale. Pesumasinana ja kuivati torni staatika sellisel juhul puudub. Kasutage pesumasina ja kuivati torni alusena pesumasinat.

Pesumasina ja kuivati torni mõõdud

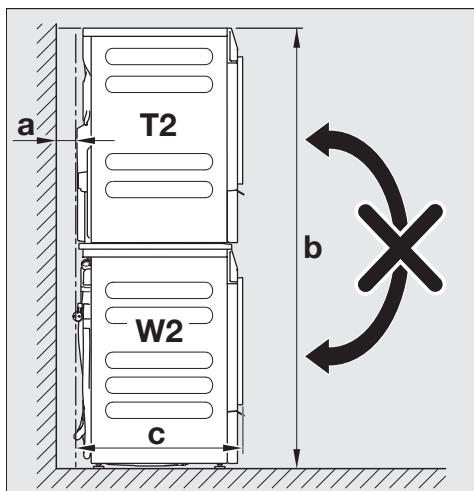

a = vähemalt 2 cm

b = 172 cm

c = 65 cm

Pesumasina ja kuivati ühenduskomplekti osad

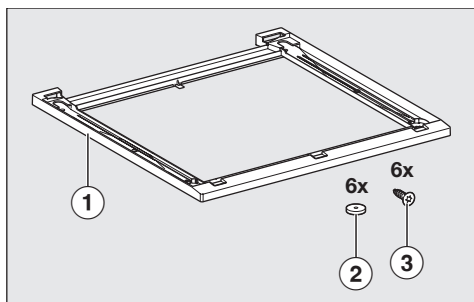

- ① Raam
- ② Tihendusrõngad
- ③ Süvistatavad kruvid ühenduskomplekti kinnitamiseks

Ühenduskomplekti ettevalmistamine

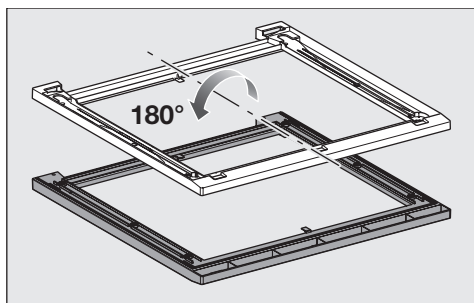

- Asetage ühenduskomplekt, alumine külg ülespoole, pehmele alusele, nt tekile.

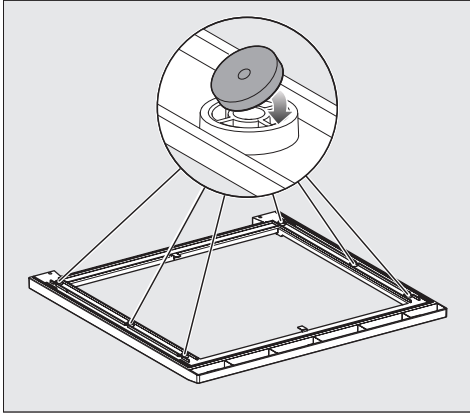

- Kleepige kuus tihendusrõngast ühenduskomplekti alumisele küljele.

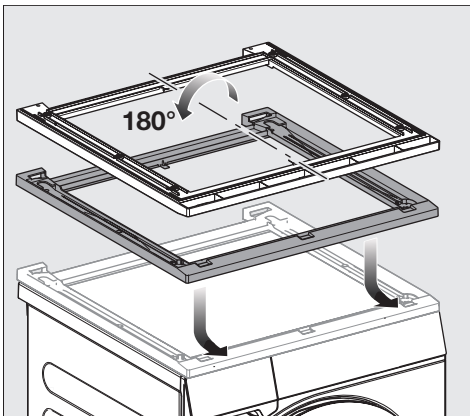

- Pöörake ühenduskomplekti ja pange ühenduskomplekt pesumasinaga kaanelle.

Ühenduskomplekti joondamine

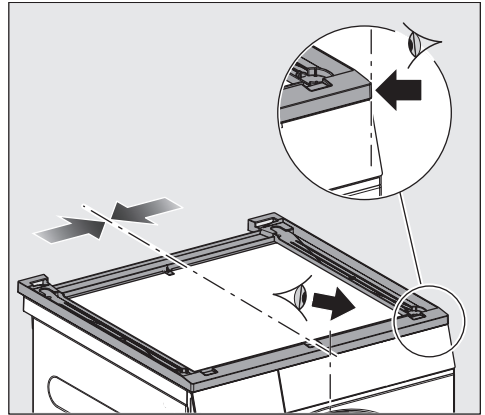

- Joondage ühenduskomplekt vasakult, paremalt ja eest pesumasinaga ühele joonele.

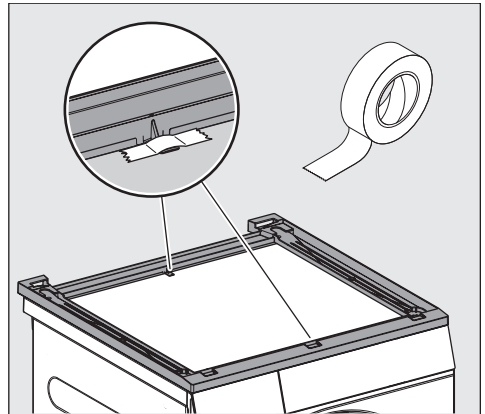

- Fikseerige joondatud ühenduskomplekt kleepribadega kaanelle.

Ühenduskomplekti kinnitamine

- Kasutage kinnitamiseks kuut kaasasolevat süvistatava peaga kruvi.

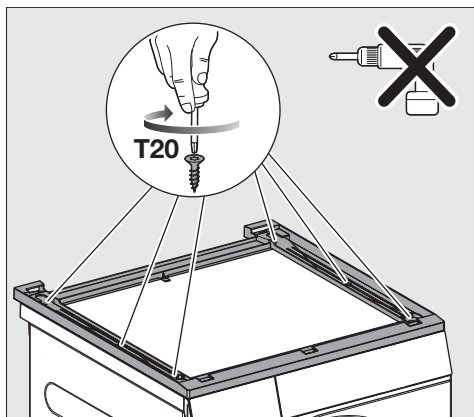

- Krivige ühenduskomplekt ettevaatlikult käsitsi pesumasina kaane külge kinni. Seejuures ärge keerake kruve liigselt.

Kuivati ettevalmistamine

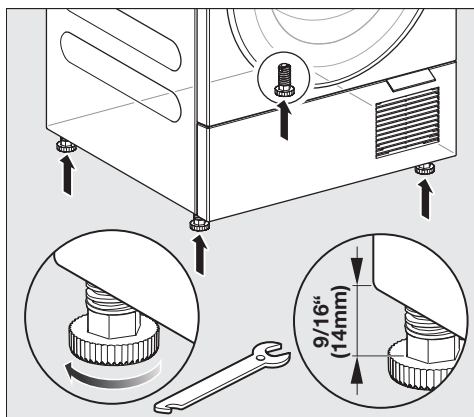

- Keerake kuivati neli jalga välja.

Kuivati monteerimine pesumasina ja kuivati ühenduskomplektil

Kuivati asetamine pesumasinal

Selle sammu jaoks on vaja **kahte inimest**.

- Tõstke kuivati üles ja kallutage kuivatit paigaldamisel veidi tahapoole.

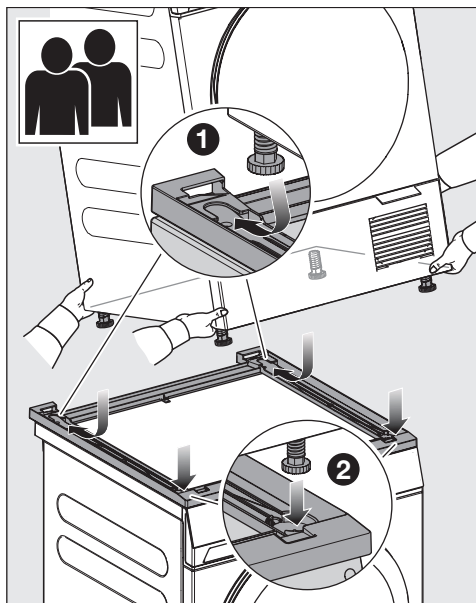

- 1 Asetage tagumised jalad esmal ühenduskomplekti ja lükake tagumised jalad lõpuni taha.
- 2 Seejärel pange eesmised jalad maha.

Kuivati jalad on fikseeritud ühenduskomplekti.

Pesumasina ja kuivati ühenduskomplekti demonteerimine

Kui pesumasina ja kuivati ühenduskomplekt demonteeritakse, jäävad pesumasina kaane sisse augud. Kaanes olevate aukude tõttu ei ole pesumasina tihedus enam tagatud. Pesumasint ei tohi enam kasutada.

Võimalused avade sulgemiseks:

1. Sulgege augud silikooniga.
2. Laske spetsialistil monteerida uus kaas.

⚠ Kaatumisvaara, jos pesutorni asennetaan epätasapainoon.
 Pesukonetta ei missään tapauksessa saa asentaa kuivausrummun päälle. Pesutorni ei tällöin olisi tasapainossa. Asenna pesukone aina alimmaiseksi pesutorniin.

Pesutornin mitat

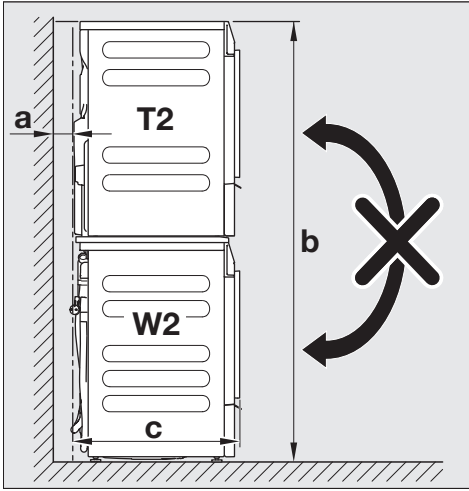

a = vähintään 2 cm

b = 172 cm

c = 65 cm

Pesutornin välirakennussarjan osat

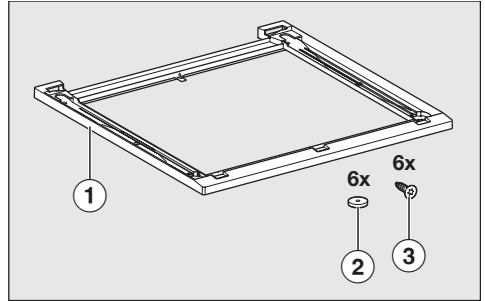

- ① Kehys
- ② Tiivisterenkaat
- ③ Uppokantaruuvit välirakennussarjan kiinnitystä varten

Välirakennussarjan valmistelu

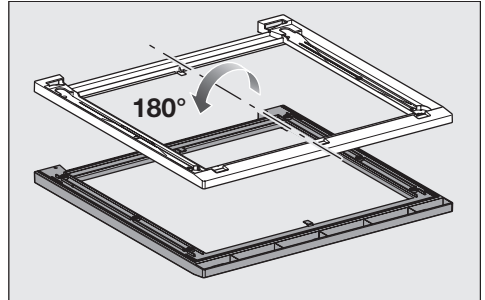

- Aseta välirakennussarja alapuoli ylöspäin pehmeälle alustalle, kuten peitolle.

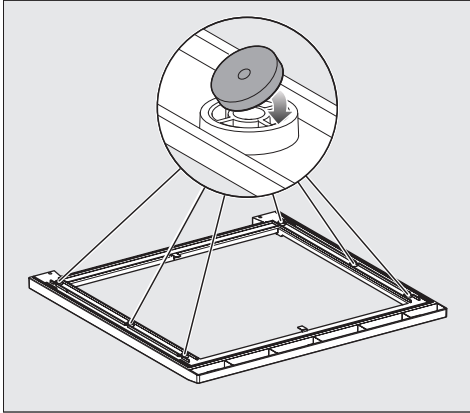

- Liimaa kaikki kuusi tiivisterengasta välirakennussarjan alapintaan.

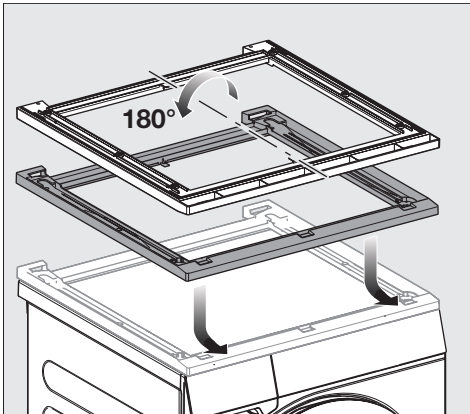

- Käännä välirakennussarja oikein päin ja aseta se pesukoneen kannen päälle.

Välirakennussarjan suoristus

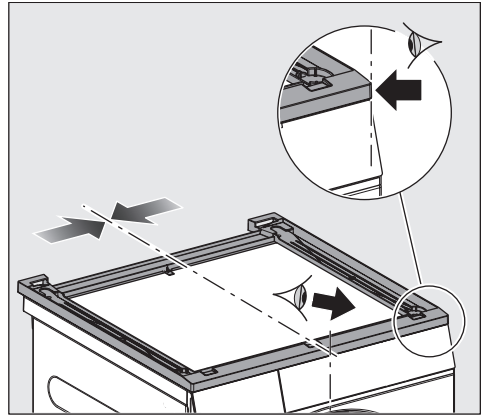

- Suorista välirakennussarja niin, että se on pesukoneen vasemman ja oikean reunan tasalla.

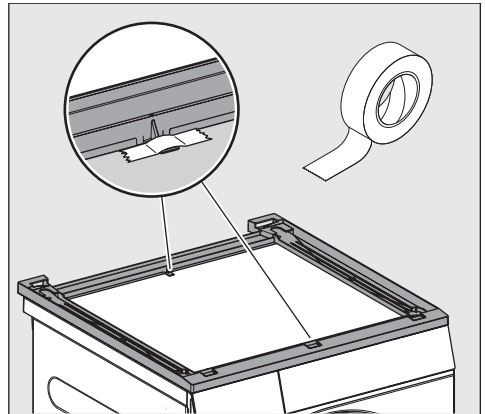

- Kiinnitä suoristettu välirakennussarja tarranauhoilla kanteen.

Välirakennussarjan kiinnitys

- Käytä kiinnitykseen kaikki kuusi mukana toimitettua uppokantaruuvia.

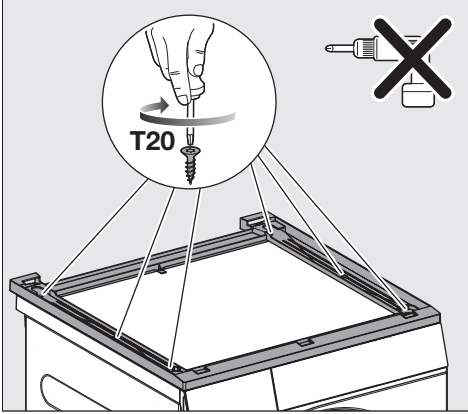

- Ruuvaa välirakennussarja varovasti käsin kiinni pesukoneen kanteen. Älä kiristä ruuveja liian tiukkaan.

Kuivausrummun valmistelu

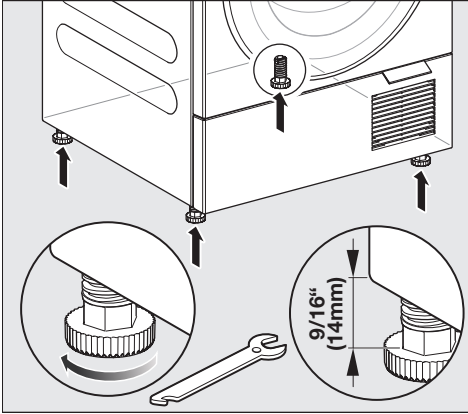

- Kierrä kuivausrummun kaikki neljä jalkaa ulos.

Kuivausrummun asennus pesutorniin

Kuivausrummun asettaminen pesukoneen päälle

Tähän työvaiheeseen tarvitaan **kaksi henkilöä**.

- Nostakaa kuivausrumpu ylös ja kallistakaa sitä vähän taaksepäin.

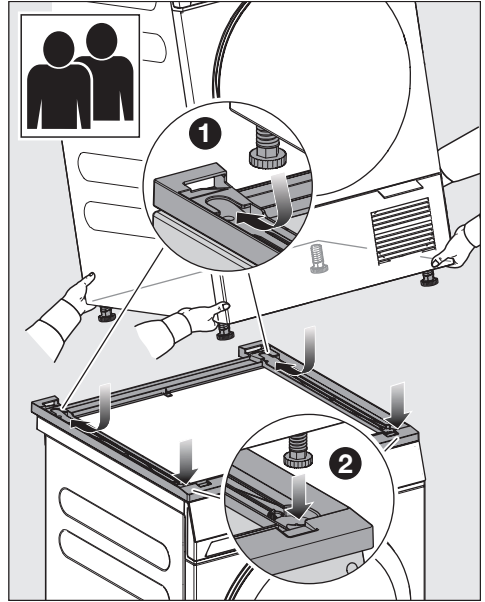

- 1 Asettakaa ensin takimaiset jalat välirakennussarjaan ja työntäkää ne sitten täysin taakse.
- 2 Asettakaa lopuksi etumaiset jalat paikoilleen.

Kuivausrummun jalat ovat tukevasti kiinni välirakennussarjassa.

Pesutornin välirakennussarjan irrotus

Kun pesutornin välirakennussarja irroteetaan, pesukoneen kansi ei siihen jäävien ruuvireikien vuoksi ole enää riittävän tiivis. Pesukonetta ei voi enää käyttää turvallisesti.

Voit tukkia reiät seuraavasti:

1. Sulje reiät silikonilla.
2. Anna huoltoliikkeen asentaa pesukoneeseen uusi kansi.

⚠ Risque de basculement dû à une statique défectueuse de la colonne lave-linge/sèche-linge.

Le lave-linge ne doit jamais être monté sur le sèche-linge. La statique de la colonne lave-linge/sèche-linge n'est plus assurée.

Utilisez toujours le lave-linge comme base pour la colonne lave-linge/sèche-linge.

Dimensions de la colonne lave-linge/sèche-linge

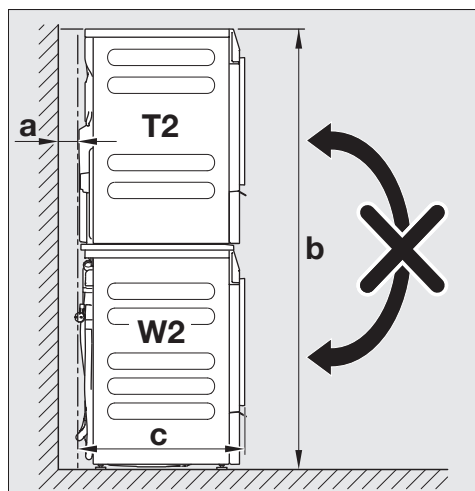

- a = 2 cm minimum
- b = 172 cm
- c = 65 cm

Composants du kit de superposition lave-linge/sèche-linge

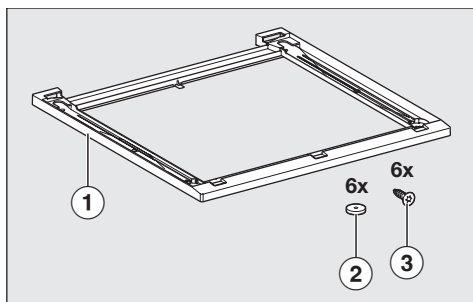

- ① Cadre
- ② Joints d'étanchéité
- ③ Vis à tête fraisée pour la fixation du kit de superposition

Préparer le kit de superposition

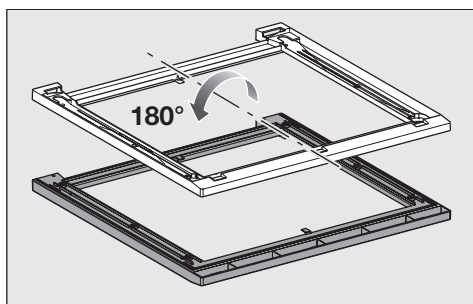

- Posez le kit de superposition, face inférieure vers le haut, sur une surface souple par ex. une couverture.

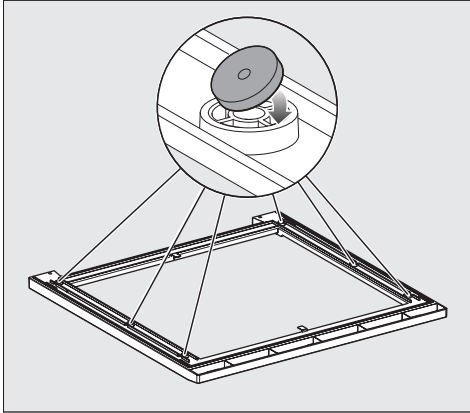

- Collez les 6 bagues d'étanchéité sur la partie inférieure du kit de connexion.

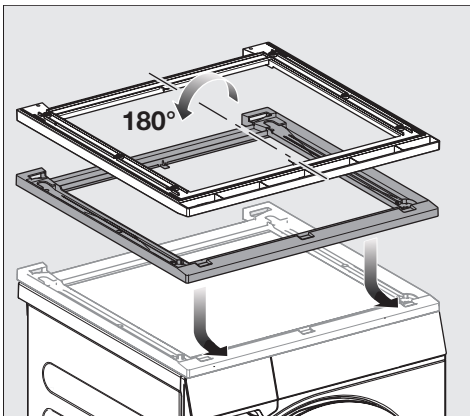

- Tournez le kit de superposition et placez le kit de superposition sur le couvercle du lave-linge.

Aligner le kit de superposition

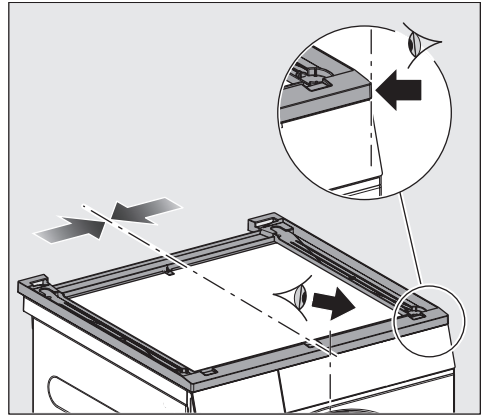

- Alignez le kit de superposition à gauche et à droite et à l'avant avec le lave-linge...

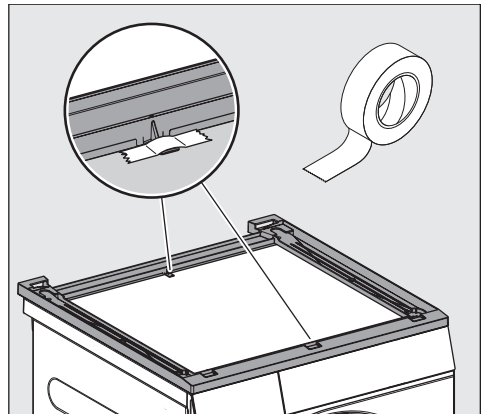

- Fixez le kit de superposition aligné sur le couvercle à l'aide de bandes adhésives.

Fixer le kit de superposition

- Utilisez les 6 vis à tête fraisée fournies pour la fixation.

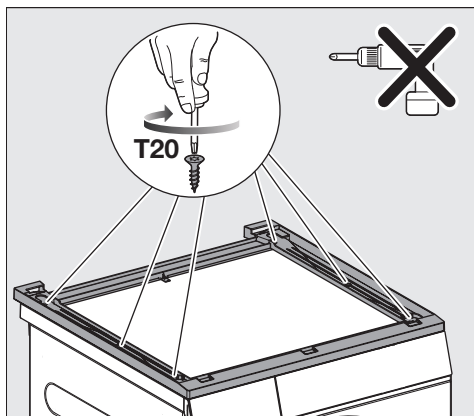

- Vissez délicatement le kit de superposition à la main sur le couvercle du lave-linge. Ne serrez pas trop les vis.

Préparation du sèche-linge

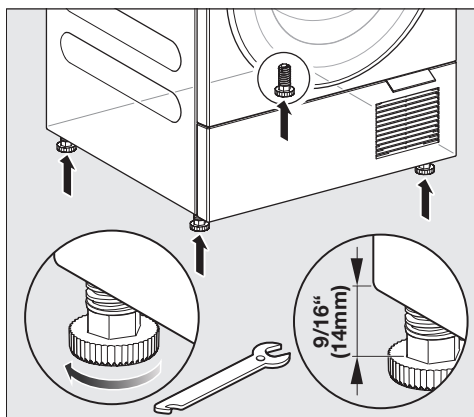

- Dévissez les 4 pieds du sèche-linge.

Monter le sèche-linge sur le kit de superposition lave-linge/sèche-linge

Placer le sèche-linge sur le lave-linge

Cette étape nécessite **2 personnes**.

- Soulevez le sèche-linge et inclinez-le légèrement vers l'arrière lorsque vous l'installez.

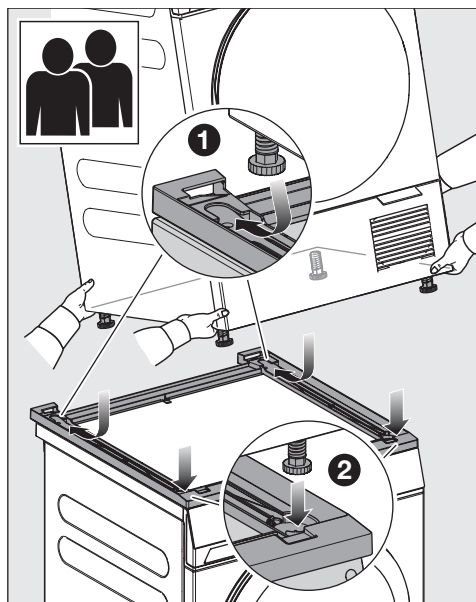

- 1 Placez d'abord les pieds arrière dans le kit de superposition et poussez les pieds arrière complètement vers l'arrière.
- 2 Posez ensuite les pieds avant.

Les pieds du sèche-linge sont bien fixés dans le kit de connexion.

Démonter le kit de superposition lave-linge/sèche-linge

Lorsque le kit de superposition lave-linge/sèche-linge est démonté, il reste des trous dans le couvercle du lave-linge. Les trous dans le couvercle ne permettent plus d'assurer l'étanchéité du lave-linge. Le lave-linge ne peut plus être utilisé en toute sécurité.

Possibilités de colmater les trous :

1. Rebouchez les orifices à l'aide de silicone.
2. Faites monter un nouveau couvercle par des spécialistes.

⚠ Opasnost od prevrtanja zbog nepravilne statike stupa za pranje i sušenje.

Perilicu rublja nikada ne postavljate na sušilicu rublja. Nema više statike stupa za pranje i sušenje.

Uvijek koristite perilicu rublja kao osnovu za stup za pranje i sušenje.

Dimenzija stupa za pranje i sušenje

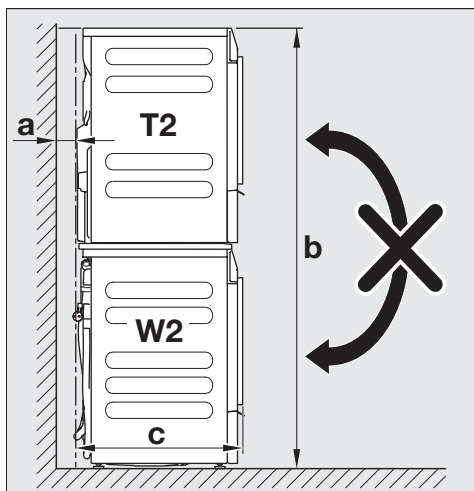

a = barem 2 cm

b = 172 cm

c = 65 cm

Komponente veznog elementa za perilicu i sušilicu rublja

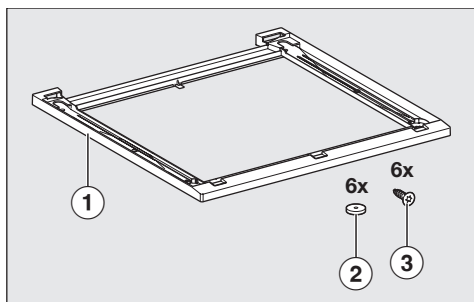

- ① Okvir
- ② Brtveni prstenovi
- ③ Vijci s upuštenom glavom za pričvršćivanje veznog elementa

Priprema veznog elementa

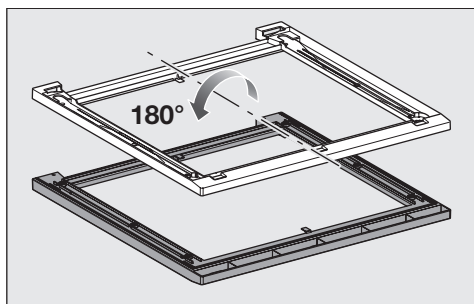

- Stavite vezni element s donjom stranom prema gore na meku površinu, poput deke.

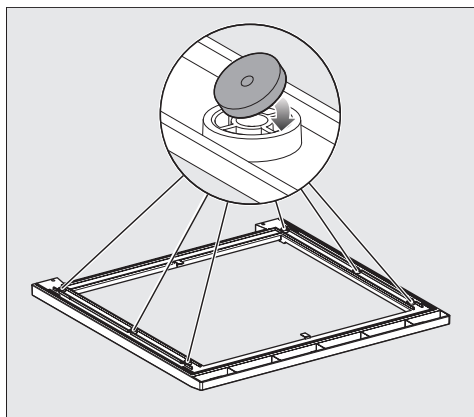

- Zalijepite 6 brtvenih prstena na donju stranu veznog elementa.

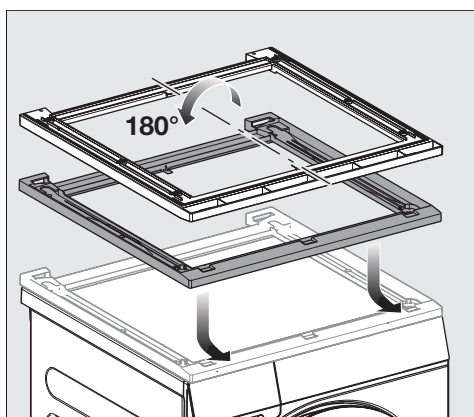

- Okrenite vezni element i postavite ga na poklopac perilice rublja.

Poravnanje veznog elementa

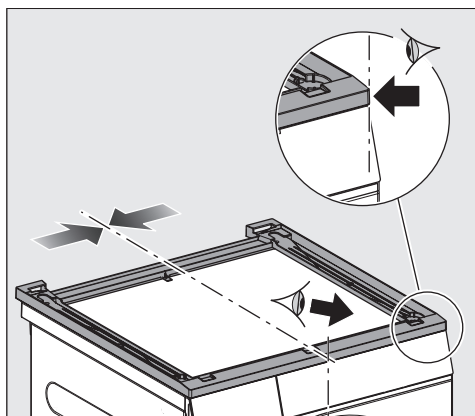

- Poravnajte vezni element s lijeve i desne strane te sprijeda u ravnini s perilicom rublja.

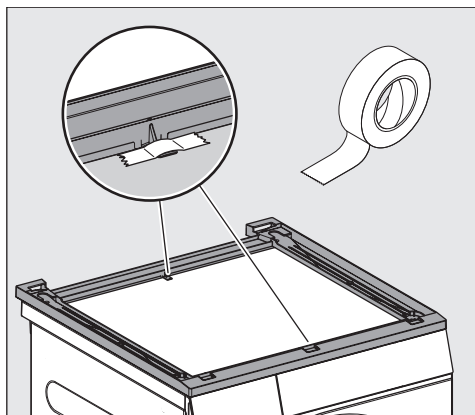

- Pričvrstite poravnati vezni element na poklopac ljepljivim trakama.

Pričvršćivanje veznog elementa

- Za pričvršćivanje koristite 6 isporučених vijaka s upuštenom glavom.

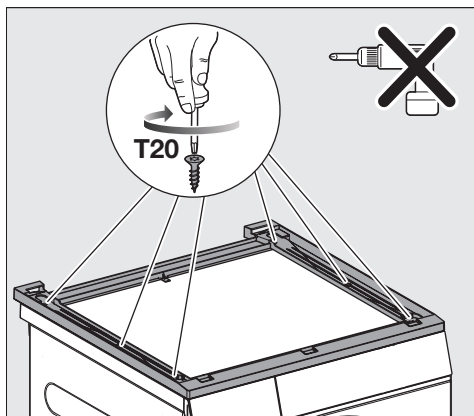

- Pažljivo rukom zavijte vezni element na poklopac perilice rublja. Nemojte previše zatezati vijke.

Priprema sušilice rublja

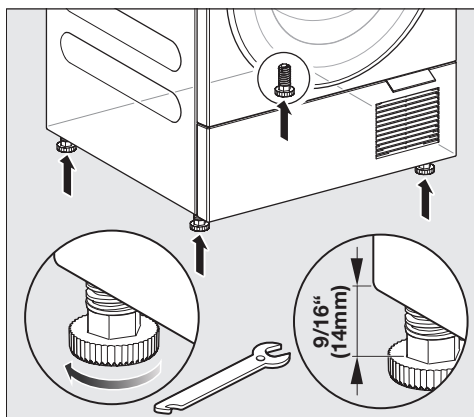

- Odvrnite 4 nožice sa sušilice rublja.

Postavljanje sušilice rublja na vezni element

Postavljanje sušilice na perilicu rublja

Za ovaj su korak potrebne **2 osobe**.

- Podignite sušilicu i lagano je nagnite unatrag kod postavljanja.

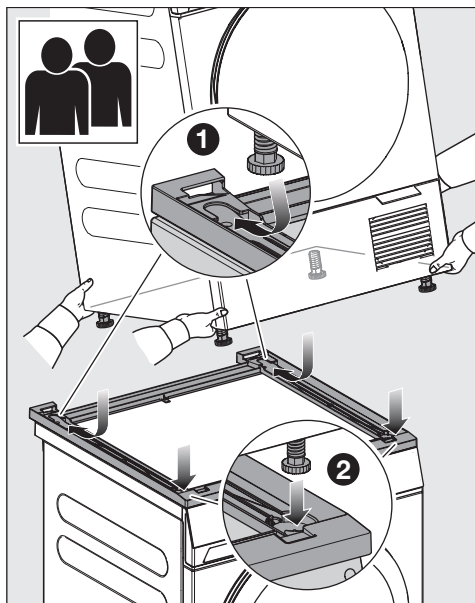

- 1 Prvo stavite stražnje nožice u vezni element i gurnite ih do kraja unatrag.
- 2 Zatim namjestite i spustite prednje nožice.

Nožice sušilice rublja čvrsto stoje u veznom elementu.

Demontaža veznog elementa

Kada se vezni element rastavi, na poklopcu perilice rublja ostaju rupe. Zbog rupa na poklopcu perilice rublja više nije zajamčena zabrtvljenost iste. Perilica rublja se više ne smije koristiti.

Mogućnosti za zatvaranje rupa:

1. Rupe zatvorite silikonom.
2. Montaža novog poklopca od strane stručne osobe.

⚠ Felborulás veszélye a mosó-száritó torony helytelen statikája miatt. A mosógépet sosem szabad a szárítóra szerelni. Ez esetben a mosó-száritó torony statikája már nem lesz megfelelő. Mindig a mosógépet használja a mosó-száritó torony alapjaként.

Mosó-száritó torony méretei

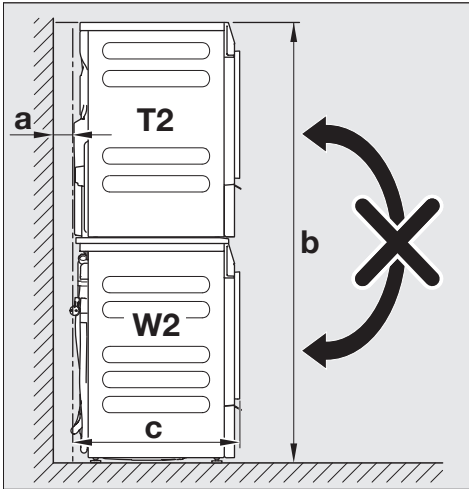

- a = legalább 2 cm
- b = 172 cm
- c = 65 cm

A mosó- és szárítógép összeépítő keret alkotóelemei

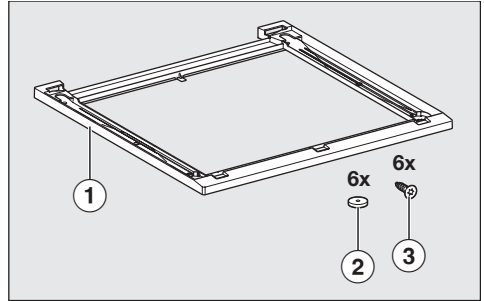

- ① Keret
- ② Tömítőgyűrűk
- ③ Süllyesztett fejű csavarok az összeépítő keret rögzítéséhez

Összeépítő keret előkészítése

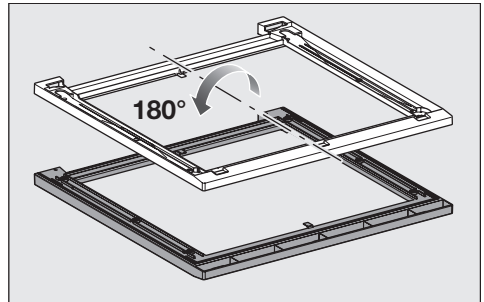

- Helyezze el az összeépítő keret egy puha felületre, pl. egy takaróra, az aljával felfelé.

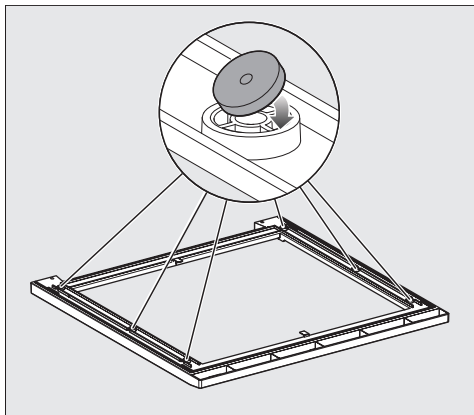

- Ragassza a hat darab tömítőgyűrűt az összeépítő keret aljára.

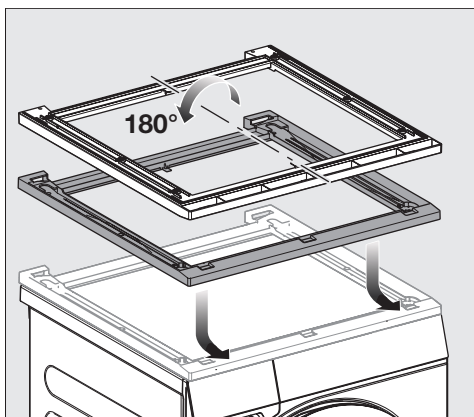

- Fordítsa el az összeépítő keretet, és helyezze a mosógép fedelére.

Az összeépítő keret beállítása

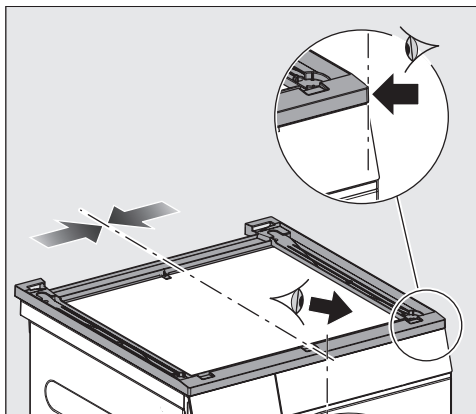

- Igazítsa az összeépítő keretet a mosógép bal és jobb oldalán, valamint elöl egy vonalba a mosógéppel.

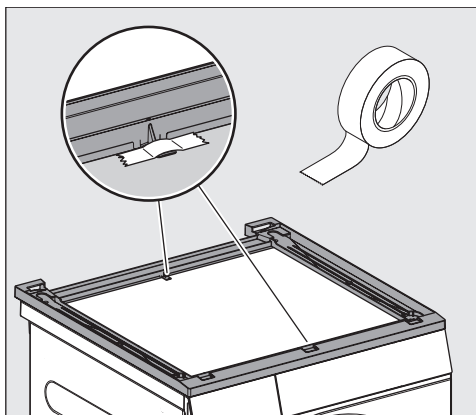

- Rögzítse a beállított összeépítő keretet ragasztószalaggal a fedélre.

Összeépítő keret rögzítése

- A rögzítéshez használja a csomagban található hat darab sülyesztett fejű csavart.

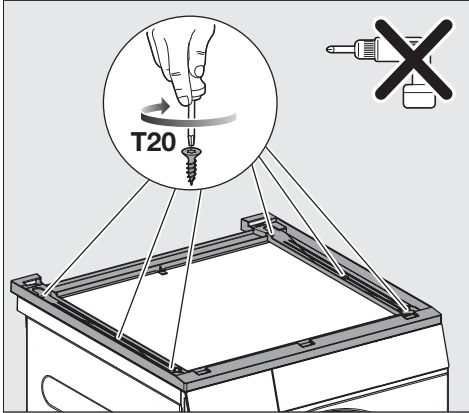

- Kézzel óvatosan csavarja rá az összeépítő keret a mosógép fedelére. Ne húzza túl a csavarokat.

A szárítógép előkészítése

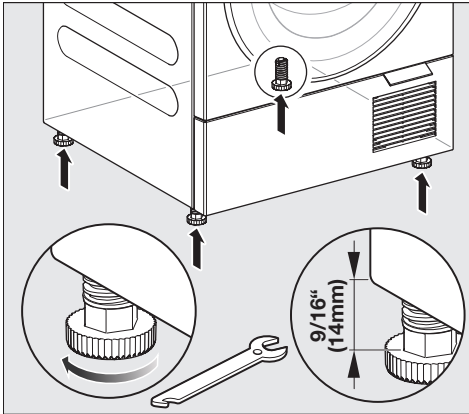

- Csavarja ki a szárítógép négy lábát.

Szerelje a szárítógépet a mosó- és szárítógép összeépítő keretre

Tegye rá a szárítógépet a mosógépre

Ehhez a lépéshez **két személyre** van szükség.

- Emelje fel a szárítógépet, és felállításakor döntse kissé hátrafelé.

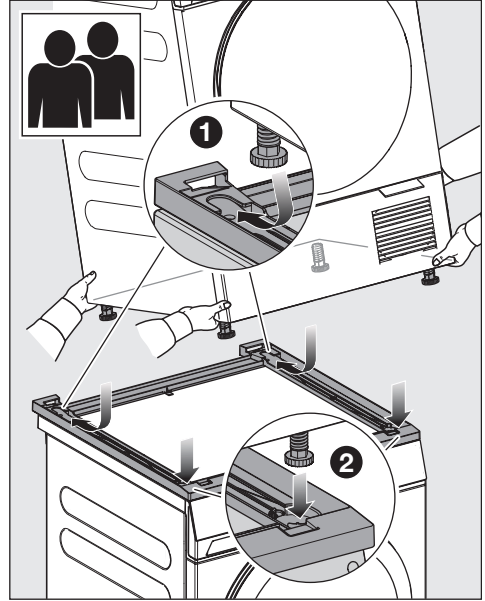

- 1 Először helyezze a hátsó lábakat az összeépítő keretbe és tolja a hátsó lábakat egészen hátra.
- 2 Ezután állítsa le az első lábakat.

A szárítógép lábai szilárdan állnak az összeépítő keretben.

A mosó- és szárítógép összeépítő keret leszerelése

Amikor a mosó- és szárítógép összeépítő keretet leszerelik, a mosógép fedelében lyukak maradnak. A fedélen lévő lyukak miatt a mosógép már nem vízhatlan. A mosógépet nem szabad használni.

Lehetőségek a lyukak lezárására:

1. Zárja le a lyukakat szilikonnal.
2. Szereltesen fel egy új burkolatot szakemberrel.

 Pericolo di ribaltamento a causa dell'assenza di statica della colonna bucato.

La lavatrice non deve mai essere installata sopra l'asciugatrice. La colonna bucato non è più strutturalmente solida.

Utilizzare sempre la lavatrice come base per la colonna bucato.

Dimensioni della colonna bucato

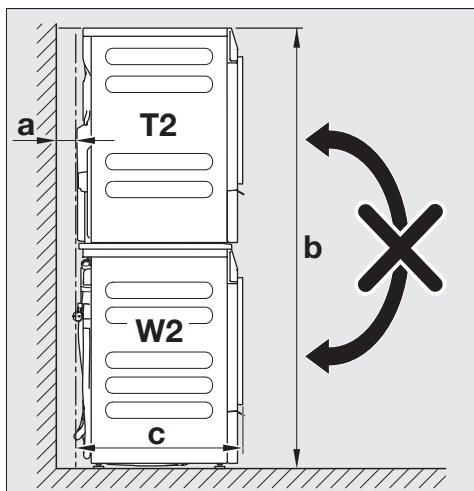

a = almeno 2 cm

b = 172 cm

c = 65 cm

Componenti del kit di giunzione per la colonna bucato

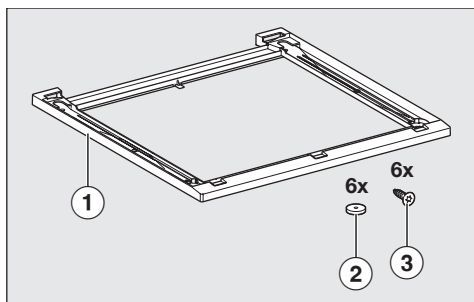

- ① Telaio
- ② Anelli di tenuta
- ③ Viti a testa svasata per il fissaggio del kit di giunzione

Preparare il kit di giunzione

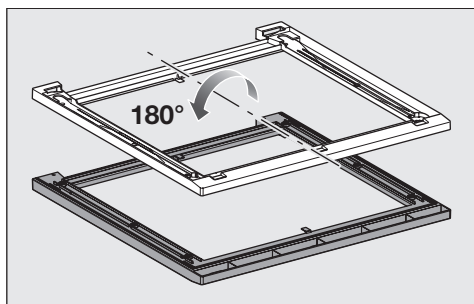

- Posizionare il kit di giunzione su una superficie morbida, p.es. una coperta, con il lato inferiore rivolto verso l'alto.

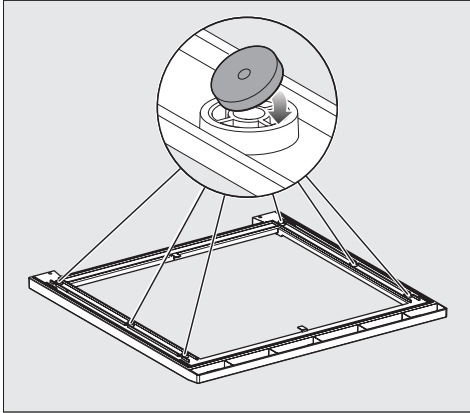

- Incollare i sei anelli di tenuta sul lato inferiore del kit di giunzione.

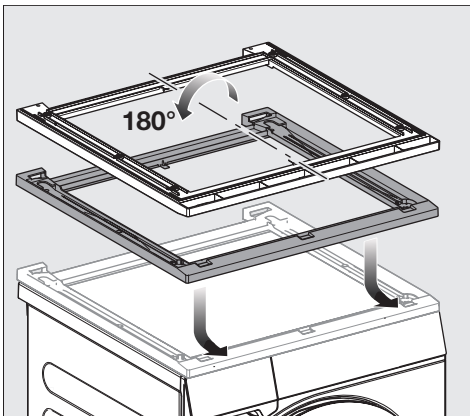

- Girare il kit di giunzione e posizionarlo sul coperchio della lavatrice.

Registrare il kit di giunzione

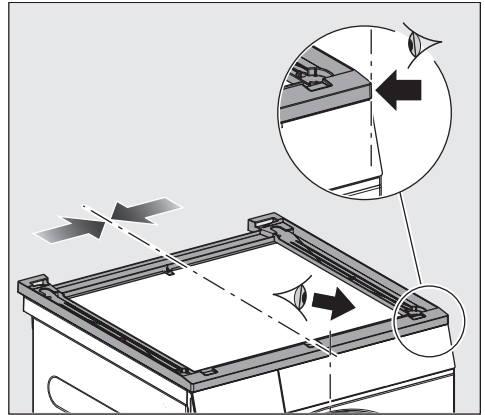

- Registrare il kit di giunzione a filo della lavatrice a sinistra e a destra e nella parte anteriore.

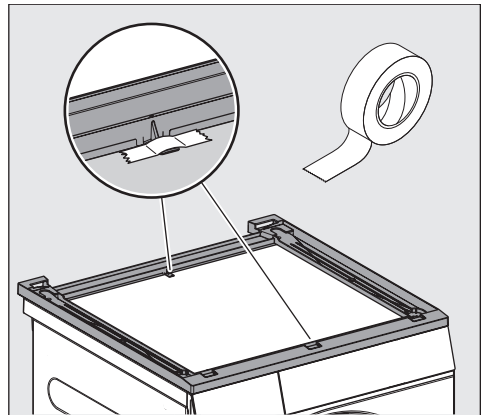

- Fissare al coperchio il kit di giunzione registrato utilizzando delle strisce adesive

Fissare il kit di giunzione

- Per il fissaggio utilizzare le sei viti a testa svasata in dotazione.

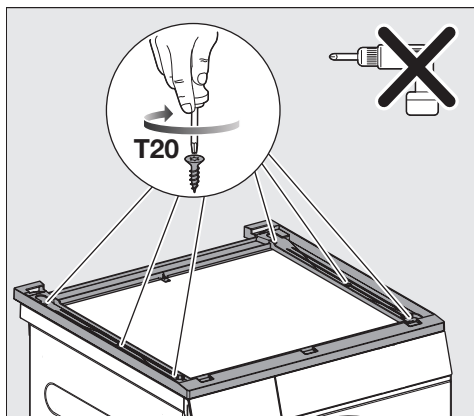

- Avvitare a mano e con cautela il kit di giunzione sul coperchio della lavatrice. Non avvitare eccessivamente le viti.

Preparare l'asciugatrice

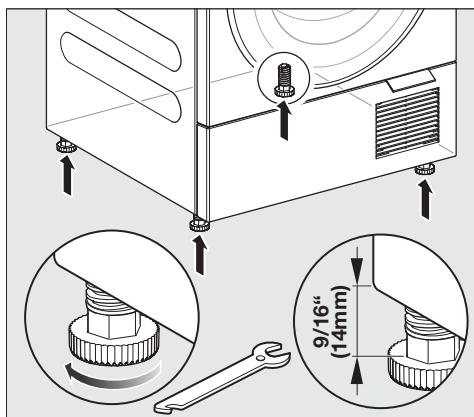

- Svitare i quattro piedini dell'asciugatrice.

Montare l'asciugatrice sul kit di giunzione per la colonna bucato

Posizionare l'asciugatrice sopra la lavatrice

Per questa fase sono necessarie **due persone**.

- Sollevare l'asciugatrice e inclinarla leggermente all'indietro mentre la si installa.

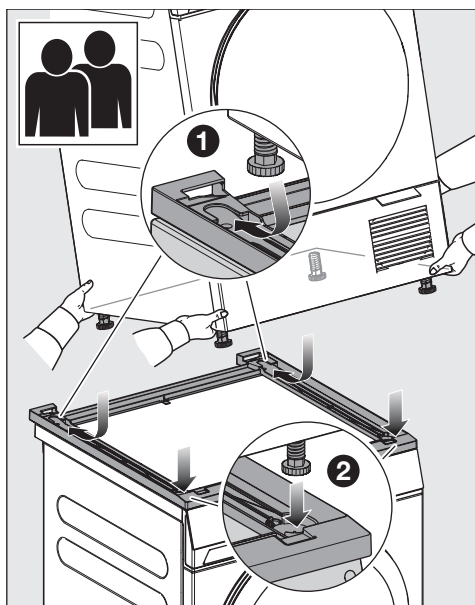

- 1 Posizionare prima i piedini posteriori nel kit di giunzione e spingerli completamente indietro.
- 2 Quindi posare i piedini anteriori.

I piedini dell'asciugatrice sono fissati nel kit di giunzione.

Smontare il kit di giunzione

Quando il kit di giunzione viene smontato, rimangono dei fori sul coperchio della lavatrice. I fori del coperchio fanno sì che la lavatrice non sia più a tenuta stagna. La lavatrice non può più funzionare.

Possibilità di chiudere i fori:

1. Chiudere i fori con silicone.
2. Fare montare un nuovo coperchio da uno specialista.

⚠ Apvirtimo pavojus dėl neteisingos skalbimo-džiovinimo kolonėlės statikos.

Skalbyklės niekada nemontuokite ant džiovyklės. Taip nebus užtikrinta skalbimo-džiovinimo kolonėlės statika.

Skalbimo-džiovinimo kolonėlėje skalbyklę visada statykite kaip pagrindą.

Skalbimo-džiovinimo kolonėlės matmenys

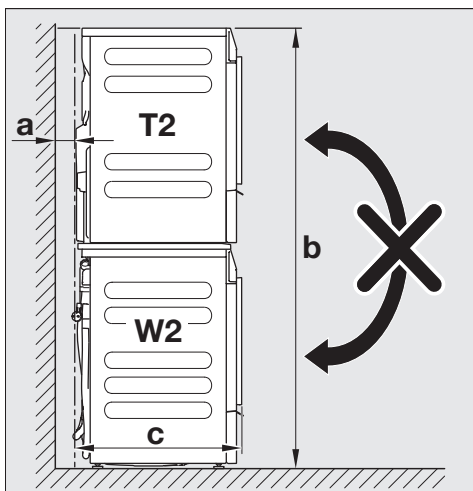

a = ne mažiau negu 2 cm

b = 172 cm

c = 65 cm

Skalbyklės-džiovyklės sujungimo rinkinio sudedamosios dalys

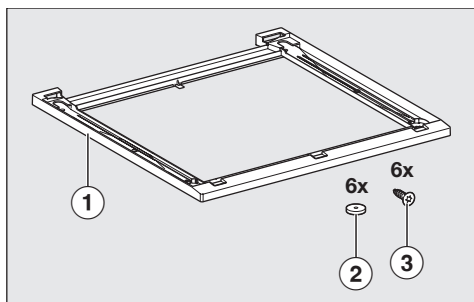

- ① Rėmas
- ② Sandarinimo žiedai
- ③ Įleidžiami varžtai sujungimo rinkiniui tvirtinti

Sujungimo rinkinio paruošimas

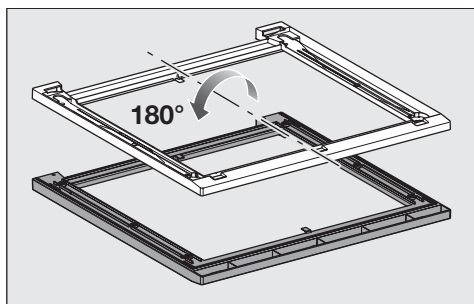

- Sujungimo rinkinį apatinę dalimi į viršų padėkite ant minkšto pagrindo, pvz., ant apklotu.

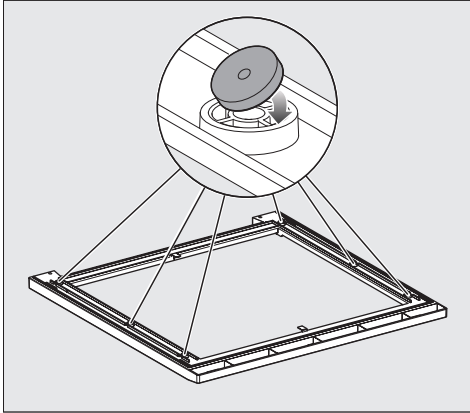

- Sujungimo rinkinio apačioje užklijuokite 6 sandarinimo žiedus.

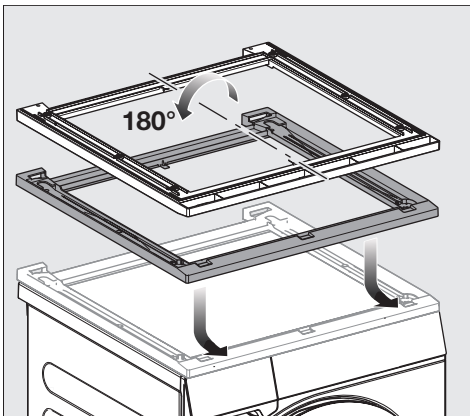

- Sujungimo rinkinį pasukite ir uždėkite ant skalbyklės dangčio.

Sujungimo rinkinio išlygiavimas

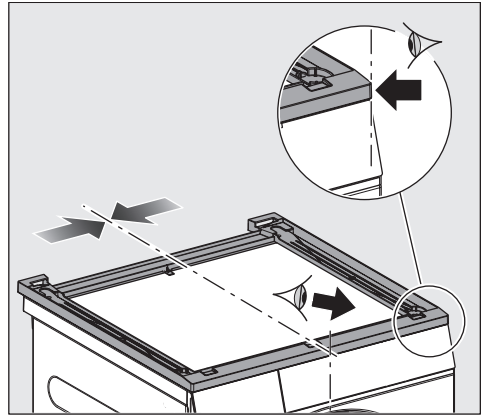

- Sujungimo rinkinį išlygiuokite kairėje, dešinėje ir priekyje, kad šis priglustų prie mašinos.

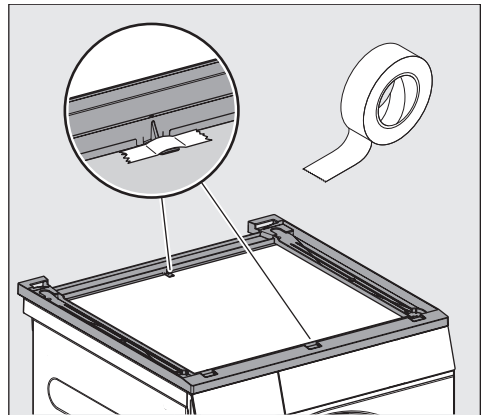

- Išlygiuotą sujungimo rinkinį lipniąja juostele pritvirtinkite prie dangčio

Sujungimo rinkinio tvirtinimas

- Tvirtinimui naudokite 6 kartų pristatamus įleidžiamus varžtus.

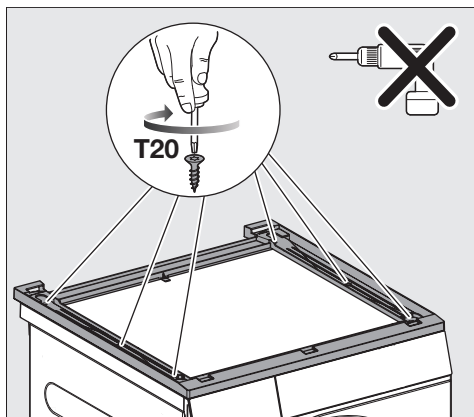

- Sujungimo rinkinį rankomis atsargiai sukite prie mašinos dangčio ir priveržkite. Stenkitės nepersukti varžtų.

Džiovyklės paruošimas

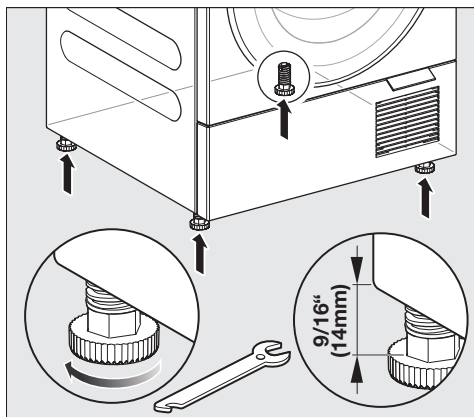

- Išsukite 4 džiovyklės kojeles.

Džiovyklės montavimas ant skalbyklės-džiovyklės sujungimo rinkinio

Džiovyklę pastatykite ant skalbyklės

Šiame etape **reikalingi 2 asmenys**.

- Džiovyklę pakelkite į viršų ir statydami šiek tiek paverskite atgal.

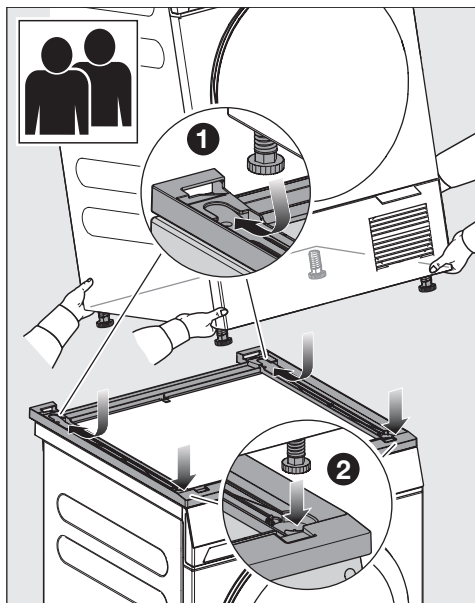

- 1 Į sujungimo rinkinį pirmiausia įstatykite galines kojeles ir stumkite jas iki galo atgal.
- 2 Tada įstatykite ir priekines kojeles.

Džiovyklės kojelės tvirtai įstatytos į sujungimo rinkinį.

Skalbyklės-džiovyklės sujungimo rinkinio išmontavimas

Skalbyklės-džiovyklės sujungimo rinkinį išmontavus, skalbyklės dangtyje lieka skylės. Dėl dangtyje esančių skylių skalbyklė nebėra sandari. Skalbyklę draudžiama naudoti.

Galimybė uždaryti skylės:

1. skylės uždarykite silikonu.
2. Paveskite specialistams sumontuoti naują dangtį.

⚠ Sagāšanās risks nepareizas veļas mazgājamās mašīnas un žāvētāja kolonnas statikas dēļ.

Veļas mazgājamo mašīnu nekad nedrīkst montēt uz žāvētāja. Veļas mazgājamo mašīnu un žāvētāja kolonnas statika netiek nodrošināta.

Vienmēr izmantojiet veļas mazgājamo mašīnu kā pamatu veļas mazgājamo mašīnu un žāvētāja kolonnai.

Veļas mazgājamo mašīnu un žāvētāja kolonnas izmēri

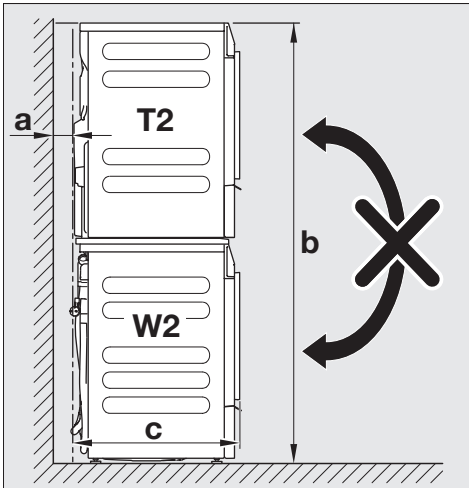

a = vismaz 2 cm

b = 172 cm

c = 65 cm

Veļas mazgājamo mašīnu un žāvētāja savienošanas komplekta daļas

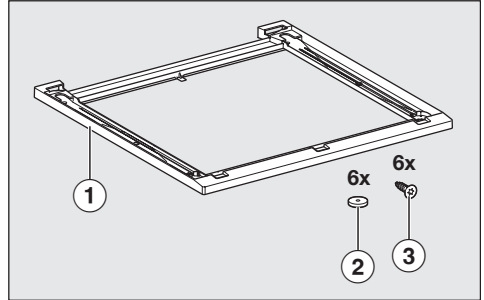

- ① Rāmis
- ② Blīvgredzeni
- ③ Gremdgalvas skrūves savienošanas komplekta nostiprināšanai

Savienošanas komplekta sagatavošana

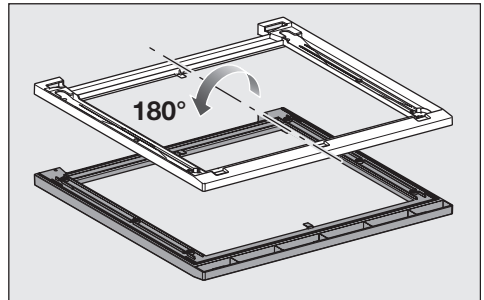

- Novietojiet savienošanas komplektu ar apakšpusi uz augšu uz mīksta pamatnes, piemēram, segas.

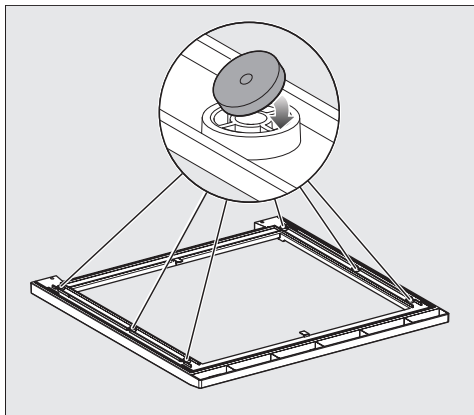

- Uzliņējiet 6 blīvgredzenus uz savienošanas komplekta apakšpusi.

Savienošanas komplekta pozicionēšana

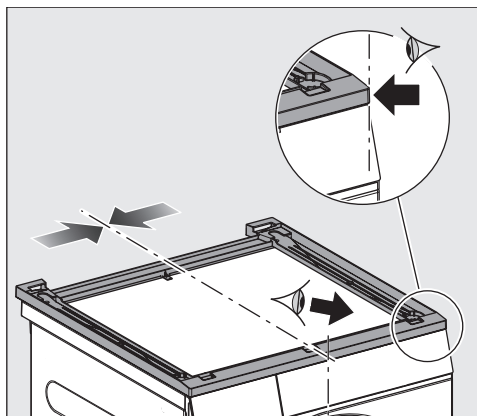

- Novietojiet savienošanas komplektu labajā un kreisajā pusē un priekšpusē līdz ar veļas mazgājamās mašīnas malu.

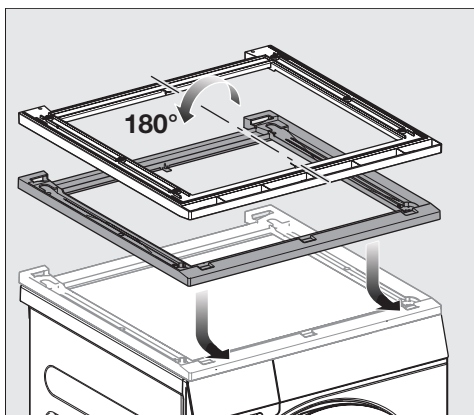

- Apgrieziet savienošanas komplektu un novietojiet to uz veļas mazgājamās mašīnas vāka.

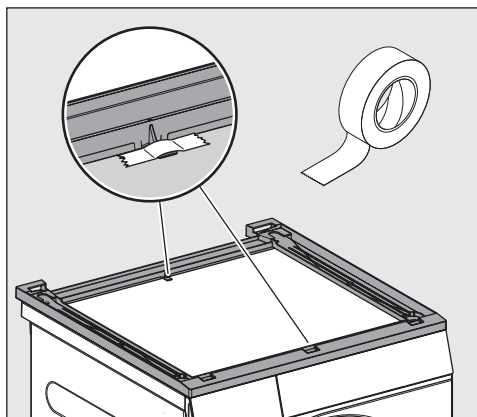

- Nofiksējiet pozicionēto savienošanas komplektu ar līmes strēmelēm uz vāka.

Savienošanas komplekta nostiprināšana

- Nostiprināšanai izmantojiet piegādes apjomā iekļautās 6 gremdgalvas skrūves.

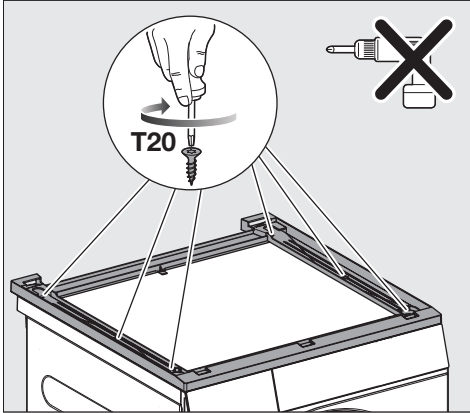

Montējiet veļas žāvētāju uz veļas mazgājamās mašīnas un žāvētāja savienošanas komplekta.

Žāvētāja novietošana uz veļas mazgājamās mašīnas

Šīs darbības veikšanai ir nepieciešamas **2 personas**.

- Ar rokām uzmanīgi pieskrūvējiet savienošanas komplektu uz veļas mazgājamās mašīnas vāka. Turklāt nepārgrieziet skrūves.

Žāvētāja sagatavošana

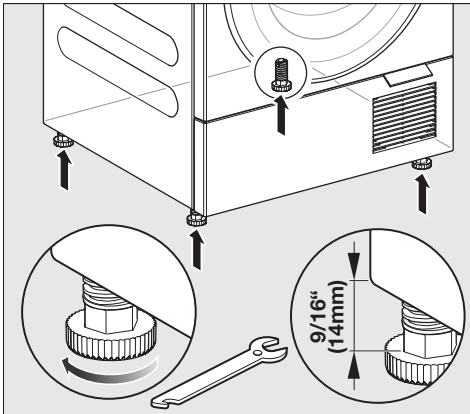

- Izskrūvējiet visas 4 žāvētāja kājas.

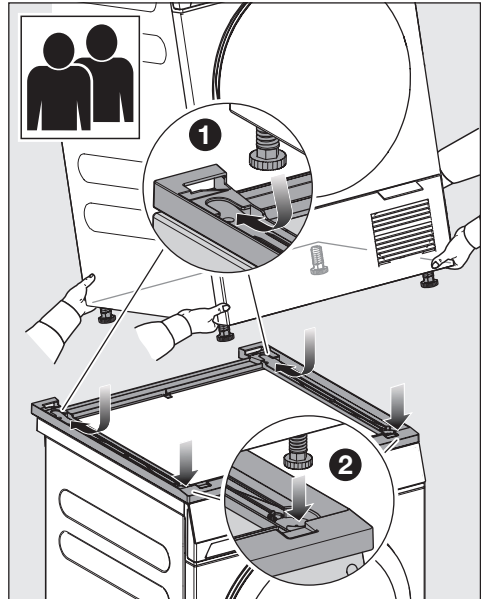

- 1 Vispirms savienošanas komplektā ievietojiet aizmugures kājas un bīdiet tās pilnībā līdz aizmugurei.

- 2 Pēc tam nolaidiet priekšējās kājas.

Žāvētāja kājas stingri atrodas savienošanas komplektā.

Veļas mazgājamās mašīnas un žāvētāja savienošanas komplek- ta demontāža

Pēc veļas mazgājamās mašīnas un žāvētāja savienošanas komplekta demontāžas veļas mazgājamās mašīnas vākā paliek caurumi. Vākā esošo caurumu dēļ netiek nodrošināts veļas mazgājamās mašīnas hermētiskums. Veļas mazgājamo mašīnu vairs nedrīkst ekspluatēt.

Caurumu aizdares iespējas

1. Aiztaisiet caurumus ar silikonu.
2. Lieciet speciālistiem uzmontēt jaunu vāku.

⚠ Kantelgevaar door onjuiste statica van de was-droogzuil.

De wasmachine mag nooit bovenop de droger worden geïnstalleerd. De statica van de was-droogzuil bestaat niet meer.

Gebruik altijd de wasmachine als basis voor de was-droogzuil.

Afmetingen was-droogzuil

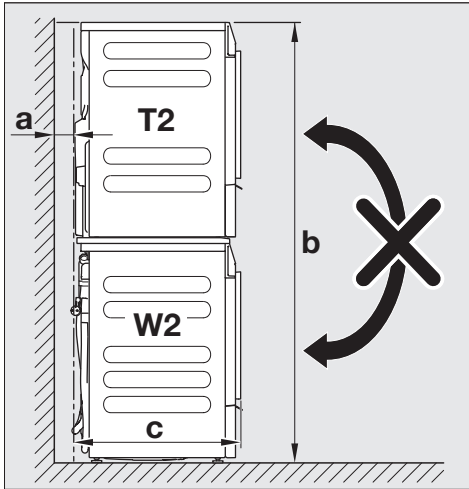

a = minimaal 2 cm

b = 172 cm

c = 65 cm

Onderdelen van het tussenstuk

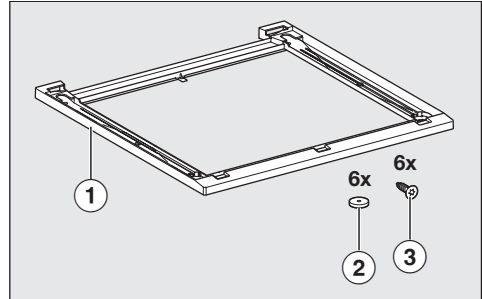

- ① Frame
- ② Dichtringen
- ③ Schroeven met verzonken kop voor bevestiging van de aansluitset

Tussenstuk voorbereiden

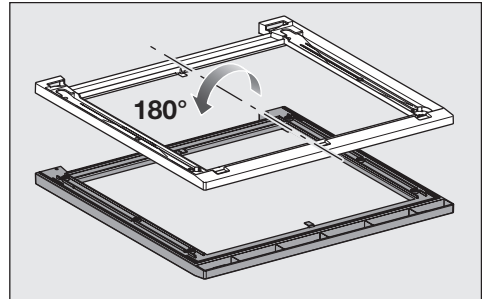

- Leg het tussenstuk op een zachte ondergrond, bijv. een deken, met de onderkant naar boven.

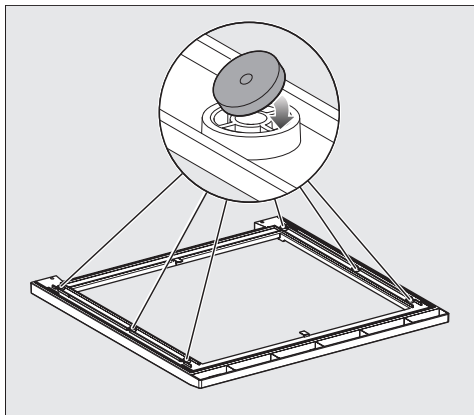

- Lijm de 6 dichtringen vast aan de onderkant van het tussenstuk.

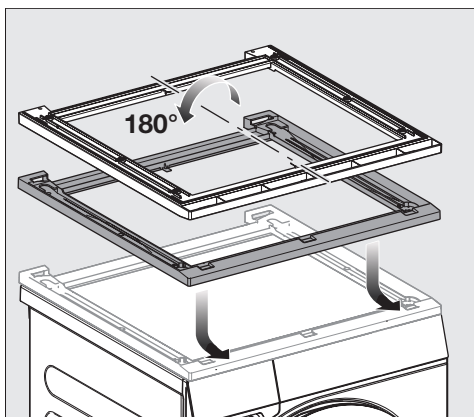

- Draai het tussenstuk en plaats de set op het deksel van de wasmachine.

Tussenstuk uitlijnen

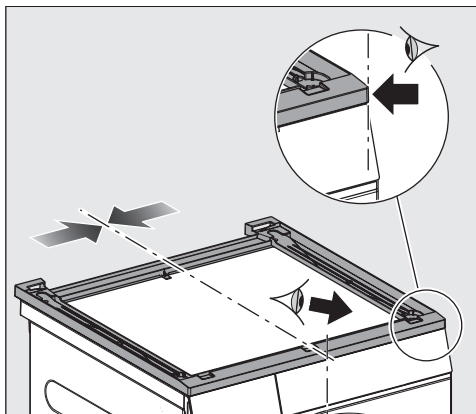

- Lijn het tussenstuk links en rechts en aan de voorkant gelijk met de wasmachine uit.

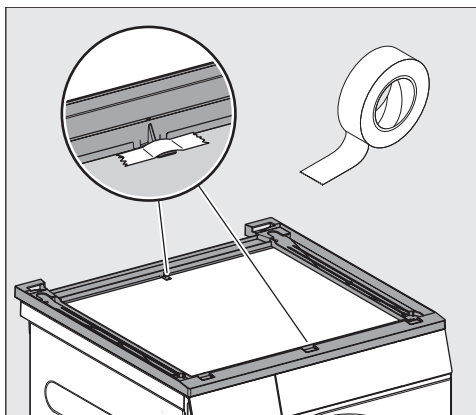

- Bevestig het uitgelijnde tussenstuk met plakband aan het deksel

Tussenstuk bevestigen

- Gebruik voor de bevestiging de meegeleverde 6 schroeven met verzonken kop.

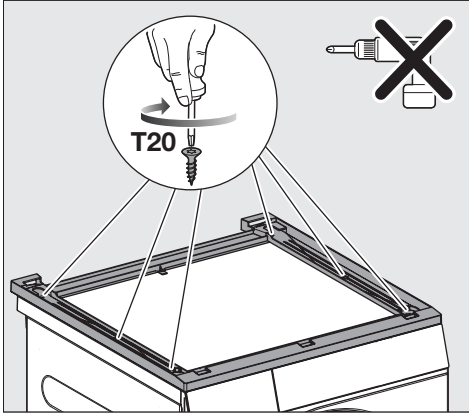

- Schroef het tussenstuk voorzichtig met de hand op het deksel van de wasmachine. Draai de schroeven daarbij niet te vast aan.

Droger voorbereiden

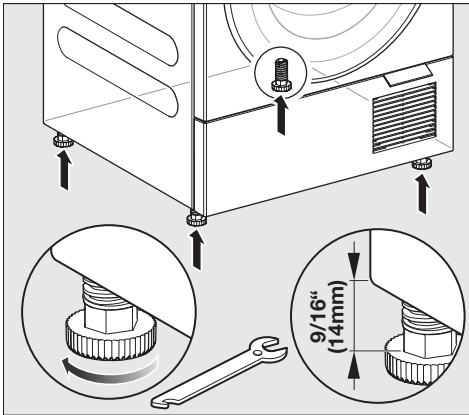

- Schroef de 4 voetjes van de droger los.

De droger op het tussenstuk monteren

Droger op wasmachine plaatsen

Voor deze stap zijn **2 mensen** nodig.

- Til de droger op en kantel deze tijdens het plaatsen iets naar achteren.

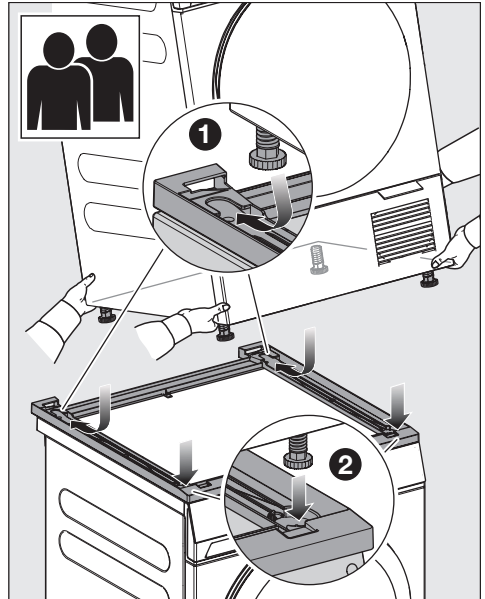

- 1 Plaats eerst de achterste poten in het tussenstuk en schuif de achterste poten helemaal naar achteren.
- 2 Zet daarna de voorste poten neer.

De voeten van de droger zitten vast in het tussenstuk.

Tussenstuk demonteren

Wanneer het tussenstuk wordt gedemonteerd, blijven er gaten achter in het deksel van de wasmachine. Door de gaten in het deksel is de wasmachine niet meer dicht. De wasmachine mag niet meer worden gebruikt.

Mogelijkheden om gaten te sluiten:

1. Sluit de gaten met siliconen.
2. Laat een nieuw deksel monteren door een specialist.

no - WTV 601

 Fare for å velte hvis det blir ubalanse i vask/tørk-søylen.

Vaskemaskinen må aldri installeres oppå tørketrommelen. Ellers vil det være ubalanse i vask/tørk-søylen

Sett alltid vaskemaskinen nederst i vask/tørk-søylen.

Mål på vask/tørk-søylen

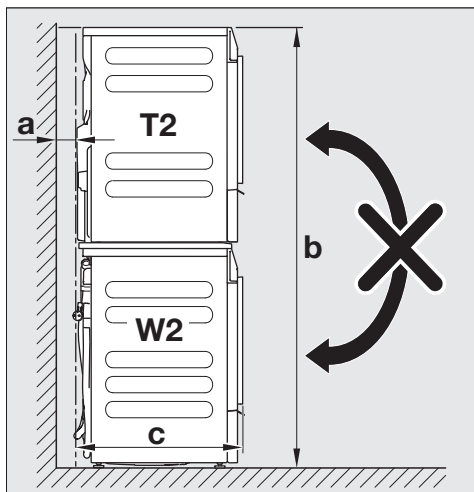

a = minst 2 cm

b = 172 cm

c = 65 cm

Komponenter i vask/tørk mellom-sats

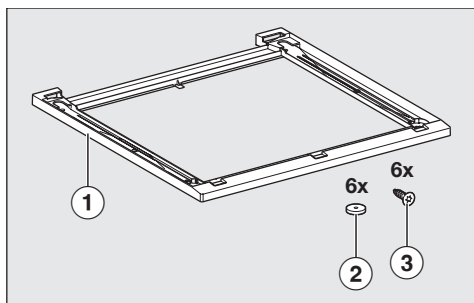

- ① Ramme
- ② Tetningsringer
- ③ Forsenkerskruer for feste av mellom-satsen

Klargjøre mellom-satsen

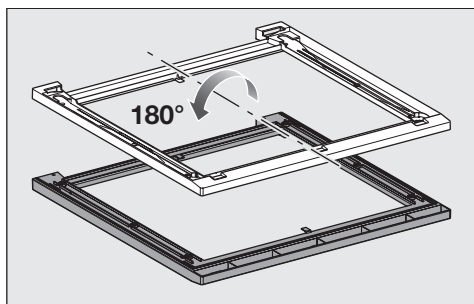

- Legg tilkoblingssettet på et mykt underlag, f.eks. et teppe, med undersiden vendt oppover.

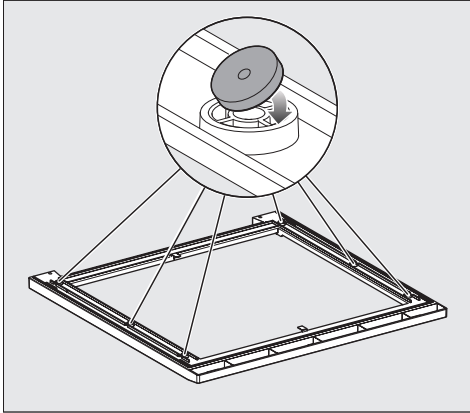

- Lim fast de 6 tetningsringene på undersiden av tilkoblingssettet.

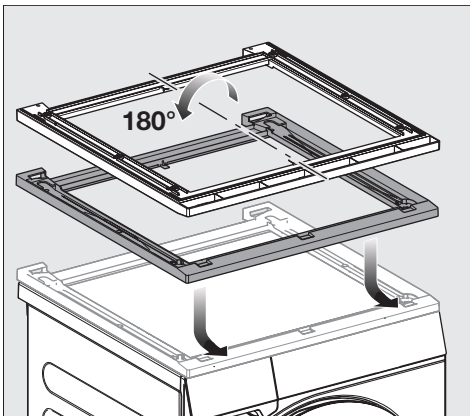

- Snu mellomsatsen og plasser den på dekselet til vaskemaskinen.

Justering av mellomsatsen

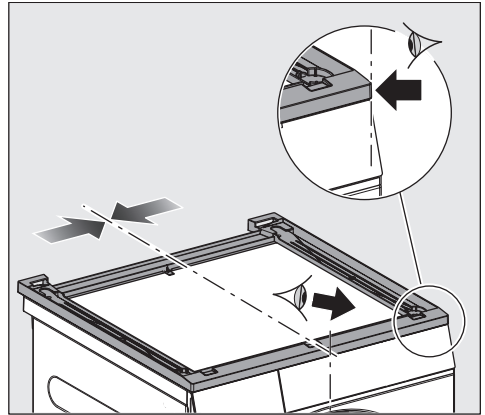

- Juster mellomsatsen i flukt med vaskemaskinen på venstre og høyre side og foran.

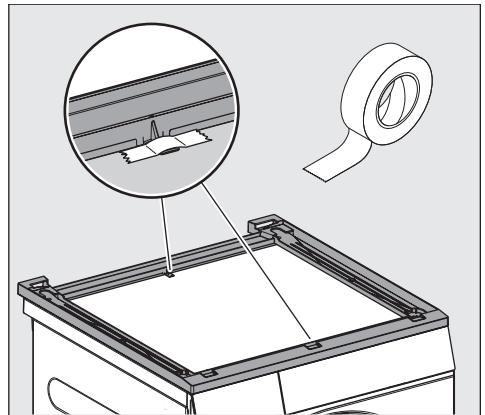

- Fest den justerte mellomsatsen til dekselet med klebebånd

Festing av mellomsatsen

- Bruk de 6 vedlagte forsenkerskruene til festing.

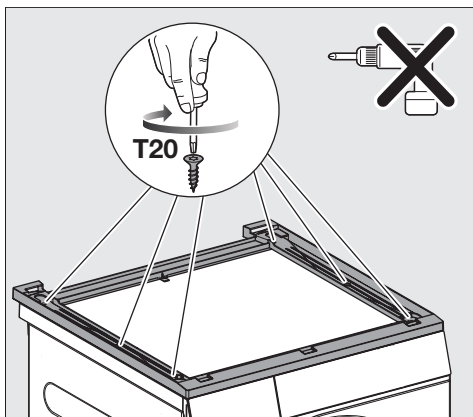

- Skru mellomtsatsen forsiktig fast på dekselet til vaskemaskinen for hånd. Ikke stram skruene for hardt.

Gjøre klar tørketrommelen

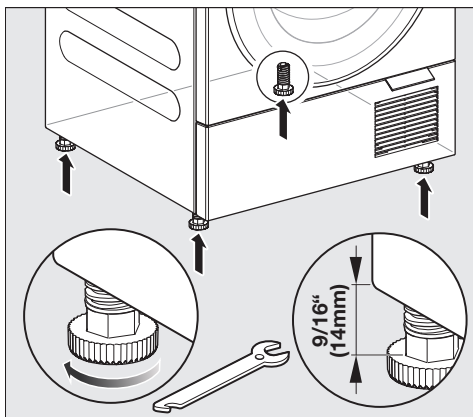

- Skru av de 4 føttene på tørketrommelen.

Montering av tørketrommelen på vask/tørk-mellomsatsen

Plasser tørketrommelen på vaskemaskinen

Det kreves **2 personer** til dette arbeidet.

- Løft opp tørketrommelen og vipp den litt bakover når du setter den opp.

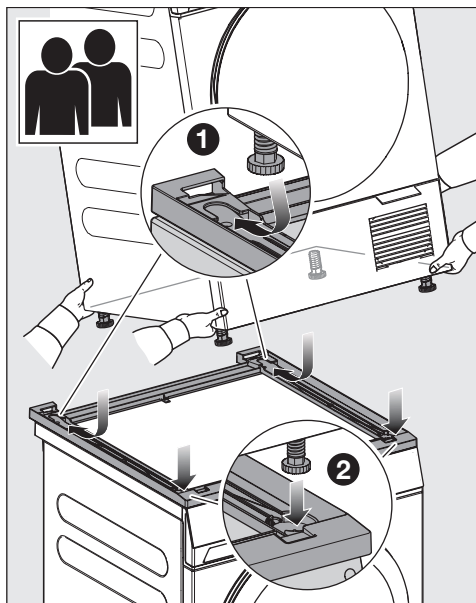

- 1 Plasser de bakre føttene først i mellomtsatsen, og skyv de bakre føttene helt bak.
- 2 Sett så ned de fremre føttene.

Føttene til tørketrommelen er festet i mellomtsatsen.

Demontering av vask/tørk mellomtsats

Når vask/tørk mellomtsatsen fjernes, vil det forbli hull i dekselet på vaskemaskinen. Hullene i dekselet betyr at vaskemaskinen ikke lenger er tett. Vaskemaskinen må ikke lenger betjenes.

Muligheter for å tette hullene:

1. Tett hullene med silikon.
2. Få montert et nytt deksel av fagfolk.

! Ryzyko przewrócenia z powodu wadliwego ustawienia kolumny piorąco-suszącej.

Nigdy nie wolno instalować pralki na suszarce. Stabilność statyczna kolumny piorąco-suszącej nie będzie wówczas więcej zapewniona.

Zawsze stosować pralkę jako podstawę dla kolumny piorąco-suszącej.

Wymiary kolumny piorąco-suszącej

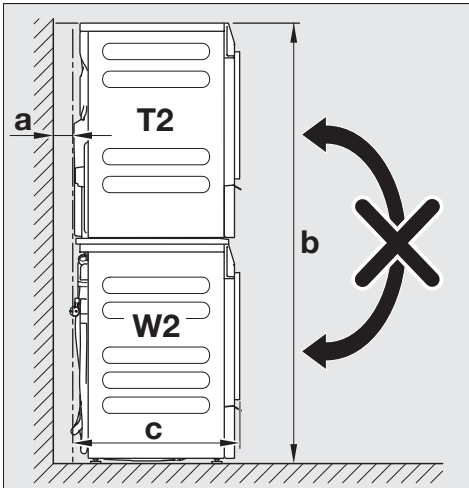

a = przynajmniej 2 cm

b = 172 cm

c = 65 cm

Elementy zestawu do połączenia pralki z suszarką

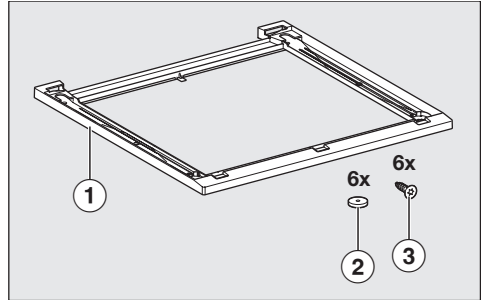

- ① Rama
- ② Uszczelki
- ③ Śruby z łbem stożkowym do zamocowania zestawu połączeniowego

Przygotowanie zestawu połączeniowego

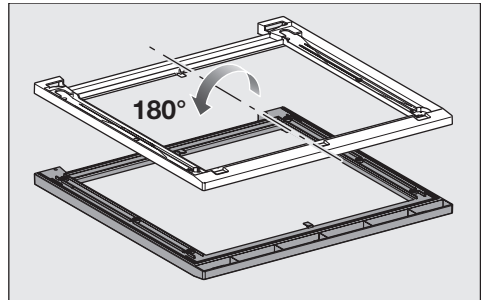

- Położyć zestaw połączeniowy spodem do góry na miękkiej podkładce, np. kocu.

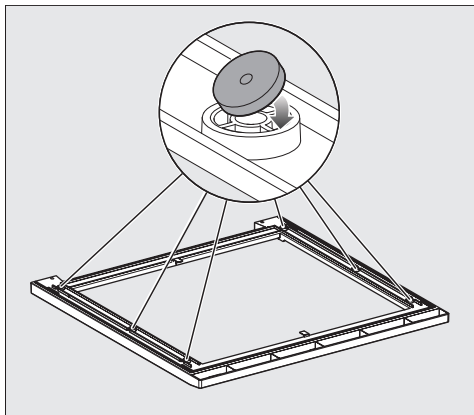

- Przykleić 6 uszczeliek na spodzie zestawu połączeniowego.

Wyrównywanie zestawu połączeniowego

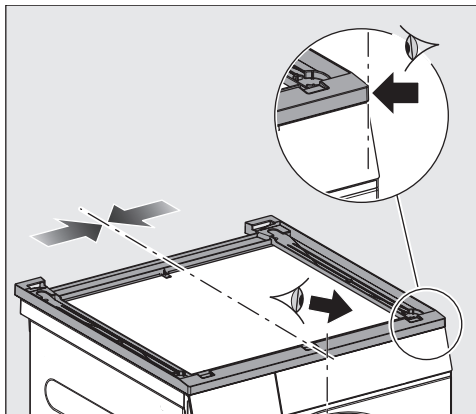

- Ustawić zestaw połączeniowy równo z pralką po lewej i prawej stronie oraz z przodu.

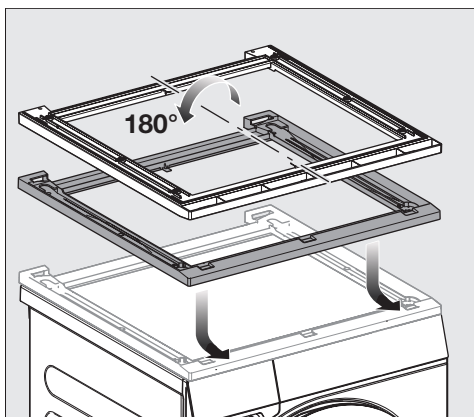

- Obrócić zestaw połączeniowy i umieścić go na pokrywie pralki.

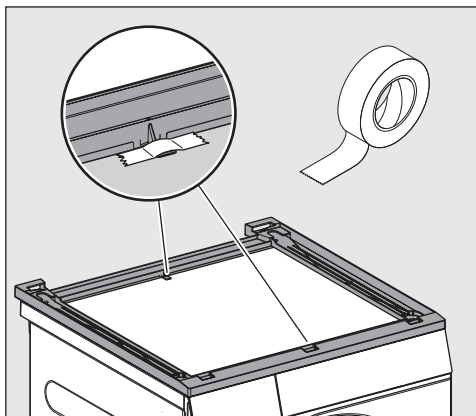

- Przymocować wyrównany zestaw połączeniowy do pokrywy za pomocą taśmy samoprzylepnej

Mocowanie zestawu połączeniowego

- Do mocowania należy użyć 6 dostarczonych śrub z łbem stożkowym.

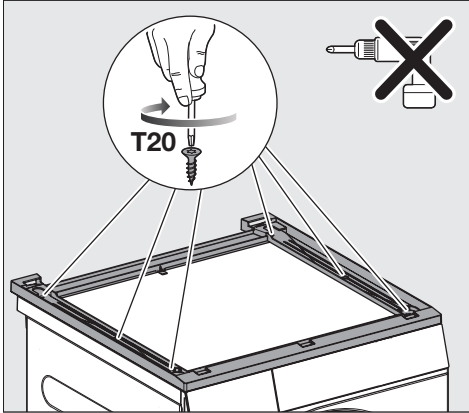

- Ostrożnie przykręcić ręcznie zestaw połączeniowy do pokrywy pralki. Nie przekręcić przy tym śrub.

Przygotowanie suszarki

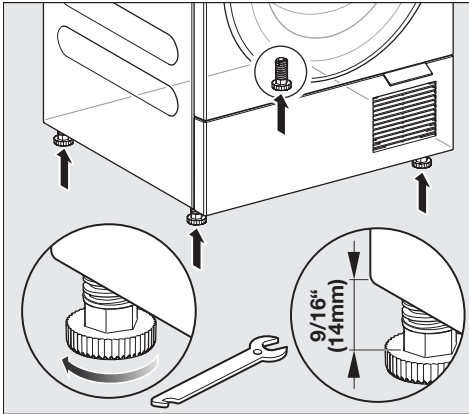

- Wykręcić 4 nóżki suszarki.

Montaż suszarki na zestawie do połączenia pralki z suszarką

Ustawianie suszarki na pralce

Do wykonania tego kroku wymagane są **2 osoby**.

- Przy ustawianiu podnieść suszarkę i przechylić ją lekko do tyłu.

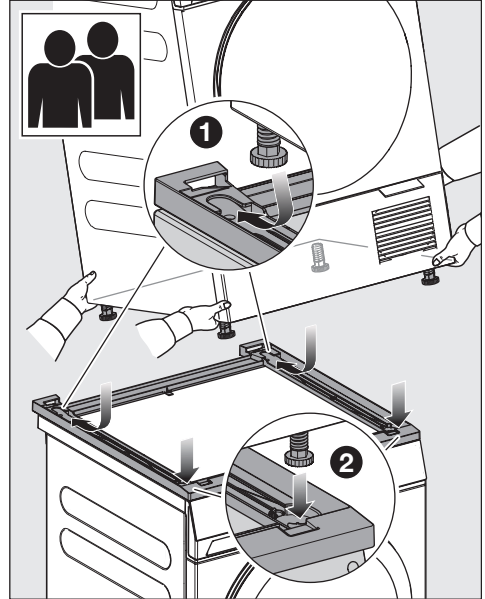

- 1 Najpierw umieścić tylne nóżki w zestawie połączeniowym i przesunąć tylne nóżki zupełnie do tyłu.
- 2 Następnie odstawić przednie nóżki.

Nóżki suszarki są ustawione w zestawie połączeniowym.

Demontaż zestawu do połączenia pralki z suszarką

Po usunięciu zestawu do połączenia pralki z suszarką w pokrywie pralki pozostają otwory. Przez otwory w pokrywie nie jest już więcej zapewniona szczelność pralki. Pralka nie może być więcej użytkowana.

Możliwości zamknięcia otworów:

1. Uszczelnić otwory silikonem.
2. Zlecić montaż nowej pokrywy specjalistom.

 Perigo de tombar devido a um equilíbrio estático anómalo da coluna lavar/secar.

A máquina de lavar roupa nunca deve ser instalada em cima da máquina de secar roupa. O equilíbrio estático da coluna lavar/secar deixa de estar presente.

Utilize sempre a máquina de lavar roupa como base para a coluna lavar/secar.

Medidas da coluna lavar/secar

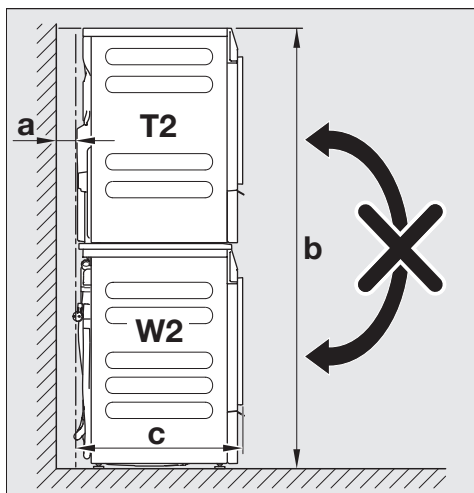

a = pelo menos 2 cm

b = 172 cm

c = 65 cm

Componentes do conjunto de ligação para coluna de lavar/secar

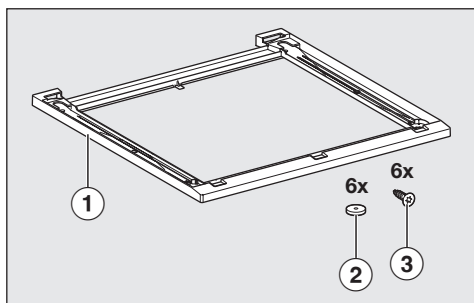

- ① Moldura
- ② Anéis de vedação
- ③ Parafusos de cabeça escareada para a fixação do conjunto de ligação

Preparar o conjunto de ligação

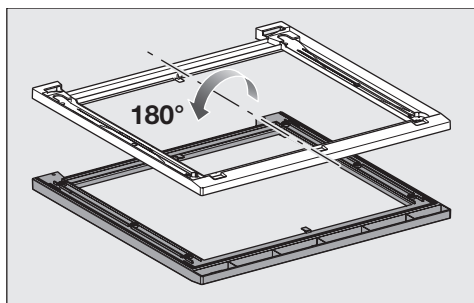

- Coloque o conjunto de ligação sobre uma superfície macia, p. ex., um cobertor, com a parte de baixo virada para cima.

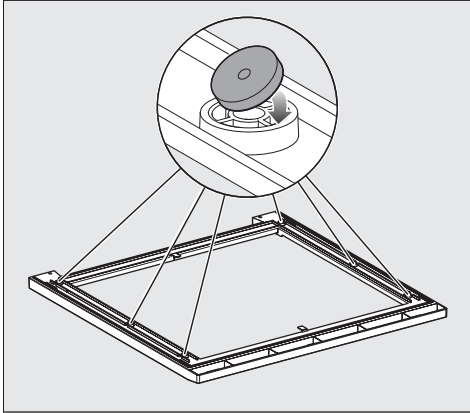

- Cole os 6 anéis de vedação na parte inferior do conjunto de ligação.

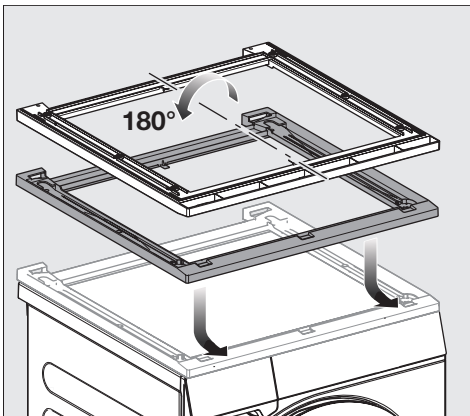

- Rode o conjunto de ligação e coloque o conjunto de ligação no tampo da máquina de lavar roupa.

Alinhar o conjunto de ligação

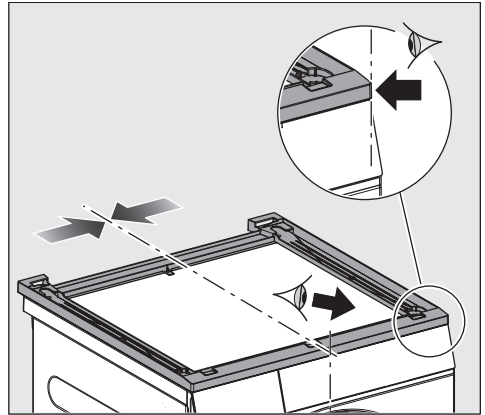

- Alinhe o conjunto de ligação com a máquina de lavar roupa à esquerda, à direita e à frente.

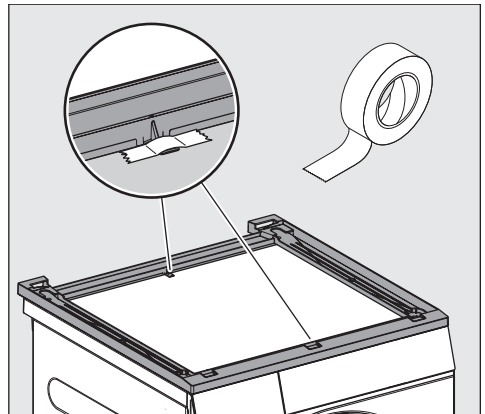

- Fixe o conjunto de ligação alinhado ao tampo com tiras adesivas

Fixar o conjunto de ligação

- Utilize os 6 parafusos de cabeça escaçada fornecidos para a fixação.

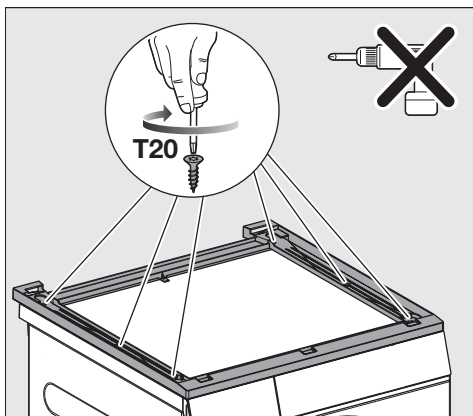

- Aparafuse cuidadosamente à mão o conjunto de ligação ao tampo da máquina de lavar roupa. Não aperte os parafusos em excesso.

Preparar a máquina de secar roupa

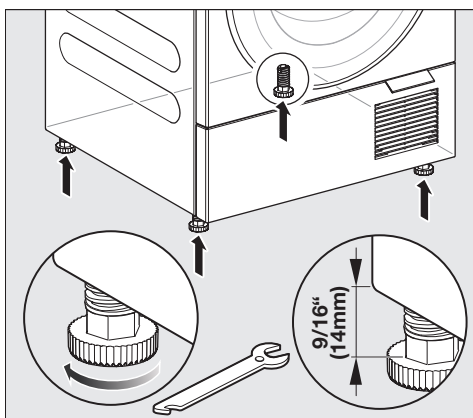

- Desaparafuse os 4 pés da máquina de secar roupa.

Montar a máquina de secar roupa no conjunto de ligação para coluna de lavar/secar

Colocar a máquina de secar roupa em cima da máquina de lavar roupa

São necessárias **2 pessoas** para este passo.

- Levante a máquina de secar roupa e incline-a ligeiramente para trás na montagem.

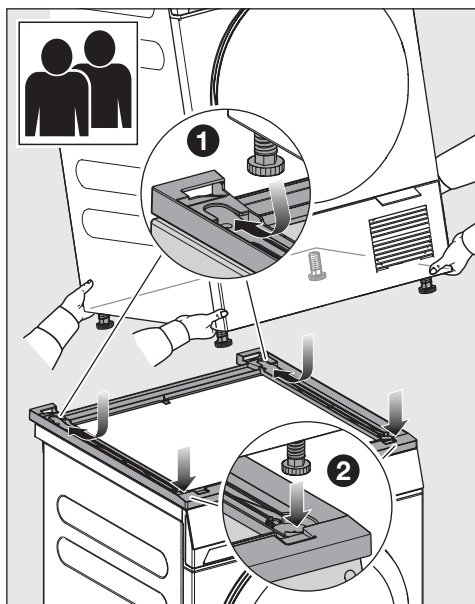

- 1 Coloque primeiro os pés traseiros no conjunto de ligação e empurre os pés traseiros totalmente para trás.
- 2 De seguida, baixe os pés dianteiros.

Os pés da máquina de secar roupa estão fixados no conjunto de ligação.

Desmontar o conjunto de ligação para coluna de lavar/secar

Quando o conjunto de ligação para coluna de lavar/secar é desmontado, ficam orifícios no tampo da máquina de lavar roupa. Os orifícios no tampo fazem com que a máquina de lavar roupa deixe de ser estanque. A máquina de lavar roupa não deve continuar a ser utilizada.

Possibilidades de selar os orifícios:

1. Sele os orifícios com silicone.
2. Solicite a montagem de um tampo novo a um técnico especializado.

⚠ Pericol de răsturnare din cauza staticii defectuoase a kit-ului de suprapunere mașină de spălat și uscător.

Mașina de spălat nu trebuie instalată niciodată deasupra uscătorului. Kit-ul de suprapunere a mașinii de spălat și a uscătorului nu mai este solid din punct de vedere structural.

Utilizați întotdeauna mașina de spălat ca bază pentru kit-ul de suprapunere mașină de spălat și uscător.

Dimensiunile kit-ului de suprapunere a mașinii de spălat rufe și uscătorului

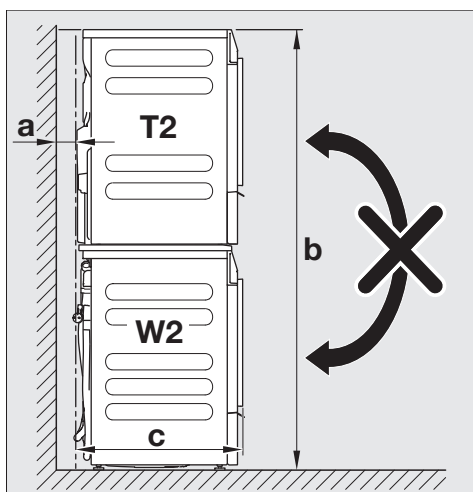

a = minimum 2 cm

b = 172 cm

c = 65 cm

Componentele setului de suprapunere a mașinii de spălat și a uscătorului

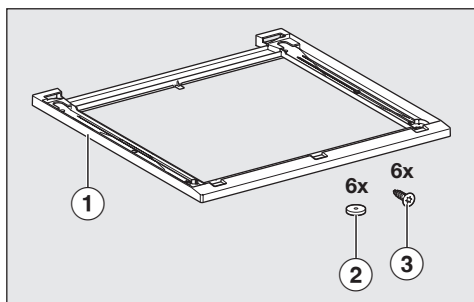

- ① Cadrul
- ② Garnituri
- ③ Șuruburi conice pentru fixarea setului de suprapunere

Pregătiți setul de suprapunere

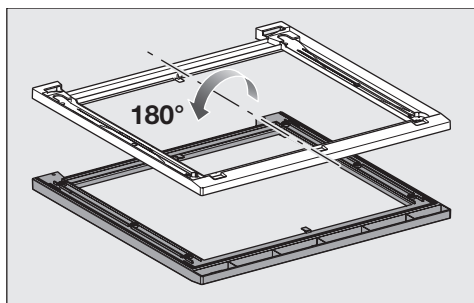

- Așezați setul de suprapunere pe o suprafață moale, de exemplu, o pătură, cu partea inferioară orientată în sus.

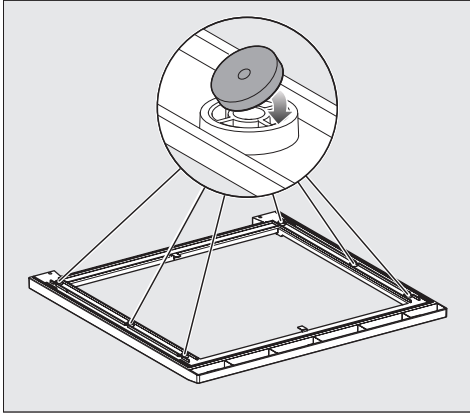

- Lipiți cele 6 garnituri pe partea inferioară a setului de suprapunere.

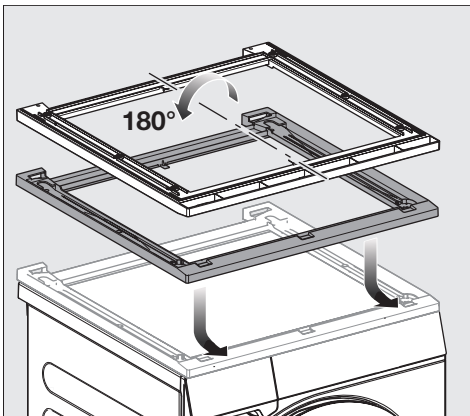

- Rotiți setul de suprapunere și puneți-l pe capacul mașinii de spălat.

Alinierea setului de suprapunere

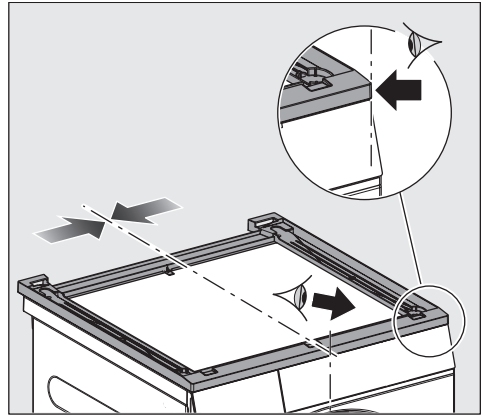

- Aliniați setul de suprapunere la nivelul mașinii de spălat la stânga, la dreapta și în față.

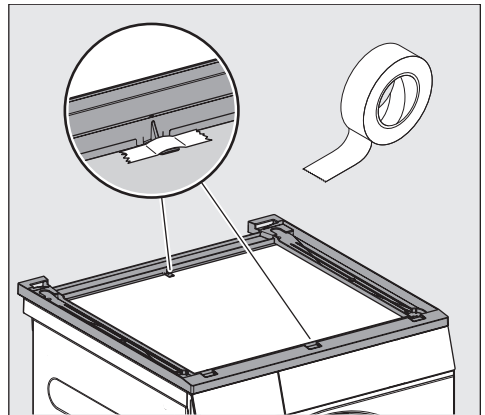

- Fixați setul de suprapunere aliniat la capac cu bandă adezivă

Fixarea setului de suprapunere

- Pentru fixare, utilizați cele 6 șuruburi cu cap conic furnizate.

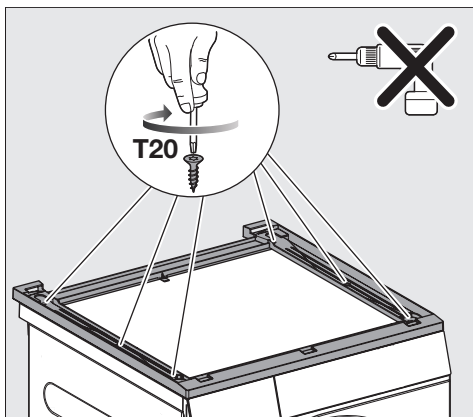

- Înșurubați cu grijă manual setul de suprapunere pe capacul mașinii de spălat. Nu strângeți prea tare șuruburile.

Pregătirea uscătorului

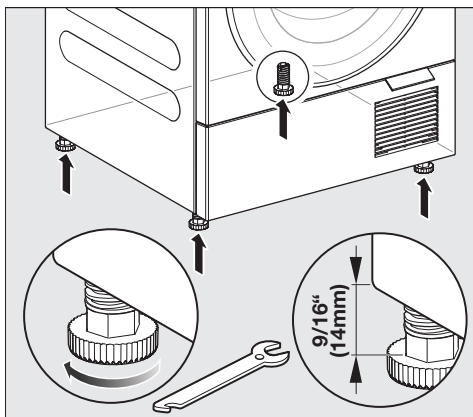

- Deșurubați cele 4 picioare ale uscătorului.

Montarea uscătorului la setul de suprapunere a mașinii de spălat și a uscătorului

Așezați uscătorul deasupra mașinii de spălat

Acest pas necesită **2 persoane**.

- Ridicați uscătorul în sus și înclinați-l ușor în spate atunci când îl instalați.

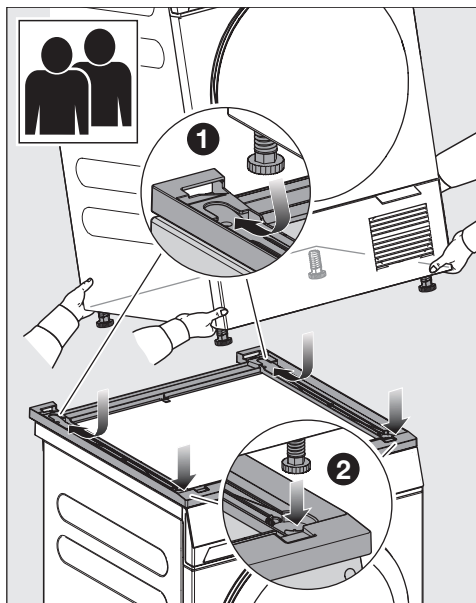

- 1 Așezați mai întâi picioarele din spate în setul de suprapunere și împingeți picioarele din spate complet înapoi.
- 2 Apoi așezați picioarele din față jos.

Picioarele uscătorului sunt fixate în setul de suprapunere.

Demontarea setului de suprapunere a mașinii de spălat și a uscătorului

Atunci când setul de suprapunere a mașinii de spălat rufe și a uscătorului este îndepărtat, rămân găuri în capacul mașinii de spălat rufe. Găurile din capac înseamnă că mașina de spălat nu mai este etanșă. Mașina de spălat nu mai poate fi utilizată.

Posibilități de închidere a găurilor:

1. Etanșați găurile cu silicon.
2. Solicitați unui specialist să monteze un nou capac.

⚠ Риск опрокидывания из-за неверных статических характеристик колонны из стиральной и сушильной машин.

Запрещается устанавливать стиральную машину на сушильную машину. Статические характеристики колонны из стиральной и сушильной машин в этом случае больше не будут соблюдены.

Всегда используйте стиральную машину в качестве основания для колонны из стиральной и сушильной машин.

Размеры колонны из стиральной и сушильной машин

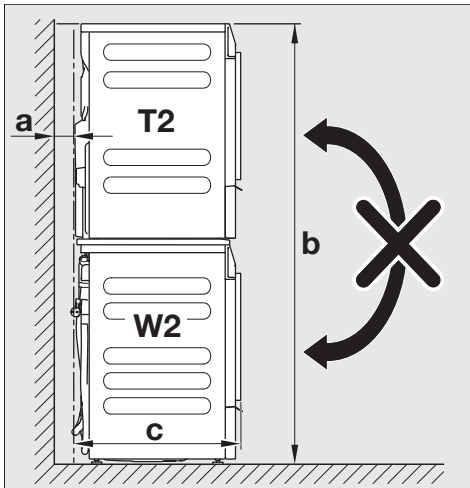

a = минимум 2 см

b = 172 см

c = 65 см

Компоненты монтажного комплекта для установки стиральной и сушильной машин в колонну

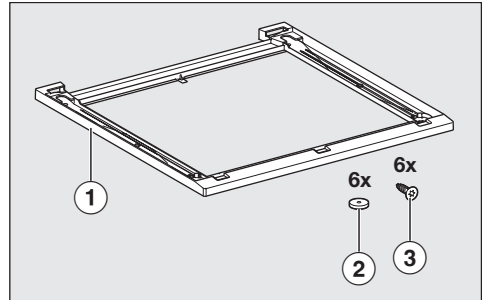

① Рамка

② Уплотнительное кольцо

③ Винты с потайной головкой для крепления монтажного комплекта

Подготовка монтажного комплекта

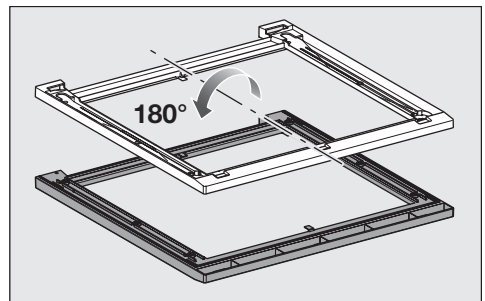

- Положите монтажный комплект на мягкую поверхность, например на одеяло, нижней стороной вверх.

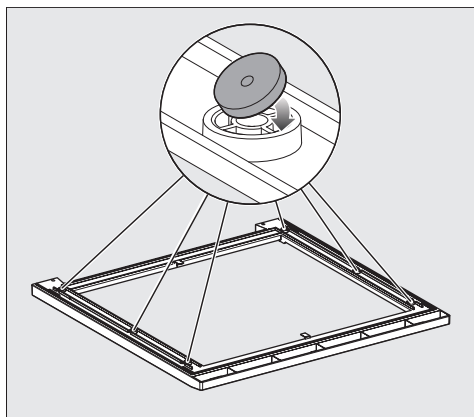

- Приклейте 6 уплотнительных колец к нижней стороне монтажного комплекта.

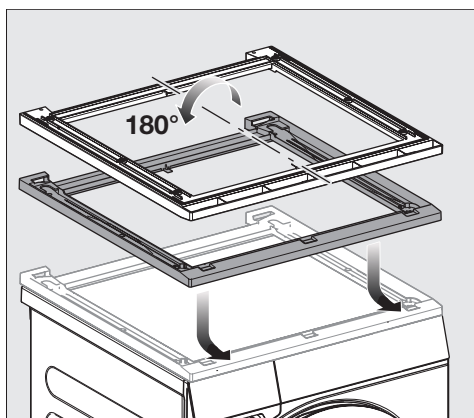

- Поверните монтажный комплект и положите его на крышку стиральной машины.

Выравнивание монтажного комплекта

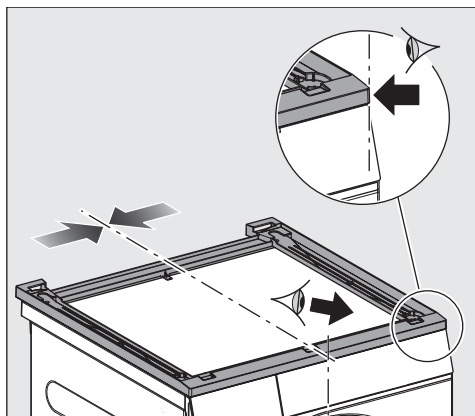

- Выровняйте монтажный комплект заподлицо со стиральной машиной слева и справа, а также спереди.

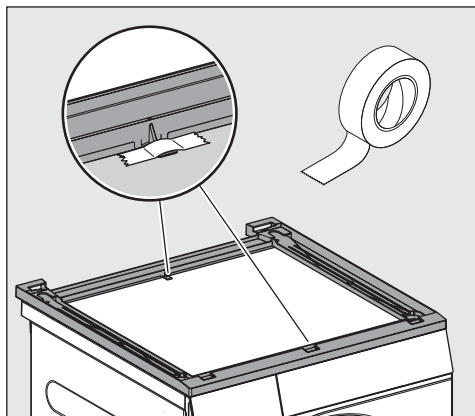

- Закрепите выровненный монтажный комплект на крышке с помощью клейкой ленты

Крепление монтажного комплекта

- Для крепления используйте 6 винтов с потайной головкой из комплекта поставки.

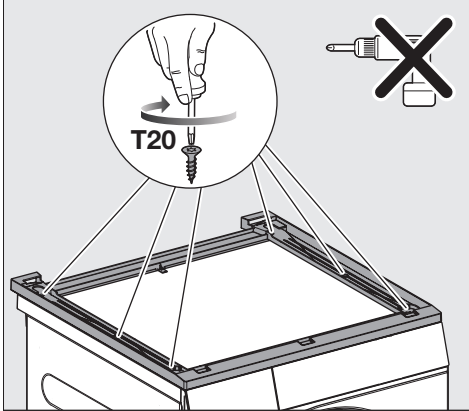

- Осторожно приверните монтажный комплект к крышке стиральной машины вручную. Не затягивайте винты слишком сильно.

Подготовка сушильной машины

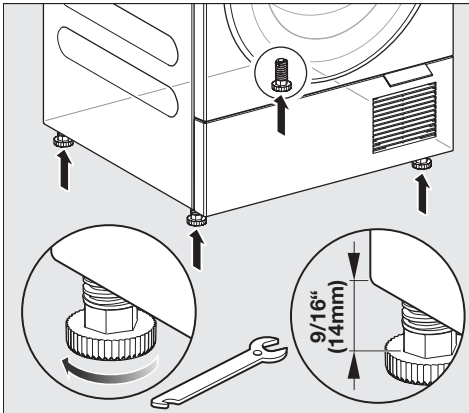

- Выверните 4 ножки сушильной машины.

Установка сушильной машины на монтажный комплект для установки стиральной и сушильной машин в колонну

Установка сушильной машины на стиральную машину

Для выполнения этого шага необходимы **два человека**.

- При установке сушильной машины поднимите её и слегка наклоните назад.

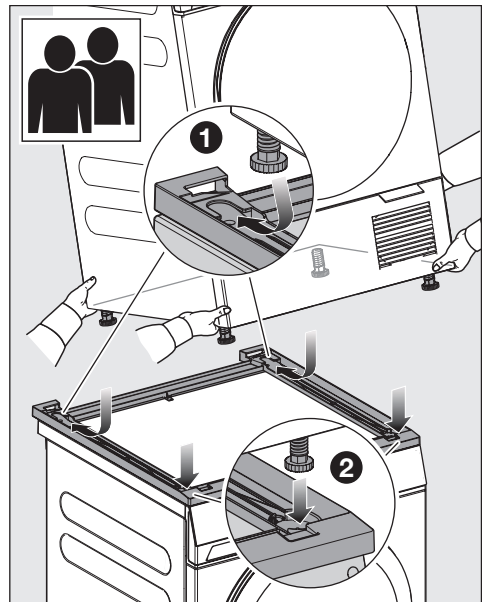

- 1 Сначала установите задние ножки в монтажный комплект и задвиньте их до упора назад.

- 2 Затем установите передние ножки.

Ножки сушильной машины в монтажном комплекте закреплены.

Демонтаж комплекта для установки стиральной и сушильной машин в колонну

После демонтажа комплекта для установки стиральной и сушильной машин в колонну в крышке стиральной машины остаются отверстия. Отверстия в крышке означают, что стиральная машина утратила герметичность. Эксплуатировать стиральную машину далее нельзя.

Как можно закрыть отверстия:

1. Заделайте отверстия с помощью силикона.
2. Поручите установку новой крышки специалистам.

! Riziko prevrátenia v dôsledku chybnjej statiky vežového usporiadania práčky so sušičkou.

Práčka sa nesmie nikdy montovať na sušičku. Vežové usporiadanie práčky so sušičkou už nezodpovedá statike. Práčku vždy používajte ako základňu pre vežové usporiadanie práčky so sušičkou.

Rozmer vežového usporiadania práčky a sušičky

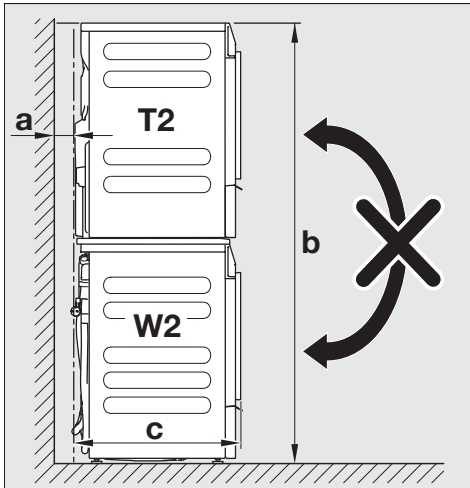

a = minimálne 2 cm

b = 172 cm

c = 65 cm

Časti montážnej sady vežového usporiadania práčky a sušičky

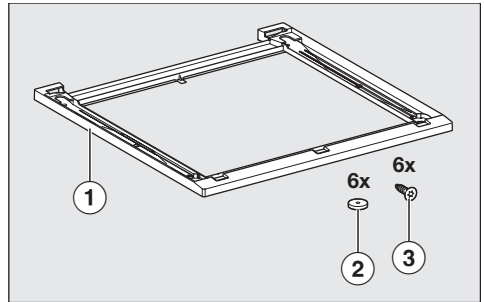

- ① Rám
- ② Tesniace krúžky
- ③ Skrutky so zápusťou na upevnenie montážnej sady

Príprava montážnej sady

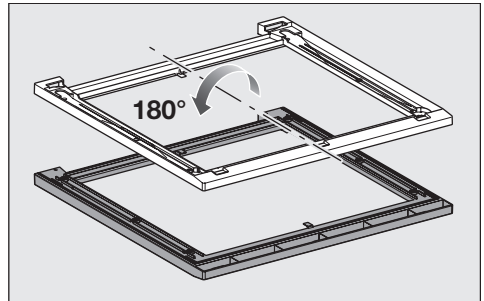

- Montážnu sadu položte na mäkký povrch, napr. na deku, spodnou stranou smerom nahor.

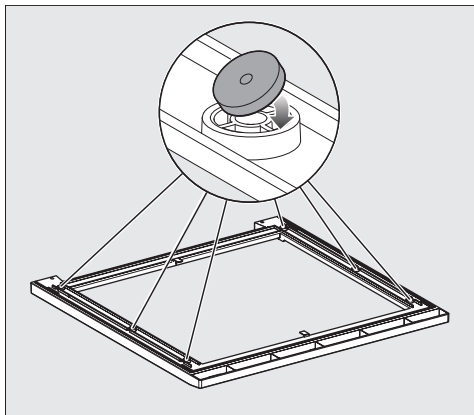

- Prilepte 6 tesniacich krúžkov na spodnú stranu montážnej sady.

Zarovnanie montážnej sady

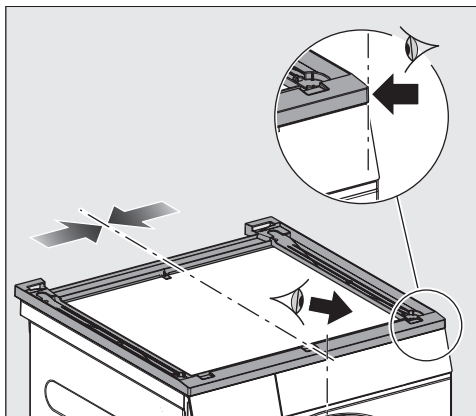

- Montážnu sadu zarovnajte do jednej roviny s prúčkou na ľavej a pravej strane a vpredu.

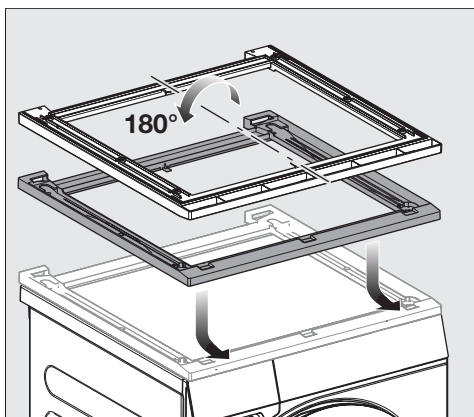

- Otočte montážnu sadu a umiestnite ju na veko práčky.

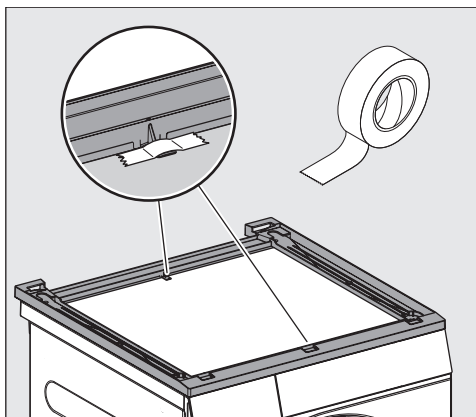

- Zafixujte zarovnanú montážnu sadu na veko pomocou lepiacej pásky

Upevnenie montážnej sady

- Na upevnenie použite 6 dodaných skrutiek so zápusťou.

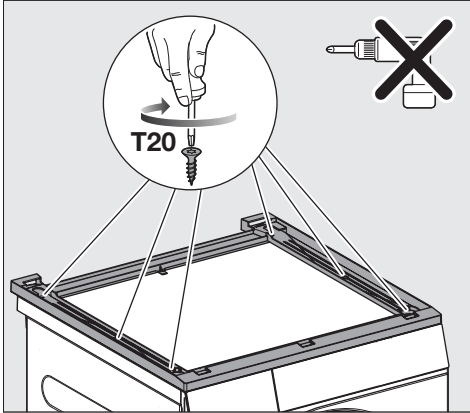

- Montážnu sadu opatrne naskrutkujte rukou na veko práčky. Skrutky príliš neutiahnite.

Príprava sušičky

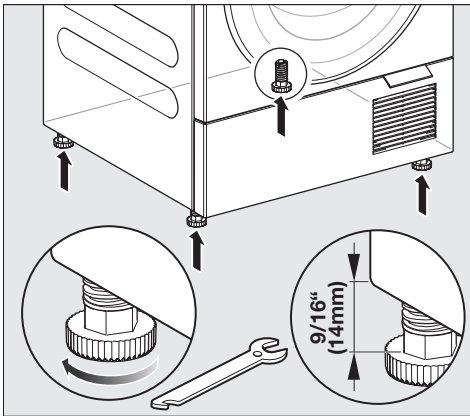

- Vyskrutkujte 4 nohy sušičky.

Namontujte sušičku na montážnu sadu pre vežové usporiadanie práčky a sušičky

Postavte sušičku na práčku

Na tento krok sú potrebné **2 osoby**.

- Pri umiestňovaní zdvihnite sušičku a mierne ju nakloňte dozadu.

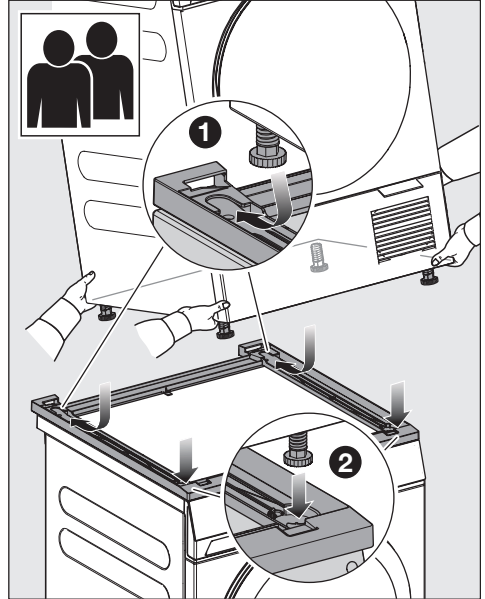

- 1 Najskôr vložte zadné nohy do montážnej sady a zatlačte ich úplne dozadu.
- 2 Potom vložte predné nohy.

Nohy sušičky stoja pevne v montážnej sade.

Demontáž montážnej sady na vežové usporiadanie práčky a sušičky

Po demontáži montážnej sady pre vežové usporiadanie zostanú vo veku práčky otvory. Otvory vo veku znamenajú, že práčka už nie je vodotesná. Práčka sa už nesmie prevádzkovať.

Možnosti uzatvorenia otvorov:

1. Otvory utesnite silikónom.
2. Nechajte si odborníkom namontovať nové veko.

⚠ Nevarnost prevrnitve zaradi napačne statike pralno-sušilnega stolpa.

Pralni stroj ne sme biti nikoli montiran na sušilnega. Statika pralno-sušilnega stolpa v tem primeru ni več ustrezna. Kot osnovo pralno-sušilnega stolpa vedno uporabite pralni stroj.

Mere pralno-sušilnega stolpa

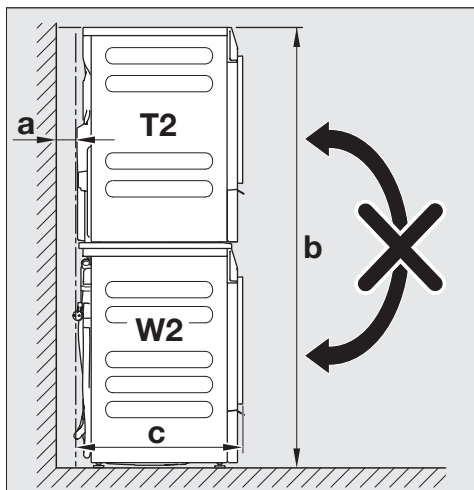

a = vsaj 2 cm

b = 172 cm

c = 65 cm

Sestavni deli veznega elementa za pralno-sušilni stolp

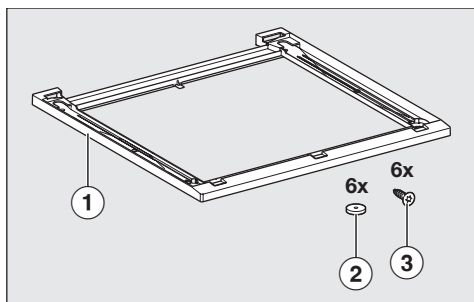

- ① Okvir
- ② Tesnilni obročki
- ③ Vijaki z ugrezno glavo za pritrditev veznega elementa

Priprava veznega elementa

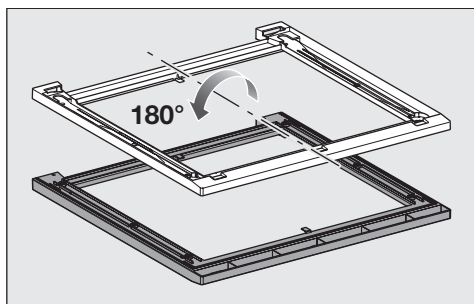

- Vezni element položite s spodnjo stranjo navzgor na mehko podlago, npr. odejo.

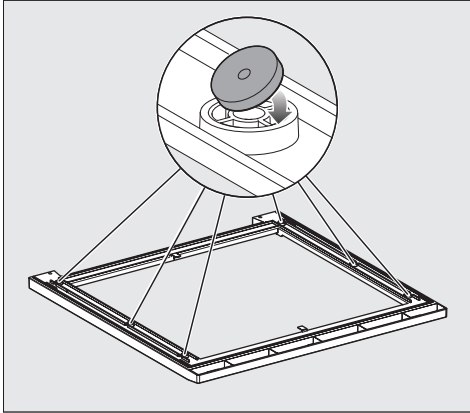

- Na spodnjo stran veznega elementa prilepite šest tesnilnih obročkov.

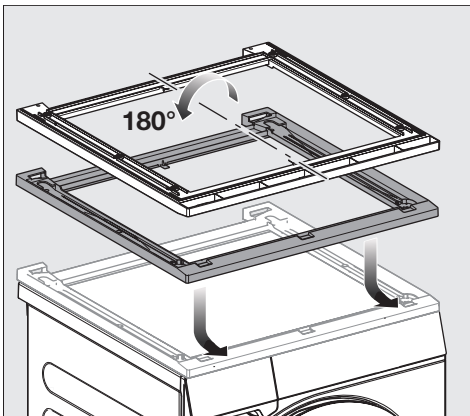

- Vezni element obrnite in ga položite na pokrov pralnega stroja.

Poravnavanje veznega elementa

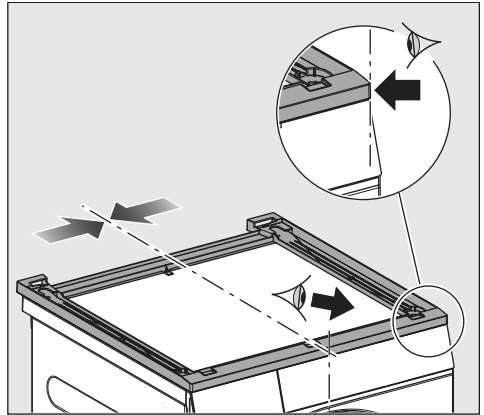

- Vezni element poravnajte levo, desno in spredaj s pralnim strojem.

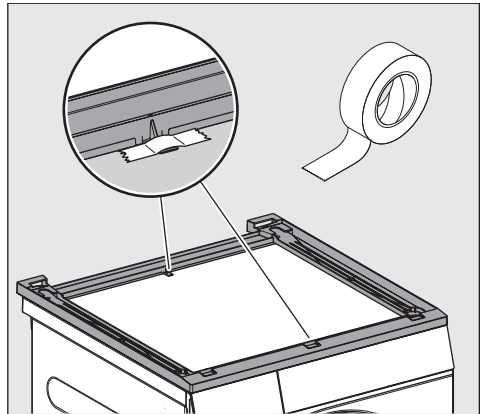

- Poravnani vezni element fiksirajte z lepilnim trakom na pokrov.

Pritrditev veznega elementa

- Za pritrditev uporabite priloženih šest vijakov z ugrezno glavo.

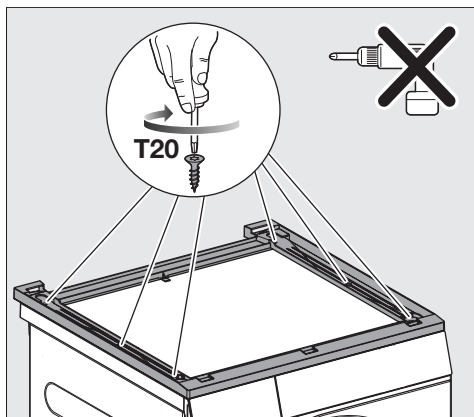

- Vezni element previdno privijte z roko na pokrov pralnega stroja. Pri tem vijakov ne smete preveč priviti.

Prilpa sušilnega stroja

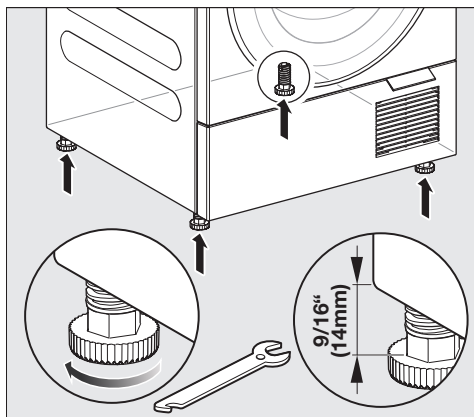

- Odvijte vse štiri noge sušilnega stroja.

Montaža sušilnega stroja na vezni element za pralno-sušilni stolp

Postavitev sušilnega stroja na pralni stroj

Za ta korak sta potrebni **dve osebi**.

- Dvignite sušilni stroj in ga pri postavljanju nagnite rahlo nazaj.

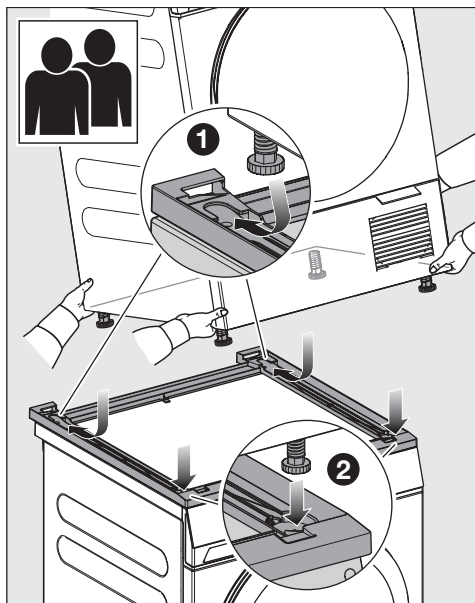

- 1 V vezni element najprej namestite zadnji nogi in ju potisnite do konca nazaj.
- 2 Nato odložite še sprednji nogi.

Noge sušilnega stroja trdno stojijo v veznem elementu.

Demontaža veznega elementa za pralno-sušilni stolp

Če odstranite vezni element za pralno-sušilni stolp, v pokrovu pralnega stroja ostanejo luknje. Zaradi lukenj v pokrovu tesnost pralnega stroja ni več zagotovljena. Pralnega stroja ne smete več uporabljati.

Luknje lahko zaprete na enega od naslednjih načinov:

1. Luknje zatesnite s silikonom.
2. Strokovnjak naj na stroj montira nov pokrov.

⚠ Opasnost od prevrtanja usled pogrešne statike stuba za pranje i sušenje veša.

Mašina za pranje veša se nikada ne sme montirati na mašinu za sušenje veša. Statika stuba za pranje i sušenje veša više nije zagantovana.

Kao osnovu stuba za pranje i sušenje veša uvek koristite mašinu za pranje veša.

Dimenzije stuba za pranje i sušenje veša

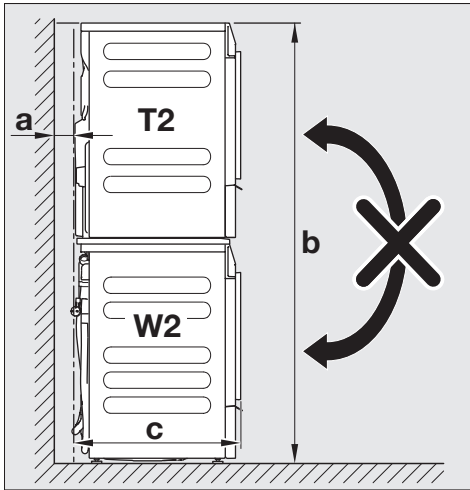

a = najmanje 2 cm

b = 172 cm

c = 65 cm

Sastavni delovi veznog elementa mašina za pranje i sušenje

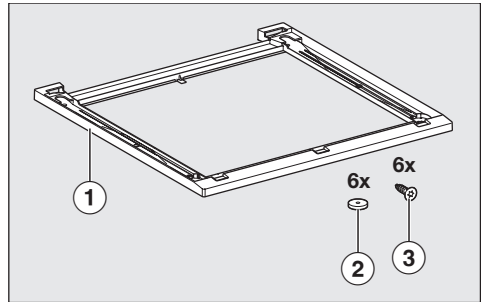

① Okvir

② Zaptivni prstenovi

③ Zavrtnji sa upuštenom glavom za fiksiranje veznog elementa

Priprema veznog elementa

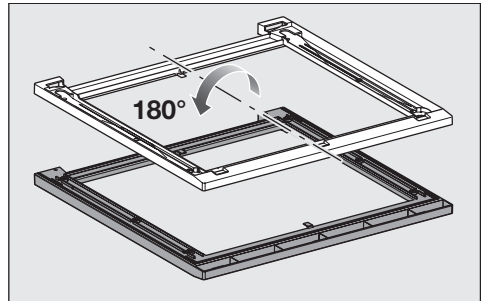

■ Položite vezni element sa donjom stranom okrenutom nagore na mekanu podlogu, npr. na čebe.

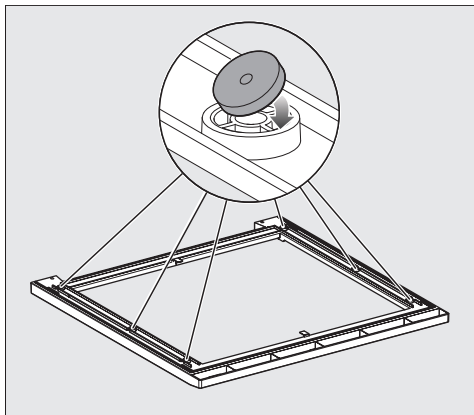

- Zalepite 6 zaptivnih prstenova na donju stranu veznog elementa.

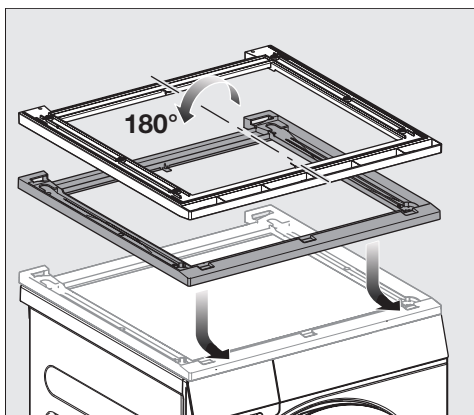

- Okrenite vezni element i postavite ga na poklopac mašine za pranje veša.

Ravnanje veznog elementa

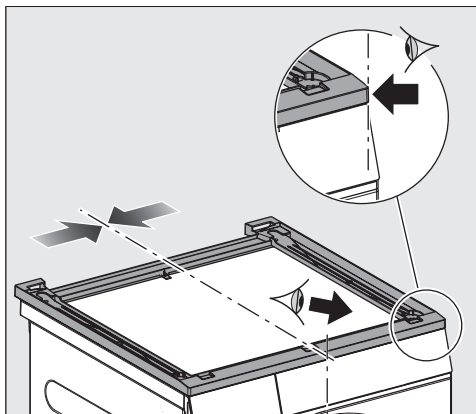

- Poravnajte vezni element tako da levo, desno i napred bude u ravni sa mašinom za pranje veša.

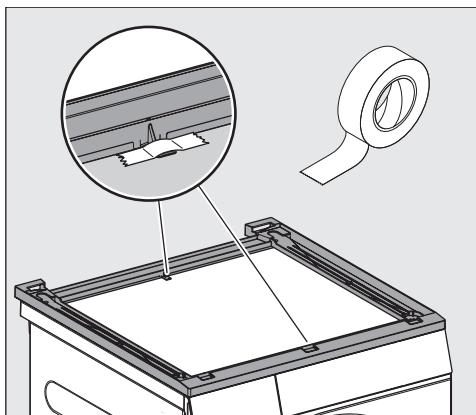

- Pomoću lepljivih traka pričvrstite poravnati vezni element za poklopac

Učvršćivanje veznog elementa

- Za učvršćivanje koristite 6 isporučених zavrtnjeva sa upuštenom glavom.

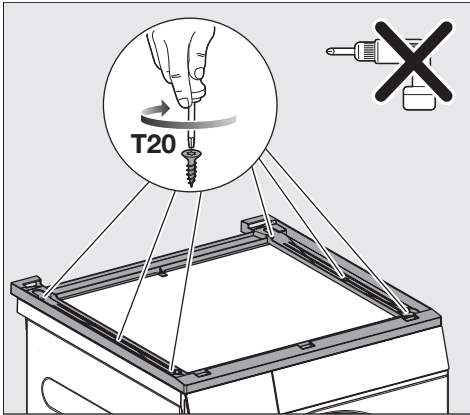

- Zavrtnjima pažljivo ručno učvrstite vezni element na poklopac mašine za pranje veša. Pri tome nemojte suviše zatezati zavrtnje.

Priprema mašine za sušenje veša

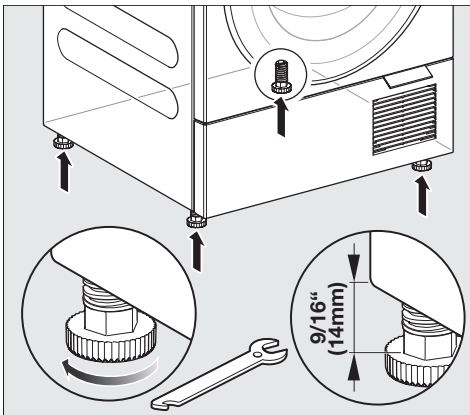

- Odvrnite 4 nožice mašine za sušenje veša.

Montaža mašine za sušenje veša na vezni element mašina za pranje i sušenje

Postavljanje mašine sa sušenje veša na mašinu za pranje veša

Za ovaj korak su potrebne **2 osobe**.

- Podignite mašinu za sušenje veša na gore i prilikom postavljanja je malo nagnite unazad.

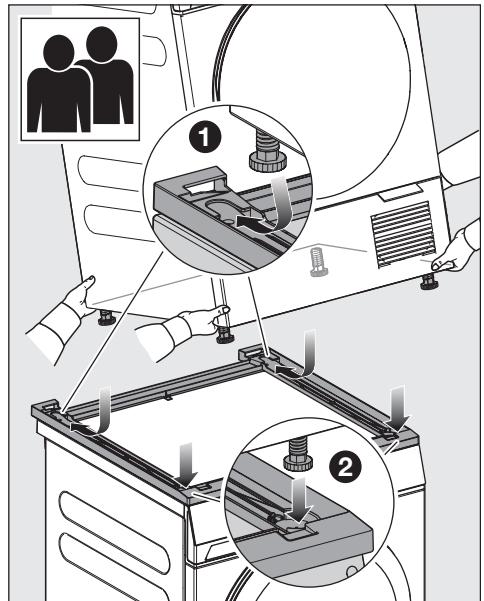

- 1 Prvo postavite zadnje nožice u vezni element i gurnite ih skroz nazad.

- 2 Zatim spustite prednje nožice.

Nožice mašine za sušenje veša čvrsto stoje u veznom elementu.

Demontaža veznog elementa mašina za pranje i sušenje

Ukoliko se vezni element mašina za pranje i sušenje demontira, u poklopcu mašine za pranje veša ostaju otvori. Usled otvora u poklopcu nepropusnost mašine za pranje veša više nije zagarantovana. Mašina za pranje veša se više ne sme koristiti.

Mogućnosti za zatvaranje otvora:

1. Zatvorite otvore silikonom.
2. Prepustite stručnjacima montažu novog poklopca.

⚠ Risk för tippling på grund av felaktig uppställning av tvätt/tork-pelaren.

Tvättmaskinen får aldrig installeras ovanpå torktumlaren. Tvätt/tork-pelarens säkerhet är då inte längre säkerställd.

Använd alltid tvättmaskinen som bas för tvätt/tork-pelaren.

Mått tvätt/tork-pelare

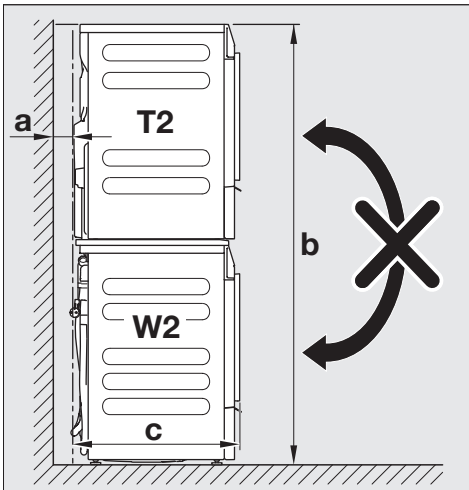

a = minst 2 cm

b = 172 cm

c = 65 cm

Komponenter i byggsatsen för tvätt/tork-pelare

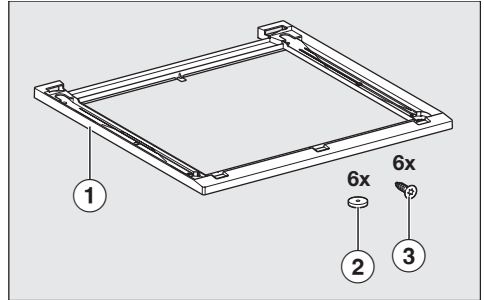

- ① ram
- ② tätningssringar
- ③ försänkta skruvar för festsättning av byggsatsen

Förbereda byggsatsen

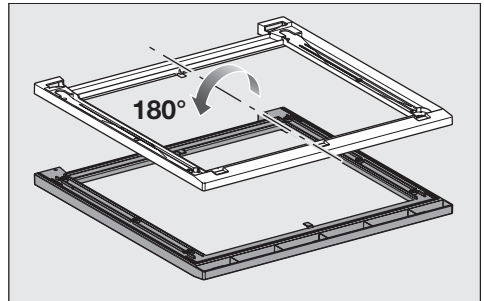

- Placera byggsatsen med undersidan uppåt på ett mjukt underlag, till exempel en filt.

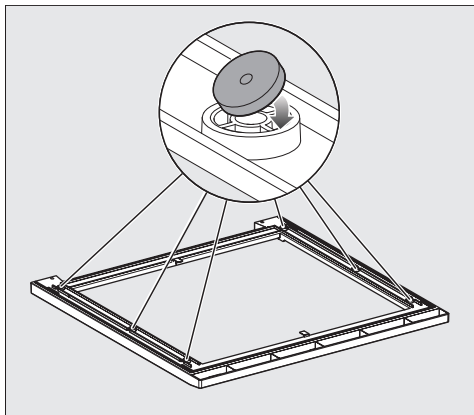

- Limma fast de sex tätningarringarna på undersidan av byggsatsen.

Rikta byggsatsen

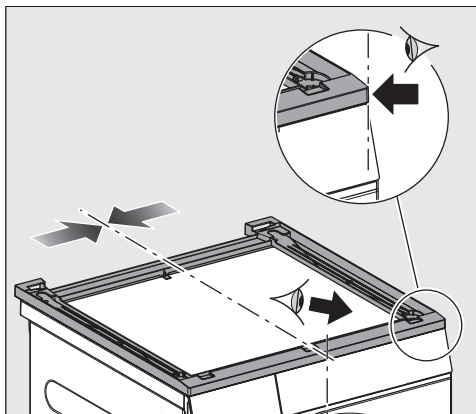

- Rikta byggsatsen i jämnhöjd med tvättmaskinen till vänster och höger samt framtill.

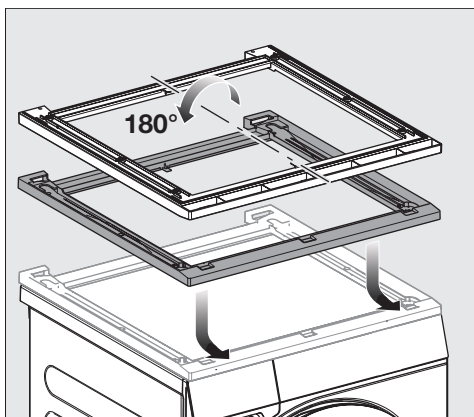

- Vrid byggsatsen och placera den på tvättmaskinens lock.

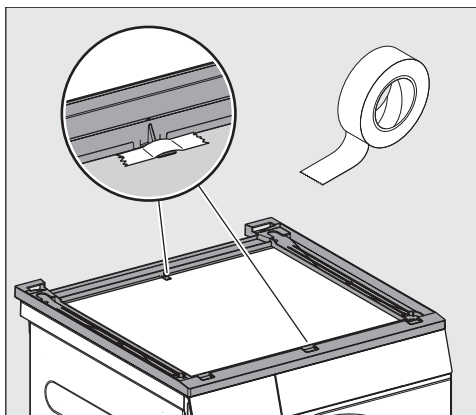

- Fäst den justerade byggsatsen på locket med klistreremсор

Fästa byggsatsen

- Använd de sex medföljande försänkta skruvarna för fastsättning.

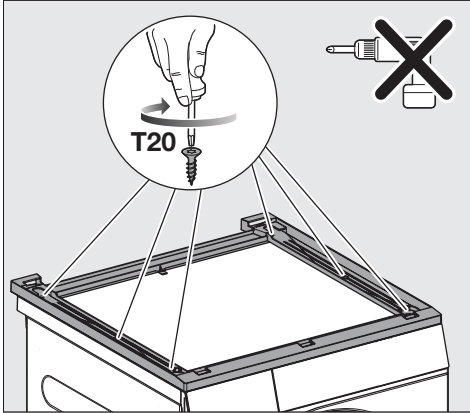

- Skruva försiktigt fast byggsatsen på tvättmaskinens lock för hand. Vrid inte skruvarna för mycket.

Förbereda torktumlaren

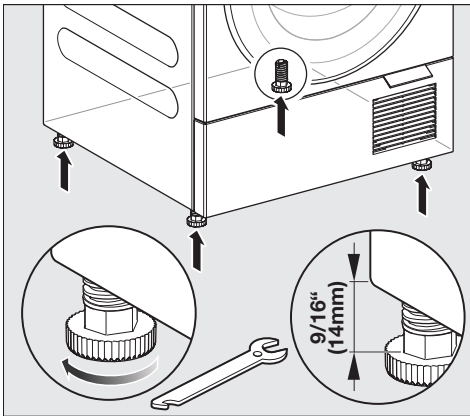

- Skruva loss torktumlarens fyra fötter.

Montera torktumlaren på byggsatsen för tvätt/tork-pelare

Placera torktumlaren ovanpå tvättmaskinen

Två personer krävs för detta steg.

- Lyft upp torktumlaren och luta den något bakåt när du ställer upp den.

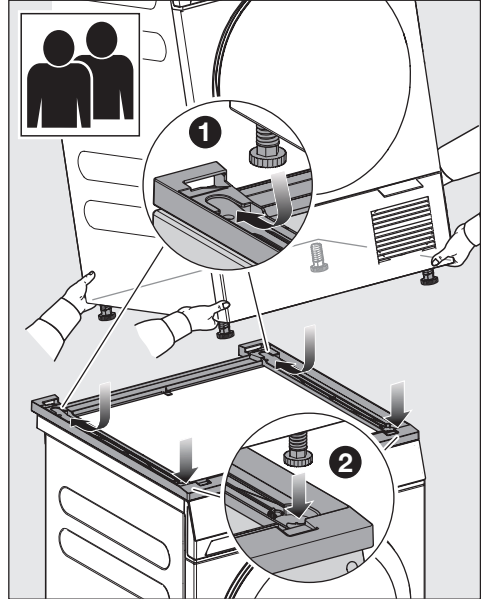

- 1 Placera de bakre fötterna i byggsatsen först och skjut de bakre fötterna hela vägen bakåt.
- 2 Sätt sedan ner de främre fötterna.

Torktumlarens fötter är fästa i byggsatsen.

Demontera byggsats för tvätt/tork-pelare

När byggsatsen för tvätt/tork-pelare tas bort finns det hål kvar i tvättmaskinens lock. Hålen i locket innebär att tvättmaskinen inte längre är vattentät. Tvättmaskinen kan inte längre användas på ett säkert sätt.

Möjligheter att försluta hålen:

1. Förslut hålen med silikon.
2. Få ett nytt lock monterat av en specialist.

⚠️ Yıkama-kurutma sütununun hatalı statiği nedeniyle devrilme tehlikesi. Çamaşır makinesi, asla kurutma makinesinin üzerine monte edilmemelidir. Aksi takdirde, yıkama-kurutma sütununun statiği bozulur. Yıkama-kurutma sütununun altında daima çamaşır makinesini kullanınız.

Yıkama-kurutma sütununun ölçüleri

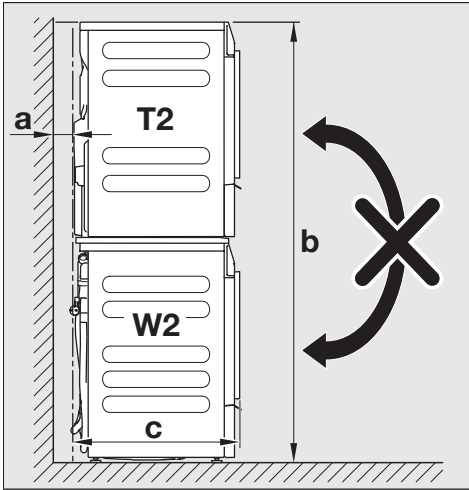

- a = En az 2 cm
b = 172 cm
c = 65 cm

Yıkama-kurutma sütunu bağlantı kiti

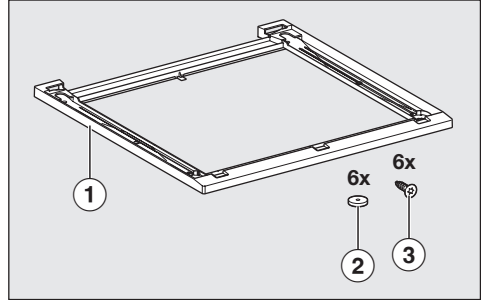

- 1 Çerçeve
- 2 Contalar
- 3 Bağlantı kitinin sabitlenmesi için gömme başlı vidalar

Bağlantı kitinin hazırlanması

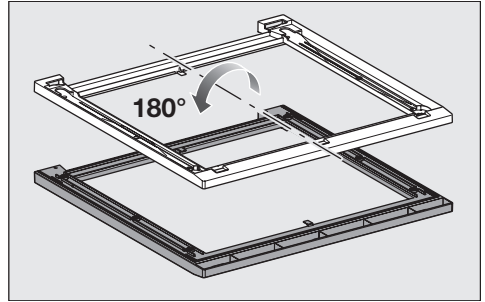

- Bağlantı kitini, alt yüzü yukarı bakacak şekilde, örneğin bir örtü gibi yumuşak bir altlığın üzerine yerleştiriniz.

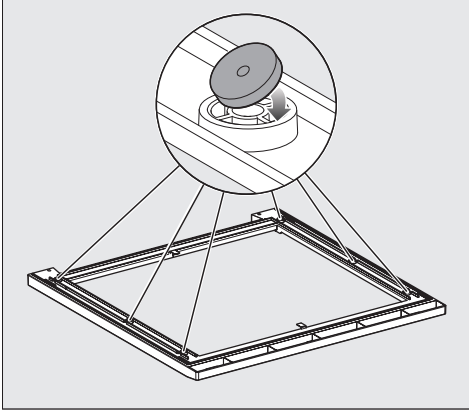

- 6 adet contayı bağlantı kitinin alt yüzüne yapıştırınız.

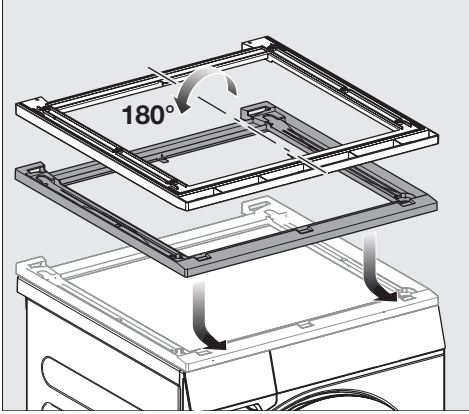

- Bağlantı kitini ters çeviriniz ve çamaşır makinesinin üst paneli üzerine yerleştiriniz.

Bağlantı kitinin hizalanması

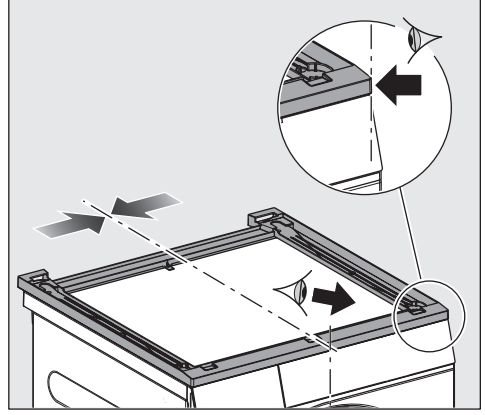

- Bağlantı kitini sol, sağ ve ön tarafta çamaşır makinesiyle sıfır olacak şekilde hizalayınız.

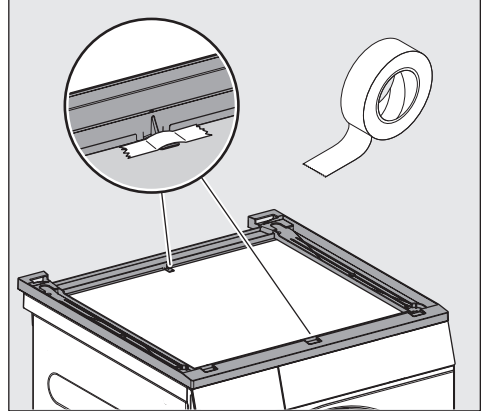

- Hizalanmış bağlantı kitini yapışkan bantlar ile üst panele sabitleyiniz

Bağlantı kitinin sabitlenmesi

- Sabitlemek için birlikte teslim edilen 6 adet gömme başlı vidayı kullanınız.

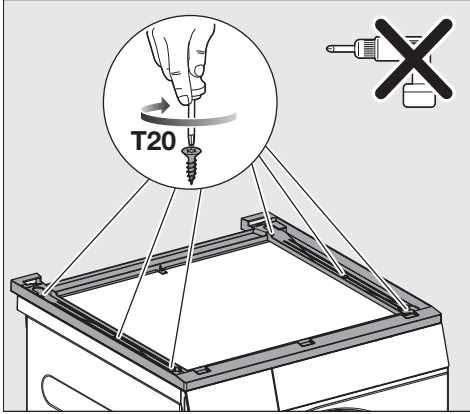

- Bağlantı kitini, dikkatli bir şekilde elinizle sıkarak çamaşır makinesinin üst paneline vidalayınız. Bu sırada vidaları fazla sıkmayınız.

Kurutma makinesinin hazırlanması

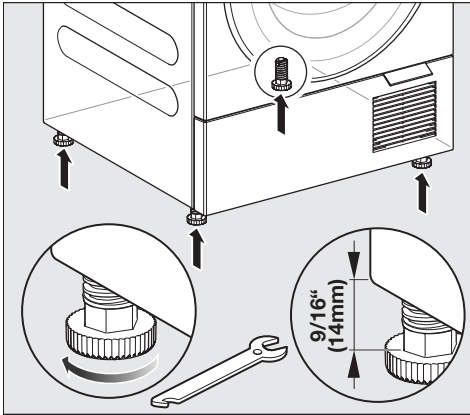

- Kurutma makinesinin 4 ayağını çevirerek dışarı çıkarınız.

Kurutma makinesinin yıkama-kurutma sütunu bağlantı kitine monte edilmesi

Kurutma makinesinin çamaşır makinesi üzerine yerleştirilmesi

Bu işlem adımı için **2 kişi** gereklidir.

- Kurutma makinesini yukarı kaldırınız ve yerleştirme sırasında hafifçe arkaya doğru yatırınız.

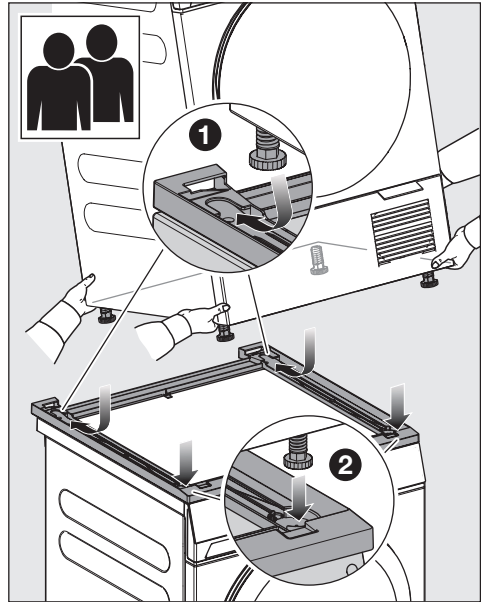

- 1 Öncelikle arka ayakları bağlantı kitine üzerine yerleştiriniz ve arka ayakları sonuna kadar arkaya kaydırınız.

- 2 Ardından ön ayakları yerleştiriniz.

Kurutma makinesinin ayakları sağlam bir şekilde bağlantı kitine yerleştirilmiştir.

Yıkama-kurutma sütunu bağlantı kitinin sökülmesi

Yıkama-kurutma sütunu bağlantı kiti söküldüğünde, çamaşır makinesinin üst panelinde delikler kalır. Üst paneldeki delikler nedeniyle çamaşır makinesinin sızdırmazlığı ortadan kalkar. Çamaşır makinesi artık kullanılamaz.

Delikleri kapamak için olanaklar:

1. Delikleri silikon ile kapatınız.
2. Bir profesyonel tarafından yeni bir üst panel monte edilmesini sağlayınız.

⚠ Ризик перекидання через несправну статистику колони з пральної та сушильної машини.

Пральну машину в жодному разі не можна встановлювати на сушильну машину. Колона з пральної та сушильної машини в такому разі не буде конструктивно надійною.

Завжди встановлюйте пральну машину вниз.

Розміри колони з пральної та сушильної машин

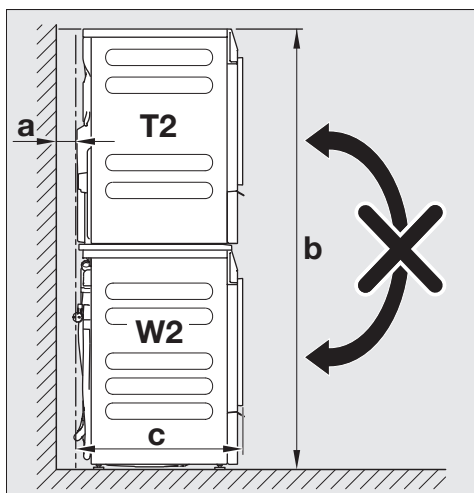

a = мінімум 2 см

b = 172 см

c = 65 см

Компоненти монтажного комплекту для встановлення в колону пральної та сушильної машини

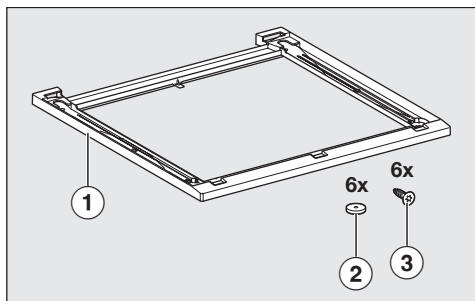

- ① Рама
- ② Ущільнювальні кільця
- ③ Гвинти з потайною голівкою для кріплення монтажного комплекту

Підготовка монтажного комплекту

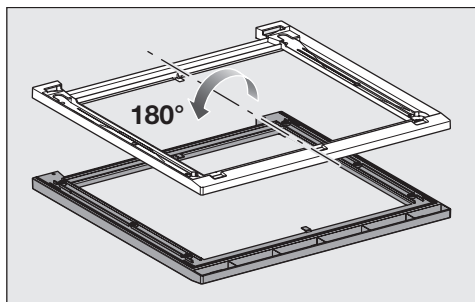

- Покладіть монтажний комплект на м'яку поверхню, наприклад, на ковдру, нижньою стороною догори.

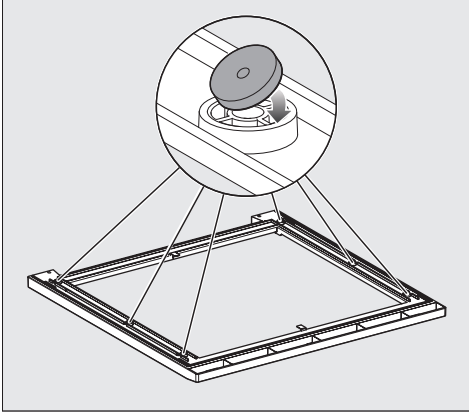

- Приклейте 6 ущільнювальних кілець до нижньої сторони монтажного комплекту.

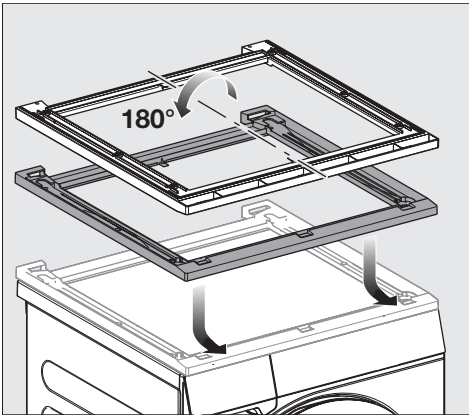

- Поверніть монтажний комплект та покладіть його на кришку пральної машини.

Вирівнювання монтажного комплекту

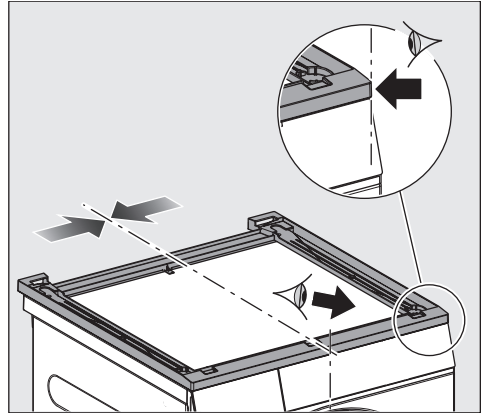

- Вирівняйте монтажний комплект на одному рівні з пральною машиною ліворуч, праворуч і спереду.

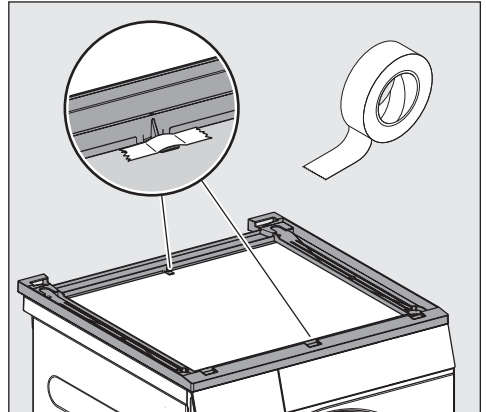

- Закріпіть вирівняний монтажний комплект на кришці за допомогою клейкої стрічки

Кріплення монтажного комплекту

- Для кріплення використовуйте 6 гвинтів із потайною головкою, що входять до комплекту.

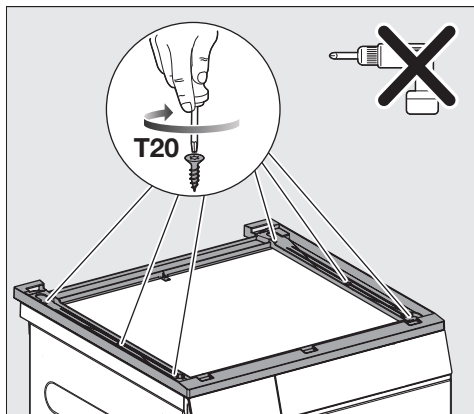

- Обережно прикрутіть монтажний комплект до кришки пральної машини вручну. Не затягуйте гвинти занадто сильно.

Підготовка сушильної машини

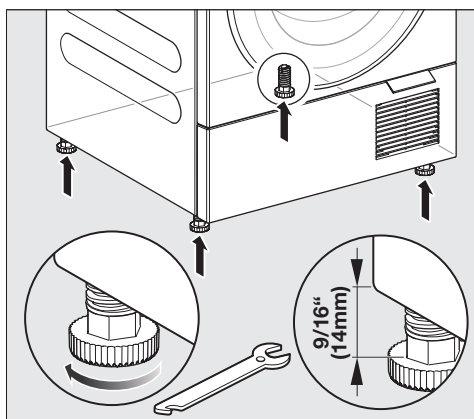

- Відкрутіть 4 ніжки сушильної машини.

Встановлення сушильної машини на монтажний комплект

Встановлення сушильної машини на пральню

Для цього кроку потрібні **дві людини**.

- Під час встановлення сушильної машини підніміть її та злегка нахиліть назад.

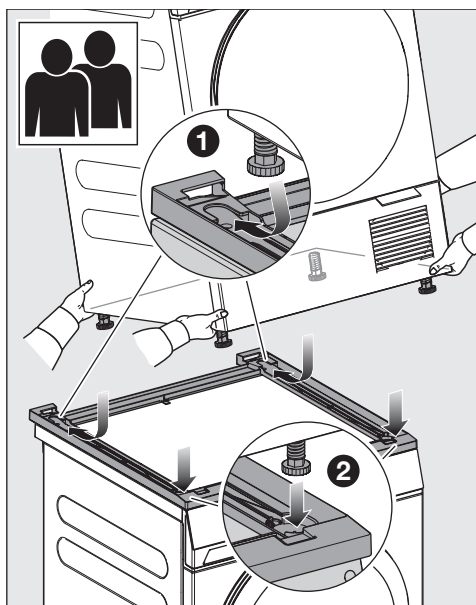

- 1 Спочатку вставте задні ніжки в монтажний комплект та відсуньте їх назад до упору.
- 2 Потім розмістіть передні ніжки.

Ніжки сушильної машини закріплені в монтажному комплекті.

Демонтаж монтажного комплекту

Коли монтажний комплект для встановлення в колону пральної та сушильної машин знімається, у кришці пральної машини залишаються отвори. Отвори в кришці означають, що пральна машина більше не є водонепроникною. Пральну машину більше не можна експлуатувати.

Варіанти закриття отворів:

1. Закрийте отвори силіконом.
2. Зверніться до фахівця, щоб він встановив нову кришку.

⚠ 如果洗衣机 - 干衣机没有正确叠放，会有倾倒的危险。
 洗衣机绝对不能安装在干衣机上。这样不仅会破坏洗衣机 - 干衣机叠放安装的静态性能，也会对电器造成损坏。
 请始终将洗衣机作为洗衣机 - 干衣机叠放安装的基座。

洗衣机 - 干衣机叠放安装尺寸

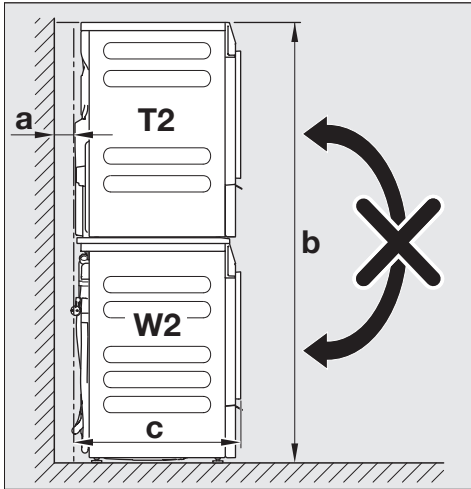

- a = 至少 2 厘米
- b = 172 厘米
- c = 65 厘米

洗衣机-干衣机叠放安装套件的组件

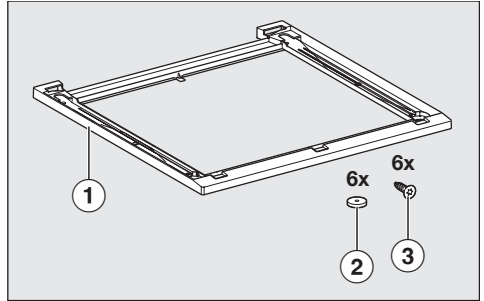

- ① 框架
- ② 密封圈
- ③ 用于固定叠放安装套件的平头螺丝

准备叠放安装套件

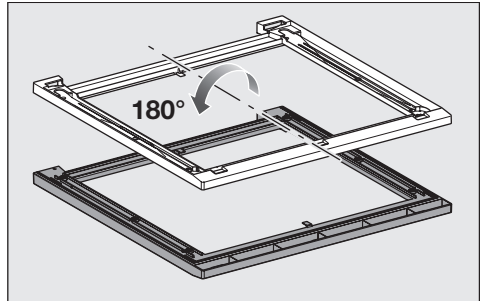

- 将叠放安装套件倒置在柔软的平面上，如毛顶毯上。

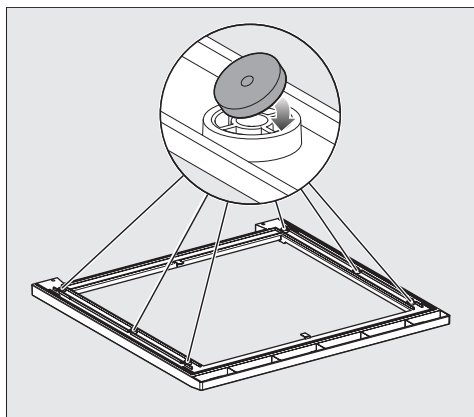

- 将 6 个密封圈粘贴到叠放安装套件的底部。

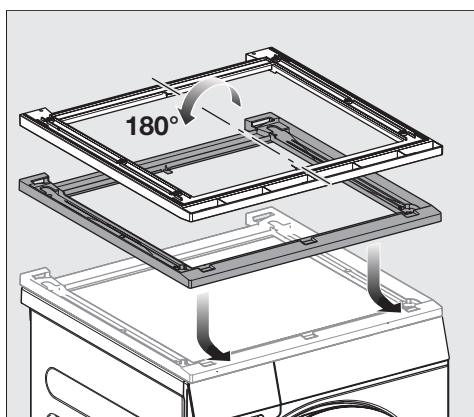

- 将叠放安装套件朝上翻转，放在洗衣机顶盖上。

对齐叠放安装套件

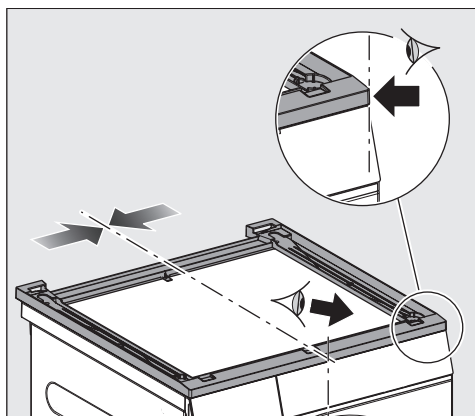

- 将叠放安装套件的左右两侧和前端与洗衣机顶盖的边缘对齐。

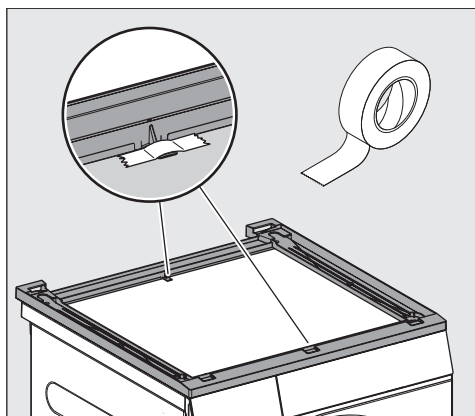

- 用胶带将对齐的叠放安装套件固定在顶盖上。

将叠放安装套件固定到位

- 使用随附的 6 个平头螺丝将叠放安装套件固定到位。

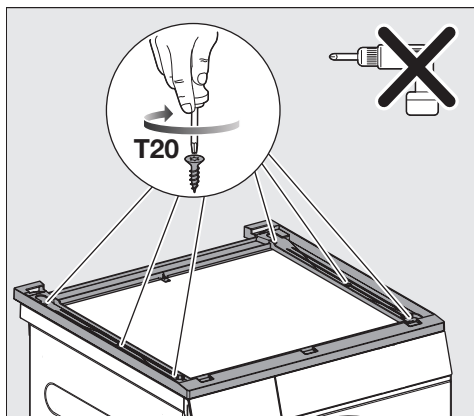

- 使用手动工具小心地将叠放安装套件固定到洗衣机顶盖上。请勿过度拧紧螺丝。

准备干衣机

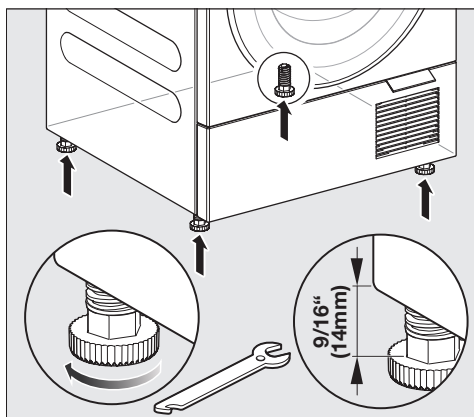

- 拧出 4 个干衣机支脚(螺杆部分拧出大约14毫米)。

将干衣机安装在洗衣机-干衣机叠放安装套件上

将干衣机放在洗衣机上

这一步骤必须由 2 人共同完成。

- 提起干衣机并稍微向后倾斜，以便安装。

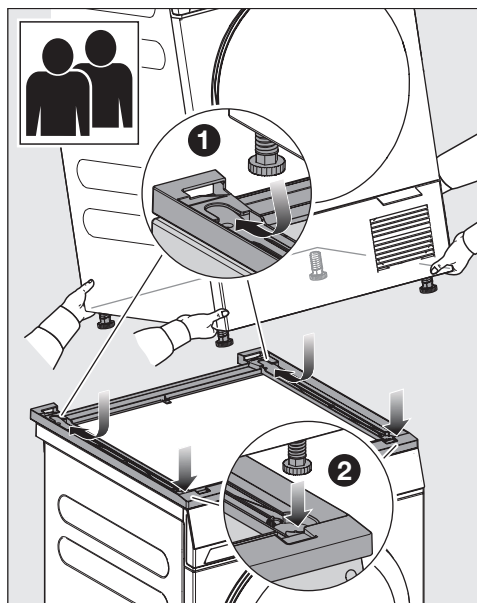

- 1 先将后支脚放入叠放安装套件中，然后将它们全部向后推。
- 2 随后套上前支脚。

请确保干衣机支脚稳固地放置在叠放安装套件中。

卸下洗衣机-干衣机叠放安装套件

取下洗衣机-干衣机叠放安装套件后，洗衣机顶盖上会留下螺丝孔，此时顶盖已不再防漏，不适宜放置在潮湿、滴水的环境中使用。

建议通过以下方式密封螺丝孔

1. 使用硅胶来密封螺丝孔
2. 从Miele服务部购买新顶盖，并由专业人员上门更换。

美诺电器有限公司

上海市静安区石门一路82号

邮编： 200040

电话： +86 21 6157 3500

传真： +86 21 6157 3511

美诺中国售后服务 4006 306 306（周一至周日，国家法定节假日除外）

Miele

Miele & Cie. KG
Carl-Miele-Straße 29
33332 Gütersloh
Germany
Tel.: +49 5241 89-0
Internet: www.miele.com