

ADLER

EUROPE



AD 2945

(GB) user manual - 3	(DE) bedienungsanweisung - 5
(FR) mode d'emploi - 8	(ES) manual de uso - 10
(PT) manual de serviço - 13	(LT) naudojimo instrukcija - 16
(LV) lietošanas instrukcija - 18	(EST) kasutusjuhend - 20
(HU) felhasználói kézikönyv - 27	(BS) upute za rad - 25
(RO) Instrucțiunea de deservire - 22	(CZ) návod k obsluze - 51
(RU) инструкция обслуживания - 57	(GR) οδηγίες χρήσεως - 53
(MK) упатство за корисникот - 34	(NL) handleiding - 36
(SL) navodila za uporabo - 38	(FI) manwal ng pagtuturo - 29
(PL) instrukcja obsługi - 73	(IT) istruzioni operative - 43
(HR) upute za uporabu - 32	(SV) instruktionsbok - 55
(DK) brugsanvisning - 83 47	(UA) інструкція з експлуатації - 49
(SR) Корисничко упутство - 45	(SK) Používateľská príručka - 41
(AR) دليل التعليمات - 60	(BG) Инструкция за употреба - 63
(AZ) İstifadəyə dair göstərişlər - 66	(ALB) Udhëzime për përdorim - 69

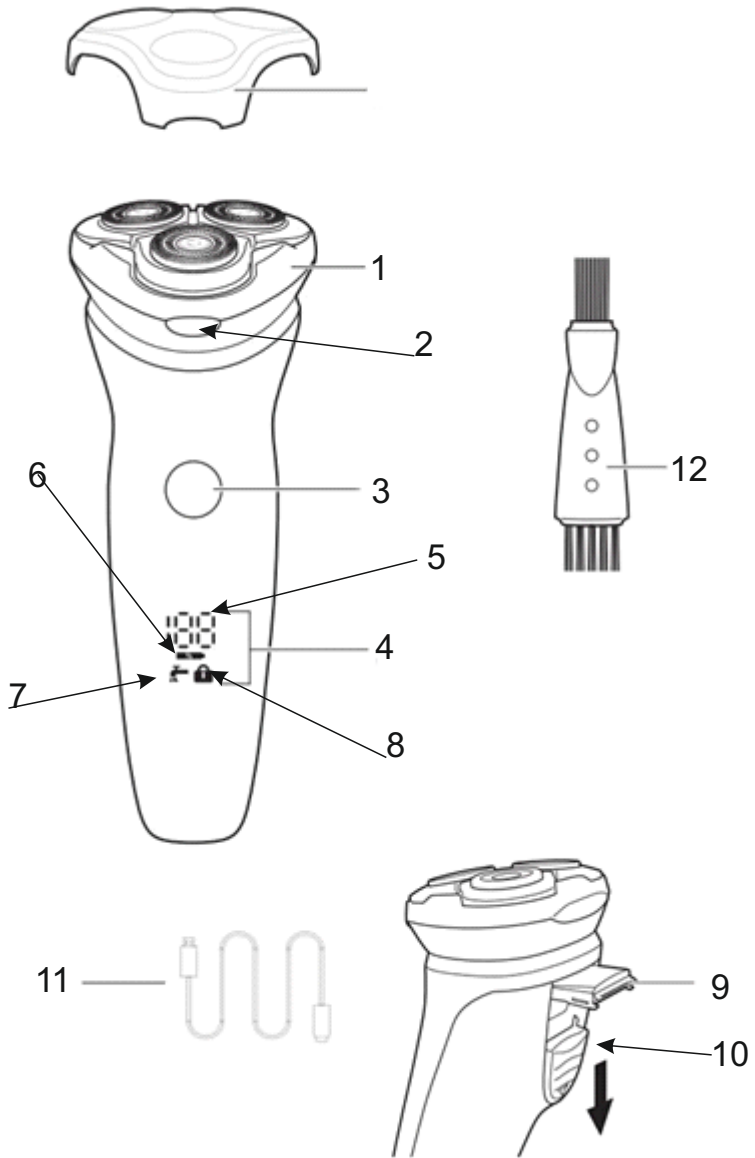

GENERAL SAFETY CONDITIONS IMPORTANT INSTRUCTIONS ON SAFETY OF USE
PLEASE READ CAREFULLY AND KEEP FOR FUTURE REFERENCE

The warranty conditions are different, if the device is used for commercial purpose.

1. Before using the product please read carefully and always comply with the following instructions. The manufacturer is not responsible for any damages due to any misuse.
2. The product is only to be used indoors. Do not use the product for any purpose that is not compatible with its application.
3. The applicable voltage is 5V 1A. For safety reasons it is not appropriate to connect multiple devices to one power outlet.
4. Please be cautious when using around children. Do not let the children to play with the product. Do not let children or people who do not know the device to use it without supervision.
5. **WARNING:** This device may be used by children over 8 years of age and persons with reduced physical, sensory or mental capabilities, or persons without experience or knowledge of the device, only under the supervision of a person responsible for their safety, or if they were instructed on the safe use of the device and are aware of the dangers associated with its operation. Children should not play with the device. Cleaning and maintenance of the device should not be carried out by children, unless they are over 8 years of age and these activities are carried out under supervision.
6. After you are finished using the product always remember to gently remove the plug from the power outlet holding the outlet with your hand. Never pull the power cable!!!
7. Never leave the product connected to the power source without supervision. Even when use is interrupted for a short time, turn it off from the network, unplug the power.
8. Never put the power cable, the plug or the whole device into the water. Never expose the product to the atmospheric conditions such as direct sun light or rain, etc.. Never use the product in humid conditions.
9. Periodically check the power cable condition. If the power cable is damaged the product should be turned to a professional service location to be replaced in order to avoid hazardous situations.
10. Never use the product with a damaged power cable or if it was dropped or damaged in any other way or if it does not work properly. Do not try to repair the defected product yourself because it can lead to electric shock. Always turn the damaged device to a professional service location in order to repair it. All the repairs can be done only by authorized service professionals. The repair that was done incorrectly can cause hazardous situations for the user.
11. Never put the product on or close to the hot or warm surfaces or the kitchen appliances like the electric oven or gas burner.
12. Never use the product close to combustibles.
13. Do not let cord hang over edge of counter.
14. Always unplug the device after using and before cleaning.
15. Never use this device close to water, e.g.: Under shower, in bathtub, or above sink filled with water.
16. If using the device in bathroom after use remove the power plug from the socket, because water proximity presents risk, even if the device is turned off.



17. Do not allow the device or power adaptor to wet. If the device falls into water, immediately remove the power plug or power adaptor from the socket. If the device is powered, do not put hands in the water. Have the device checked by the qualified electrician before using it again.
18. Do not touch the device or power adaptor with wet hands.
19. The device has to be turned off after every use.
20. In order to provide additional protection, it is recommended to install residue current device (RCD) in the power circuit, with residual current rating not more than 30 mA. Contact professional electrician in this matter.
21. If the device utilises a power adaptor, do not cover it, because this can cause a dangerous temperature rise and can damage the device. Always connect the power adaptor cable to the device, and then connect the power adaptor to the power socket.
22. The shaver charging temperature should not be above 35 degrees Celsius or below 5 degrees Celsius.
23. Only the shaver head can be washed in water, the other parts of the shaver cannot be immersed in water. Be careful, the hot water can cause burns to your hands (fig. 2)
24. Do not use towel or paper tissues for cleaning of shaver head, as they can damage the head.

Device description:

1. Shaver head 2. Shaver head release button 3. Power switch 4. Multi purpose display
5. Remaining shaving indicator 6. charging indicator 7. Cleaning indicator
8. Travel lock indicator 9. Pup-up trimmer 10. Sliding switch for pop-up trimmer 11. Charging cable 12. Cleaning brush

Travel lock

1. Press the Power Switch and hold for 3 seconds.
2. After 3 seconds the device will stop working and the „Locked“ (8) sign will appear
3. To unlock press and hold the Power Switch for 3 seconds

SHAVER CHARGING

Before charging make sure, that the shaver is switched off. Charging takes about 1,5 hours. The shaver cannot be plugged to the power socket for longer than 8 hours.

1. Connect the charger cable to the shaver .
2. The „charging“ (6) LED will illuminate .
3. After full charging of the shaver, unplug the charger from the power socket, then disconnect the cable from the shaver.
4. If the battery is discharged during shaving, you can charge the shaver for a couple of minutes in order to finish shaving.

USING SHAVER, SHAVING

1. Switch the shaver on using the Power button (3) on the housing.
2. Move the shaver head along the skin, making straight as well as circular moves .
3. After each use put the protective cover on for protection of the shaving heads against the mechanical damage .

USING TRIMMER, TRIMMING

For sideburns and moustache shaping.

1. Move the sliding switch (10) downwards to open the trimmer. You can use trimmer after switching the device on .

CLEANING AND MAINTENANCE

Frequent shaver cleaning ensures better shaving results.

Clean the head and hair container daily.

1. Switch the shaver off, unplug the power cable.
2. Push the release button (2), the shaving assembly will open .
3. Every few shaves sweep out the cut hair out of the heads and container with attached brush.

Cleaning shaver heads (every 6 months)

1. Open the shaving assembly (2), turn the lock counterclockwise , remove the securing element, and remove the blades.
2. Clean the blades and covers using the attached brush . Clean only one set of blade and cover per time. Do not mix the blades and covers. The effective operation of each set can be assured only by exact fit of blades to covers.
The heads can be water rinsed.
3. After cleaning put the blades into the cover and place the set in the casing, watching the guiding cuts on the cover edge . Make sure the cut on the cover edge matches the tooth on the head casing. Next, put the securing element back on and turn the lock clockwise.

4. Close the head until it snaps.

Trimmer cleaning: Clean the trimmer after each use.

1. Switch the shaver off, unplug the power cable and unplug the small plug off the shaver.

2. Clean the trimmer using the attached brush .

3. Every 6 months oil the trimmer teeth with machine oil .

Blade replacement:

Replace the shaving heads every year to ensure optimal device operation. The shaver has long durability if used according to the manual. Damaged or worn shaving heads should be replaced only with original shaving heads.

1. Switch the shaver off, unplug the power cable and unplug the small plug off the shaver.

2. Open the shaver heads . Turn the lock counterclockwise to remove old blades and covers.

3. Put new blades into covers . Make sure the cut on the blade cover edge matches the tooth on the head casing. After replacement turn the lock clockwise.

TECHNICAL DATA

Charger voltage: 5V 1A



To protect your environment: please separate carton boxes and plastic bags and dispose them in corresponding waste bins. Used appliance should be delivered to the dedicated collecting points due to hazardous components, which may effect the environment. **Do not dispose this appliance in the common waste bin.**

DEUTSCH

ALLGEMEINE SICHERHEITSVORSCHRIFTEN

LESEN SIE AUFMERKSAM WICHTIGE ANWEISUNGEN BEZÜGLICH DER SICHERHEIT DER BENUTZUNG BEWAHREN SIE DIESE FÜR DIE ZUKUNFT AUF

Bei Verwendung des Gerätes zu gewerblichen Zwecken werden die Garantiebedingungen geändert.

1. Vor dem ersten Gebrauch, die Bedienungsanleitung lesen und die dort angegebenen Hinweise beachten. Der Produzent trägt keine Verantwortung für Schäden, die aufgrund von bestimmungswidriger Nutzung oder unsachgemäßer Bedienung entstanden sind.

2. Das Gerät ausschließlich an die Steckdose 230 V - 50 Hz anschließen. Es darf nicht zu anderen, bestimmungswidrigen Zwecken benutzt werden.

3. Wegen Vorsichtsmaßnahmen, sollten keine weiteren Geräte an den gleichen Stromkreis angeschlossen werden.

4. Falls sich Kinder in der Nähe befinden, sollte bei der Nutzung des Gerätes spezielle Vorsicht bewahrt werden. Dieses Gerät ist nicht zum Spielen für Kinder, sowie für Erwachsene, die sich mit der Bedienungsanleitung nicht vertraut gemacht haben, geeignet.

5. **WARNHINWEIS:** Dieses Gerät kann von Kindern im Alter von über 8 Jahren sowie von Personen von einer beschränkten körperlichen, sensorischen, psychischen Fähigkeit oder von Personen, die keine Erfahrung oder kein Kenntnisse von dem Gerät haben, nur dann genutzt werden, wenn die Nutzung unter Aufsicht einer Person, welche die Verantwortung für deren Sicherheit trägt, stattfindet oder diesen Personen Ratschläge bezüglich der sicheren Benutzung des Geräts erteilt wurden und sie sich den mit seiner Benutzung verbundenen Gefahren bewusst sind. Kinder dürfen nicht mit dem Gerät spielen. Die Reinigung und die Unterhaltung des Geräts dürfen nicht von Kindern durchgeführt werden, es sei denn, dass diese Kinder im Alter von über 8 Jahren sind und diese Tätigkeiten unter Aufsicht durchgeführt werden.

6. Nach der Benutzung, den Stecker aus der Steckdose ziehen und dabei die Steckdose mit der Hand festhalten. NIEMALS am Kabel ziehen.

7. Das Gerät nicht unbeaufsichtigt an der Steckdose angeschlossen lassen.

8. Das Kabel, die Buchse, sowie das ganze Gerät nicht in Wasser oder andere

Flüssigkeiten tauchen. Das Gerät vor Regen, Sonne usw. und vor Feuchtigkeit (z.B. im Badezimmer oder Campingwagen) schützen.

9. Regelmäßig das Kabel prüfen. Falls das Kabel beschädigt ist, sollte es in einem spezialisierten Service ausgetauscht werden, um ev. Gefährdung zu vermeiden. Das Gerät vor Regen, Sonne usw. und vor Feuchtigkeit (z.B. im Badezimmer oder Campingwagen) schützen.

10. Falls das Kabel oder ein anderer Teil des Gerätes beschädigt oder das Gerät fallen gelassen wurde oder nicht ordnungsgemäß arbeitet, sollte es nicht benutzt werden. Das Gerät darf nicht durch unbefugte Personen repariert werden, da die Gefahr eines Stromstoßes besteht. Ein beschädigtes Gerät in einem spezialisierten Service zur Kontrolle oder Reparatur abgeben. Jegliche Reparaturen dürfen nur durch einen spezialisierten Service vorgenommen werden. Eine nicht korrekt ausgeführte Reparatur kann das Leben des Benutzers gefährden. 11. Das Gerät auf eine kühle, gerade Fläche, entfernt von wärmeausstrahlenden Geräten, wie: Elektroherd, Gasherd, usw. stellen.

12. Das Gerät nicht in der Nähe von leicht entzündlichen Materialien benutzen.

13. Das Kabel darf nicht außerhalb der Tischkante hängen oder heiße Flächen berühren.



14. Vor dem Reinigen oder nach der Benutzung des Gerätes den Stecker aus der Steckdose ziehen und dabei die Steckdose mit der Hand festhalten. NIEMALS an dem Kabel ziehen.

15. Benutzen Sie das Gerät nicht in der Nähe von Wasser, z.B.: unter der Dusche, in der Badewanne oder über dem Waschbecken mit Wasser.

16. Sollte das Gerät im Badezimmer verwendet werden, ziehen Sie den Stecker aus der Steckdose.

17. Lassen Sie das Gerät oder den Stromadapter nicht nass werden. Sollte das Gerät einmal doch ins Wasser fallen, ziehen Sie den Stecker oder Stromadapter sofort aus der Steckdose. Tauchen Sie die Hände nicht ins Wasser, wenn das Gerät an Netzstrom angeschlossen ist. Lassen Sie das Gerät in einem solchen Fall vor dem nächsten Gebrauch zuerst von einem Fachelektriker überprüfen.

18. Fassen Sie das Gerät, oder den Adapter niemals mit nassen Händen an

19. Nach Gebrauch das Gerät jeweils ausschalten.

20. Lassen Sie das Gerät oder den Adapter nicht unbeaufsichtigt, wenn es an das Stromnetz angeschlossen ist.

21. Es wird empfohlen, für zusätzlichen Schutz den Fehlerstromschutzschalter (RCD), dessen Bemessungsdifferenzstrom 30 mA nicht übersteigt, zu installieren. In diesem Bereich wenden Sie sich an einen Fachelektriker.

22. Sollte das Gerät mit einem Stromadapter ausgestattet werden müssen, decken Sie es nicht ab. Andernfalls kann es zu gefährlichem Temperaturanstieg und zur Beschädigung des Gerätes führen. Stecken Sie zuerst den Stecker in die Steckdose und erst dann den Adapter.

23. Temperatur des Ladens eines Rasierers soll 35 Grad Celsius nicht überschreiten und nicht niedriger als 5 Grad Celsius sein.

24. Nur Rasiererkopf darf gespült werden, die sonstigen Bestandteile darf man nicht ins Wasser einlegen. Achten Sie darauf, dass zu heißes Wasser die Hände verbrennen kann (Abb. 2).

Gerätebeschreibung:

für den Scherkopf 3. Netzschalter 4. Mehrzweckdisplay
5. Restrasuranzeige 6. Ladeanzeige 7. Reinigungsanzeige
8. Reisesperranzeige 9. Pup-Up-Trimmer 10. Schiebeschalter für Pop-Up-Trimmer 11. Ladekabel 12. Reinigungsbürste

Reisesperre

1. Drücken Sie den Netzschalter und halten Sie ihn 3 Sekunden lang gedrückt.
2. Nach 3 Sekunden stellt das Gerät den Betrieb ein und das „Gesperrt“-Zeichen (8) erscheint
3. Zum Entsperren halten Sie den Netzschalter 3 Sekunden lang gedrückt

LADEN DES RASIERERS

Stellen Sie vor dem Laden sicher, dass der Rasierer ausgeschaltet ist. Der Ladevorgang dauert etwa 1,5 Stunden. Der Rasierer darf nicht länger als 8 Stunden an der Steckdose angeschlossen werden.

1. Schließen Sie das Ladekabel an den Rasierer an.
2. Die LED „Laden“ (6) leuchtet auf.
3. Nachdem der Rasierer vollständig aufgeladen ist, ziehen Sie das Ladegerät aus der Steckdose und trennen Sie dann das Kabel vom Rasierer.
4. Wenn der Akku während der Rasur entladen wird, können Sie den Rasierer einige Minuten lang aufladen, um die Rasur abzuschließen.

Rasierapparat verwenden, rasieren

1. Schalten Sie den Rasierer mit der Power-Taste (3) am Gehäuse ein.
2. Bewegen Sie den Rasierkopf sowohl in geraden als auch in kreisenden Bewegungen über die Haut.
3. Setzen Sie nach jedem Gebrauch die Schutzhülle auf, um die Scherköpfe vor mechanischer Beschädigung zu schützen.

TRIMMER VERWENDEN, TRIMMEN

Zum Formen von Koteletten und Schnurrbärten.

1. Schieben Sie den Schiebeschalter (10) nach unten, um den Trimmer zu öffnen. Sie können den Trimmer verwenden, nachdem Sie das Gerät eingeschaltet haben.

REINIGUNG UND INSTANDHALTUNG

Eine häufige Reinigung des Rasierers sorgt für bessere Rasierergebnisse.

Reinigen Sie den Kopf- und Haarbehälter täglich.

1. Schalten Sie den Rasierer aus und ziehen Sie das Netzkabel ab.
2. Drücken Sie den Entriegelungsknopf (2), die Rasiereinheit öffnet sich.
3. Alle paar Rasuren die abgeschnittenen Haare mit der aufgesetzten Bürste aus den Köpfen und dem Behälter fegen.

Reinigung der Scherköpfe (alle 6 Monate)

1. Öffnen Sie die Schereinheit (2), drehen Sie die Verriegelung gegen den Uhrzeigersinn, entfernen Sie das Sicherungselement und entnehmen Sie die Klingen.
2. Reinigen Sie die Klingen und Abdeckungen mit der beigelegten Bürste. Reinigen Sie jeweils nur einen Satz Messer und Abdeckung. Verwechseln Sie die Klingen und Abdeckungen nicht. Der effektive Betrieb jedes Satzes kann nur durch die exakte Passung der Klingen an den Abdeckungen gewährleistet werden.

Die Köpfe können mit Wasser gespült werden.

3. Setzen Sie nach der Reinigung die Klingen in die Abdeckung ein und platzieren Sie das Set im Gehäuse. Achten Sie dabei auf die Führungskerben an der Abdeckungskante. Stellen Sie sicher, dass der Schnitt an der Abdeckungskante mit dem Zahn am Kopfgehäuse übereinstimmt. Als nächstes setzen Sie das Sicherungselement wieder auf und drehen das Schloss im Uhrzeigersinn.
4. Schließen Sie den Kopf, bis er einrastet.

Reinigung des Trimmers: Reinigen Sie den Trimmer nach jedem Gebrauch.

1. Schalten Sie den Rasierer aus, ziehen Sie das Netzkabel ab und ziehen Sie den kleinen Stecker vom Rasierer ab.
2. Reinigen Sie den Trimmer mit der beigelegten Bürste.
3. Ölen Sie die Trimmerzähne alle 6 Monate mit Maschinenöl.

Klingenwechsel:

Ersetzen Sie die Scherköpfe jedes Jahr, um einen optimalen Gerätebetrieb zu gewährleisten. Bei bestimmungsgemäßer Verwendung hat der Rasierer eine lange Lebensdauer. Beschädigte oder abgenutzte Scherköpfe sollten nur durch Original-Scherköpfe ersetzt werden.

1. Schalten Sie den Rasierer aus, ziehen Sie das Netzkabel ab und ziehen Sie den kleinen Stecker vom Rasierer ab.
2. Öffnen Sie die Scherköpfe. Drehen Sie die Verriegelung gegen den Uhrzeigersinn, um alte Klingen und Abdeckungen zu entfernen.
3. Setzen Sie neue Klingen in die Abdeckungen ein. Stellen Sie sicher, dass der Schnitt an der Kante der Klingenabdeckung mit dem Zahn am Kopfgehäuse übereinstimmt. Nach Ersatz Drehen Sie das Schloss im Uhrzeigersinn .

TECHNISCHE DATEN

Ladegerät Spannung : 5V 1A



Den Pappkarton im Altpapier entsorgen. Polyäthylenbeutel (PE) in dem Behälter für Kunststoff entsorgen. Das abgenutzte Gerät zum Recycling zu einer offiziellen Sammelstelle bringen, da es gefährliche Substanzen enthält, die die Umwelt gefährden können. Das Gerät sollte in einer Form abgegeben werden, die eine weitere Nutzung unmöglich macht. Wenn es Batterien enthält, sollten diese rausgenommen und separat an einer Sammelstelle abgegeben werden. **Das Gerät darf nicht in den Hausmüll rausgeworfen werden!!**

FRANÇAIS

En cas d'utilisation dans des fins commerciales, les conditions de garantie changent.

1. Lisez ce mode d'emploi avant la première utilisation et suivez les conseils d'utilisation. Le fabricant n'est pas responsable des dégâts occasionnés par toute utilisation pour laquelle l'appareil n'est pas destiné ou en cas d'usage non conforme aux règles d'utilisation.
2. L'appareil est destiné à un usage domestique. Ne pas l'utiliser à d'autres fins que celles pour lesquelles il a été prévu.
3. L'appareil se branche uniquement à une prise 230 V ~ 50 Hz. Afin d'augmenter la sécurité de l'utilisation, il ne faut pas brancher plusieurs appareils électriques sur le même circuit électrique.
4. Lors de l'utilisation de l'appareil, il faut être particulièrement prudent s'il y a des enfants à proximité. Ne pas laisser les enfants jouer avec l'appareil. N'autoriser l'utilisation de l'appareil ni aux enfants ni aux personnes ne connaissant pas ce produit.
5. **AVERTISSEMENT:** Cet appareil peut être utilisé par les enfants de plus de 8 ans et par des personnes dont les capacités physiques, sensorielles ou mentales sont réduites ou encore des personnes n'ayant pas d'expérience ou de connaissance de cet appareil, seulement si cela s'effectue sous la surveillance d'une personne responsable de la sécurité, ou que ceux-ci ont reçu des instructions concernant une utilisation sûre de l'appareil et qu'ils sont conscients des risques inhérents à son utilisation. Les enfants de doivent pas jouer avec l'appareil. Le nettoyage et l'entretien de l'appareil ne doivent pas être effectués par les enfants sauf s'ils ont plus de 8 ans et que ces manipulations sont surveillées.
6. Après chaque utilisation, débrancher la fiche d'alimentation de la prise de courant, en maintenant la prise avec la main. Ne pas tirer sur le cordon d'alimentation.
7. Ne pas laisser l'appareil branché à la prise sans surveillance.
8. Ne pas tremper le cordon, la fiche ou l'appareil entier dans l'eau ou dans tout autre liquide. Ne pas exposer l'appareil à des conditions atmosphériques (pluie, soleil etc.). Ne pas l'utiliser non plus dans des conditions d'humidité élevée (salle de bain, mobile-homes humides).
9. Vérifier périodiquement l'état du cordon d'alimentation. Si le cordon d'alimentation est endommagé, il devra être changé par un service de réparation spécialisé afin d'éviter le danger.
10. Ne pas utiliser l'appareil si le cordon d'alimentation est endommagé, si l'appareil est tombé ou qu'il a été endommagé de quelque autre manière ou au cas où il ne fonctionne pas correctement. Ne pas réparer l'appareil soi-même car cela présente un risque d'électrocution. Un appareil endommagé doit être remis chez un professionnel pour vérification ou réparation. Toute réparation doit être effectuée par un service de réparation agréé. Une réparation mal effectuée peut constituer un danger non négligeable pour l'utilisateur.
11. L'appareil doit être posé sur une surface fraîche, stable et lisse, loin des appareils électroménagers dégageant de la chaleur (cuisinière électrique, brûleur à gaz etc.).

12. Ne pas utiliser l'appareil à proximité de matériaux inflammables.
13. Le cordon d'alimentation ne peut pas dépasser les bords de la table ou toucher des surfaces très chaudes.



14. Avant de nettoyer l'appareil ou après utilisation, il faut débrancher la fiche de la prise de courant en maintenant cette dernière avec la main. NE PAS tirer sur le cordon d'alimentation.

15. Il est interdit d'utiliser l'appareil près de l'eau, p. ex. : sous la douche, dans la baignoire ni dans un lavabo plein d'eau.

16. Si l'appareil est utilisé dans la salle de bain, après son utilisation il faut sortir la fiche de courant de la prise de courant car la proximité de l'eau constitue un danger même quand l'appareil est éteint.

17. Ne pas permettre que l'appareil ou l'alimenteur entrent en contact avec de l'eau. Dans le cas où l'appareil tombe dans l'eau, il faut immédiatement sortir la fiche de courant ou l'alimenteur de la prise de courant. Il est interdit de mettre les mains dans l'eau quand l'appareil est branché au réseau d'alimentation. Avant sa nouvelle utilisation, l'appareil doit être vérifié par un électricien qualifié.

18. il est interdit de toucher l'appareil ou l'alimenteur avec des mains mouillées.

19. L'appareil doit être débranché pendant sa pose.

20. Il est interdit de laisser l'appareil ou l'alimenteur branché à la prise de courant sans surveillance.

21. Afin d'assurer une protection supplémentaire, il est conseillé d'installer dans le réseau électrique un appareil à courant différentiel nominal ne dépassant pas 30 mA. Pour cela il faut contacter un électricien spécialisé.

22. Si l'appareil utilise un alimenteur, il ne faut pas le couvrir car cela pourrait conduire à une augmentation dangereuse de la température et un endommagement de l'appareil. Brancher toujours en premier la fiche de courant dans la prise de courant dans l'appareil et ensuite l'alimenteur dans la prise du réseau électrique.

23. La température du chargement du rasoir ne doit pas dépasser 35°C ni être inférieure à 5°C.

24. Parmi toutes les pièces, seule la tête du rasoir peut être lavée. Le reste ne doit pas être trempé dans l'eau. Attention à l'eau trop chaude qui pourrait vous brûler les mains (fig. 2).

Description de l'appareil:

1. Tête de rasoir
2. Bouton de déverrouillage de la tête de rasoir
3. Interrupteur d'alimentation
4. Écran multifonction
5. Indicateur de rasage restant
6. Indicateur de charge
7. Indicateur de nettoyage
8. Indicateur de verrouillage de voyage
9. Tondeuse escamotable
10. Interrupteur coulissant pour tondeuse escamotable
11. Câble de chargement
12. Brosse de nettoyage

Serrure de voyage

1. Appuyez sur l'interrupteur d'alimentation et maintenez-le enfoncé pendant 3 secondes.
2. Après 3 secondes, l'appareil cessera de fonctionner et le signe « Verrouillé » (8) apparaîtra.
3. Pour déverrouiller, appuyez et maintenez le bouton Power Switch pendant 3 secondes

CHARGEMENT DU RASOIR

Avant de charger, assurez-vous que le rasoir est éteint. La charge prend environ 1,5 heures. Le rasoir ne peut pas être branché à la prise de courant pendant plus de 8 heures.

1. Connectez le câble du chargeur au rasoir.
2. La LED « chargement » (6) s'allumera.
3. Une fois le rasoir complètement chargé, débranchez le chargeur de la prise de courant, puis débranchez le câble du rasoir.
4. Si la batterie est déchargée pendant le rasage, vous pouvez charger le rasoir pendant quelques minutes afin de terminer le rasage.

UTILISATION DU RASOIR, RASAGE

1. Allumez le rasoir à l'aide du bouton d'alimentation (3) sur le boîtier.
2. Déplacez la tête du rasoir le long de la peau, en effectuant des mouvements droits et circulaires.
3. Après chaque utilisation, mettez la housse de protection pour protéger les têtes de rasage contre les dommages mécaniques.

UTILISATION DE LA TONDEUSE, TAILLE

Pour façonner les favoris et la moustache.

1. Déplacez l'interrupteur coulissant (10) vers le bas pour ouvrir la tondeuse. Vous pouvez utiliser la tondeuse après avoir allumé l'appareil.

NETTOYAGE ET ENTRETIEN

Un nettoyage fréquent du rasoir garantit de meilleurs résultats de rasage.

Nettoyez quotidiennement la tête et le récipient pour cheveux.

1. Éteignez le rasoir, débranchez le câble d'alimentation.
2. Appuyez sur le bouton de déverrouillage (2), l'ensemble de rasage s'ouvrira.
3. Tous les quelques rasages, balayez les cheveux coupés des têtes et du récipient avec la brosse attachée.

Nettoyage des têtes de rasoir (tous les 6 mois)

1. Ouvrez l'ensemble de rasage (2), tournez le verrou dans le sens inverse des aiguilles d'une montre, retirez l'élément de fixation et retirez les lames.
2. Nettoyez les lames et les couvercles à l'aide de la brosse fournie. Nettoyez un seul jeu de lames et de couvercles à la fois. Ne mélangez pas les lames et les couvercles. Le fonctionnement efficace de chaque ensemble ne peut être assuré que par un ajustement exact des lames aux couvercles.

Les têtes peuvent être rincées à l'eau.

3. Après le nettoyage, placez les lames dans le couvercle et placez l'ensemble dans le boîtier, en surveillant les coupes de guidage sur le bord du couvercle. Assurez-vous que la coupe sur le bord du couvercle correspond à la dent sur le boîtier de la tête. Ensuite, remettez l'élément de sécurité en place et tournez le verrou dans le sens des aiguilles d'une montre.
4. Fermez la tête jusqu'à ce qu'elle s'enclenche.

Nettoyage de la tondeuse : Nettoyez la tondeuse après chaque utilisation.

1. Éteignez le rasoir, débranchez le câble d'alimentation et débranchez la petite fiche du rasoir.
2. Nettoyez la tondeuse à l'aide de la brosse fournie.
3. Tous les 6 mois, huilez les dents de la tondeuse avec de l'huile pour machine.

Remplacement de la lame :

Remplacez les têtes de rasage chaque année pour garantir un fonctionnement optimal de l'appareil. Le rasoir a une longue durée de vie s'il est utilisé conformément au manuel. Les têtes de rasage endommagées ou usées doivent être remplacées uniquement par des têtes de rasage d'origine.

1. Éteignez le rasoir, débranchez le câble d'alimentation et débranchez la petite fiche du rasoir.
2. Ouvrez les têtes de rasoir. Tournez le verrou dans le sens inverse des aiguilles d'une montre pour retirer les anciennes lames et couvercles.
3. Mettez les nouvelles lames dans les couvercles. Assurez-vous que la coupe sur le bord du couvercle de la lame correspond à la dent sur le boîtier de la tête. Après remplacement tournez le verrou dans le sens des aiguilles d'une montre .

DONNÉES TECHNIQUES

Chargeur tension : 5V 1A



Respect de l'environnement. Nous vous prions de bien vouloir trier les emballages en carton ainsi que les sachets plastiques (en polyéthylène). L'appareil usagé ne doit pas être jeté à la poubelle mais remis au point de collecte prévu à cet effet car il contient des éléments pouvant être nocifs pour l'environnement. L'appareil électrique doit être remis de manière à limiter au maximum une éventuelle utilisation ultérieure. Si l'appareil contient des piles, il faut les retirer et les remettre à un autre point de collecte. Ne pas jeter l'appareil dans une poubelle de déchets ménagers !!!

ESPAÑOL

CONDICIONES GENERALES DE SEGURIDAD

INSTRUCCIONES IMPORTANTES DE SEGURIDAD PARA EL USUARIO POR FAVOR LEA ATENTAMENTE Y GUARDELAS PARA CONSULTAR EN EL FUTURO

Si usa el aparato con fines comerciales, las condiciones de la garantía cambiarán.

1. Antes de usar el equipo, lee las instrucciones del manual de uso y sigue las indicaciones que figuran en él. El fabricante no es responsable de los daños causados por

el uso indebido del equipo o su manejo inadecuado.

2. El equipo sirve única y exclusivamente para el uso doméstico. No lo uses para otros fines que los indicados.

3. El dispositivo debe estar conectado únicamente a la toma de 230 V ~ 50 Hz. Para aumentar la seguridad del uso, no se recomienda conectar varios equipos electrónicos a un mismo circuito.

4. Hay que actuar con especial precaución durante el uso del equipo, si los niños están a su alcance. No dejar que los niños jueguen con el equipo ni que los niños o personas no familiarizadas usen el equipo.

5. **ADVERTENCIA:** Este dispositivo puede ser utilizado por niños mayores de 8 años y personas con capacidades físicas, sensoriales o mentales limitadas, sin experiencia y conocimiento, si lo hacen bajo la supervisión de una persona responsable de su seguridad y que tenga información sobre el uso seguro del dispositivo y sea consciente de los peligros asociados con su uso. Los niños no deben jugar con el dispositivo. La limpieza y el mantenimiento no deben ser realizados por los niños, a menos que sean mayores de 8 años y lo hagan bajo supervisión..

6. Siempre, después de cada uso, saca la clavija de la toma de corriente sujetando la toma con la mano. **NO** tires del cable de alimentación.

7. No dejes el equipo encendido a la toma de corriente sin supervisión.

8. No sumerjas el cable, la clavija ni el equipo entero en el agua ni otro líquido. No lo expongas a los efectos de las condiciones atmosféricas (lluvia, sol, etc.) ni tampoco los uses en condiciones de alta humedad (cuartos de baño, casas de camping).

9. Controla periódicamente el estado del cable de alimentación. Si el cable de alimentación está dañado, debería ser reemplazado por un taller especializado para evitar el peligro.

10. No use el equipo con el cable de alimentación dañado o si el equipo se ha caído o dañado de cualquier otra forma o no funciona correctamente. No repares el equipo sin ayuda, porque hay riesgo de parálisis. El equipo dañado debe ser llevado a un taller de reparaciones adecuado para comprobar su funcionamiento o reparar los daños. Todas las reparaciones se pueden realizar únicamente en los talleres de reparaciones autorizados. La reparación realizada incorrectamente puede causar un grave peligro para el usuario.

11. Coloca el equipo en una superficie fría, estable y plana, lejos de los equipos de cocina que se calientan, como cocina eléctrica, cocina de gas etc.

12. No uses el equipo cerca de los materiales inflamables.

13. El cable de alimentación no puede estar colgando del borde de la mesa o tocar las superficies calientes.

14. Antes de limpiar o después de usar el equipo, retira la clavija de la toma de corriente sujetando la toma con la mano. **NO** tires del cable de alimentación.

15. No use el aparato cerca del agua, por ejemplo: en la ducha, en la bañera ni encima del lavabo con agua.

16. si usa el aparato en el baño, al terminar, saque el cable del enchufe, porque la cercanía del agua supone un riesgo incluso cuando el aparato está apagado.

17. No permita que el aparato ni el cargador se mojen. Si el aparato cae en el agua, saque el cable del enchufe inmediatamente ó el cargador del enchufe de alimentación. No meta las manos en el agua, cuando el aparato está conectado a la red de alimentación. Antes de volver a usar el aparato, este debe ser comprobado por un especialista cualificado.

18. No coja el aparato ni el cargador con las manos mojadas.

19. El aparato debe ser apagado cada vez que esté parado.

20. No deje sin supervisión el aparato encendido ni el cargador conectado a la red de alimentación.

21. Para asegurar más protección, se recomienda instalar en el circuito eléctrico un Diferencial (RCD) con la corriente diferencial no superior a 30 mA. En este caso hay que



recurrir al especialista eléctrico.

22. Si el aparato usa el alimentador, no lo tape, porque podría subir la temperatura de manera considerable y el aparato quedaría dañado. Siempre, en primer lugar, conecte el cable en el enchufe del cargador y después, el cargador en la red de alimentación.

23. La temperatura de la alimentación del aparato no debería ser superior a 35 grados C y no inferior a 5 grados.

24. Se puede lavar solamente el cabezal del aparato, el resto no debe mojarse. Tenga cuidado, si el agua está demasiado caliente, se puede quemar las manos.

Descripción del aparato:

1. Cabezal de afeitado
2. Botón de liberación del cabezal de afeitado
3. Interruptor de encendido
4. Pantalla multiusos
5. Indicador de afeitado restante
6. Indicador de carga
7. Indicador de limpieza
8. Indicador de bloqueo de viaje
9. Recortadora emergente
10. Interruptor deslizante para recortadora emergente
11. Cable de carga
12. Cepillo de limpieza

Bloqueo de viaje

1. Presione el interruptor de encendido y manténgalo presionado durante 3 segundos.
2. Después de 3 segundos, el dispositivo dejará de funcionar y aparecerá el signo "Bloqueado" (8).
3. Para desbloquear, mantenga presionado el interruptor de encendido durante 3 segundos.

CARGA DE LA AFEITADORA

Antes de cargar, asegúrese de que la afeitadora esté apagada. La carga tarda aproximadamente 1,5 horas. La afeitadora no se puede enchufar a la toma de corriente durante más de 8 horas.

1. Conecte el cable del cargador a la afeitadora.
2. El LED "cargando" (6) se iluminará.
3. Después de cargar completamente la afeitadora, desenchufe el cargador de la toma de corriente y luego desconecte el cable de la afeitadora.
4. Si la batería se descarga durante el afeitado, puedes cargar la afeitadora durante un par de minutos para terminar de afeitarte.

USAR LA AFEITADORA, AFEITARSE

1. Encienda la afeitadora usando el botón de Encendido (3) en la carcasa.
2. Mueva el cabezal de afeitado a lo largo de la piel, realizando movimientos rectos y circulares.
3. Después de cada uso, coloque la cubierta protectora para proteger los cabezales de afeitado contra daños mecánicos.

USANDO LA RECORTADORA, RECORTANDO

Para dar forma a patillas y bigote.

1. Mueva el interruptor deslizante (10) hacia abajo para abrir la recortadora. Puede utilizar la recortadora después de encender el dispositivo.

LIMPIEZA Y MANTENIMIENTO

La limpieza frecuente de la afeitadora garantiza mejores resultados de afeitado.

Limpie el recipiente para la cabeza y el cabello diariamente.

1. Apague la afeitadora y desenchufe el cable de alimentación.
2. Presione el botón de liberación (2), el conjunto de afeitado se abrirá.
3. Cada pocos afeitados, saque el pelo cortado de las cabezas y del recipiente con el cepillo adjunto.

Limpieza de cabezales de afeitado (cada 6 meses)

1. Abra el conjunto de afeitado (2), gire el bloqueo en el sentido contrario a las agujas del reloj, retire el elemento de seguridad y retire las cuchillas.
2. Limpie las cuchillas y las cubiertas con el cepillo adjunto. Limpie solo un juego de cuchillas y cubierta por vez. No mezcle las cuchillas y las cubiertas. El funcionamiento eficaz de cada juego sólo puede garantizarse mediante un ajuste exacto de las cuchillas a las cubiertas.

Los cabezales se pueden enjuagar con agua.

3. Después de la limpieza, introduzca las cuchillas en la funda y coloque el juego en la carcasa, observando los cortes guía en el borde de la funda. Asegúrese de que el corte en el borde de la cubierta coincida con el diente en la carcasa del cabezal. A continuación, vuelva a colocar el elemento de seguridad y gire la cerradura en el sentido de las agujas del reloj.

4. Cierra la cabeza hasta que encaje.

Limpieza de la recortadora: Limpie la recortadora después de cada uso.

1. Apague la afeitadora, desenchufe el cable de alimentación y desenchufe el enchufe pequeño de la afeitadora.
2. Limpie la recortadora con el cepillo adjunto.
3. Cada 6 meses, lubrique los dientes de la recortadora con aceite para máquinas.

Reemplazo de cuchilla:

Reemplace los cabezales de afeitado cada año para garantizar un funcionamiento óptimo del dispositivo. La afeitadora tiene una larga durabilidad si se usa según el manual. Los cabezales de afeitado dañados o desgastados deben reemplazarse únicamente por cabezales de afeitado originales.

1. Apague la afeitadora, desenchufe el cable de alimentación y desenchufe el enchufe pequeño de la afeitadora.
2. Abra los cabezales de la afeitadora. Gire la cerradura en sentido antihorario para quitar las hojas y cubiertas viejas.
3. Coloque las cuchillas nuevas en las cubiertas. Asegúrese de que el corte en el borde de la cubierta de la hoja coincida con el diente en

la carcasa del cabezal. Después reemplazo gire la cerradura en el sentido de las agujas del reloj .

DATOS TÉCNICOS

Cargador voltaje : 5V 1A



Preocupación por el medio ambiente. Por favor, lleva las cajas de cartón a un sitio de reciclaje. Las bolsas de polietileno se deben tirar al cubo de la basura amarillo (para envases). El equipo gastado debe ser entregado en el punto de almacenamiento adecuado, porque las piezas que constituyen el equipo pueden suponer un peligro para el medio ambiente. Debes entregar el equipo Hay que devolver el equipo eléctrico con el fin de evitar su reutilización. Si en el equipo se encuentran pilas, hay que sacarlas y entregar por separado, en un punto de almacenamiento adecuado. No tires el equipo al contenedor para residuos urbanos!!

PORTUGUÊS

CONDIÇÕES GERAIS DE SEGURANÇA.

AS INSTRUÇÕES IMPORTANTES RELATIVAS À SEGURANÇA DE UTILIZAÇÃO DEVEM SER LIDAS COM ATENÇÃO E GUARDADAS PARA A PÔSTERIOR UTILIZAÇÃO

Em caso da sua utilização para os fins comerciais, as condições de garantia são sujeitas às alterações.

1. Antes de começar a utilização do dispositivo deve-se ler o manual de serviço e as instruções nele incluídas. O fabricante não é responsável pelos danos causados pela utilização não conforme a sua aplicação ou pelo manejo inadequado do mesmo. 2. O dispositivo serve somente para uso doméstico. Não utilizar para outros fins, não conformes a sua aplicação.

3. O dispositivo deve-se ligar exclusivamente à tomada de 230 V ~ 50 Hz. Para aumentar a segurança de utilização, a um circuito de corrente não se devem ligar vários dispositivos elétricos ao mesmo tempo.

4. Devem-se tomar precauções especiais durante a utilização do dispositivo quando há crianças nas proximidades.

Não se deve permitir brincar às crianças com o dispositivo. Não se deve permitir utilizar o dispositivo às crianças e pessoas não familiarizadas com o dispositivo.

5. ADVERTÊNCIA: O presente dispositivo pode ser utilizado pelas crianças com idade superior a 8 anos e pelas pessoas com capacidade física ou psíquica limitadas ou pelas pessoas que não foram instruídas com as regras de utilização, desde que tal utilização se realize sob vigilância de pessoa responsável pela segurança ou desde que estas pessoas tenham sido instruídas sobre as regras de utilização do aparelho e advertidas sobre o perigo relacionado com tal utilização. As crianças não devem brincar com o presente aparelho. A limpeza e conservação do aparelho não devem ser realizadas por crianças, a não ser que cumpram 8 anos de idade e desde que efetuadas sob vigilância de adultos.

6. Sempre depois de finalizar o uso, tirar o pino de tomada da tomada de alimentação agarrando com a mão a tomada de alimentação. NÃO tirar para si o cabo de alimentação.

7. Não deixar sem supervisão o dispositivo ligado à tomada.

8. Não submergir o cabo, pino de tomada nem todo o dispositivo em água ou outro líquido. Não expôr o dispositivo à ação das condições atmosféricas (chuva, sol, etc.) nem utilizar em condições de umidade aumentada (banheiros, casas de camping úmidas)

9. Verificar periodicamente o estado de cabo de alimentação. Se o cabo de alimentação

está deteriorado, então deve ser substituído por uma oficina de reparos especializada para evitar o perigo.

10. Não utilizar o dispositivo com o cabo de alimentação deteriorado ou se foi deixado cair ou foi deteriorado de qualquer outra maneira ou funciona de maneira incorreta. Não reparar o dispositivo por conta própria porque existe perigo de choque eléctrico. O dispositivo deteriorado deve-se levar ao ponto de serviço técnico adequado para levar a cabo a verificação ou reparação. Todo tipo de reparações podem ser levadas a cabo somente pelos pontos de serviço técnico autorizados. A reparação realizada de maneira incorreta pode ser causa de grave perigo para o usuário.

11. O dispositivo deve-se colocar numa superfície fria, estável, plana, longe de aparelhos de cozinha que se esquentam como: cozinha eléctrica, queimador a gas, etc.

12. Não utilizar o dispositivo perto de materiais inflamáveis.

13. O cabo de alimentação não pode pender da borda da mesa ou tocar superfícies quentes.

14. Antes de limpar ou depois de terminar o uso, deve-se tirar o pino de tomada da tomada de alimentação agarrando com a mão a tomada de alimentação. NÃO tirar para si o cabo de alimentação.



15. Não utilizar o moinho na proximidade de água p.ex.: no duche, banheira ou em cima do lavabo.

16. Caso o moinho seja utilizado na casa de banho, deve-se retirar a ficha da tomada porque a proximidade de água é perigosa mesmo estando o moinho desligado.

17. Evitar o contacto do moinho e da sua fonte de alimentação com água. Caso o moinho tenha contacto com água, deve-se retirar imediatamente a ficha ou a fonte de alimentação da tomada. É proibido pôr as mãos em água quando o moinho está ligado. Antes da utilização seguinte o moinho deve ser verificado por um electricista qualificado.

18. É proibido tocar o moinho e a fonte de alimentação com as mãos molhadas.

19. O moinho deve ser desligado após cada utilização.

20. É vedado deixar o moinho ou a sua fonte de alimentação ligados sem a supervisão.

21. Para garantir a protecção adicional, recomenda-se instalar no circuito eléctrico um disjuntor diferencial (RCD) destinado à corrente nominal inferior a 30 mA. Neste âmbito é recomendável perguntar um electricista.

22. Caso o moinho trabalhe com a fonte de alimentação não a tape porque a tal ação pode fazer com que a temperatura do aparelho aumente e o mesmo se estrague. Primeiro deve sempre pôr a ficha no aparelho e depois na tomada eléctrica.

23. A temperatura de carregamento da máquina de barbear não deve exceder 35 °C e não deve ser inferior a 5 °C.

24. Únicamente pode lavar-se a cabeça da máquina de barbear, as demais partes não se devem molhar na água. Tenha cuidado! A água quente demais pode queimar as mãos (fig. 2)

Descrição do dispositivo:

1. Cabeça de corte 2. Botão de libertação da cabeça de corte 3. Interruptor liga/desliga 4. Visor multifuncional

5. Indicador de barbear restante 6. Indicador de carga 7. Indicador de limpeza

8. Indicador de bloqueio de viagem 9. Aparador rebatível 10. Interruptor deslizante para aparador retrátil 11. Cabo de carregamento 12.

Escova de limpeza

Bloqueio de viagem

1. Pressione o botão liga/desliga e segure por 3 segundos.

2. Após 3 segundos o dispositivo irá parar de funcionar e o sinal "Bloqueado" (8) aparecerá

3. Para desbloquear, pressione e segure o Power Swithc por 3 segundos

CARREGAMENTO DO BARBEAR

Antes de carregar, certifique-se de que o barbeador esteja desligado. O carregamento leva cerca de 1,5 horas. O barbeador não pode ficar conectado à tomada por mais de 8 horas.

1. Conecte o cabo do carregador ao barbeador.
2. O LED „carregando” (6) acenderá.
3. Após carregar totalmente o barbeador, desconecte o carregador da tomada elétrica e, em seguida, desconecte o cabo do barbeador.
4. Se a bateria ficar descarregada durante o barbear, você poderá carregar o barbeador por alguns minutos para terminar o barbear.

USANDO BARBEAR, BARBEAR

1. Ligue o barbeador usando o botão Liga/Desliga (3) na caixa.
2. Mova a cabeça de corte ao longo da pele, fazendo movimentos retos e circulares.
3. Após cada utilização, coloque a capa protetora para proteger as cabeças de corte contra danos mecânicos.

USANDO TRIMMER, APARANDO

Para modelar costeletas e bigode.

1. Mova o interruptor deslizante (10) para baixo para abrir o aparador. Você pode usar o aparador depois de ligar o dispositivo.

LIMPEZA E MANUTENÇÃO

A limpeza frequente do barbeador garante melhores resultados de barbear.

Limpe o recipiente da cabeça e do cabelo diariamente.

1. Desligue o barbeador e desconecte o cabo de alimentação.
2. Pressione o botão de liberação (2); o conjunto de corte se abrirá.
3. A cada poucos cortes, remova o cabelo cortado da cabeça e do recipiente com a escova anexada.

Limpeza das cabeças de corte (a cada 6 meses)

1. Abra o conjunto de corte (2), gire a trava no sentido anti-horário, remova o elemento de fixação e remova as lâminas.
2. Limpe as lâminas e as tampas usando a escova fornecida. Limpe apenas um conjunto de lâmina e tampa por vez. Não misture as lâminas e as tampas. O funcionamento eficaz de cada conjunto só pode ser garantido pelo encaixe exato das lâminas nas tampas. As cabeças podem ser enxaguadas com água.
3. Após a limpeza coloque as lâminas na tampa e coloque o conjunto na caixa, observando os cortes guia na borda da tampa. Certifique-se de que o corte na borda da tampa corresponda ao dente da caixa do cabeçote. Em seguida, coloque novamente o elemento de fixação e gire a trava no sentido horário.
4. Feche a cabeça até encaixar.

Limpeza do aparador: Limpe o aparador após cada utilização.

1. Desligue o barbeador, desconecte o cabo de alimentação e desconecte o plugue pequeno do barbeador.
2. Limpe o aparador usando a escova fornecida.

3. A cada 6 meses, lubrifique os dentes do aparador com óleo de máquina.

Substituição da lâmina:

Substitua as cabeças de corte todos os anos para garantir o funcionamento ideal do dispositivo. O barbeador tem longa durabilidade se utilizado de acordo com o manual. As cabeças de corte danificadas ou gastas devem ser substituídas apenas por cabeças de corte originais.

1. Desligue o barbeador, desconecte o cabo de alimentação e desconecte o plugue pequeno do barbeador.
2. Abra as cabeças de corte. Gire a trava no sentido anti-horário para remover lâminas e tampas antigas.
3. Coloque novas lâminas nas tampas. Certifique-se de que o corte na borda da tampa da lâmina corresponda ao dente da caixa do cabeçote. Depois substituição gire a trava no sentido horário .

DADOS TÉCNICOS

Carregador tensão : 5V 1A



Proteção do meio ambiente. Rogamos, os embalagens de cartão destinem-se para papéis velhos. Os sacos de polietileno (PE) devem-se colocar em contenedores para material plástico. O dispositivo usado deve-se levar a um ponto de armazenamento adequado porque os componentes perigosos que ficam dentro do dispositivo podem ser perigosos para o meio ambiente. O dispositivo elétrico deve-se entregar de modo que se reduza a sua nova utilização e uso. Se no dispositivo há pilhas, devem-se tirar e levar a um ponto de armazenamento em separado. Não colocar o dispositivo em contenedores para resíduos municipais!!

BENDROSIOS SAUGOS SĄLYGOS. SVARBIAS SAUGAUS NAUDOJIMO INSTRUKCIJAS BŪTINA ATIDŽIAI PERSKAITYTI IR IŠSAUGOTI ATEICIAI

LIETUVIŲ

Jeigu prietaisas naudojama komerciniais tikslais, taikomos kitokios garantijos sąlygos.

1. Prieš pradėdant naudoti prietaisą būtina perskaityti naudojimo instrukciją ir vadovautis joje pateikiamais nurodymais. Gamintojas neatsako už žalą, padarytą naudojant prietaisą ne pagal jo paskirti ar netinkamai jį naudojant.

2. Prietaisas skirtas naudoti tik namų ūkyje. Nenaudoti kitiems tikslams, neatitinkantiems jo paskirties.

3. Prietaisą galima jungti tik į 230 V ~ 50 Hz. Naudojimo saugai padidinti į vieną srovės grandinę vienu metu nejungti kelių elektros prietaisų.

4. Būtina imtis ypatingo atsargumo naudojantis prietaisu, kai šalia yra vaikų. Neleisti vaikams žaisti su prietaisu. Neleisti vaikams ar prietaiso neišmanantiems asmenims juo naudotis.

5. SPĖJIMAS: Šis prietaisas gali būti naudojamas vyresnių nei 8 metų amžiaus vaikų ir ribotų fizinių, jutiminių ar psichinių gebėjimų ar asmenų, neturinčių patirties ar nemokančių naudotis, jeigu juos prižiūri už jų saugą atsakingas asmuo ar jiems buvo paaiškinta, kaip saugiai naudoti prietaisą ir jie suvokia su jo naudojimu susijusius pavojus. Neleisti vaikams žaisti su prietaisu. Neleisti prietaisą valyti ir prižiūrėti vaikams, nebent jie yra vyresni nei 8 metų amžiaus ir juos prižiūri.

6. Visada, baigus naudotis, ištraukti kištuką iš maitinimo lizdo prilaikant lizdą ranka.

NETRAUKTI už maitinimo laido.

7. Nepalikti į lizdą įjungto prietaiso be priežiūros.

8. Nenardinti laido, kištuko ar viso prietaiso į vandenį ar kitokį skystį. Nepalikti prietaiso, kad jį veiktų aplinkos veiksniai (lietus, saulė ir pan.), taip pat nenaudoti padidėjusios drėgmės sąlygomis (vonios kambariuose, drėgnuose kempingo nameliuose).

9. Periodiškai patikrinti maitinimo laido būklę. Pažeistas laidas turėtų būti pakeistas specializuotos taisyklos, kad būtų išvengta galimo pavojaus.

10. Nenaudoti prietaiso, jeigu pažeistas maitinimo laidas ar prietaisas buvo numestas, kitaip sugadintas arba netinkamai veikia. Netaisyti prietaiso savarankiškai, nes gresia smūgis. Sugadintą prietaisą atiduoti atitinkamam servisui, kad patikrintų ar pataisytų. Bet kokius taisymus gali atlikti tik įgaliojėtieji servais. Netinkamai atliktas taisymas gali kelti rimtą pavojų naudotojui.

11. Prietaisą statyti ant vėsaus, stabilaus, lygaus paviršiaus, toliau nuo kaistančių virtuvės prietaisų: elektrinės viryklės, dujų degiklių ir pan.

12. Nenaudoti prietaiso šalia degių medžiagų.

13. Maitinimo laidas negali kabėti už stalo briaunos ar liestis su karštais paviršiais.

14. Prieš valant ar baigus naudoti kištuką ištraukti iš tinklo lizdo prilaikant lizdą ranka.

NETRAUKTI už maitinimo laido.

 15. Draudžiama prietaisą naudoti arti vandens, pvz.: duše, vonioje ar prie praustuvo su vandeniu.

16. Kai prietaisas naudojamas vonios kambaryje, baigus naudoti, ištraukti kištuką iš lizdo, kadangi vanduo kelia grėsmę net tada, kai prietaisas yra išjungtas.

17. Saugoti, kad prietaisas ir kroviklis nesudrėktų. Prietaisui įkritus į vandenį, nedelsiant ištraukti kištuką ar kroviklį iš tinklo lizdo. Draudžiama kišti rankas į vandenį, kai prietaisas įjungtas į tinklą. Prieš vėl naudojant prietaisą privalo patikrinti kvalifikuotas elektrikas.

18. Negalima prietaiso ir kroviklio imti šlapiomis rankomis.

19. Prietaisą būtina išjungti kiekvieną kartą, kai tik jis atidedamas.
20. Negalima į lizdą įjungto prietaiso ir kroviklio palikti be priežiūros.
21. Papildomai apsaugai užtikrinti rekomenduojama elektros tinkle įrengti srovės diferencinį prietaisą (RCD), kurio vardinė diferencinė srovė neviršija 30 mA. Šiuo atveju būtina kreiptis į kvalifikuotą elektriką.
22. Jeigu su prietaisu naudojamas ir kroviklis, neuždengti jo, kadangi dėl to gali grėsmingai padidėti temperatūra ir sugadinti prietaisą. Visada pirmiausia būtina kišti kištuką į prietaiso maitinimo lizdą, o paskiau kroviklį jungti į tinklo lizdą.
23. Barzdaskutes krovimo temperatūra neturetu viršyti 35 C laipsniu ir neturetu būti mažesne nei 5 C laipsniai.
24. Plauti galima tik barzdaskutes galvutę, likusios dalies nereiketu mirkyti vandenyje. Atsargiai, pernelyg karštas vanduo gali nuplikyti rankas.

Įrenginio aprašymas:

1. Skustuvo galvutė 2. Skustuvo galvutės atleidimo mygtukas 3. Maitinimo jungiklis 4. Daugiafunkcis ekranas
5. Likusio skutimo indikatorius 6. Įkrovimo indikatorius 7. Valymo indikatorius
8. Kelionės užrakto indikatorius 9. Pup-up žoliapjovė 10. Stumdomas jungiklis iškylančiai žoliapjovei 11. Įkrovimo laidas 12. Valymo šepetys

Kelionės užraktas

1. Paspauskite maitinimo jungiklį ir palaikykite 3 sekundes.
2. Po 3 sekundžių įrenginys nustos veikti ir pasirodys ženklas „Užrakinta“ (8).
3. Norėdami atrakinti, paspauskite ir palaikykite Power Switch 3 sekundes

SKUTUVĖS ĮKROVIMAS

Prieš įkraudami įsitinkinkite, kad skustuvas išjungtas. Įkrovimas trunka apie 1,5 valandos. Barzdaskutė negali būti įjungta į maitinimo lizdą ilgiau nei 8 valandas.

1. Įkroviklio laidą prijunkite prie skustuvo.
2. Užsidegs „įkrovimo“ (6) šviesos diodas.
3. Visiškai įkrovę barzdaskutę, ištraukite įkroviklį iš maitinimo lizdo, tada atjunkite kabelį nuo skustuvo.
4. Jei skutimo metu baterija išsikrauna, galite keletą minučių įkrauti skustuva, kad baigtumėte skutimąsi.

SKUTIMOSI NAUDOJIMAS, SKUTIMAS

1. Įjunkite barzdaskutę naudodami maitinimo mygtuką (3) ant korpuso.
2. Judinkite skustuvo galvutę išilgai odos, atlikdami tiesiais ir sukamaisiais judesiais.
3. Po kiekvieno naudojimo uždėkite apsauginį dangtelį, kad apsaugotumėte skutimo galvutes nuo mechaninių pažeidimų.

NAUDOJIMAS TRIMERIUS, APKIRPIMAS

Šonkauliui ir ūsams formuoti.

1. Pastumkite slankiklį (10) žemyn, kad atidarytumėte žoliapjovę. Žoliapjovę galite naudoti įjungę įrenginį.

VALYMAS IR PRIEŽIŪRA

Dažnas skustuvo valymas užtikrina geresnius skutimosi rezultatus.

Kasdien valykite galvos ir plaukų talpyklą.

1. Išjunkite barzdaskutę, atjunkite maitinimo laidą.
2. Paspauskite atleidimo mygtuką (2), atsidarys skutimosi agregatas.
3. Kas kelis skutimus išsluokite nukirptus plaukus iš galvutės ir talpyklos su pritvirtintu šepėčiu.

Skutimosi galvutėių valymas (kas 6 mėnesius)

1. Atidarykite skutimo įrenginį (2), pasukite užraktą prieš laikrodžio rodyklę, nuimkite tvirtinimo elementą ir nuimkite peiliukus.
2. Nuvalykite peilius ir dangčius naudodami pritvirtintą šepetį. Vieną kartą valykite tik vieną ašmenų rinkinį ir dangtelį. Nemašykite ašmenų ir dangtelių. Efektyvų kiekvieno komplekto veikimą galima užtikrinti tik tiksliai priguldomu prie dangtelių peiliukus.

Galvas galima nuplauti vandeniu.

3. Išvalę idėkite peilius į dangtelį ir idėkite rinkinį į korpusą, stebėdami kreipiamuosius pjūvius dangtelio krašte. Įsitinkinkite, kad pjūvis ant dangtelio krašto sutampa su dantimi ant galvos korpuso. Tada vėl uždėkite tvirtinimo elementą ir pasukite užraktą pagal laikrodžio rodyklę.

4. Uždarykite galva, kol ji užsifiksuos.

Žoliapjovės valymas: Nuvalykite žoliapjovę po kiekvieno naudojimo.

1. Išjunkite barzdaskutę, ištraukite maitinimo laidą ir atjunkite mažą barzdaskutės kištuką.
2. Nuvalykite žoliapjovę naudodami pritvirtintą šepetį.
3. Kas 6 mėnesius sutepinkite žoliapjovės dantis mašinine alyva.

Ašmenų keitimas:

Kasmet keiskite skutimosi galvutes, kad užtikrintumėte optimalų įrenginio veikimą. Barzdaskutė ilgai tarnauja, jei naudojama pagal instrukciją. Pažeistas arba susidėvėjęs skutimosi galvutes reikia keisti tik originaliomis skutimosi galvutėmis.

1. Išjunkite barzdaskutę, ištraukite maitinimo laidą ir atjunkite mažą barzdaskutės kištuką.

2. Atidarykite skutimosi galvutes. Pasukite užraktą prieš laikrodžio rodyklę, kad nuimtumėte senus peiliukus ir dangčius.
3. Į dangčius įdėkite naujus peiliukus. Įsitikinkite, kad pjūvis ant asmenų dangtelio krašto sutampa su dantimi ant galvos korpuso. Po to pakeitimas pasukite užraktą pagal laikrodžio rodyklę.

TECHNINIAI DUOMENYS

Įkroviklis įtampa : 5V 1A



Rūpinantis aplinka...

Kartono pakuotes atiduoti į makulatūrą. Polietileno (PE) maišelius mesti į plastikui skirtą konteinerį. Susidėvėjusį prietaisą atiduoti į atitinkamą atliekų surinkimo vietą, nes prietaise esančios pavojingos medžiagos gali kelti grėsmę aplinkai. Elektrinį prietaisą atiduoti toki, kad nebūtų galima jo pakartotinai naudoti ir panaudoti. Jeigu prietaise yra baterijos, būtina jas išimti ir atskirai atiduoti į atliekų surinkimo

LATVIEŠŪ

VISPĀRĪGI DROŠĪBAS NOTEIKUMI, SVARĪGI DROŠAS IZMANTOŠANAS NORĀDĪJUMI LŪDZU, UZMANĪGI IZLASIET UN SAGLABĀJIETI

Ja ierīce tiek izmantota komerciāliem nolūkiem, garantijas nosacījumi mainās.

1. Pirms ierīces lietošanas, uzmanīgi izlasīt lietošanas instrukciju un rīkoties saskaņā ar tās norādījumiem. Ražotājs nenes atbildību par bojājumiem, kas radušies ierīces nepareizas vai citādi neatbilstošas lietošanas rezultātā.
2. Ierīce paredzēta lietošanai tikai mājas apstākļos. Neizmantot ierīci mērķiem, kas neatbilst instrukcijā norādītajiem.
3. Ierīci pieslēgt tikai 230 V ~ 50 Hz tīkla spriegumam. Ar mērķi palielināt lietošanas drošību, nepieslēgt elektropadeves tīklam vienlaicīgi vairākas elektriskās ierīces.
4. Ievērot īpašu piesardzību ierīces lietošanas laikā, ja tuvumā atrodas mazi bērni. Neļaut bērniem rotaļāties ar ierīci. Neļaut ierīci lietot bērniem vai ar tās lietošanu neiepazīstinātām personām.
5. BRĪDINĀJUMS: Šo ierīci nedrīkst izmantot bērni, kuri nav sasnieguši 8 gadu vecumu, personas ar ierobežotām fiziskām vai garīgām spējām vai personas, kurām nav pieredzes vai zināšanas darbā ar ierīci, ja vien ierīces izmantošana nenotiek atbildīgās personas uzraudzībā vai sekojot atbildīgās personas norādījumiem par drošu aprikojuma ekspluatāciju, apzinoties draudus saistībā ar ierīces izmantošanu. Bērniem nevajadzētu rotaļāties ar ierīci. Ierīces tīrīšanu un uzglabāšanu nedrīkst veikt bērni, kuri nav sasnieguši vismaz 8 gadu vecumu. Šīs darbības jāveic pieaugušo personu uzraudzībā.
6. Vienmēr atvienojiet strāvas vadu no elektropadeves tīkla pēc ierīces lietošanas beigām, kontaktligzdu pieturot ar roku. NERAUJIET aiz strāvas vada.
7. Neatstājiet ierīci pievienotu elektropadeves tīklam bez uzraudzības.
8. Neiegremdējiet strāvas vadu, kontaktdakšu kā arī pašu ierīci ūdenī vai arī jebkāda cita veida šķidrumā. Nepakļaujiet ierīci laika apstākļu iedarbībai (lietus, saule, utml.), kā arī nelietojiet ierīci pārmērīga mitruma apstākļos (vannasistabas, mitri kempinga namiņi).
9. Periodiski pārbaudiet strāvas vada stāvokli. Ja strāvas vads ir bojāts, tas ir jānomaina pret jaunu kvalificētā remontdarbu darbnīcā, lai izvairītos no nevēlamām sekām.
10. Nelietojiet ierīci ar bojātu strāvas vadu, ierīci, kas sabojāta nometot vai klādu citu apstākļu rezultātā kā arī ierīci, kas nepareizi darbojas. Nemēģiniet labot ierīci pašrocīgi, šāda darbība draud ar strāvas triecienu. Bojātu ierīci nododiet attiecīgajā servisa punktā, lai pārbaudītu vai remontētu ierīci. Visa veida remonta darbus drīkst veikt tikai pilnvarota persona autorizētos servisa centros. Nepareizi remonta darbi var izraisīt nopietnus draudus lietotāja veselībai.
11. Ierīci novietot uz vēsas, stabilas, līdzenas virsmas, prom no silstošām virtuves ierīcēm, tādām kā, piemēram: elektriskā plīts, gāzes deglis, utml.
12. Nelietojiet ierīci viegli uzliesmojošu materiālu tuvumā.

13. Strāvas vads nedrīkst nokarāties pāri galda malai vai būt saskarsmē ar karstām virsmām.

14. Pirms tīrīšanas vai pēc lietošanas beigām, izņemiet kontaktdakšu no kontaktligzdas, kontaktligzdu pieturot ar roku. **NERAUJIET** aiz strāvas vada.



15. Ierīci aizliegts izmantot ūdens tuvumā, piemēram, .. dušā, vannā virs izlietnes ar ūdeni.

16. Ja ierīce tiek izmantota vannas istabā, pēc tās lietošanas atvienojiet ierīci no elektrības padeves tīkla. Ūdens tuvums var radīt draudus pat tad, ja ierīce ir izslēgta.

17. Neļaujiet samīkrt ne ierīcei, ne barošanas blokam. Gadījumā, ja ierīce ir iekritusi ūdenī, tūlīt atvienojiet barošanas bloku no elektrības padeves tīkla. Neiegremdējiet rokas ūdenī, ja ierīce ir pieslēgta elektrības

padeves tīklam. Pirms atkārtotas izmantošanas, ierīci ir jāpārbauda kvalificētam elektriķim.

18. Neturiet ierīci vai barošanas bloku ar slapjām rokām.

19. Lietošanas starplaikos ierīci vienmēr izslēdziet.

20. Neatstājiet ierīci ieslēgtu vai barošanas bloku pieslēgtu elektrības padeves tīklam bez uzraudzības.

21. Papildu aizsardzībai, vannas istabas elektrības piegādes ķēdē ieteicams uzstādīt paliekošās strāvas iekārtu (RCD) ar nominālo strāvu, kas nepārsniedz 30 mA. Šajā sakarā, lūdzu, sazinieties ar kvalificētu elektriķi.

22. Nepārkļāviet barošanas bloku, ja tas tiek izmantots kopā ar ierīci. Tas var izraisīt strauju temperatūras pieaugumu un sabojāt ierīci. Vispirms savienojiet strāvas padeves vadu ar ierīci, tikai pēc tam ar elektrības padeves tīklu.

23. Apkārtes vides temperatūra elektriska skuvekļa uzlādešanai nedrīkst pārsniegt 35 °C un nedrīkst būt mazāka par 5 °C.

24. Tikai skušanas galvina var tikt mazgata, parejo ierīces daļu nedrīkst iemerkāt ūdenī. Uzmanieties no karsta ūdens, kas var izraisīt Jūsu roku adas apdegumus.

Ierīces apraksts:

1. Skūšanās galviņa
2. Skūšanās galviņas atbrīvošanas poga
3. Strāvas slēdzis
4. Daudzfunkcionāls displejs
5. Atlikušā skūšanās indikators
6. uzlādes indikators
7. Tīrīšanas indikators
8. Braukšanas bloķēšanas indikators
9. Uznrstošais trimmeris
10. Bidāmais slēdzis uznrstošajam trimmerim
11. Uzlādes kabelis
12. Tīrīšanas birste

Ceļojumu slēdzene

1. Nospiediet barošanas slēdzi un turiet 3 sekundes.
2. Pēc 3 sekundēm ierīce pārtrauks darboties un parādīsies zīme „Bloķēts” (8).
3. Lai atbloķētu, nospiediet un turiet Power Swithc 3 sekundes

SKUVES UZLĀDE

Pirms uzlādes pārliecinieties, vai skuveklis ir izslēgts. Uzlāde aizņem apmēram 1,5 stundas. Skuvekli nevar pievienot strāvas kontaktligzdai ilgāk par 8 stundām.

1. Savienojiet lādētāja kabeli ar skuvekli.
2. Iedegsies "lādēšanas" (6) gaismas diode.
3. Pēc skuvekļa pilnīgas uzlādes atvienojiet lādētāju no strāvas kontaktligzdas, pēc tam atvienojiet kabeli no skuvekļa.
4. Ja skūšanās laikā akumulators ir izlādējies, varat dažas minūtes uzlādēt skuvekli, lai pabeigtu skūšanu.

SKŪVES IZMANTOŠANA, SKŪVĒŠANA

1. Ieslēdziet skuvekli, izmantojot barošanas pogu (3) uz korpusa.
2. Virziet skuvekļa galviņu gar ādu, veicot taisnas un apļveida kustības .
3. Pēc katras lietošanas reizes uzlieciet aizsargvāciņu, lai aizsargātu skūšanās galviņas pret mehāniskiem bojājumiem.

TRIMMERA IZMANTOŠANA, TRIMMĒŠANA

Degu un ūsu veidošanai.

1. Pārvietojiet bidāmo slēdzi (10) uz leju, lai atvērtu trimmeri. Trimmeri var izmantot pēc ierīces ieslēgšanas.

TĪRĪŠANA UN APKOPE

Bieža skuvekļa tīrīšana nodrošina labākus skūšanās rezultātus.

Katru dienu notīriet galvas un matu trauku.

1. Izslēdziet skuvekli, atvienojiet strāvas kabeli.
2. Nospiediet atbrīvošanas pogu (2), skūšanas bloks tiks atvērts.
3. Ik pēc dažām skūšanās reizēm izslaukiet nogrieztos matiņus no galviņām un konteinerā ar pievienoto suku. Skūšanās galviņu tīrīšana (ik pēc 6 mēnešiem)
 1. Atveriet skūšanas bloku (2), pagrieziet fiksatoru pretēji pulksteņrādītāja virzienam, noņemiet stiprinājuma elementu un noņemiet asmeņus.
 2. Notīriet asmeņus un pārsegu, izmantojot pievienoto suku. Vienā reizē notīriet tikai vienu asmeni un vāka komplektu. Nēsājot asmeņus un pārsegu. Katra komplekta efektīvu darbību var nodrošināt tikai ar precīzu asmeņu pielāgošanu pārsegjiem. Galvas var izskalot ar ūdeni.
 3. Pēc tīrīšanas ievietojiet asmeņus vāciņā un ievietojiet komplektu korpusā, vērojot vadošos iegriezumus vāka malā. Pārļiecinieties, vai griezumus uz vāka malas atbilst zobam uz galvas apvalka. Pēc tam uzlieciet atpakaļ stiprinājuma elementu un pagrieziet slēdzeni pulksteņrādītāja virzienā.
 4. Aizveriet galvu, līdz tā nokļūst vietā.
4. Aizveriet galvu, līdz tā nokļūst vietā.
 1. Trimmera tīrīšana: Tīriet trimmeri pēc katras lietošanas reizes.
 1. Izslēdziet skuvekli, atvienojiet strāvas kabeli un mazo spraudni no skuvekļa.
 2. Notīriet trimmeri, izmantojot pievienoto suku.
 3. Ik pēc 6 mēnešiem ieeļļojiet trimmera zobus ar mašīnas eļļu.

Asmens nomaina:
Nomainiet skūšanas galviņas katru gadu, lai nodrošinātu optimālu ierīces darbību. Skuveklim ir ilgs kalpošanas laiks, ja to lieto saskaņā ar rokasgrāmatu. Bojātas vai nolietotas skūšanās galviņas jānomaina tikai pret oriģinālajām skūšanas galviņām.

1. Izslēdziet skuvekli, atvienojiet strāvas kabeli un mazo spraudni no skuvekļa.
2. Atveriet skuvekļa galviņas. Pagrieziet slēdzeni pretēji pulksteņrādītāja virzienam, lai noņemtu vecos asmeņus un pārsegu.
3. Ievietojiet jaunus asmeņus vākos. Pārļiecinieties, vai asmeņa pārsega malas griezumus atbilst zobam uz galvas apvalka. Pēc nomaina pagrieziet slēdzeni pulksteņrādītāja virzienā.

TEHNISKIE DATI

Lādētājs spriegums : 5V 1A



Apkārtējās vides aizsardzība

Kartonā iepakojumu, lūdzu, nododiet otreizējai pārstrādei. Polietilēna maisiņus (PE) izmest plastmasas izstrādājumiem paredzētajos konteineros. Lietotās elektropreces nododiet attiecīgajos pieņemšanas punktos. Ierīcē satur bīstamas sastāvdaļas, kas var izraisīt draudus apkārtējai videi. Elektroierīce jānodod tā, lai ierobežotu tās atkārtotu izmantošanu. Ja ierīcē atrodas baterijas, izņemiet tās un nododiet pieņemšanas punktā atsevišķi.

Produktu neizmest sadzīves atkritumu konteinerā!

EESTI

ÜLDISED OHUTUSJUHISED. LUGEGE SEADME KASUTUSOHUTUST PUUDUTAVAD JUHISED TÄHELEPANELIKULT LÄBI JA HOIDKE ALLES

Kui seadet kasutatakse ärilisel eesmärgil, muutuavad garantiitingimused.

1. Enne seadme kasutamist loe kasutusjuhend hoolikalt läbi ja järgi koiki seal leiduvaid juhiseid. Tootja ei vastuta nende kahjustuste eest, mis tekivad seadme mitteotstarbekohase kasutamise ja ebaõige käsitsemise tagajärjel.
2. Seade on ettenähtud ainult koduseks kasutamiseks. Ära kasuta seadet mitteotstarbekohastel eesmärkidel.
3. Seade tuleb lülitada ainult 230 V ~ 50 Hz toitepesa. Selleks, et seadme kasutusohutus oleks suurem, ära lülita üheaegselt ühte vooluringi mitut elektriseadet.
4. Seadme kasutamise ajal ole eriti ettevaatlik ja tähelepanelik siis, kui läheduses viibivad lapsed. Ära luba lastel mängida seadmega, samuti ära luba lastel ega isikutel, kes ei tunne seda seadet, et nad kasutaksid seda.
5. ETTEVAATUST: 8-aastased ja vanemad lapsed, füüsilise-, sensoorse- või vaimse puudega inimesed, samuti inimesed, kelle pole piisavalt koemusi ega teadmisi seadme kasutamiseks, võivad seadet kasutada vaid nende ohutuse eest vastutava isiku järelevalve all või juhul, kui neile on antud piisavad juhtnöörid seadme ohutuks kasutamiseks ja nad on teadlikud ohtudest, mis võivad seadme kasutamisega kaasneda. Ärge lubage lastel seadmega mängida. Ärge lubage lastel seadet puhastada ega hooldada, välja arvatud juhul, kui laps on 8-aastane või vanem ja tegutseb järelevalve all.
6. Pärast seadme kasutamist võta alati pistik pistikupesast välja, hoides sealjuures pistikupesast kinni. ÄRA tõmba kunagi toitejuhtmest.
7. Ära jäta pistikepesa sisselülitatud seadet ilma järelevalveta.
8. Ära pane kaablit, pistikut ega seadet vette või mingisse muuse vedelikku. Kaitse seadet

ilmastikutingimuste (vihm, päike, jne) eest ning ära kasuta kõrgendatud niiskuse tingimustes (vannitoad, niisked kämpingumajad).

9. Kontrolli aeg-ajalt toitejuhtme seisundit. Juhul kui toitejuhe on vigastatud, siis peab ta väljavahetama selleks volitatud remonditöökojas, et vältida hädaohtlikku olukorda.

10. Ära kasuta vigastatud toitejuhtmega seadet, või kui seade kukkus maha või on mingil muul viisil vigastatud või töötab ebaõigelt. Ära paranda seadet ise, sest sa võid saada elektrilöögi. Vigastatud seade anna selleks volitatud remonditöökotta, et ta seal ära parandataks. Kõiki parandustöid võivad teostada ainult selleks volitatud remonditöökodjad.

Valesti teostatud seadme parandus võib tekitada tõsise oholukorra seadme kasutajale.

11. Pärast kasutamist aseta seade jahedale, kindlale ja siledale pinnale ja vaata, et lähedal poleks soojusallikaid nagu: elektripliit, gaasipliit, jms.

12. Ära kasuta seadet kergestisüttivate materjalide läheduses.

13. Toitejuhe ei või rippuda üle laua ääre või puutuda vastu kuuma pealispinda.

14. Enne seadme puhastamist või pärast kasutamist võta pistik pistikupesast välja, hoides sealiuures pistikupesast kinni. ÄRA tõmba kunagi toitejuhtmet.



15. Ärge kasutage seadet vee läheduses, näiteks duši all, vannis ega vett täis kraanikausi kohal.

16. Kui kasutate seadet vannitoas, tõmmake kohe pärast kasutamist pistik pistikupesast välja, sest vee lähedus võib olla ohtlik isegi siis, kui seade on välja lülitatud.

17. Ärge laske seadmel ega laadijal märjaks saada. Kui seade kukub vette, tõmmake pistik või laadija kohe pistikupesast välja. Ärge pange käsi vette, kui seade on vooluvõrku ühendatud. Vettekukkunud seade laske enne uut kasutamist kvalifitseeritud elektrikul üle vaadata.

18. Ärge puudutage masinat ega laadijat märgade kätega.

19. Enne käest panemist lülitage seade alati välja.

20. Ärge jätke sisselülitatud seadet ega laadijat pistikupesasse järelvalveta.

21. Ohutuse tagamiseks on lisameetmena soovitatav paigaldada elektrijuhtmistikule, kust vannituba toite saab, vahelduvvoolukaitse (RDC), mille nominaalne voolutugevus ei ületa 30 mA. Selles küsimuses pöörduge kvalifitseeritud elektriku poole.

22. Kui seadmel on laadija, ärge katke seda laadimise ajal, sest nii võib temperatuur ohtlikul viisil tõusta ja seade kahjustuda. Alati ühendage kõigepealt pistik laadimispesasse ning alles seejärel laadija seinapistikupesasse.

23. Pardli laadimise temperatuur ei tohi olla kõrgem kui 35 °C ega madalam kui 5 °C.

24. Pesta tohib ainult pardli pead, seadme ülejäänud osa ei tohi vette kasta. Arvestage, et liiga kuuma veega voite oma käsi korvetada (joonis 2).

Seadme kirjeldus:

1. Pardlipea 2. Pardlipea vabastusnupp 3. Toitelüliti 4. Mitmeotstarbeline ekraan
5. Raseerimisjärgi indikaator 6. Laadimise indikaator 7. Puhastuse indikaator
8. Sõiduluku indikaator 9. Trimmer 10. Hüpliktrimmeri liuglüli 11. Laadimiskaabel 12. Puhastushari

Reisilukk

1. Vajutage toitelüliti ja hoidke 3 sekundit all.
2. 3 sekundi pärast lakkab seade töötamast ja ekraanile ilmub märk „Lukustatud“ (8).
3. Luku avamiseks vajutage ja hoidke Power Switc 3 sekundit all

RADELI LADIMINE

Enne laadimist veenduge, et pardel on välja lülitatud. Laadimine võtab aega umbes 1,5 tundi. Pardlit ei saa ühendada vooluvõrku kauemaks kui 8 tunniks.

1. Ühendage laadija kaabel pardliga.
2. "laadimise" (6) LED-tuli süttib.
3. Pärast pardli täielikku laadimist eemaldage laadija vooluvõrgust ja seejärel eemaldage kaabel pardli küljest.
4. Kui aku saab raseerimise ajal tühjaks, voite raseerimise lõpetamiseks pardlit paar minutit laadida.

HALEERI KASUTAMINE, RADELIMINE

1. Lülitage pardel sisse, kasutades korpusel asuvat toitenuppu (3).
2. Liigutage pardlipead mööda nahka, tehes nii sirgeid kui ka ringiaid liigutusi .
3. Pärast iga kasutuskorda pange peale kaitsekate, et kaitsta raseerimispead mehaaniliste kahjustuste eest.

TRIMMERI KASUTAMINE, TRIMMER

Kõrvalpöletite ja vuntside kujundamiseks.

1. Trimmeri avamiseks nihutage liuglülitit (10) allapoole. Trimmerit saate kasutada pärast seadme sisselülitamist.

PUHASTAMINE JA HOOLDUS

Pardlite sagedane puhastamine tagab paremad raseerimistulemused.

Puhastage pea- ja juuksemahitit iga päev.

1. Lülitage pardel välja, eemaldage toitekaabel.
 2. Vajutage vabastusnuppu (2), raseerimispeade avaneb .
 3. Iga paari raseerimise järel pühkige lõigatud karvad peadest ja anumast välja koos kinnitatud harjaga.
- Pardlipeade puhastamine (iga 6 kuu järel)
1. Avage raseerimispeade (2), keerake lukku vastupäeva, eemaldage kinnituselement ja eemaldage lõiketerad.
 2. Puhastage lõiketerad ja katted, kasutades lisatud harja . Puhastage korraga ainult ühte tera ja katet. Ärge segage lõiketerasid ja katteid. Iga komplekti tõhus toimimine on tagatud ainult siis, kui terad sobivad täpselt kaante külge. Pead saab veega loputada.
 3. Pärast puhastamist pange terad kaane sisse ja asetage komplekt korpusesse, jälgides katte serval olevaid juhtlõikeid. Veenduge, et katte serva lõige ühtiks peakorpuse hambaga. Seejärel pange kinnituselement tagasi ja keerake lukku päripäeva.
 4. Sulgege pea, kuni see klõpsatab.

Trimmeri puhastamine: puhastage trimmerit pärast iga kasutamist.

1. Lülitage pardel välja, eemaldage toitekaabel ja eemaldage pardel väike pistik.
2. Puhastage trimmer, kasutades lisatud harja .
3. Iga 6 kuu järel õlitage trimmeri hambad masinaõliga.

Tera vahetus:

Seadme optimaalse töö tagamiseks vahetage raseerimispead iga aastal. Pardlil on pikk kasutusiga, kui seda kasutatakse vastavalt juhendile. Kahjustatud või kulunud raseerimispead tuleks asendada ainult originaalsete raseerimispeadega.

1. Lülitage pardel välja, eemaldage toitekaabel ja eemaldage pardel väike pistik.
2. Avage pardlipead. Vanade labade ja katte eemaldamiseks keerake lukku vastupäeva.
3. Pange uued terad katetesse . Veenduge, et lõiketera katte serval olev lõige ühtiks peakorpuse hambaga. Pärast asendamine keerake lukku päripäeva .

TEHNILISED ANDMED

Laadija pinge : 5V 1A



Hoolitse keskkonnakaitse eest.

Kartongist pakendid vii makulatuuri. Kilekotid (PE) viska kasutatud plastiku jaoks ettenähtud mahutitesse. Kasutatud seadmed vii selleks ettenähtud kogumispunktidesse, sest seadmes leiduvad ohtlikud elemendid võivad olla kahjulikud keskkonnale. Elektriseadmed tuleb anda nii ära, et seadet ei saaks enam uuesti kasutada. Kui seadmes on patareid, tuleb need välja võtta ja anda eraldi kogumispunkti. Seadet ei tohi visata olmejäätmete konteineritesse!!

ROMÂNĂ

CONDIȚII GENERALE DE SIGURANȚĂ INSTRUCȚIUNI IMPORTANTE CU PRIVIRE LA SIGURANȚA DE UTILIZARE CITIȚI CU ATENȚIE ȘI PĂSTRAȚI-LE PENTRU VIITOR

1. Înainte de a începe utilizarea dispozitivului citiți manualul de instrucțiuni și urmați instrucțiunile conținute de acesta. Producătorul nu este responsabil pentru daunele cauzate de utilizarea dispozitivului care nu este în conformitate cu destinația sau deservirea incorectă a acestuia.
2. Dispozitivul este destinat numai pentru uz casnic. Nu folosiți acest dispozitiv în alte scopuri decât cele pentru care este destinat.
3. Dispozitivul trebuie conectat numai la o priză cu legătură la pământ 230 V ~ 50 Hz. În vederea mării siguranței beneficiarului la un singur circuit, nu trebui conectate în același timp mai multe aparate electrice.
4. Trebuie să fiți foarte precauți în cazul folosirii dispozitivului în cazul în care în apropierea acestuia se află copii. Nu permiteți copiilor să se joace cu dispozitivul și nu permiteți folosirea acestuia de către copii și persoanele care nu cunosc dispozitivul
5. AVERTIZARE: Acest dispozitiv poate fi utilizat de copii care au vârsta de peste 8 ani și mai mari, de către persoane cu capacități fizice, senzoriale și mentale limitate și de către persoane fără experiență și care nu cunosc dispozitivul, atunci când acestea sunt supravegheate sau au fost instruite cu privire la utilizarea dispozitivului în siguranță și

cunosc pericolele care reies din utilizarea acestui dispozitiv. Copii nu ar trebui să se joace cu echipamentul. Curățarea și conservarea dispozitivului nu trebuie realizată de copii, în afara cazului în care aceștia au depășit vârsta de 8 ani și aceste activități sunt realizate sub supravegherea unei persoane adulte.

6. Intotdeauna după ce dispozitivul nu mai este folosit scoateți ștecherul din priza de alimentare cu curent electric și țineți priza cu mâna. NU trageți de cablul de alimentare.

7. Nu scufundați cablul, ștecherul și nici întregul dispozitiv în apă sau alt lichid. Nu expuneți echipamentul la acțiunile condițiilor atmosferice (ploaie, raze solare, etc.) și nici nu îl folosiți în condiții de umiditate ridicată (baie, bungalouri cu umezeală).

8. Periodic trebuie să verificați starea cablului de alimentare. În cazul în care cablul de alimentare este deteriorat, acesta trebuie înlocuit cu unul nou de către un atelier de specialitate în scopul de a evita orice pericol.

9. Nu folosiți dispozitivul care are defect cablul de alimentare sau în cazul în care acesta a fost scăpat din mână sau este defect în orice alt mod sau în cazul în care nu funcționează corect. Nu reparați singuri dispozitivul deoarece acest lucru poate conduce la electrocutare. Dispozitivul defect trebuie să îl transmiteți către un service pentru ca acesta să fie verificat și în caz de nevoie reparat. Toate reparațiile pot fi efectuate numai de către punctele de service care posedă autorizație. Reparația care nu este realizată incorect poate cauza pericol grav pentru beneficiar.

10. Dispozitivul trebuie amplasat pe o suprafață stabilă, netedă, departe de dispozitivele de bucătărie care redau căldură, așa cum ar fi: aragazul electric și cel pe gaz etc.

11. Nu folosiți dispozitivul în apropierea materialelor combustibile.

12. Cablul de alimentare nu poate să atârne peste marginea mesei sau să atingă suprafețele fierbinți.

13. Înainte de curățare sau după ce a luat sfârșit utilizarea trebuie să scoateți ștecherul din priza de alimentare cu curent electric ținând cu mâna această priză. NU trageți de cablul de alimentare.



14. Este interzisă folosirea acestui aparat în apropierea surselor de apă de ex.: sub duș, în cadă sau deasupra lavoarului cu apă.

15. În cazul în care aparatul este utilizat în baie, după utilizare trebuie să îl deconectați, deoarece apa reprezintă un risc chiar și atunci când aparatul este oprit.

16. Nu permiteți ca dispozitivul și alimentatorul să intre în contact cu apa. În cazul în care dispozitivul cade în apă trebuie să scoateți imediat ștecherul sau alimentatorul din priza rețelei de alimentare cu curent electric. Nu se permite introducerea mâinilor în apă atunci când dispozitivul este conectat la rețeaua de alimentare cu curent electric. Înainte de a folosi din nou dispozitivul acesta trebuie verificat de către un electrician calificat.

17. Nu se recomandă prinderea dispozitivului și nici a alimentatorului cu mâinile umede.

18. Dispozitivul trebuie oprit de fiecare dată când este pus deoparte.

19. Nu se permite lăsarea dispozitivului pornit și nici a alimentatorului în priză fără supraveghere.

20. Pentru a asigura o protecție suplimentară, se recomandă instalarea pe circuitul electric a unui dispozitiv cu curent diferențial (RCD) cu curent alternativ diferențial care nu va depăși 30 mA. În acest sens trebuie să vă adresați unui electrician specialist.

21. În cazul în care dispozitivul este alimentat cu ajutorul alimentatorului nu îl acoperiți deoarece, acest lucru poate conduce la ridicarea periculoasă a temperaturii și defectarea dispozitivului. Intotdeauna, primul trebuie introdus ștecherul în priza de alimentare cu curent electric din dispozitivul apoi acesta poate fi conectat la rețeaua de alimentare cu curent electric.

22. Temperatura de încărcare a aparatului de ras nu trebuie să depășească 35 grade C și nici nu trebuie să fie sub 5 grade C.

23. Numai capul aparatului de ras poate fi spălat, restul aparatului nu poate fi udat cu apă.

24. Aveți grijă deoarece apa prea fierbinte poate să vă opărească mâinile (fig 2)

Nu folosiți pentru curățarea capetelor aparatului de ras prosopul și nici șervețelele de hârtie deoarece folosirea acestora poate conduce la defectarea capetelor.

Descrierea dispozitivului:

1. Cap de ras 2. Buton de eliberare a capului de ras 3. Comutator de alimentare 4. Afisaj multifuncțional
5. Indicator de bărbierit rămas 6. Indicator de încărcare 7. Indicator de curățare
8. Indicator de blocare a cursei 9. Trimmer Pup-up 10. Comutator glisant pentru tunder pop-up 11. Cablu de încărcare 12. Perie de curățare

Blocare de călătorie

1. Apăsăți comutatorul de pornire și țineți apăsat timp de 3 secunde.
2. După 3 secunde, dispozitivul nu va mai funcționa și va apărea semnul „Locked” (8).
3. Pentru a debloca apăsați și mențineți apăsat butonul Power Switch timp de 3 secunde

ÎNCĂRCARE A aparatului de ras

Înainte de încărcare, asigurați-vă că aparatul de ras este oprit. Încărcarea durează aproximativ 1,5 ore. Aparatul de ras nu poate fi conectat la priză mai mult de 8 ore.

1. Conectați cablul de încărcare la aparatul de ras.
2. LED-ul „încărcare” (6) se va aprinde.
3. După încărcarea completă a aparatului de ras, deconectați încărcătorul de la priză, apoi deconectați cablul de la aparat.
4. Dacă bateria este descărcată în timpul bărbieritului, puteți încărca aparatul de bărbierit pentru câteva minute pentru a termina bărbierit.

UTILIZAREA SHAVER, BARBERIT

1. Porniți aparatul de ras folosind butonul de pornire (3) de pe carcasă.
2. Deplasați capul aparatului de ras de-a lungul pielii, făcând mișcări drepte și circulare.
3. După fiecare utilizare, puneți capacul de protecție pentru a proteja capetele de bărbierit împotriva deteriorării mecanice.

UTILIZAREA TRIMMER, TRIMMER

Pentru modelarea perucilor și a mustașilor.

1. Deplasați comutatorul glisant (10) în jos pentru a deschide mașina de tuns. Puteți utiliza dispozitivul de tuns după pornirea dispozitivului.

CURATENIE SI MENTENANTA

Curățarea frecventă a aparatului de ras asigură rezultate de bărbierit mai bune.

Curățați capul și recipientul pentru păr zilnic.

1. Oprii aparatul de ras, deconectați cablul de alimentare.
2. Apăsăți butonul de eliberare (2), ansamblul de bărbierit se va deschide.
3. La fiecare câteva bărbieriri, mătura părul tăiat din capete și recipientul cu peria atașată.

Curățarea capetelor de ras (la fiecare 6 luni)

1. Deschideți ansamblul de bărbierit (2), rotiți încuietorea în sens invers acelor de ceasornic, scoateți elementul de fixare și scoateți lamele.
2. Curățați lamele și capacele folosind peria atașată. Curățați doar un set de lame și capac de fiecare dată. Nu amestecați lamele și capacele. Funcționarea eficientă a fiecărui set poate fi asigurată doar prin potrivirea exactă a lamelor pe capace. Capetele pot fi clătite cu apă.
3. După curățare, puneți lamele în capac și puneți setul în carcasă, urmărind tăieturile de ghidare de pe marginea capacului. Asigurați-vă că tăietura de pe marginea capacului se potrivește cu dintele de pe carcasa capului. Apoi, puneți din nou elementul de asigurare și rotiți încuietorea în sensul acelor de ceasornic.
4. Închideți capul până când se fixează.

Curățarea mașinii de tuns: Curățați mașina de tuns după fiecare utilizare.

1. Oprii aparatul de ras, deconectați cablul de alimentare și deconectați ștecherul mic de pe aparat.
2. Curățați mașina de tuns folosind peria atașată.
3. La fiecare 6 luni ungeți dinții mașinii de tuns cu ulei de mașină.

Înlocuirea lamei:

Înlocuiți capetele de bărbierit în fiecare an pentru a asigura funcționarea optimă a dispozitivului. Aparatul de ras are o durabilitate îndelungată dacă este folosit conform manualului. Capetele de bărbierit deteriorate sau uzate trebuie înlocuite numai cu capete de bărbierit originale.

1. Oprii aparatul de ras, deconectați cablul de alimentare și deconectați ștecherul mic de pe aparat.
2. Deschideți capetele aparatului de ras. Rotiți încuietorea în sens invers acelor de ceasornic pentru a îndepărta lamele și capacele vechi.
3. Puneți lamele noi în capace. Asigurați-vă că tăietura de pe marginea capacului lamei se potrivește cu dintele de pe carcasa capului. După înlocuire rotiți încuietorea în sensul acelor de ceasornic .

DATE TEHNICE

Încărcător tensiune : 5V 1A



Din grija pentru mediul înconjurător. Ambalajele din carton vă rugăm să le transmiteți șa centrele de maculatură.

Sacii din polietilenă (PE) trebuie aruncați în recipientele pentru materialele plastice. Dispozitivul uzat trebuie transmis la punctul corespunzător de depozitare, deoarece componentele periculoase care se găsesc în dispozitiv pot fi foarte periculoase pentru mediul înconjurător. Dispozitivul electric trebuie transmis în așa fel încât să se limiteze utilizarea lui repetată. Dacă în dispozitiv se găsesc baterii acestea trebuie scoase și transmise către punctul de depozitare a acestora, separat.

OPŠTI USLOVI BEZBJEDNOSTI

VAŽNE UPUTE KOJE SE TIČU BEZBJEDNOSTI UPOTREBE. PROČITAJTE IH PAŽLJIVO I SACUVAJTE KAKO BISTE IH KONSULTOVALI U BUDUCNOSTI

1. Prije početka eksploatacije aparata treba pročitati uputstvo za upotrebu i postupati prema njegovim uputama. Proizvođač ne snosi odgovornost za štete koje su nastale uslijed nenamjenske upotrebe ili neodgovarajućeg rukovanja.
2. Aparat je namjenjen isključivo za kućnu upotrebu. Ne smije se koristiti u druge svrhe – koje nisu u skladu s njegovom namjenom.
3. Aparat treba priključiti isključivo u utičnicu sa uzemljenjem 230 V ~ 50 Hz.
4. U cilju povećanja bezbjednosti eksploatacije, u jedno strujno kolo se ne može istovremeno priključiti više električnih uređaja.
5. Treba obračati posebnu pažnju tokom korištenja aparata, kad se u blizini nalaze djeca. Nemojte dopustiti djeci da se igraju aparatom. Nemojte dozvoljavati djeci niti osobama koje nisu upoznate sa aparatom da ga koriste.
6. **UPOZORENJE:** Ovaj uređaj mogu da koriste djeca starija od 8 godina i osobe sa ograničenim fizičkim, osjetilnim i mentalnim sposobnostima ili osobe neiskusne te neupoznate sa uređajem, ako se upotreba vrši pod nadzorom osobe odgovorne za njihovu bezbjednost ili ako su ove osobe dobile upute vezane za bezbjednu upotrebu uređaja i svjesne su opasnosti vezanih za upotrebu uređaja. Djeca se ne smiju igrati sa uređajem. Čišćenje i konzervacija uređaja ne smije se vršiti od strane djece, sem ako su starija od 8 godina i vrše ove radnje pod nadzorom odrasle osobe.
7. Uvijek nakon upotrebe, izvadite utikač iz utičnice za napajanje, pridržavajući utičnicu rukom. **NEMOJTE** vući mrežni kabel.
8. Ne potapati kabel, utikač ili sav aparat u vodu ili bilo koju drugu tečnost. Ne izlagati djeinstvu atmosferskih prilika (kiša, sunce i dr.) i ne koristiti u uslovima povišene vlažnosti (kupačila, „vlažen“ vikendice).
9. Periodično provjeravajte stanje kabela za napajanje. Ako je kabel za napajanje oštećen, treba biti promjenjen od strane specijalizovanog servisa sa ciljem sprječavanja opasnosti.
10. Nemojte koristiti aparat: kad je oštećen kabel za napajanje, nakon pada na tlo, kad je na bilo koji način oštećen, kad nepravilno radi. Nemojte samostalno popravljati aparat zbog opasnosti od udara struje. Oštećen aparat predajte odgovarajućem servisu da izvrši provjeru ili popravak. Sve popravke mogu vršiti isključivo ovlašteni servisi. Nepravilno izveden popravak može prouzročiti ozbiljnu opasnost za korisnika.
11. Aparat treba staviti na hladnu, stabilnu, ravnu površinu, daleko od zagrijanih kuhinjskih uređaja kao što su: štednjak, plinski plamenik i dr.
12. Nemojte koristiti aparat u blizini lako zapaljivih materijala.
13. Kabel za napajanje ne može visjeti preko ruba stola niti dodirivati vruće površine.
14. Prije čišćenja ili nakon upotrebe treba izvaditi utikač iz mrežne utičnice, pridržavajući utičnicu rukom. **NEMOJTE** vući mrežni kabel.
15. Aparat se ne smije koristiti u blizini vode, npr. pod tušem, u kadi, iznad umivaonika u kupačilu.
16. Ako se aparat koristi u kupačilu, nakon upotrebe izvaditi utikač iz utičnice, jer je blizina vode opasna čak i tada kad je aparat isključen.
17. Nemojte dozvoliti da se aparat ili uređaj za napajanje smoči. U slučaju kad aparat upadne u vodu, odmah izvadite utikač ili uređaj za napajanje iz mrežne utičnice. Ruke se ne smiju stavljati u vodu, kad je aparat priključen na mrežu. Prije nove upotrebe aparat treba da bude provjeren od strane kvalifikovanog električara.
18. Aparat i uređaj za napajanje ne smiju se hvatati mokrim rukama.
19. Aparat treba isključiti svaki put kad ga ostavljate.
20. Aparat ili uređaj za napajanje ne smiju da budu priključeni na utičnicu bez nadzora.



20. Da se obezbijedi dodatna zaštita preporučujemo da u električnom krugu instalirate zaštitni uređaj diferencijalne struje (RCD) sa nominalnom diferencijalnom strujom, koja nije veća od 30 mA. U vezi sa tim treba se obratiti električaru-stručnjaku.

21. Ako aparat koristi uređaj za napajanje, nemojte ga prekrivati, jer ovo bi moglo izazvati opasan rast temperature i oštetiti aparat. Uvijek prvo stavljajte utikač u utičnicu za napajanje na aparatu, a tek poslije uređaj za napajanje u mrežnu utičnicu.

22. Temperatura punjenja aparata za brijanje ne smije biti veća od 35°C niti manja od 5°C.

23. Samo glava aparata za brijanje se može prati, ostali dijelovi ne smiju da se potope u vodi. Pazite. Suviše vruća voda može Vam opeći ruke.

24. Za čišćenje glava aparata za brijanje nemojte koristiti peškiri ili papirne maramice. Ovo može izazvati oštećenje glave.

Opis uređaja:

1. Glava brijača
2. Dugme za otpuštanje glave brijača
3. Prekidač za napajanje
4. Višenamjenski displej
5. Indikator preostalog brijanja
6. Indikator punjenja
7. Indikator čišćenja
8. Indikator zaključavanja putovanja
9. Pup-up trimmer
10. Klizni prekidač za iskaćuci trimmer
11. Kabel za punjenje
12. Četka za čišćenje

Putna brava

1. Pritisnite prekidač za napajanje i držite ga 3 sekunde.
2. Nakon 3 sekunde uređaj će prestati raditi i pojaviti će se znak „Zaključano“ (8).
3. Za otključavanje pritisnite i držite prekidač za napajanje 3 sekunde

PUNJENJE BRIJANJA

Prije punjenja provjerite je li aparat za brijanje isključen. Punjenje traje oko 1,5 sati. Aparat za brijanje ne može biti uključen u strujnu utičnicu duže od 8 sati.

1. Povežite kabl punjača sa aparatom za brijanje.
2. Zasvijetlit će LED dioda „punjenje“ (6).
3. Nakon potpunog punjenja aparata za brijanje, isključite punjač iz električne utičnice, a zatim izvucite kabl iz aparata za brijanje.
4. Ako se baterija isprazni tokom brijanja, možete da punite aparat za brijanje nekoliko minuta da biste završili brijanje.

UPOTREBA BRIJACA, BRIJANJE

1. Uključite aparat za brijanje pomoću dugmeta za napajanje (3) na kućištu.
2. Pomikajte glavu brijača duž kože, praveći ravne i kružne pokrete.
3. Nakon svake upotrebe stavite zaštitni poklopac za zaštitu glava za brijanje od mehaničkih oštećenja.

UPOTREBA TRIMERA, TRIMIRANJE

Za oblikovanje zalizaka i brkova.

1. Pomaknite klizni prekidač (10) prema dolje da otvorite trimmer. Trimer možete koristiti nakon što uključite uređaj.

ČIŠĆENJE I ODRŽAVANJE

Često čišćenje aparata za brijanje osigurava bolje rezultate brijanja.

Svaki dan čistite glavu i posudu za kosu.

1. Isključite aparat za brijanje, izvucite kabl za napajanje.
2. Pritisnite dugme za otpuštanje (2), sklop za brijanje će se otvoriti.
3. Svaki nekoliko brijanja očistite ošišanu kosu sa glava i posude sa pričvršćenom četkom.

Čišćenje glava za brijanje (svakih 6 mjeseci)

1. Otvorite sklop za brijanje (2), okrenite bravu u smjeru suprotnom od kazaljke na satu, uklonite sigurnosni element i uklonite oštrice.
2. Očistite oštrice i poklopce pomoću priložene četke. Očistite samo jedan set oštrica i poklopac po jednom. Nemojte miješati oštrice i poklopce. Efikasan rad svakog seta može se osigurati samo tačnim pristajanjem noževa na poklopce. Glave se mogu isprati vodom.

3. Nakon čišćenja, stavite noževe u poklopac i stavite set u kućište, pazeci na rezove na ivici poklopca. Uvjerite se da rez na rubu poklopca odgovara zupcu na kućištu glave. Zatim vratite sigurnosni element i okrenite bravu u smjeru kazaljke na satu.

4. Zatvorite glavu dok ne skljoncne.

Čišćenje trimera: Očistite trimmer nakon svake upotrebe.

1. Isključite aparat za brijanje, izvucite kabl za napajanje i izvucite mali utikač iz aparata za brijanje.
2. Očistite trimmer pomoću priložene četke.
3. Svaki 6 mjeseci naužite zube trimera mašinskim uljem.

Zamjena oštrice:

Zamjenite glave za brijanje svake godine kako biste osigurali optimalan rad uređaja. Aparat za brijanje ima dugu trajnost ako se koristi u skladu sa uputstvima. Oštećene ili istrošene glave za brijanje treba zameniti samo originalnim glavama za brijanje.

1. Isključite aparat za brijanje, izvucite kabl za napajanje i izvucite mali utikač iz aparata za brijanje.
2. Otvorite glave za brijanje. Okrenite bravu u smjeru suprotnom od kazaljke na satu da uklonite stare oštrice i poklopce.
3. Stavite nove noževe u poklopce. Uvjerite se da rez na rubu poklopca oštrice odgovara zubu na kućištu glave. Poslije zamjena okrenite bravu u smjeru kazaljke na satu .

TEHNIČKI PODACI

Punjač napon : 5V 1A



Brinúci za okoliš.

Molimo Vas da kartonska pakovanja odnesete u otkup otpadnog papira. Polietilenske džakove (PE) bacajte u kontejner za plastiku. Iskorišćen uređaj treba odneti na odgovarajuću deponiju, jer opasni sastojci koji se u njemu nalaze, mogu biti opasni za okoliš. Električni uređaj treba odneti na način, koji ograničava njegovu ponovnu upotrebu i korištenje. Ako se u uređaju nalaze baterije, treba ih izvaditi i odvojeno predati na deponiju.

Uređaj se ne smije bacati u kontejner za komunalni otpad!!

MAGYAR

ÁLTALÁNOS BIZTONSÁGI FELTÉTELEK

A BIZTONSÁGOS HASZNÁLATRA VONATKOZÓ, FONTOS UTASÍTÁSOK, OLVASSA EL FIGYELMESEN, ES ŐRIZZE MEG A KÉSŐBBIEKRE

1. A készülék használatbavétele előtt olvassa el a kezelési útmutatót, és járjon el az abban leírtak szerint. A gyártó nem vállal felelősséget a rendeltetéstől eltérő használatból vagy a nem megfelelő kezelésből eredő esetleges károkért.
2. A berendezés kizárólag otthoni használatra készült. Ne használja, más, a rendeltetésétől eltérő célra.
3. A berendezést kizárólag 230 V ~ 50 Hz, földelt dugaszolóaljzatra szabad csatlakoztatni. A biztonság fokozása érdekében egy áramkörre nem szabad egy időben nagyon sok elektromos készüléket kötni.
4. Különösen óvatosan kell eljárni a készülék használatakor, ha a közelben gyerekek tartózkodnak. Nem szabad megengedni, hogy a gyerekek játszanak a készülékkel, sem pedig azt, hogy a berendezést nem ismerő személyek használják.
5. **FIGYELMEZTETES:** Jelen készüléket használhatják 8 évnél idősebb gyermekek, valamint fizikai, érzékelő vagy pszichikai képességeikben korlátozott személyek, vagy olyan valaki, aki nem ismeri a készüléket, nincs vele tapasztalata, feltéve, hogy ez a biztonságukért felelős személy felügyeletével történik, vagy kioktatták őket a készüléknek biztonságos használatára, és tudatában vannak a használatával járó veszélyeknek. A gyerekek nem játszhatnak a berendezéssel. A berendezést ne tisztítsák és ne tartsák karban gyerekek, esetleg csak akkor, ha 8 évnél idősebbek, és ezt felügyelettel teszik.
6. Használat után húzza ki a dugaszt a hálózati dugaszolóaljzathoz úgy, hogy kézzel tartja a dugaszolóaljzatot. NE húzza a hálózati kábelnél fogva.
7. Ne merítse a kábelt, a dugaszt vagy az egész készüléket vízbe vagy más folyadékba. Ne tegye ki a készüléket az időjárás hatásainak (eső, napsütés stb.), és ne használja megnövekedett páratartalmú körülmények között (fürdőszoba, nedves kempingházak).
8. Időként ellenőrizze a hálózati kábel állapotát. Ha a hálózati kábel sérült, akkor a veszély megszüntetése érdekében azt erre specializált javítóműhelyben ki kell cseréltetni.
9. Ne használja a készüléket sérült hálózati kábellel, vagy ha azt leejtették, vagy bármilyen más módon megsérült, illetve rosszul működik. Ne javítsa önállóan a készüléket, mivel ez áramütés veszélyével jár. A sérült berendezést adja be megfelelő szervizbe ellenőrzésre vagy javításra. Bármilyen javítást kizárólag erre jogosult szerviz végezhet. A helytelenül végzett javítás komoly veszélyt jelenthet a használó számára.
10. A készüléket hideg, stabil, lapos felületre kell állítani, messze olyan konyhai készülékektől, amelyek felmelegedhetnek: pl. mikrosütőtől, gáztűzhelytől stb.
11. Ne használja a készüléket gyúlékony anyagok közelében.
12. A hálózati kábel nem lóghat az asztal szélén túl, vagy nem érhet forró felülethez.
13. Tisztítás előtt vagy a használat befejezése után ki kell húzni a dugaszt a hálózati dugaszolóaljzathoz, a dugaszolóaljzatot a kezével tartva. NE húzza a hálózati kábelnél fogva.
14. Tilos a készüléket víz közelében használni, pl. zuhany alatt, kádban, sem vízzel telt mosdókagyló felett.
15. Amikor a készüléket fürdőszobában használják, használat után húzza ki a dugaszt a dugaszolóaljzathoz, mivel a víz közelsége még akkor is veszélyes, ha a készülék ki van kapcsolva.
16. Ne engedje, hogy a készüléket vagy a tápegységet nedvesség érje. Abban az esetben,



- ha a készülék vízbe esik, azonnal ki kell húzni a dugaszt vagy a tápegységet a hálózati dugaszolóaljzatból. Tilos a kezét vízbe dugni, ha a készülék a hálózatra van csatlakoztatva. Mielőtt újra használja, a készüléket egy szakképzett villanszerelővel át kell vizsgáltatni.
17. Tilos a készüléket vagy a tápegységet nedves kézzel megfogni.
 18. A készüléket minden alkalommal ki kell kapcsolni, ha leteszi.
 19. Nem szabad felügyelet nélkül hagyni a bekapcsolt készüléket vagy tápegységet.
 20. Plusz védelem érdekében ajánlott az elektromos áramkörbe 30 mA-t nem meghaladó névleges túláramra méretezett túláram-védőkapcsolót (RDC) kell beépíteni. Ezt villanszerelőre kell bízni.
 21. Ha a készülék tápegységről működik, ne takarja azt le, mivel ez a hőmérséklet veszélyes emelkedéséhez vezethet, és a készülék tönkremehet. Mindig elsőként a készülék dugaszolóaljzatába dugja be a dugaszt, és csak azután a hálózati dugaszolóaljzatba.
 22. A villanyborotva töltési hőmérséklete nem haladhatja meg a 35°C, és ne legyen alacsonyabb 5°C-nál.
 23. Csak a borotva fejét szabad mosni, a többi alkatrészt nem érheti víz. Legyen óvatos, a túl forró víz leforrázhhatja a kezét (2. fig.)
 24. A borotva fejének a tisztításához ne használjon papírtörölközőt vagy papírsebkendőt, ez a fej tönkremenetelét okozhatja.

Készülék leírása:

1. Borotvafej 2. Borotvafej kioldó gomb 3. Tápkapcsoló 4. Többcélu kijelző
5. Maradék borotválkozás jelző 6. töltésjelző 7. Tisztítás jelző
8. Utazási zár jelzője 9. Pup-up trimmer 10. Tolókapcsoló a felugró trimmerhez 11. Töltőkábel 12. Tisztítókefe

Utazási zár

1. Nyomja meg a Főkapcsolót és tartsa lenyomva 3 másodpercig.
2. 3 másodperc elteltével a készülék leáll, és megjelenik a „Locked” (8) felirat
3. A feloldáshoz nyomja meg és tartsa lenyomva a Power Switc gombot 3 másodpercig

BORTÓLA TÖLTÉSE

Töltés előtt győződjön meg arról, hogy a borotva ki van kapcsolva. A töltés körülbelül 1,5 órát vesz igénybe. A borotva 8 óránál hosszabb ideig nem csatlakoztatható a konnektorhoz.

1. Csatlakoztassa a töltőkábelt a borotvához.
2. A „töltés” (6) LED világít.
3. A borotva teljes feltöltése után húzza ki a töltőt a konnektorból, majd húzza ki a kábelt a borotvából.
4. Ha az akkumulátor borotválkozás közben lemerül, néhány percig töltheti a borotvát a borotválkozás befejezéséhez.

BORTÓLA HASZNÁLATA, BOOTÁLÁS

1. Kapcsolja be a borotvát a házon található bekapcsológombbal (3).
2. Mozgassa a borotvafejet a bőr mentén, egyenes és körkörös mozdulatokkal.
3. Minden használat után tegye fel a védőburkolatot, hogy megvédje a borotvafejeket a mechanikai sérülésektől.

TRIMMER HASZNÁLATA, VÁGÁS

Pajesz és bajusz formázására.

1. Mozgassa a csúszókapcsolót (10) lefelé a trimmer kinyitására. A trimmert a készülék bekapcsolása után használhatja.

TISZTÍTÁS ÉS KARBANTARTÁS

A borotva gyakori tisztítása jobb borotválkozási eredményeket biztosít.

Naponta tisztítsa meg a fej- és hajtartályt.

1. Kapcsolja ki a borotvát, húzza ki a tápkábelt.
2. Nyomja meg a kioldó gombot (2), a borotvaszerelvény kinyílik.
3. Néhány borotválkozás után kisöpörje ki a levágott szőrszálakat a fejből és a kefével ellátott tartályból.

Borotvafejek tisztítása (6 havonta)

1. Nyissa ki a borotvaszerelvényt (2), forgassa el a zárat az óramutató járásával ellentétes irányba, távolítsa el a rögzítőelemet, és távolítsa el a pengéket.
2. Tisztítsa meg a késeket és a burkolatokat a mellékelt kefével. Egyszerre csak egy készletet és fedelet tisztítson. Ne keverje össze a késeket és a burkolatokat. Az egyes készletek hatékony működése csak a pengék burkolatokhoz való pontos illeszkedésével biztosítható.

A fejek vízzel öblíthetők.

3. Tisztítás után helyezze a pengéket a burkolatba, és helyezze a készletet a burkolatba, figyelve a burkolat szélén lévő vezető bevágásokat. Győződjön meg arról, hogy a burkolat szélén lévő vágás illeszkedik a fejburkolaton lévő foghoz. Ezután tegye vissza a rögzítőelemet, és forgassa el a zárat az óramutató járásával megegyező irányba.
4. Csukja be a fejet, amíg kattán.

Nyíró tisztítása: Minden használat után tisztítsa meg a trimmert.

1. Kapcsolja ki a borotvát, húzza ki a tápkábelt, majd húzza ki a borotva kis csatlakozóját.
2. Tisztítsa meg a trimmert a mellékelt kefével.

3. 6 havonta olajozza be a trimmer fogait gépolajjal.

Penge csere:

A készülék optimális működése érdekében évente cserélje ki a borotvafejeket. A borotva hosszú élettartamú, ha a kézikönyvnek megfelelően használja. A sérült vagy elhasználódott borotvafejeket csak eredeti borotvafejekre szabad cserélni.

1. Kapcsolja ki a borotvát, húzza ki a tápkábelt, majd húzza ki a borotva kis csatlakozóját.

2. Nyissa ki a borotvafejeket. Forgassa el a zárat az óramutató járásával ellentétes irányba a régi kések és burkolatok eltávolításához.

3. Helyezze be az új késeket a burkolatokba. Győződjön meg arról, hogy a fűrészlap burkolatának élén lévő vágás illeszkedik a fejburkolaton lévő foghoz. Után csere fordítsa el a zárat az óramutató járásával megegyező irányba.

MŰSZAKI ADATOK

Töltő feszültség : 5V 1A



A környezet védelme érdekében kérjük külön karton dobozok és műanyag zsákokat és dobja őket a megfelelő hulladék közé. Használt készüléket kell eljuttatni a kijelölt gyűjtőhelyekre miatt veszélyes elemek alkatrészeket, amelyek hatással lehetnek a környezetre. Ne dobja a készüléket a közös szemétkosárba.

SUOMI

YLEISET TURVALLISUUSEHDOT

TÄRKEÄT KÄYTTÖTURVALLISUUSEHDOT LUE HUOLELLISESTI JA SÄILYTTÄ TULEVAN KÄYTÖN VARALTA

1. Ennen laitteen käyttöönottoa lue tämä käyttöohje ja noudata sen määräyksiä. Valmistaja ei ole vastuussa väärinkäytöstä tai virheellisestä huollosta aiheutuvista vahingoista.
2. Laite on tarkoitettu ainoastaan kotitalouskäyttöön. Älä käytä laitetta käyttötarkoituksensa vastaisella tavalla.
3. Laite on kytkettävä ainoastaan maadoitettuun 230 V ~ 50 Hz pistorasiaan. Käyttöturvallisuuden parantamiseksi yhteen sähköpiiriin ei saa kytkeä samanaikaisesti useampia sähkölaitteita.
4. Toimi erittäin varovaisesti, mikäli laitteen käyttöaikana sen lähellä on lapsia. Älä anna lasten leikkiä laitteella; kiellä lapsia ja laitteeseen perehtymättömiä henkilöitä käyttämästä sitä
5. VAROITUS: Laitetta saavat käyttää yli 8-vuotiaat lapset sekä liikuntarajoitteiset ja vajaamieliset tai laitteen käyttöön perehtymättömät henkilöt ainoastaan heidän turvallisuudestaan vastaavan henkilön valvonnassa tai mikäli he ovat saaneet opastusta laitteen turvallisesta käytöstä ja ovat tietoisia mahdollisista siihen liittyvistä käyttövaaroista. Lapset eivät saa leikkiä laitteella. Lapset eivät saa puhdistaa tai käsitellä laitetta, paitsi jos he ovat vähintään 8-vuotiaita ja tekevät sitä valvonnassa.
6. Aina käytön jälkeen irrota pistoke pitäen kädellä pistorasiasta. ÄLÄ vedä virtajohtosta.
7. Älä upota virtajohtoa, pistoketta tai koko laitetta yteen tai muihin nesteisiin. Älä altista laitetta säävaikutukselle (vesisade, aurinko, jne.). Älä käytä hyvin kosteissa tiloissa (kylpyhuone, kostea mökki).
8. Tarkista säännöllisesti johdon kunto. Jos virtajohto on vaurioitunut, se on korjattava valtuutetussa huoltoliikkeessä vaaratilanteiden välttämiseksi.
9. Älä käytä laitetta, mikäli sen virtajohto on vaurioitunut tai jos laite on pudonnut tai vaurioitunut muulla tavalla tai se ei toimi oikein. Älä korjaa laitetta omaehtoisesti sähköiskuvaaran vuoksi. Vie viallinen laite asianmukaiselle huoltoliikkeelle tarkastettavaksi ja korjattavaksi. Kaikkia korjauksia saa tehdä ainoastaan valtuutetussa huoltoliikkeessä. Virheellinen korjaus voi aiheuttaa käyttäjän vakavan loukkaantumisvaaran.
10. Sijoita laite viileälle, tukevalle ja tasaiselle alustalle, pitäen turvaväliä lämmityslaitteista ja kodinkoneista, kuten sähköhellasta, kaasupolttimista jne.
11. Älä käytä laitetta tulenarkojen aineiden läheisyydessä.

12. Virtajohto on estettävä roikkumisesta pöydän reunan yli tai kuumien pintojen koskettamisesta.

13. Ennen käyttöä ja sen jälkeen pistoke on irrotettava pistorasiasta sitä käsin pitäen. ÄLÄ vedä virtajohdosta.



14. Laitetta ei saa mărăssä ympäristössä, esim.: suihkussa, ammeessa tai pesualtaan yläpuolella.

15. Laitetta kylpyhuoneessa käytettäessä on käytön jälkeen poistettava sen pistoke pistorasiasta, sillä vesi on sille vaarallinen myös laitteen ollessa sammutettu.

16. Vältä laitteen ja adapterin kastumista. Mikäli laite joutuu veteen, pistoke tai adapteri on viipymättä irrotettava pistorasiasta. Ei saa upottaa käsiä veteen laitteen ollessa kytketty pistorasiaan. Ennen uudelleenkäyttöä se on vietävä tarkastettavaksi pätevälle sähkömiehelle.

17. Älä kosketa laitetta tai adapteria marin käsin.

18. Laite on kytkettävä pois päältä aina kun se pannaan sivulle.

19. Älä jätä laitetta tai virransyöttölaite pistorasiaan ilman valvontaa.

20. Lisäsuojauksen varmistamiseksi suositellaan asentamaan laitteen virtapiiriin vikavirtasuojakytkimen (RCD), jonka nimellisvirta on korkeintaan 30 mA. Tältä osin on otettava yhteyttä pätevään sähköasentajaan.

21. Mikäli laite toimii adapterilla, älä peitä sitä sen ylikuumentumisen ja laitteen vaurioitumisen välttämiseksi. Kytke aina ensin liitin laitteen liitäntään ja sitten adapteri pistorasiaan.

22. Parranajokoneen lämpötila ei voi ylittää 35 C astetta eikä alittaa 5 C astetta.

23. Ainoastaan parranajopää soveltuu pestäväksi; muiden osien veteen upottamista on vältettävä. Huomioi, että liian kuuma vesi voi aiheuttaa palovammoja käsiin (kuva 2).

24. Älä käytä paperipyyhkeitä tai -liinoja parranajopäiden puhdistamiseen terien vaurioitumisen välttämiseksi.

Laitekuvas:

1. Parranajopää 2. Parranajopään vapautuspainike 3. Virtakytkin 4. Monikäyttöinen näyttö
5. Jäljellä olevan parranajon ilmaisin 6. latauksen merkkivalo 7. Puhdistuksen merkkivalo
8. Ajulukon ilmaisin 9. Pupp-up-trimmeri 10. Ponnahdustrimmerin liukukytin 11. Latauskaapeli 12. Puhdistusharja

Matkalukko

1. Paina virtakytkintä ja pidä sitä painettuna 3 sekuntia.
2. 3 sekunnin kuluttua laite lakkaa toimimasta ja "Lukittu" (8) -merkki tulee näkyviin
3. Avaa lukitus painamalla Power Switc -painiketta 3 sekunnin ajan

PARRAVOIN LATAUS

Varmista ennen lataamista, että parranajokone on sammutettu. Lataus kestää noin 1,5 tuntia. Parranajokonetta ei voi kytkeä pistorasiaan kauempaa kuin 8 tuntia.

1. Liitä laturin kaapeli parranajokoneeseen.
2. "lataus" (6) -LED syttyy.
3. Kun parranajokone on ladattu täyteen, irrota laturi pistorasiasta ja irrota sitten kaapeli parranajokoneesta.
4. Jos akku tyhjenee parranajon aikana, voit ladata parranajokonetta muutamien minuuttien ajan, jotta parranajo päättyy.

PARRATON KÄYTTÄMINEN, PARRAVOINTI

1. Kytke parranajokone päälle kotelossa olevasta virtapainikkeesta (3).
2. Liikuta parranajopäätä ihoa pitkin suorilla ja pyöreillä liikkeillä .
3. Aseta jokaisen käyttökerran jälkeen suojakuori ajopäiden suojaamiseksi mekaanisilla vaurioilta.

TRIMMERIN KÄYTTÖ, TRIMMAA

Pullisointiin ja viiksien muotoiluun.

1. Avaa trimmeri siirtämällä liukukytintä (10) alaspäin. Voit käyttää trimmeriä laitteen käynnistämisen jälkeen.

PUHDISTUS JA HUOLTO

Parranajokoneen säännöllinen puhdistus varmistaa paremman ajotuloksen.

Puhdista pää- ja hiussäiliö päivittäin.

1. Sammuta parranajokone ja irrota virtajohto.
2. Paina vapautuspainiketta (2), parranajokyksikkö avautuu.
3. Muutamien parranajon välein lakaise leikatut karvat pois päistä ja säiliöstä, johon on kiinnitetty harja.

Parranajopäiden puhdistus (6 kuukauden välein)

1. Avaa parranajokokoonpano (2), käännä lukkoa vastapäivään, irrota kiinnityselementti ja irrota terät.

2. Puhdista terät ja kannet mukana toimitetulla harjalla . Puhdista vain yksi teräsarja ja kansi kerrallaan. Älä sekoita teriä ja kansia. Jokaisen sarjan tehokas toiminta voidaan varmistaa vain terien tarkalla sovituksella kansiin.

Päät voidaan huuhdella vedellä.

3. Aseta terät puhdistuksen jälkeen kanteen ja aseta sarja koteloon tarkkailemalla kannen reunassa olevia ohjausleikkauksia. Varmista, että kannen reunassa oleva leikkaus vastaa pääkotelon hammasta. Aseta seuraavaksi kiinnityselementti takaisin paikalleen ja käännä lukkoa myötäpäivään.

4. Sulje pää, kunnes se napsahtaa.

Trimmerin puhdistus: Puhdista trimmeri jokaisen käytön jälkeen.

1. Sammuta parranajokone, irrota virtajohto ja irrota pieni pistoke parranajokoneesta.

2. Puhdista trimmeri mukana tulevalla harjalla .

3. Voitele trimmerin hampaat koneöljyllä 6 kuukauden välein.

Terän vaihto:

Vaihda ajopäät vuosittain varmistaaksesi laitteen optimaalisen toiminnan. Parranajokone kestää pitkään, jos sitä käytetään ohjeen mukaisesti. Vaurioituneet tai kuluneet ajopäät tulee vaihtaa vain alkuperäisiin ajopäihin.

1. Sammuta parranajokone, irrota virtajohto ja irrota pieni pistoke parranajokoneesta.

2. Avaa parranajopäät . Käännä lukkoa vastapäivään poistaaksesi vanhat terät ja kannet.

3. Aseta uudet terät kansiin . Varmista, että terän kannen reunassa oleva leikkaus vastaa pään kotelon hammasta. Jälkeen korvaus käännä lukkoa myötäpäivään .

TEKNISET TIEDOT

Laturi jännite : 5V 1A



Suojellaksesi ympäristöäsi: hävitä pahvilaatitot ja muovipussit ja kierrätä ne niille tarkoitetuissa jäteastioissa. Käytetyt koneet tulee toimittaa niihin erioistuneisiin keräyspisteisiin ympäristölle vaarallisten aineiden takia. Älä hävitä laitteita sekajätteessä.

Uvjeti jamstva se razlikuju, ako se uređaj koristi u komercijalne svrhe.

1. Prije uporabe proizvoda pažljivo pročitajte i uvijek se pridržavajte sljedećih uputa.

Proizvođač nije odgovoran za bilo kakvu štetu nastalu zbog zlouporabe.

2. Proizvod se smije koristiti samo u zatvorenim prostorima. Nemojte koristiti proizvod za bilo koju svrhu koja nije kompatibilna s njegovom primjenom.

3. Napon aplikacije je 230V, ~ 50Hz. Iz sigurnosnih razloga nije prikladno priključiti više uređaja na jednu utičnicu.

4. Budite oprezni pri uporabi oko djece. Nemojte dopustiti djeci da se igraju s proizvodom.

Ne dopustite djeci ili osobama koje ne poznaju uređaj da ga koriste bez nadzora.

5. **UPOZORENJE:** Ovaj uređaj mogu koristiti djeca starija od 8 godina i osobe sa smanjenim fizičkim, osjetilnim ili mentalnim sposobnostima ili osobe bez iskustva ili znanja o uređaju, samo pod nadzorom osobe odgovorne za njihovu sigurnost, ili ako su poučeni o sigurnom korištenju uređaja i koji su svjesni opasnosti povezanih s njegovim radom. Djeca se ne smiju igrati s uređajem. Čišćenje i održavanje uređaja ne smiju izvoditi djeca, osim ako su starija od 8 godina i ove aktivnosti se provode pod nadzorom.

6. Nakon što završite s korištenjem proizvoda, uvijek imajte na umu da lagano izvadite utikač iz utičnice koja drži utičnicu rukom. Nikada ne povlačite strujni kabel !!!

7. Proizvod nikada ne ostavljajte spojen na izvor napajanja bez nadzora. Čak i kada je uporaba prekinuta na kratko, isključite je iz mreže, isključite napajanje.

8. Nikada ne stavljajte kabel za napajanje, utikač ili cijeli uređaj u vodu. Nikada ne izlažite proizvod atmosferskim uvjetima kao što je izravna sunčeva svjetlost ili kiša itd. Nikada ne koristite proizvod u vlažnim uvjetima.

9. Povremeno provjerite stanje kabela za napajanje. Ako je kabel za napajanje oštećen, proizvod treba okrenuti u profesionalni servisni prostor koji treba zamijeniti kako bi se izbjegle opasne situacije.

10. Nikada ne koristite proizvod s oštećenim kabelom za napajanje ili ako je ispušten ili na bilo koji drugi način oštećen ili ako ne radi ispravno. Ne pokušavajte sami popraviti oštećeni proizvod jer to može dovesti do strujnog udara. Oštećeni uređaj uvijek okrećite na profesionalnu servisnu lokaciju kako biste ga popravili. Sve popravke mogu obavljati samo ovlašteni serviseri. Neispravan popravak može uzrokovati opasne situacije za korisnika.

11. Nikada ne stavljajte proizvod na vruće ili tople površine ili u kuhinjske uređaje kao što je električna pećnica ili plinski plamenik.

12. Nikada nemojte koristiti proizvod blizu zapaljivih tvari.

13. Ne dopustite da kabel visi preko ruba pulta.



14. Uvijek isključite uređaj nakon uporabe i prije čišćenja.

15. Nikad ne koristite uređaj blizu vode, npr. : pod tušem, u kadi ili iznad udopera napunjenog vodom.

16. Ako koristite uređaj u kupaonici nakon uporabe, izvucite utikač iz utičnice jer blizina vode predstavlja rizik, čak i ako je uređaj isključen.

17. Ne dopustite da uređaj ili strujni adapter budu vlažni. Ako uređaj padne u vodu, odmah izvucite utikač ili strujni adapter iz utičnice. Ako je uređaj uključen, ne stavljajte ruke u vodu. Prije ponovnog korištenja provjerite od strane kvalificiranog električara.

18. Ne dirajte uređaj ili strujni adapter mokrim rukama.

19. Uređaj se mora isključiti nakon svake uporabe.

20. Kako bi se osigurala dodatna zaštita, preporučuje se u strujni krug instalirati uređaj za zadržavanje struje (RCD) s preostalim strujnom snagom ne većom od 30 mA. Obratite se profesionalnom električaru u ovom slučaju.

21. Ako uređaj koristi adapter za napajanje, nemojte ga prekrivati, jer to može uzrokovati opasan porast temperature i može oštetiti uređaj. Uvijek priključite kabel prilagodnika napajanja na uređaj, a zatim priključite strujni adapter u utičnicu napajanja.

22. Temperatura punjenja aparata za brijanje ne smije biti iznad 35 stupnjeva Celzija niti

ispod 5 stupnjeva Celzija.

23 Samo se glava za brijanje može prati u vodi, ostali dijelovi aparata za brijanje se ne mogu uroniti u vodu. Budite oprezni, vruća voda može uzrokovati opekline na vašim rukama (sl. 2)

24. Za čišćenje glave aparata nemojte koristiti ručnik ili papirnate maramice jer mogu oštetiti glavu.

Opis uređaja:

1. Glava brijanja 2. Gumb za otpuštanje glave brijanja 3. Prekidač napajanja 4. Višenamjenski zaslon
5. Indikator preostalog sredstva za brijanje 6. Indikator punjenja 7. Indikator čišćenja
8. Indikator blokade putovanja 9. Pup-up trimmer 10. Klizni prekidač za pop-up trimmer 11. Kabel za punjenje 12. Četka za čišćenje

Putna brava

1. Pritisnite prekidač za napajanje i držite ga 3 sekunde.
2. Nakon 3 sekunde uređaj će prestati raditi i pojaviti će se znak „Zaključano“ (8).
3. Za otključavanje pritisnite i držite Power Switch 3 sekunde

PUNJENJE Aparata za brijanje

Prije punjenja provjerite je li aparat za brijanje isključen. Punjenje traje oko 1,5 sat. Aparat za brijanje ne može biti uključen u strujnu utičnicu dulje od 8 sati.

1. Spojite kabel punjača na aparat za brijanje.
2. LED „punjenje“ (6) će zasvijetliti.
3. Nakon potpunog punjenja aparata za brijanje, isključite punjač iz utičnice, zatim isključite kabel iz aparata za brijanje.
4. Ako se baterija isprazni tijekom brijanja, možete puniti aparat za brijanje nekoliko minuta kako biste završili brijanje.

KORIŠTENJE Aparata za brijanje, BRIJANJE

1. Uključite aparat za brijanje tipkom za napajanje (3) na kućištu.
2. Pomicite glavu aparata za brijanje duž kože, praveći ravne i kružne pokrete.
3. Nakon svake uporabe stavite zaštitni poklopac za zaštitu glava za brijanje od mehaničkih oštećenja.

KORIŠTENJE TRIMERA, PODREZIVANJE

Za zaliske i oblikovanje brkova.

1. Pomaknite klizni prekidač (10) prema dolje kako biste otvorili trimmer. Trimer možete koristiti nakon što uključite uređaj.

ČIŠĆENJE I ODRŽAVANJE

Često čišćenje aparata za brijanje osigurava bolje rezultate brijanja.

Svakodnevno čistite glavu i spremnik za kosu.

1. Isključite aparat za brijanje, izvucite kabel iz utičnice.
2. Pritisnite gumb za otpuštanje (2), sklop za brijanje će se otvoriti.
3. Svaki nekoliko brijanja počistite odrezanu dlaku s glave i posude s pričvršćenom četkom.

Čišćenje glava brijanja (svakih 6 mjeseci)

1. Otvorite sklop za brijanje (2), okrenite bravu u smjeru suprotnom od kazaljke na satu, uklonite sigurnosni element i uklonite oštrice.
2. Očistite oštrice i poklopce pomoću priložene četke. Očistite samo jedan set oštrica i poklopca po jednom. Nemojte miješati oštrice i poklopce. Učinkovit rad svakog kompleta može se osigurati samo točnim pristajanjem oštrica na poklopce.

Glavice se mogu isprati vodom.

3. Nakon čišćenja stavite oštrice u poklopac i postavite set u kućište, pazeći na rezove za vođenje na rubu poklopca. Provjerite odgovara li rez na rubu poklopca zubu na kućištu glave. Zatim ponovno postavite sigurnosni element i okrenite bravu u smjeru kazaljke na satu.
4. Zatvorite glavu dok ne škljocne.

Čišćenje trimera: Očistite trimmer nakon svake upotrebe.

1. Isključite aparat za brijanje, izvucite kabel za napajanje i izvucite mali utikač iz aparata za brijanje.
2. Očistite trimmer pomoću priložene četke.
3. Svaki 6 mjeseci nauljite zube trimera strojnim uljem.

Zamjena oštrice:

Zamijenite glave za brijanje svake godine kako biste osigurali optimalan rad uređaja. Aparat za brijanje ima dugi vijek trajanja ako se koristi u skladu s uputama. Oštećene ili istrošene glave za brijanje treba zamijeniti samo originalnim glavama za brijanje.

1. Isključite aparat za brijanje, izvucite kabel za napajanje i izvucite mali utikač iz aparata za brijanje.
2. Otvorite glave brijanja. Okrenite bravu u smjeru suprotnom od kazaljke na satu kako biste uklonili stare oštrice i poklopce.
3. Stavite nove oštrice u poklopce. Provjerite odgovara li rez na rubu poklopca oštrice zubu na kućištu glave. Nakon zamjena okrenite bravu u smjeru kazaljke na satu .

TEHNIČKI PODACI

Punjač napon : 5V 1A



Vodimo brigu o prirodnom okolišu. Kartonsku ambalažu molimo prenijeti na otpadni papir. Polietilen (PE) vreće bacati u kontejner za plastiku. Istrošena oprema treba biti premještena na prikladno mjesto za pohranu, jer sadrže u uređaju opasne tvari mogu predstavljati opasnost za okoliš. Električni uređaj mora biti predat u takvom stanju da se smanji mogućnost njegove ponovne upotrebe. Ako vaš uređaj ima baterije, treba njih ukloniti i predati na mjesto za pohranu odvojeno.

Гарантните услови се различни, доколку уредот се користи за комерцијални цели.

1. Пред употреба на производот ве молиме внимателно прочитајте и секогаш следете ги следните упатства. Производителот не е одговорен за каква било штета поради каква било злоупотреба.
2. Производот се користи само во затворени простории. Не користете го производот за било каква намена која не е компатибилна со неговата апликација.
3. Апликбилниот напон е 230V, ~ 50Hz. Поради безбедносни причини, не е соодветно да поврзете повеќе уреди со еден штекер.
4. Ве молиме да бидете внимателни кога користите околу деца. Не дозволувајте децата да си играат со производот. Не дозволувајте деца или луѓе кои не го знаат уредот да го користат без надзор.
5. **ПРЕДУПРЕДУВАЊЕ:** Овој уред може да го користат деца постари од 8 години и лица со намалени физички, сензорни или ментални способности или лица без искуство или знаење за уредот, само под надзор на лице одговорно за нивната безбедност, или ако биле упатени за безбедно користење на уредот и се свесни за опасностите поврзани со неговото работење. Децата не треба да играат со уредот. Чистењето и одржувањето на уредот не треба да го вршат деца, освен ако не се постари од 8 години и овие активности се вршат под надзор.
6. Откако ќе завршите со користење на производот, секогаш запомнете да нежно извадете го приклучокот од приклучокот за струја, држејќи го штекерот со раката. Никогаш не повлечете го кабелот за напојување !!!
7. Никогаш не оставајте го производот поврзан со изворот на енергија без надзор. Дури и кога употребата е прекината за кратко време, исклучете ја од мрежата, исклучете ја струјата.
8. Никогаш не ставајте го кабелот за напојување, приклучокот или целиот уред во водата. Никогаш не го изложувајте производот на атмосферски услови како директна сончева светлина или дожд, итн. Никогаш не го користете производот во влажни услови.
9. Периодично проверувајте ја состојбата на кабелот. Ако кабелот за напојување е оштетен, производот треба да се сврти кон локација за професионална услуга за да се замени, за да се избегнат опасни ситуации.
10. Никогаш не користете го производот со оштетен кабел за напојување или ако тоа било паднато или оштетено на кој било друг начин или ако не работи правилно. Не обидувајте се сами да го поправите дефектниот производ, бидејќи тоа може да доведе до електричен шок. Секогаш вклучете го оштетениот уред на професионална локација за сервис за да ја поправите. Сите поправки може да се извршат само од овластени службени лица. Поправката што е направена погрешно може да предизвика опасни ситуации за корисникот.
11. Никогаш не ставајте го производот на или блиску до топли или топли површини или на кујнски апарати како електричната рерна или гасниот режач.
12. Никогаш не користете го производот близу до запаливи материи.
13. Не дозволувајте кабелот да висат над работ на шалтер.
14. Секогаш исклучете го уредот од употреба и пред чистење.
15. Не користете го уредот близу до вода, на пр .: под туш, во када или над мијалник полнет со вода.
16. Доколку користењето на уредот во бањата по употреба, отстранете го приклучокот за струја од штекерот, бидејќи близината на вода претставува ризик, дури и ако уредот е исклучен.
17. Не дозволувајте уредот или адаптерот за напојување да се мокри. Ако уредот падне во вода, веднаш извадете го приклучокот за напојување или адаптерот за



- струја од приклучокот. Ако уредот е придвижуван, не ставајте раце во водата. Проверете го уредот од квалификуван електричар пред повторно да го употребувате.
18. Не го допирајте уредот или адаптерот со влажни раце.
 19. Уредот треба да се исклучи по секоја употреба.
 20. Со цел да се обезбеди дополнителна заштита, се препорачува да се инсталира уред за преостаната струја (RCD) во струјното коло, со резидуална струја не поголема од 30 mA. Контактирајте професионален електричар во ова прашање.
 21. Ако уредот користи адаптер за напојување, не го покривајте, бидејќи тоа може да предизвика опасно зголемување на температурата и може да го оштети уредот. Секогаш поврзете го кабелот за адаптер за напојување со уредот, а потоа поврзете го адаптерот за напојување со струја.
 22. Температурата на полнење на блендата не треба да биде над 35 Целзиусови степени или под 5 Целзиусови степени.
 - 23 Само во главата за бричење може да се мијат во вода, другите делови од апаратот не може да се потопуваат во вода. Бидете внимателни, топла вода може да предизвика изгореници на вашите раце (слика 2)
 24. Не користете крпи или хартиени ткива за чистење на главата за бричење, бидејќи може да ја оштетат главата.

Опис на уредот:

1. Глава за бричење 2. Копче за ослободување на главата за бричење 3. Прекинувач за напојување 4. Екран за повеќе намени 5. Индикатор за преостанат бричење 6. индикатор за полнење 7. Индикатор за чистење 8.Индикатор за заклучување на патувањето 9. Тример за младенчиња 10. Лизгачки прекинувач за скокачки тример 11. Кабел за полнење 12. Четка за чистење

Брава за патување

1. Притиснете го прекинувачот за напојување и задржете 3 секунди.
2. По 3 секунди уредот ќе престане да работи и ќе се појави знакот „Заклучен“ (8).
3. За да го отклучите притиснете и задржете го прекинувачот за напојување 3 секунди

ПОЛНЕЊЕ ЗА БРИЧЕЊЕ

Пред полнење, проверете дали машината за бричење е исклучена. Полнењето трае околу 1,5 часа. Машината за бричење не може да се приклучи на штекерот подолго од 8 часа.

1. Поврзете го кабелот за полнач со машината за бричење.
2. Ќе светне сијаличката „charging“ (6) .
3. По целосно полнење на машината за бричење, исклучете го полначот од штекерот, а потоа исклучете го кабелот од машината за бричење.
4. Ако батеријата се испразни за време на бричење, можете да ја полните машината за бричење неколку минути за да го завршите бричењето.

КОРИСТЕЊЕ НА БРИЧ, БРИЧЕЊЕ

1. Вклучете ја машината за бричење користејќи го копчето за вклучување (3) на кукиштето.
2. Поместете ја главата за бричење по кожата, правејќи прави и кружни движења.
3. По секоја употреба ставете го заштитниот капак за заштита на главите за бричење од механичко оштетување.

КОРИСТЕЊЕ НА ТРИМЕР, КАСТУВАЊЕ

За бакенбари и обликување на мустаќи.

1. Поместете го лизгачкиот прекинувач (10) надолу за да го отворите тримерот. Можете да користите тример откако ќе го вклучите уредот.

ЧИСТЕЊЕ И ОДРЖУВАЊЕ

Честото чистење со бричење обезбедува подобри резултати од бричење.

Секојдневно чистете го садот за главата и косата.

1. Исклучете ја машината за бричење, исклучете го кабелот за напојување.
2. Притиснете го копчето за ослободување (2), склопот за бричење ќе се отвори.
3. На секои неколку бричење ја бришате исечената коса од главите и садот со закачена четка.

Чистење на глави за бричење (на секои 6 месеци)

1. Отворете го склопот за бричење (2), свртете ја бравата спротивно од стрелките на часовникот, извадете го елементот за прицврстување и извадете ги сечилата.
 2. Исклучете ги сечилата и капациите со помош на приложената четка. Чистете само еден комплет сечило и капак на време. Не мешајте ги сечилата и капациите. Ефективното функционирање на секој сет може да се обезбеди само со точно вклопување на сечилата на капациите.
 - Главите може да се исплакнат со вода.
 3. По чистењето, ставете ги сечилата во капакот и ставете го комплетот во кукиштето, гледајќи ги водечките исечоци на работ на капакот. Проверете дали сечењето на капакот се совпаѓа со забот на обвивката на главата. Следно, повторно вклучете го елементот за прицврстување и свртете ја бравата во насока на стрелките на часовникот.
 4. Затворете ја главата додека не се заглави.
- Чистење со тример: Чистете го тримерот по секоја употреба.
1. Исклучете ја машината за бричење, исклучете го кабелот за напојување и исклучете го малиот приклучок од машината за бричење.

- Исчистете го тримерот со помош на приложената четка.
- На секои 6 месеци подмачкајте ги забите за тример со машинско масло.

Замена на сечилото:

Заменете ги главите за бричење секоја година за да обезбедите оптимална работа на уредот. Машината за бричење има долга издржливост доколку се користи според упатството. Оштетените или истрошените глави за бричење треба да се заменат само со оригинални глави за бричење.

- Исклучете ја машината за бричење, исклучете го кабелот за напојување и исклучете го малиот приклучок од машината за бричење.
- Отворете ги главите за бричење. Свртете ја бравата спротивно од стрелките на часовникот за да ги отстраните старите сечила и капаците.
- Ставете нови сечила во капаците. Проверете дали сечењето на работ на капакот на сечилото се совпаѓа со забот на обвивката на главата. По замена свртете ја бравата во насока на стрелките на часовникот .

ТЕХНИЧКИ ПОДАТОЦИ

Полнач напон : 5V 1A



Се грижime за природната средина. Картонските паковки молиме да се наменат за рециклирање. Полиетиленовите кеси (PE) да се фрлат во контејнер за пластика. Искористениот уред треба да се предаде во соодветниот складирачки пункт, бидејќи небезбедните состојки кои се наоѓаат во уредот можат да бидат загрозување за средината.

Електричниот уред треба да се предаде на начин кој ќе оневозможи негова повторна употреба и искористување. Доколку во уредот има батерии, треба да се извадат и посебно да се предадат во складирачкиот пункт.

(NL) NEDERLANDS

De garantievoorwaarden zijn anders als het apparaat voor commerciële doeleinden wordt gebruikt.

1. Lees het product aandachtig door voordat u het product gebruikt en volg altijd de volgende instructies. De fabrikant is niet verantwoordelijk voor schade als gevolg van verkeerd gebruik.
2. Het product mag alleen binnenshuis worden gebruikt. Gebruik het product niet voor doeleinden die niet compatibel zijn met de toepassing.
3. De opneemspanning is 230V, ~ 50Hz. Om veiligheidsredenen is het niet raadzaam om meerdere apparaten op één stopcontact aan te sluiten.
4. Wees voorzichtig als u kinderen gebruikt. Laat de kinderen niet met het product spelen. Laat kinderen of mensen die het apparaat niet kennen, het niet zonder toezicht gebruiken.
5. **WAARSCHUWING:** dit apparaat kan worden gebruikt door kinderen vanaf 8 jaar en personen met beperkte fysieke, sensorische of mentale capaciteiten, of personen zonder ervaring of kennis van het apparaat, alleen onder toezicht van een persoon die verantwoordelijk is voor hun veiligheid, of als zij werden geïnstrueerd over het veilige gebruik van het apparaat en zich bewust zijn van de gevaren die verband houden met de werking ervan. Kinderen mogen niet met het apparaat spelen. Reiniging en onderhoud van het apparaat mogen niet door kinderen worden uitgevoerd, tenzij ze ouder zijn dan 8 jaar en deze activiteiten onder toezicht worden uitgevoerd.
6. Vergeet na het gebruik van het product niet altijd voorzichtig de stekker uit het stopcontact te verwijderen terwijl u de uitgang vasthoudt met uw hand. Trek nooit aan het netsnoer !!!
7. Laat het product nooit zonder toezicht op de stroombron aangesloten. Zelfs wanneer het gebruik gedurende een korte tijd wordt onderbroken, schakelt u het uit van het netwerk, ontkoppel de stroom.
8. Steek het netsnoer, de stekker of het hele apparaat nooit in het water. Stel het product nooit bloot aan atmosferische omstandigheden zoals direct zonlicht of regen, enz. Gebruik het product nooit in vochtige omstandigheden.
9. Controleer regelmatig de staat van het netsnoer. Als het netsnoer is beschadigd, moet het product worden vervangen door een professionele servicelocatie om te worden vervangen om gevaarlijke situaties te voorkomen.
10. Gebruik het product nooit met een beschadigd netsnoer of als het op een andere manier is gevallen of beschadigd of als het niet goed werkt. Probeer het defecte product niet zelf te repareren omdat dit tot een elektrische schok kan leiden. Schakel het

beschadigde apparaat altijd naar een professionele servicelocatie om het te repareren. Alle reparaties kunnen alleen worden uitgevoerd door geautoriseerde serviceprofessionals. De reparatie die verkeerd is uitgevoerd, kan gevaarlijke situaties voor de gebruiker veroorzaken.

11. Plaats het product nooit op of dichtbij de hete of warme oppervlakken of de keukenapparatuur zoals de elektrische oven of gasbrander.
12. Gebruik het product nooit in de buurt van brandbare stoffen.
13. Laat het snoer niet over de rand van het aanrecht hangen.
-  14. Koppel het apparaat altijd los na gebruik en vóór het schoonmaken.
15. Gebruik dit apparaat nooit in de buurt van water, bijvoorbeeld: onder de douche, in de badkuip of boven de gootsteen gevuld met water.
16. Als u het apparaat na gebruik in de badkamer gebruikt, haalt u de stekker uit het stopcontact, omdat nabijheid van water risico's oplevert, zelfs als het apparaat is uitgeschakeld.
17. Zorg dat het apparaat of de voedingsadapter niet nat wordt. Als het apparaat in water valt, verwijdert u onmiddellijk de stekker of de voedingsadapter uit het stopcontact. Als het apparaat van stroom wordt voorzien, plaats dan geen handen in het water. Laat het apparaat controleren door een gekwalificeerde elektricien voordat u het opnieuw gebruikt.
18. Raak het apparaat of de voedingsadapter niet met natte handen aan.
19. Het apparaat moet na elk gebruik worden uitgeschakeld.
20. Om extra bescherming te bieden, wordt het aanbevolen om een ??reststroomapparaat (RCD) in het stroomcircuit te installeren, met een reststroomvermogen van niet meer dan 30 mA. Neem in dit geval contact op met een professionele elektricien.
21. Als het apparaat een voedingsadapter gebruikt, dek het dan niet af, omdat dit een gevaarlijke temperatuurstijging kan veroorzaken en het apparaat kan beschadigen. Sluit altijd de voedingsadapterkabel aan op het apparaat en sluit vervolgens de voedingsadapter aan op het stopcontact.
22. De temperatuur van het scheerapparaat mag niet hoger zijn dan 35 graden Celsius of lager dan 5 graden Celsius.
- 23 Alleen de scheerkop kan in water worden gewassen, de andere delen van het scheerapparaat mogen niet in water worden ondergedompeld. Wees voorzichtig, het hete water kan brandwonden aan uw handen veroorzaken
24. Gebruik geen handdoek of papieren zakdoekjes om het scheerhoofd schoon te maken, omdat deze het hoofd kunnen beschadigen.

Apparaat beschrijving:

1. Scheerhoofd 2. Ontgrendelingsknop scheerkop 3. Aan/uit-schakelaar 4. Multifunctioneel display
5. Indicator resterende scheerbeurt 6. Oplaadindicator 7. Reinigingsindicator
8. Reisvergrendelingsindicator 9. Opgroeitrimmer 10. Schuifschakelaar voor uitklaptrimmer 11. Oplaadkabel 12. Reinigingsborsteltje

Reisslot

1. Houd de aan/uit-schakelaar 3 seconden ingedrukt.
2. Na 3 seconden stopt het apparaat met werken en verschijnt het teken "Vergrendeld" (8).
3. Houd de aan/uit- schakelaar 3 seconden ingedrukt om te ontgrendelen

SCHEERAPPARAAT OPLADEN

Zorg ervoor dat het scheerapparaat is uitgeschakeld voordat u het oplaadt. Het opladen duurt ongeveer 1,5 uur. Het scheerapparaat kan niet langer dan 8 uur op het stopcontact aangesloten blijven.

1. Sluit de oplaadkabel aan op het scheerapparaat.
2. De LED „opladen“ (6) gaat branden.
3. Nadat het scheerapparaat volledig is opgeladen, haalt u de oplader uit het stopcontact en koppelt u vervolgens de kabel los van het scheerapparaat.
4. Als de batterij tijdens het scheren leeg raakt, kunt u het scheerapparaat een paar minuten opladen om het scheren te voltooien.

SCHEERAPPARAAT GEBRUIKEN, SCHEREN

1. Schakel het scheerapparaat in met de aan/uit-knop (3) op de behuizing.
2. Beweeg de scheerkop langs de huid, waarbij u zowel rechte als cirkelvormige bewegingen maakt.
3. Plaats na elk gebruik de beschermhoes om de scheerhoofden te beschermen tegen mechanische schade.

TRIMMER GEBRUIKEN, TRIMMEN

Voor het vormgeven van bakkebaarden en snorren.

1. Beweeg de schuifschakelaar (10) naar beneden om de trimmer te openen. U kunt de trimmer gebruiken nadat u het apparaat hebt ingeschakeld.

REINIGING EN ONDERHOUD

Regelmatig schoonmaken van het scheerapparaat zorgt voor betere scheerresultaten.

Maak de hoofd- en haarcontainer dagelijks schoon.

1. Schakel het scheerapparaat uit en haal de stekker uit het stopcontact.

2. Druk op de ontgrendelingsknop (2), de scheerunit gaat open.

3. Veeg om de paar scheerbeurten het afgeknipte haar uit de hoofden en de container met bevestigde borstel.

Scheerhoofden reinigen (elke 6 maanden)

1. Open de scheerunit (2), draai de vergrendeling tegen de klok in, verwijder het bevestigingselement en verwijder de mesjes.

2. Reinig de messen en afdekkingen met de bijgevoegde borstel. Reinig slechts één set messen en deksels per keer. Meng de messen en deksels niet door elkaar. De effectieve werking van elke set kan alleen worden gegarandeerd als de messen precies op de deksels passen. De koppen kunnen met water worden gespoeeld.

3. Plaats na het reinigen de messen in de hoes en plaats de set in de behuizing, let op de geleidingsneden op de rand van de hoes. Zorg ervoor dat de snede op de rand van het deksel overeenkomt met de tand op de kopbehuizing. Plaats vervolgens het borgelement weer terug en draai het slot rechtsom.

4. Sluit de kop totdat deze vastklikt.

Trimmerreiniging: Reinig de trimmer na elk gebruik.

1. Schakel het scheerapparaat uit, haal de stekker uit het stopcontact en haal de kleine stekker uit het scheerapparaat.

2. Maak de trimmer schoon met de meegeleverde borstel.

3. Smeer de trimmertanden elke 6 maanden met machineolie.

Vervanging van het mes:

Vervang de scheerhoofden elk jaar om een optimale werking van het apparaat te garanderen. Het scheerapparaat gaat lang mee als het volgens de handleiding wordt gebruikt. Beschadigde of versleten scheerhoofden mogen uitsluitend worden vervangen door originele scheerhoofden.

1. Schakel het scheerapparaat uit, haal de stekker uit het stopcontact en haal de kleine stekker uit het scheerapparaat.

2. Open de scheerhoofden. Draai de vergrendeling tegen de klok in om oude messen en deksels te verwijderen.

3. Plaats nieuwe messen in de deksels. Zorg ervoor dat de snede op de rand van de mesafdekking overeenkomt met de tand op de kopbehuizing. Na vervanging draai het slot met de klok mee.



TECHNISCHE DATA

Oplader spanning : 5V 1A

We geven u om het milieu. We vragen u om de kartonnen verpakkingen te storten bij het oud papier.

Polyethyleen zakken (PE) storten in de container voor plastic. Versleten apparatuur afgeven bij het juiste verzamelpunt, als in het apparaat gevaarlijke elementen zitten kan dat een bedreiging zijn voor het milieu.

Elektrisch apparaat moet worden geretourneerd om het hergebruik te verminderen. Als in het apparaat batterijen zitten, horen die verwijderd te worden en apart af te worden gegeven bij het juiste verzamelpunt.

(SL) SLOVENŠČINA

Garancijski pogoji se razlikujejo, če se naprava uporablja v komercialne namene.

1. Pred uporabo izdelka natančno preberite in upoštevajte naslednja navodila. Proizvajalec ne odgovarja za kakršno koli škodo zaradi napačne uporabe.

2. Izdelek se sme uporabljati samo v zaprtih prostorih. Izdelka ne uporabljajte za noben namen, ki ni združljiv z njegovo uporabo.

3. Napetost aparata je 230V, ~ 50Hz. Iz varnostnih razlogov ni primerno povezati več naprav v eno vtičnico.

4. Bodite previdni pri uporabi otrok. Otrokom ne dovolite, da se igrajo z izdelkom. Otrokom ali osebam, ki ne poznajo naprave, ne dovolite, da jih uporabljajo brez nadzora.

5. **OPOZORILO:** To napravo lahko uporabljajo otroci, starejši od 8 let, in osebe z zmanjšanimi fizičnimi, čutnimi ali duševnimi sposobnostmi ali osebe, ki nimajo izkušenj ali znanja o napravi, samo pod nadzorom osebe, odgovorne za njihovo varnost, ali če so bili poučeni o varni uporabi naprave in se zavedajo nevarnosti, povezanih z delovanjem naprave. Otroci se ne smejo igrati z napravo. Čiščenje in vzdrževanje naprave ne smejo izvajati otroci, razen če so starejši od 8 let in se te dejavnosti izvajajo pod nadzorom.

6. Ko končate z uporabo izdelka, ne pozabite nežno odstraniti vtiča iz vtičnice, ki drži vtičnico z roko. Nikoli ne vlecite napajalnega kabla !!!

7. Izdelka nikoli ne puščajte priključenega na vir energije brez nadzora. Tudi če se uporaba prekine za kratek čas, jo izklopite iz omrežja, odklopite napajanje.

8. Napajalnega kabla, vtiča ali celotne naprave nikoli ne postavljajte v vodo. Izdelka nikoli ne izpostavljajte atmosferskim pogojem, kot so neposredna sončna svetloba ali dež, itd.

Nikoli ne uporabljajte izdelka v vlažnih pogojih.

9. Redno preverjajte stanje napajalnega kabla. Če je napajalni kabel poškodovan, morate izdelek obrniti na strokovno servisno mesto, ki ga je treba zamenjati, da se izognete nevarnim situacijam.

10. Izdelka nikoli ne uporabljajte s poškodovanim napajalnim kablom ali če je bil padel ali kako drugače poškodovan ali če ne deluje pravilno. Ne poskušajte popraviti izdelka, ker

lahko povzroči električni udar. Poškodovano napravo vedno obrnite na strokovno servisno mesto, da jo popravite. Vsa popravila lahko opravijo samo pooblašteni serviserji. Nepravilno izvedeno popravilo lahko povzroči nevarne situacije za uporabnika.

11. Izdelka nikoli ne postavljajte na vroče ali tople površine ali v njihove kuhinjske aparate, kot je električna pečica ali plinski gorilnik.

12. Izdelka ne uporabljajte blizu gorljivih snovi.

13. Ne pustite, da kabel visi nad robom pulta.



14. Po uporabi in pred čiščenjem napravo vedno izključite iz vtičnice.

15. Ne uporabljajte te naprave blizu vode, npr. : pod prho, v kadi ali nad sudom, napolnjenim z vodo.

16. Če napravo uporabljate v kopalnici po uporabi, jo izvlcite iz vtičnice, ker je bližina vode nevarna, tudi če je naprava izklopljena.

17. Ne dovolite, da naprava ali napajalnik ostane mokra. Če naprava pade v vodo, takoj odstranite omrežni vtič ali napajalnik iz vtičnice. Če je naprava napajana, ne vstavljajte rok v vodo. Napravo najprej pregleda usposobljen električar.

18. Naprave ali napajalnika ne dotikajte z mokrimi rokami.

19. Napravo je treba po vsaki uporabi izklopiti.

20. Da bi zagotovili dodatno zaščito, je priporočljivo v napajalni tokokrog namestiti napravo za zadrževanje toka (RCD) s preostalo tokovno močjo največ 30 mA. V zvezi s tem se obrnite na strokovnjaka.

21. Če naprava uporablja napajalnik, je ne prekrivajte, ker lahko to povzroči nevarno povišanje temperature in poškoduje napravo. Kabel napajalnika vedno priključite na napravo in priključite napajalnik v vtičnico.

22. Temperatura polnjenja brivnika ne sme biti nad 35 stopinj Celzija ali pod 5 stopinj Celzija.

23. Brivno glavo lahko sperete samo z vodo, drugi deli brivnika pa ne morete potopiti v vodo.

Bodite previdni, da lahko vroča voda povzroči opekline na vaših rokah

24. Za čiščenje brivske glave ne uporabljajte brisač ali papirnatih robčkov, saj lahko poškodujejo glavo.

Opis naprave:

1. Glava brivnika 2. Gumb za sprostitvev glave brivnika 3. Stikalo za vklop/izklop 4. Večnamenski zaslon
5. Indikator preostalega brijta 6. Indikator polnjenja 7. Indikator čiščenja
8. Indikator potovalne ključavnice 9. Pup-up prirezovalnik 10. Dršno stikalo za izskočni prirezovalnik 11. Polnilni kabel 12. Čistilna krtača

Potovalna ključavnica

1. Pritisnite stikalo za vklop in ga držite 3 sekunde.
2. Po 3 sekundah bo naprava prenehala delovati in prikazal se bo znak „Zaklenjeno“ (8).
3. Za odklepanje pritisnite in držite stikalo za vklop/izklop 3 sekunde

POLNJENJE BRIVNIKA

Pred polnjenjem se prepričajte, da je brivnik izklopljen. Polnjenje traja približno 1,5 ure. Brivnik ne sme biti priključen na električno vtičnico več kot 8 ur.

1. Priključite polnilni kabel na brivnik.
2. Zasvetila bo LED lučka „charging“ (6).
3. Ko je brivnik popolnoma napolnjen, izvlcite polnilnik iz električne vtičnice in nato iz brivnika odklopite kabel.
4. Če se baterija med brijtem izprazni, lahko brivnik polnite nekaj minut, da končate brijte.

UPORABA BRIVNIKA, BRITJE

1. Vključite brivnik z gumbom za vklop (3) na ohišju.
2. Glavo brivnika premikajte vzdolž kože, tako da delate ravne in krožne gibe.
3. Po vsaki uporabi namestite zaščitni pokrov za zaščito brivnih glav pred mehanskimi poškodbami.

UPORABA TRIMERJA, OBREZOVANJE

Za oblikovanje zalizcev in brkov.

1. Premaknite dršno stikalo (10) navzdol, da odprete trimmer. Trimer lahko uporabljate po vklopu naprave.

ČIŠČENJE IN VZDRŽEVANJE

Pogosto čiščenje brivnika zagotavlja boljše rezultate brijta.

Vsak dan očistite glavo in posodo za lase.

1. Izključite brivnik, izvlcite napajalni kabel.

2. Pritisnite gumb za sprostitvev (2), brivni sklop se bo odprl.
3. Vsakih nekaj britij pometite odrezane dlake iz glave in posode s priloženo krtačo.

Čiščenje brivnih glav (vsakih 6 mesecev)

1. Odprite brivni sklop (2), obrnite ključavnico v nasprotni smeri urnega kazalca, odstranite varovalni element in odstranite rezila.

2. Očistite rezila in pokrove s priloženo krtačo. Naenkrat očistite samo en komplet rezila in pokrova. Ne mešajte rezil in pokrovov.

Učinkovito delovanje vsakega kompleta je mogoče zagotoviti le z natančnim prileganjem rezil na pokrove.

Glave lahko speremo z vodo.

3. Po čiščenju vstavite rezila v pokrov in postavite komplet v ohišje, pri tem pazite na vodilne reze na robu pokrova. Prepričajte se, da se rez na robu pokrova ujema z zobom na ohišju glave. Nato ponovno namestite varovalni element in obrnite ključavnico v smeri urnega kazalca.

4. Zaprite glavo, dokler se ne zaskoči.

Čiščenje prirezovalnika: Prirezovalnik očistite po vsaki uporabi.

1. Izklopite brivnik, izvlecite napajalni kabel in izvlecite majhen vtič iz brivnika.

2. Očistite prirezovalnik s priloženo krtačo.

3. Vsakih 6 mesecev naoljite zobe prirezovalnika s strojnim oljem.

Zamenjava rezila:

Vsako leto zamenjajte brivne glave, da zagotovite optimalno delovanje naprave. Brivnik ima dolgo življenjsko dobo, če ga uporabljate v skladu z navodili. Poškodovane ali obrabljene brivne glave je treba zamenjati samo z originalnimi brivnimi glavami.

1. Izklopite brivnik, izvlecite napajalni kabel in izvlecite majhen vtič iz brivnika.

2. Odprite brivne glave. Obrnite ključavnico v nasprotni smeri urnega kazalca, da odstranite stara rezila in pokrove.

3. Nova rezila vstavite v pokrove. Prepričajte se, da se rez na robu pokrova rezila ujema z zobom na ohišju glave. Po zamenjavi obrnite ključavnico v smeri urnega kazalca.

TEHNIČNI PODATKI

Polnilec napetost : 5V 1A



Skrbimo za okolje. Kartonska embalaža, prosim darovati na odpadni papir. Polietilenske vreče (PE) mečite v posoda za plastiko. Dotrajane naprave je treba vrniti na ustrezno zbirno mesto, ker vsebovane v napravo nevarne elemente lahko predstavljajo nevarnost za okolje. Električna naprava je treba vrniti kakor, da se omeji njegovo ponovno uporabo in izkoriščenost. Če naprava vsebuje baterio, je treba odstraniti in ločeno dati nazaj na mesta skladiščenja.

Záručné podmienky sa líšia, ak sa zariadenie používa na komerčné účely.

1. Pred použitím výrobku si pozorne prečítajte a vždy dodržiavajte nasledujúce pokyny.

Výrobca nezodpovedá za škody spôsobené nesprávnym použitím.

2. Výrobok sa smie používať iba v interiéri. Nepoužívajte výrobok na žiadne účely, ktoré nie sú kompatibilné s jeho použitím.

3. Použiteľné napätie je 230V, ~ 50Hz. Z bezpečnostných dôvodov nie je vhodné pripojiť viacero zariadení do jednej elektrickej zásuvky.

4. Buďte opatrní pri používaní okolo detí. Nedovoľte deťom hrať sa s produktom. Nedovoľte deťom alebo ľuďom, ktorí nepoznajú prístroj, aby ho používali bez dozoru.

5. VYSTRAHA: Toto zariadenie môžu používať deti staršie ako 8 rokov a osoby so zníženými fyzickými, zmyslovými alebo duševnými schopnosťami alebo osoby bez skúseností alebo vedomostí o zariadení, iba pod dohľadom osoby zodpovednej za ich bezpečnosť, alebo ak boli poučení o bezpečnom používaní zariadenia a sú si vedomí nebezpečenstiev spojených s jeho používaním. Deti by sa s prístrojom nemali hrať. Čistenie a údržbu zariadenia by nemali vykonávať deti, pokiaľ nie sú staršie ako 8 rokov a tieto činnosti sa vykonávajú pod dozorom.

6. Po ukončení používania vždy pamätajte na to, že ste opatrne vytiahli zástrčku zo zásuvky tak, že držíte zásuvku s rukou. Nikdy neťahajte sieťový kábel !!!

7. Nikdy nenechávajte výrobok pripojený k zdroju napájania bez dozoru. Aj keď je použitie na krátku dobu prerušené, vypnite ho zo siete, odpojte napájanie.

8. Napájací kábel, zástrčku ani celé zariadenie nikdy nekladajte do vody. Výrobok nikdy nevystavujte poveternostným podmienkam, ako je priame slnečné svetlo alebo dážď, atď. Nikdy výrobok nepoužívajte vo vlhkom prostredí.

9. Pravidelne kontrolujte stav napájacieho kábla. Ak je napájací kábel poškodený, výrobok by sa mal obrátiť na miesto s odborným servisom, ktoré sa má vymeniť, aby sa predišlo nebezpečným situáciám.

10. Výrobok nikdy nepoužívajte s poškodeným sieťovým káblom alebo ak spadol alebo inak poškodený, alebo ak nefunguje správne. Nepokúšajte sa poškodený výrobok opraviť sami, pretože to môže viesť k úrazu elektrickým prúdom. Poškodené zariadenie vždy otočte na odborné servisné miesto, aby ste ho opravili. Všetky opravy môžu vykonávať len autorizovaní servisní pracovníci. Oprava, ktorá bola vykonaná nesprávne, môže spôsobiť nebezpečné situácie pre používateľa.

11. Nikdy neumiestňujte výrobok na alebo v blízkosti horúcich alebo teplých povrchov alebo kuchynských spotrebičov, ako je elektrická rúra alebo plynový horák.

12. Výrobok nikdy nepoužívajte v blízkosti horľavín.

13. Nedovoľte, aby kábel visel nad okrajom počítačla.

14. Po použití a pred čistením zariadenie vždy odpojte zo siete.

15. Nikdy nepoužívajte toto zariadenie v blízkosti vody, napr. : Pod sprchou, v kúpeľni alebo nad umývadlom naplneným vodou.

16. Ak používate zariadenie v kúpeľni po použití, odpojte sieťovú zástrčku zo zásuvky, pretože blízkosť vody predstavuje riziko, aj keď je zariadenie vypnuté.

17. Nedovoľte, aby prístroj alebo sieťový adaptér mokrý. Ak zariadenie spadne do vody, okamžite vytiahnite sieťovú zástrčku alebo sieťový adaptér zo zásuvky. Ak je prístroj napájaný, nedávajte ruky do vody. Pred opätovným použitím nechajte prístroj skontrolovať kvalifikovaným elektrikárom.

18. Nedotýkajte sa zariadenia ani sieťového adaptéra mokrými rukami.

19. Zariadenie sa musí vypnúť po každom použití.

20. Na zabezpečenie dodatočnej ochrany sa odporúča inštalovať do silového obvodu zariadenie na zvyškový prúd (RCD) so zostatkovým prúdom menším ako 30 mA. V tejto záležitosti kontaktujte profesionálneho elektrikára.



21. Ak zariadenie používa napájací adaptér, nezakrývajte ho, pretože by to mohlo spôsobiť nebezpečný nárast teploty a poškodenie zariadenia. K zariadeniu vždy pripojte kábel napájacieho adaptéra a potom pripojte napájací adaptér do sieťovej zásuvky.
22. Teplota nabíjania holiaceho strojčeka by nemala byť vyššia ako 35 stupňov Celzia alebo nižšia ako 5 stupňov Celzia.
23. Vo vode sa môže umývať iba hlava holiaceho strojčeka, ostatné časti holiaceho strojčeka sa nedajú ponoriť do vody. Buďte opatrní, horúca voda môže spôsobiť popáleniny na rukách (obr. 2)
24. Na čistenie hlavy holiaceho strojčeka nepoužívajte uteráky alebo papierové utierky, pretože by mohli poškodiť hlavu.

Popis zariadenia:

1. Holiaca hlava 2. Uvoľňovacie tlačidlo holiacej hlavy 3. Vypínač 4. Viacúčelový displej
5. Indikátor zostávajúceho času holenia 6. Indikátor nabíjania 7. Indikátor čistenia
8. Indikátor pojazdovej zámky 9. Zastrihávač 10. Posuvný spínač vyskakovacieho zastrihávača 11. Nabíjací kábel 12. Čistiaca kefka

Cestovný zámok

1. Stlačte vypínač napájania a podržte ho 3 sekundy.
2. Po 3 sekundách zariadenie prestane fungovať a zobrazí sa znak „Zamknuté“ (8).
3. Na odomknutie stlačte a podržte vypínač napájania na 3 sekundy.

NABÍJANIE holiaceho strojčeka

Pred nabíjaním sa uistite, že je holiaci strojček vypnutý. Nabíjanie trvá približne 1,5 hodiny. Holiaci strojček nemôže byť zapojený do elektrickej zásuvky dlhšie ako 8 hodín.

1. Pripojte kábel nabíjačky k holiacemu strojčeku.
2. LED „nabíjanie“ (6) sa rozsvieti.
3. Po úplnom nabití holiaceho strojčeka odpojte nabíjačku zo zásuvky a potom odpojte kábel od holiaceho strojčeka.
4. Ak sa batéria počas holenia vybijie, môžete holiaci strojček niekoľko minút nabíjať, aby ste dokončili holenie.

POUŽÍVANIE holiaceho strojčeka, HOLENIE

1. Zapnite holiaci strojček pomocou tlačidla napájania (3) na kryte.
2. Posúvajte holiacu hlavu pozdĺž pokožky, robte priame aj kruhové pohyby.
3. Po každom použití nasadte ochranný kryt na ochranu holiacich hláv pred mechanickým poškodením.

POUŽÍVANIE TRIMERA, TRIMOVANIE

Na bokombrady a tvarovanie fúzov.

1. Posunutím posuvného spínača (10) nadol otvorte zastrihávač. Trimmer môžete použiť po zapnutí prístroja.

ČISTENIE A ÚDRŽBA

Časté čistenie holiaceho strojčeka zaistuje lepšie výsledky holenia.

Denne čistíte hlavu a nádobu na vlasy.

1. Vypnite holiaci strojček, odpojte napájací kábel.
2. Stlačte uvoľňovacie tlačidlo (2), holiaca zostava sa otvorí.
3. Každých pár holení vymete ostríhané chlpy z hláv a nádobky s pripojenou kefou.

Čistenie holiacich hláv (každých 6 mesiacov)

1. Otvorte holiaci strojček (2), otočte zámok proti smeru hodinových ručičiek, odstráňte poistný prvok a vyberte čepeľky.
2. Vyčistite čepele a kryty pomocou priloženej kefy. Vždy vyčistíte iba jednu súpravu čepele a krytu. Nemiešajte čepele a kryty. Efektívna prevádzka každej súpravy môže byť zabezpečená iba presným nasadením nožov na kryty. Hlavy je možné opláchnuť vodou.
3. Po vyčistení vložte nože do krytu a umiestnite súpravu do krytu, pričom sledujte vodiace zárezy na okraji krytu. Uistite sa, že rez na hrane krytu zodpovedá zubu na puzdre hlavy. Potom opäť nasadte poistný prvok a otočte zámok v smere hodinových ručičiek.
4. Zatvorte hlavu, kým nezapadne.

Čistenie zastrihávača: Zastrihávač vyčistíte po každom použití.

1. Vypnite holiaci strojček, odpojte napájací kábel a vytiahnite malú zástrčku z holiaceho strojčeka.
2. Vyčistite zastrihávač pomocou priloženej kefy.
3. Každých 6 mesiacov naolejujte zuby zastrihávača strojovým olejom.

Výmena čepele:

Holiace hlavy vymeňte každý rok, aby ste zaistili optimálnu prevádzku zariadenia. Holiaci strojček má dlhú životnosť, ak sa používa podľa návodu. Poškodené alebo opotrebované holiace hlavy by sa mali vymieňať iba za originálne holiace hlavy.

1. Vypnite holiaci strojček, odpojte napájací kábel a vytiahnite malú zástrčku z holiaceho strojčeka.
2. Otvorte holiace hlavy. Otočením zámkov proti smeru hodinových ručičiek odstráňte staré čepele a kryty.
3. Vložte nové čepele do krytov. Uistite sa, že rez na hrane krytu čepele zodpovedá zubu na puzdre hlavy. Po výmene otočte zámok v smere hodinových ručičiek.

TECHNICKÉ DÁTA

Nabíjačka napätie : 5V 1A

 Starostlivosť o životné prostredie. Kartónový obal odovzdajte do zberných surovín. Polyetylénové vrecká (PE) vyhodte do kontajnera na plast. Opatrebný spotrebiteľ odovzdajte na príslušný zberný dvor, nebezpečné látky spotrebica môžu predstavovať riziko pre životné prostredie. Elektrosprebiteľ odstráňte tak, aby nedochádzalo k jeho ďalšiemu použitiu. Ak sa v spotrebiči nachádzajú batérie, vyberte ich a odovzdajte ich na zberné miesto osobitne. Spotrebiteľ nevyhadzujte do kontajnera na komunálny odpad!

Le condizioni di garanzia sono diverse se il dispositivo viene utilizzato per scopi commerciali.

1. Prima di utilizzare il prodotto, leggere attentamente e attenersi sempre alle seguenti istruzioni. Il produttore non e responsabile per eventuali danni dovuti a qualsiasi uso improprio.
2. Il prodotto deve essere utilizzato solo al chiuso. Non utilizzare il prodotto per scopi non compatibili con la sua applicazione.
3. La tensione applicabile e 230 V, ~ 50 Hz. Per motivi di sicurezza non e opportuno collegare piu dispositivi a una presa di corrente.
4. Si prega di essere prudenti quando si utilizza in giro per i bambini. Non lasciare che i bambini giochino con il prodotto. Non permettere a bambini o persone che non conoscono il dispositivo di usarlo senza supervisione.
5. **AVVERTENZA:** questo dispositivo puo essere utilizzato da bambini di eta superiore a 8 anni e persone con ridotte capacita fisiche, sensoriali o mentali, o persone senza esperienza o conoscenza del dispositivo, solo sotto la supervisione di una persona responsabile della loro sicurezza, o se sono stati istruiti sull'uso sicuro del dispositivo e sono consapevoli dei pericoli associati al suo funzionamento. I bambini non dovrebbero giocare con il dispositivo. La pulizia e la manutenzione del dispositivo non devono essere eseguite dai bambini, a meno che non abbiano superato gli 8 anni di eta e queste attivita siano svolte sotto supervisione.
6. Dopo aver terminato di utilizzare il prodotto, ricordarsi sempre di rimuovere delicatamente la spina dalla presa di corrente tenendo la presa con la mano. Non tirare mai il cavo di alimentazione !!!
7. Non lasciare mai il prodotto collegato alla fonte di alimentazione senza supervisione. Anche quando l'uso viene interrotto per un breve periodo, spegnerlo dalla rete, scollegare l'alimentazione.
8. Non mettere mai il cavo di alimentazione, la spina o l'intero dispositivo in acqua. Non esporre mai il prodotto a condizioni atmosferiche quali luce diretta del sole o pioggia, ecc. Non utilizzare mai il prodotto in condizioni di umidita.
9. Controllare periodicamente le condizioni del cavo di alimentazione. Se il cavo di alimentazione e danneggiato, il prodotto deve essere girato in un luogo di assistenza professionale da sostituire per evitare situazioni pericolose.
10. Non utilizzare mai il prodotto con un cavo di alimentazione danneggiato o se e stato fatto cadere o danneggiato in altro modo o se non funziona correttamente. Non tentare di riparare da soli il prodotto difettoso perché puo provocare scosse elettriche. Trasformare sempre il dispositivo danneggiato in un luogo di assistenza professionale per ripararlo. Tutte le riparazioni possono essere eseguite solo da professionisti autorizzati. La riparazione eseguita in modo errato puo causare situazioni pericolose per l'utente.
11. Non mettere mai il prodotto sopra o vicino alle superfici calde o calde o agli elettrodomestici della cucina come il forno elettrico o il bruciatore a gas.
12. Non utilizzare mai il prodotto vicino a combustibili.
13. Non lasciare che il cavo penda oltre il bordo del contatore.
14. Scollegare sempre il dispositivo dopo l'uso e prima della pulizia.
15. Non utilizzare mai questo dispositivo vicino all'acqua, ad esempio sotto la doccia, nella vasca da bagno o sopra il lavandino pieno d'acqua.
16. Se si utilizza il dispositivo in bagno dopo l'uso, rimuovere la spina di alimentazione dalla presa perché la prossimita dell'acqua presenta rischi, anche se il dispositivo e spento.
17. Non permettere che il dispositivo o l'adattatore di alimentazione si bagnino. Se il dispositivo cade in acqua, rimuovere immediatamente la spina di alimentazione o l'alimentatore dalla presa. Se il dispositivo e alimentato, non mettere le mani in acqua. Far controllare il dispositivo dall'elettricista qualificato prima di riutilizzarlo.



18. Non toccare il dispositivo o l'alimentatore con le mani bagnate.
19. Il dispositivo deve essere spento dopo ogni utilizzo.
20. Per fornire una protezione aggiuntiva, si consiglia di installare un dispositivo di corrente residua (RCD) nel circuito di potenza, con una corrente residua non superiore a 30 mA. Contattare l'elettricista professionista in questa materia.
21. Se il dispositivo utilizza un adattatore di corrente, non coprirlo, poiché ciò potrebbe causare un pericoloso aumento della temperatura e danneggiare il dispositivo. Collegare sempre il cavo dell'adattatore di alimentazione al dispositivo, quindi collegare l'adattatore di alimentazione alla presa di corrente.
22. La temperatura di ricarica del rasoio non deve essere superiore a 35 gradi Celsius o inferiore a 5 gradi Celsius.
23. Solo la testina del rasoio può essere lavata in acqua, le altre parti del rasoio non possono essere immerse in acqua. Attenzione, l'acqua calda può causare ustioni alle mani (figura 2)
24. Non usare asciugamani o fazzoletti di carta per pulire la testina del rasoio, poiché possono danneggiare la testa.

Descrizione del dispositivo:

1. Testina del rasoio 2. Pulsante di rilascio della testina del rasoio 3. Interruttore di accensione 4. Display multifunzione
5. Indicatore di rasatura rimanente 6. Indicatore di carica 7. Indicatore di pulizia
8. Indicatore blocco da viaggio 9. Rifinitore a scomparsa 10. Interruttore scorrevole per rifinitore a scomparsa 11. Cavo di ricarica 12.

Spazzola per la pulizia

Blocco da viaggio

1. Premere l'interruttore di accensione e tenerlo premuto per 3 secondi.
2. Dopo 3 secondi il dispositivo smetterà di funzionare e apparirà il segno "Bloccato" (8).
3. Per sbloccare, tenere premuto l'interruttore di accensione per 3 secondi

RICARICA DEL RASOIO

Prima della ricarica assicurarsi che il rasoio sia spento. La ricarica richiede circa 1,5 ore. Il rasoio non può rimanere collegato alla presa di corrente per più di 8 ore.

1. Collegare il cavo del caricabatterie al rasoio.
2. Il LED "ricarica" (6) si illuminerà.
3. Dopo aver caricato completamente il rasoio, scollegare il caricabatterie dalla presa di corrente, quindi scollegare il cavo dal rasoio.
4. Se la batteria si scarica durante la rasatura, è possibile caricare il rasoio per un paio di minuti per terminare la rasatura.

USO DEL RASOIO, RASATURA

1. Accendi il rasoio utilizzando il pulsante di accensione (3) sulla custodia.
2. Muovere la testina del rasoio lungo la pelle, effettuando movimenti sia dritti che circolari.
3. Dopo ogni utilizzo, applicare la copertura protettiva per proteggere le testine di rasatura da danni meccanici.

UTILIZZANDO IL TAGLIABORDO, RIFILATURA

Per modellare basette e baffi.

1. Spostare l'interruttore scorrevole (10) verso il basso per aprire il trimmer. È possibile utilizzare il rifinitore dopo aver acceso il dispositivo.

PULIZIA E MANUTENZIONE

La pulizia frequente del rasoio garantisce risultati di rasatura migliori.

Pulire quotidianamente la testa e il contenitore dei capelli.

1. Spegner il rasoio, scollegare il cavo di alimentazione.
2. Premere il pulsante di rilascio (2), il gruppo di rasatura si aprirà.
3. Ogni poche rasature spazzare via i peli tagliati dalle testine e dal contenitore con la spazzola collegata.

Pulizia delle testine del rasoio (ogni 6 mesi)

1. Aprite il gruppo di rasatura (2), girate il blocco in senso antiorario, rimuovete l'elemento di fissaggio e rimuovete le lame.

2. Pulire le lame e i coperchi utilizzando la spazzola in dotazione. Pulire solo un set di lame e coperchio alla volta. Non mescolare le lame e le coperture. Il funzionamento efficace di ciascun set può essere garantito solo dall'esatto adattamento delle lame ai coperchi.

Le teste possono essere risciacquate con acqua.

3. Dopo la pulizia, inserire le lame nel coperchio e posizionare il set nell'alloggiamento, osservando i tagli guida sul bordo del coperchio.

Assicurarsi che il taglio sul bordo del coperchio corrisponda al dente sul carter della testata. Successivamente, rimontare l'elemento di fissaggio e ruotare la serratura in senso orario.

4. Chiudere la testa finché non scatta.

Pulizia del rifinitore: pulire il rifinitore dopo ogni utilizzo.

1. Spegner il rasoio, scollegare il cavo di alimentazione e staccare la piccola spina dal rasoio.
2. Pulire il rifinitore utilizzando la spazzola in dotazione.
3. Ogni 6 mesi oliare i denti del rifinitore con olio per macchine.

Sostituzione lama:

Sostituisci le testine di rasatura ogni anno per garantire il funzionamento ottimale del dispositivo. Il rasoio ha una lunga durata se utilizzato secondo il manuale. Le testine di rasatura danneggiate o usurate devono essere sostituite solo con testine di rasatura originali.

1. Spegner il rasoio, scollegare il cavo di alimentazione e staccare la piccola spina dal rasoio.
2. Aprite le testine del rasoio. Ruotare il blocco in senso antiorario per rimuovere le vecchie lame e le coperture.
3. Mettere le nuove lame nei coperchi. Assicurarsi che il taglio sul bordo del coprilama corrisponda al dente sul rivestimento della testa.

Dopo sostituzione girare la serratura in senso orario .

DATI TECNICI

Caricabatterie tensione : 5 V 1 A



Prendersi cura dell'ambiente

Gli imballi di cartone devono essere smaltiti nel contenitore per la carta. I sacchetti di polietilene (PE) vanno gettati nel contenitore per la plastica. L'apparecchio usato deve essere rottamato presso un centro di raccolta autorizzato, poiché contiene elementi pericolosi che potrebbero costituire una minaccia per l'ambiente. I dispositivi elettrici devono essere resi al fine di evitare il loro riutilizzo. Se il dispositivo contiene una batteria, deve essere rimossa e smaltita separatamente in un punto di raccolta.

Non gettare l'apparecchio nei contenitori dei rifiuti urbani!

(SR) СРПСКИ

Услови гаранције су различити, ако се уређај користи у комерцијалне сврхе.

1. Пре употребе производа пажљиво прочитајте и увек се придржавајте следећих упутстава. Произвођач није одговоран за било какву штету насталу због злоупотребе.
2. Производ се може користити само у затвореном простору. Немојте користити производ за било коју сврху која није компатибилна са њеном примјеном.
3. Напон напајања је 230В, ~ 50Хз. Из сигурносних разлога није прикладно повезати више уређаја на једну утичницу.
4. Будите пажљиви када користите дјецу. Не дозволите деци да се играју са производом. Не дозволите деци или особама које не познају уређај да је користе без надзора.
5. **УПОЗОРЕЊЕ:** Овај уређај могу користити дјеца старија од 8 година и особе са смањеним физичким, осјетилним или менталним способностима, или особе без искуства или знања о уређају, само под надзором особе одговорне за њихову сигурност, или ако су добили упутства о безбедном коришћењу уређаја и ако су свесни опасности у вези са његовим радом. Деца не би требало да се играју са уређајем. Чишћење и одржавање уређаја не би требало да врше деца, осим ако су старија од 8 година и ове активности се спроведе под надзором.
6. Када завршите са коришћењем производа, увек запамтите да пажљиво извадите утикач из утичнице која држи утичницу руком. Никада не вуците кабл за напајање !!!
7. Никада не остављајте производ прикључен на извор напајања без надзора. Чак и када је употреба прекинута на кратко, искључите је из мреже, искључите напајање.
8. Никада не стављајте кабл за напајање, утикач или читав уређај у воду. Никада не излажите производ атмосферским условима као што су директна сунчева светлост или киша итд. Никада немојте користити производ у влажним условима.
9. Периодично проверавајте стање кабла за напајање. Ако је кабл за напајање оштећен, производ треба да се окрене на професионалну сервисну локацију која ће се заменити како би се избегле опасне ситуације.
10. Никада немојте користити производ са оштећеним каблом за напајање или ако је испуштен или оштећен на неки други начин или ако не ради исправно. Не покушавајте сами поправити оштећени производ јер то може довести до електричног удара. Оштећени уређај увек окрећите на професионалну сервисну локацију да бисте га поправили. Све поправке могу обавити само овлашћени сервисери. Неправилно извршена поправка може проузроковати опасне ситуације за корисника.
11. Никада не стављајте производ на вруће или топле површине или у кухињске уређаје као што је електрична пећница или плински пламеник.
12. Никада не користите производ близу запаљивих материја.
13. Не дозволите да кабл виси преко ивице бројача.
14. Увек искључите уређај након употребе и пре чишћења.
15. Никад не користите овај уређај у близини воде, нпр .: Под тушем, у кади или изнад судопера напуњеног водом.
16. Ако користите уређај у купатилу након употребе, извуците утикач из утичнице, јер близина воде представља ризик, чак и ако је уређај искључен.
17. Не дозволите да уређај или струјни адаптер буду влажни. Ако уређај падне у воду, одмах извадите утикач или адаптер за напајање из утичнице. Ако се уређај напаја, не стављајте руке у воду. Уређај мора проверити квалификовани електричар пре поновног коришћења.



18. Не додирујте уређај или струјни адаптер мокрым рукама.
19. Уређај се мора искључити након сваке употребе.
20. Да би се осигурала додатна заштита, препоручује се уградити уређај за задржавање струје (РЦД) у струјни круг, са преосталом струјном снагом не већом од 30 мА. Обратите се професионалном електричару по овом питању.
21. Ако уређај користи адаптер за напајање, немојте га прекивати, јер то може изазвати опасан пораст температуре и може оштетити уређај. Увек прикључите кабл адаптера за напајање на уређај, а затим прикључите адаптер за напајање у утичницу за напајање.
22. Температура пуњења апарата за бријање не сме бити изнад 35 степени Целзијуса или испод 5 степени Целзијуса.
- 23 Само главу за бријање можете прати у води, а остали делови апарата за бријање се не могу уронити у воду. Будите пажљиви, топла вода може изазвати опекотине на вашим рукама (сл. 2)
24. За чишћење главе бријача немојте користити пешкир или папирне марамце, јер оне могу оштетити главу.

Опис уређаја:

1. Глава бријача 2. Дугме за отпуштање главе бријача 3. Прекидач за напајање 4. Вишенаменски дисплеј 5. Индикатор преосталог бријања 6. Индикатор пуњења 7. Индикатор чишћења
8. Индикатор закључавања путовања 9. Пул-уп тример 10. Клизни прекидач за исцачући тример 11. Кабл за пуњење 12. Четка за чишћење

Путна бртва

1. Притисните прекидач за напајање и држите га 3 секунде.
2. Након 3 секунде уређај ће престати да ради и појавиће се знак „Закључано“ (8).
3. За откључавање притисните и држите прекидач за напајање 3 секунде

ПУЊЕЊЕ БРИЈАЧА

Пре пуњења проверите да ли је апарат за бријање искључен. Пуњење траје око 1,5 сата. Апарат за бријање не може бити укључен у струјну утичницу дуже од 8 сати.

1. Повежите кабл пуњача са апаратом за бријање.
2. ЛЕД диода „пуњење“ (6) ће засветлети.
3. Након потпуног пуњења апарата за бријање, искључите пуњач из електричне утичнице, а затим извуците кабл из апарата за бријање.
4. Ако се батерија испразни током бријања, можете да пуните апарат за бријање неколико минута да бисте завршили бријање.

КОРИШЋЕЊЕ БРИЈАЧА, БРИЈАЊЕ

1. Укључите апарат за бријање помоћу дугмета за напајање (3) на кућишту.
2. Померајте главу бријача дуж коже, правећи равне и кружне покрете.
3. Након сваке употребе ставите заштитни поклопац за заштиту глава за бријање од механичких оштећења.

КОРИШЋЕЊЕ ТРИМЕРА, ТРИМИРАЊЕ

За обликовање зализака и бркова.

1. Померите клизни прекидач (10) на доле да отворите тример. Можете користити тример након што укључите уређај.

ЧИШЋЕЊЕ И ОДРЖАВАЊЕ

Често чишћење апарата за бријање обезбеђује боље резултате бријања.

Очистите главу и посуду за косу свакодневно.

1. Искључите апарат за бријање, извуците кабл за напајање.
2. Притисните дугме за отпуштање (2), склоп за бријање ће се отворити.
3. Сваких неколико бријања очистите ошишану косу са глава и посуде са причвршћеном четком.

Чишћење глава за бријање (сваких 6 месеци)

1. Отворите склоп за бријање (2), окрените браву у смеру супротном од казаљке на сату, уклоните сигурносни елемент и уклоните сечива.

2. Очистите сечива и поклопце помоћу приложене четке. Очистите само један сет сечива и поклопац по једном. Не мешајте сечива и поклопце. Ефикасан рад сваког сета може се обезбедити само тачним пристајањем ножева на поклопце.

Главе се могу испрати водом.

3. Након чишћења, ставите ножеве у поклопац и ставите сет у кућиште, пажећи на резове на ивици поклопаца. Уверите се да рез на ивици поклопаца одговара зубу на кућишту главе. Затим вратите сигурносни елемент и окрените браву у смеру казаљке на сату.
4. Затворите главу док не шкљоцне.

Чишћење тримера: Очистите тример након сваке употребе.

1. Искључите апарат за бријање, извуците кабл за напајање и извуците мали утикач из апарата за бријање.
2. Очистите тример помоћу приложене четке.
3. Сваких 6 месеци науљите зубе тримера машинским уљем.

Замена оштрице:

Замените главе за бријање сваке године да бисте обезбедили оптималан рад уређаја. Бријач има дугу издржљивост ако се користи у складу са упутствима. Оштећене или истрошене главе за бријање треба заменити само оригиналним главама за бријање.

1. Искључите апарат за бријање, извуците кабл за напајање и извуците мали утикач из апарата за бријање.
2. Отворите главе за бријање. Окрените браву у смеру супротном од казаљке на сату да бисте уклонили стара сечива и поклопце.
3. Ставите нове ножеве у поклопце. Уверите се да рез на ивици поклопаца сечива одговара зубу на кућишту главе. После замена окрените браву у смеру казаљке на сату.

ТЕХНИЧКИ ПОДАЦИ
пуњач напон : 5В 1А



За заштиту животне средине: молимо вас да одвојите картонске кутије и пластичне кесе и одложите их у одговарајуће канте за смеће. Коришћени уређај треба да буде испоручен на наменске сакупљачке тачке због оштрих компоненти, што може утицати на животну средину. Немојте одлагати овај уређај у заједничку корпу за отпатке.

Garantibetingelserne er forskellige, hvis enheden bruges til kommercielt formål.

1. For du bruger produktet, las venligst omhyggeligt og følg altid nedenstående anvisninger. Producenten er ikke ansvarlig for eventuelle skader på grund af misbrug.
2. Produktet må kun bruges indendørs. Brug ikke produktet til noget formål, der ikke er kompatibelt med dets anvendelse.
3. Appllicable spænding er 230V, ~ 50Hz. Af sikkerhedsmæssige grunde er det ikke hensigtsmæssigt at tilslutte flere enheder til et stikkontakt.
4. Vær forsigtig, når du bruger bånd rundt. Lad ikke børnene lege med produktet. Lad ikke børn eller personer, der ikke kender enheden, bruge den uden tilsyn.
5. ADVARSEL: Denne enhed kan bruges af børn over 8 år og personer med nedsat fysisk, sensorisk eller mental kapacitet eller personer uden erfaring eller kendskab til enheden, kun under tilsyn af en person, der er ansvarlig for deres sikkerhed, eller hvis de blev instrueret om sikker brug af enheden og er opmærksomme på de farer, der er forbundet med dens drift. Børn bør ikke lege med enheden. Rengøring og vedligeholdelse af apparatet bør ikke udføres af børn, medmindre de er over 8 år, og disse aktiviteter udføres under tilsyn.
6. Når du er færdig med at bruge produktet, skal du altid huske at tage stikket forsigtigt ud af stikkontakten, der holder stikket ud med hånden. Træk aldrig strømkablet !!!
7. Lad aldrig produktet forbinde til strømkilden uden tilsyn. Selv når brugen afbrydes i en kort periode, skal du slukke for det fra netværket, tag stikket ud af stikkontakten.
8. Sat aldrig strømkablet, stikket eller hele enheden i vandet. Udsat aldrig produktet under de atmosfæriske forhold som direkte sollys eller regn osv. Brug aldrig produktet under fugtige forhold.
9. Kontroller regelmæssigt strømkabletstilstanden. Hvis strømkablet er beskadiget, skal produktet drejes til et professionelt servicestæde, der skal udskiftes for at undgå farlige situationer.
10. Brug aldrig produktet med et beskadiget strømkabel, eller hvis det blev tabt eller beskadiget på nogen anden måde, eller hvis det ikke fungerer korrekt. Forsøg ikke at reparere det defekte produkt selv, da det kan føre til elektrisk stød. Skift altid den beskadigede enhed til et professionelt servicestæde for at reparere det. Alle reparationer kan kun udføres af autoriserede servicepersonale. Den reparation, der blev udført forkert, kan medføre farlige situationer for brugeren.
11. Sat aldrig produktet på eller tæt på de varme eller varme overflader eller kokkenudstyret som den elektriske ovn eller gasbrænderen.
12. Brug aldrig produktet tæt på brandbare stoffer.
13. Lad ikke ledningen hænge over kanten af ??talleren.
14. Tag altid stikket ud af stikkontakten efter brug og for rengøring.
15. Brug aldrig denne enhed tæt på vand, fx .: Under bad, i badetube eller over vask fyldt med.. vand.
16. Hvis du bruger enheden i badeværelset efter brug, skal du tage stikket ud af stikkontakten, fordi vand nærhed udgør risiko, selvom enheden er slukket.
17. Lad ikke enheden eller strømforsyningen være våd. Hvis enheden falder i vand, skal du straks tage stikket eller strømadapteren ud af stikkontakten. Hvis enheden er tilsluttet, må du ikke lagge hænder i vandet. Få enheden kontrolleret af en autoriseret elektriker, inden du bruger den igen.
18. Rør ikke ved enheden eller strømforsyningen med våde hænder.
19. Enheden skal slukke efter hver brug.
20. For at give yderligere beskyttelse anbefales det at installere reststrømmenheden (RCD) i strømkredslobet, med en reststrøm på højst 30 mA. Kontakt professionel elektriker i denne sag.
21. Hvis enheden bruger en strømadapter, må du ikke dække den, da det kan forårsage en



farlig temperaturstigning og kan beskadige enheden. Tilslut altid strømforsyningskabel til enheden, og tilslut derefter strømforsyningen til stikkontakten.

22. Shaverens ladetemperatur bør ikke være over 35 grader Celsius eller under 5 grader Celsius.

23 Kun barberhovedets hoved kan vaskes i vand, de andre dele af barbermaskinen kan ikke nedsænkes i vand. Pas på, varmt vand kan forårsage forbrændinger i dine hænder (fig. 2)

24. Brug ikke handklæde eller papirvæv til rengøring af barberhovedet, da de kan beskadige hovedet.

Enhedsbeskrivelse:

2. Udløserknop til barberhoved
3. Strømfafbryder
4. Multifunktionsdisplay
5. Indikator for resterende barbering
6. Opladningsindikator
7. Rengøringsindikator
8. Rejselåsindikator
9. Pup-up-trimmer
10. Skydekontakt til pop-up-trimmer
11. Ladekabel
12. Rengøringsbørste

Rejselås

1. Tryk på afbryderknappen og hold den nede i 3 sekunder.
2. Efter 3 sekunder stopper enheden med at fungere, og tegnet "Låst" (8) vises
3. For at låse op, tryk og hold Power Switch i 3 sekunder

BARBAROPLADNING

Før opladning skal du sikre dig, at barbermaskinen er slukket. Opladning tager cirka 1,5 time. Barbermaskinen kan ikke slutes til stikkontakten i mere end 8 timer.

1. Tilslut opladerkablet til barbermaskinen.
2. LED'en "oplader" (6) vil lyse.
3. Efter fuld opladning af barbermaskinen skal du tage opladeren ud af stikkontakten og derefter tage kablet ud af barbermaskinen.
4. Hvis batteriet er afladet under barberingen, kan du oplade barbermaskinen i et par minutter for at afslutte barberingen.

BRUG AF BARBERING, BARBERING

1. Tænd for barbermaskinen ved hjælp af Power-knappen (3) på huset.
2. Flyt barberhovedet langs huden, og lav lige såvel som cirkulære bevægelser.
3. Efter hver brug sættes beskyttelsesdækslet på for at beskytte skærene mod mekanisk beskadigelse.

BRUG AF TRIMMER, TRIMNING

Til bakkenbarter og overskægssformning.

1. Bevæg skydekontakten (10) nedad for at åbne trimmeren. Du kan bruge trimmeren efter at have tændt for enheden.

RENGØRING OG VEDLIGEHOLDELSE

Hyppig rengøring af barbermaskinen sikrer bedre barberingsresultater.

Rengør hovedet og hårbeholderen dagligt.

1. Sluk for barbermaskinen, tag strømkablet ud.
2. Tryk på udløserknappen (2), barberingsenheden åbnes.
3. Hvert par barberinger fejler det afklippede hår ud af hovederne og beholderen med påsat børste.

Rengøring af barberhoveder (hver 6. måned)

1. Åbn barberingsenheden (2), drej låsen mod uret, fjern sikringselementet, og fjern knivene.
2. Rengør knivene og dækslerne med den medfølgende børste. Rengør kun ét sæt kniv og dæksel pr. gang. Bland ikke knive og dæksler. Den effektive drift af hvert sæt kan kun sikres ved nøjagtig tilpasning af knive til dæksler. Hovederne kan skylles med vand.
3. Sæt knivene ind i dækslet efter rengøring, og anbring sættet i hylsteret, mens du holder øje med de styrende snit på dækslets kant. Sørg for, at snittet på dækslets kant passer til tanden på hovedhuset. Sæt derefter sikringselementet på igen og drej låsen med uret.
4. Luk hovedet, indtil det klikker.

Rengøring af trimmer: Rengør trimmeren efter hver brug.

1. Sluk for barbermaskinen, tag strømkablet ud, og tag det lille stik ud af barbermaskinen.
2. Rengør trimmeren med den medfølgende børste.
3. Smør trimmerens tænder hver 6. måned med maskinolie.

Udskiftning af knive:

Udskift skærene hvert år for at sikre optimal betjening af enheden. Barbermaskinen har lang holdbarhed, hvis den bruges i henhold til manualen. Beskadigede eller slidte skær bør kun udskiftes med originale skær.

1. Sluk for barbermaskinen, tag strømkablet ud, og tag det lille stik ud af barbermaskinen.
2. Åbn barberhovederne. Drej låsen mod uret for at fjerne gamle knive og dæksler.
3. Sæt nye knive i dækslerne. Sørg for, at snittet på klingedækslets kant passer til tanden på hovedhuset. Efter udskiftning drej låsen med uret.

TEKNISK DATA

Oplader spænding : 5V 1A



Af hensyn til miljøet. Venligst overfor papemballage til affaldspapir. Hold polyethylenposer (PE) i plastbeholderen. Slidt enhed skal returneres til det relevante punkt opbevaring, fordi det er farligt i enheden ingredienser kan udgøre en trussel for miljøet. Den elektriske enhed skal overleveres for at begrænse dens genanvendelse og brug. Hvis i enheden der er batterier, fjern dem og vende tilbage til punktet opbevares separat.

Умови гарантії відрізняються, якщо пристрій використовується в комерційних цілях.

1. Перед використанням виробу уважно прочитайте та завжди дотримуйтесь наведених нижче інструкцій. Виробник не несе відповідальності за будь-які збитки, спричинені будь-яким неправильним використанням.
2. Продукт використовується тільки в приміщенні. Не використовуйте виріб для будь-яких цілей, які не сумісні з його застосуванням.
3. Напруга приладу 230В, ~ 50Гц. З міркувань безпеки не варто підключати кілька пристроїв до однієї розетки.
4. Будьте обережні під час використання дітей. Не дозволяйте дітям грати з продуктом. Не дозволяйте дітям або людям, які не знають пристрій, використовувати його без нагляду.
5. **ПОПЕРЕДЖЕННЯ:** Цей пристрій може використовуватися дітьми старше 8 років та особами зі зниженими фізичними, сенсорними або розумовими можливостями або особами, які не мають досвіду або знань про пристрій, тільки під наглядом особи, відповідальної за їх безпеку, або якщо вони проінструктовані про безпечне використання пристрою і знають про небезпеки, пов'язані з його експлуатацією. Діти не повинні грати з пристроєм. Прибирання та обслуговування пристрою не повинні здійснюватися дітьми, якщо вони не досягли 8-річного віку, і ці заходи здійснюються під наглядом.
6. Після завершення використання виробу завжди пам'ятайте, що обережно вийміть вилку з розетки, що тримається за допомогою розетки. Ніколи не тягніть силовий кабель !!!
7. Ніколи не залишайте пристрій підключеним до джерела живлення без нагляду. Навіть у випадку короткочасного використання, вимкніть його з мережі, відключіть живлення.
8. Ніколи не кладіть кабель живлення, штепсель або весь пристрій у воду. Ніколи не піддавайте виріб атмосферним умовам, таким як пряме сонячне світло або дощ, тощо. Ніколи не використовуйте виріб у вологих умовах.
9. Періодично перевіряйте стан кабелю живлення. Якщо кабель живлення пошкоджено, виріб необхідно повернути у професійне місце для заміни, щоб уникнути небезпечних ситуацій.
10. Ніколи не використовуйте виріб із пошкодженим кабелем живлення або якщо він випав або пошкоджений іншим способом або якщо він не працює належним чином. Не намагайтеся самостійно відремонтувати несправний виріб, оскільки це може призвести до ураження електричним струмом. Завжди перевертайте пошкоджений пристрій у професійне місце для обслуговування. Всі ремонтні роботи можуть виконувати лише авторизовані спеціалісти служби технічного обслуговування. Неправильно виконаний ремонт може спричинити небезпечні ситуації для користувача.
11. Ніколи не кладіть виріб на гарячу або теплу поверхню, а також на прилади кухні, такі як електрична піч або газовий пальник.
12. Ніколи не використовуйте виріб поблизу горючих речовин.
13. Не дозволяйте шнуру повісити на край лічильника.
14. Завжди відключайте пристрій від мережі після використання та перед чищенням.
15. Ніколи не використовуйте цей пристрій поблизу води, наприклад: під душем, у ванні або над раковиною, заповненою водою.
16. При використанні пристрою у ванній кімнаті після використання витягніть штепсельну вилку з розетки, оскільки зближення з водою є небезпечним, навіть якщо пристрій вимкнено.
17. Не допускайте зволоження пристрою або адаптера живлення. Якщо пристрій



потрапляє у воду, негайно вийміть штепсель або адаптер живлення з розетки. Якщо пристрій живиться, не кладіть руки у воду. Перед повторним використанням пристрою перевірте кваліфікованого електрика.

18. Не торкайтеся пристрою або адаптера живлення мокрими руками.

19. Пристрій слід вимикати після кожного використання.

20. Для забезпечення додаткового захисту рекомендується встановити в силовому контурі пристрій відсікання струму (РЗД) з залишковим струмом не більше 30 мА.

Зверніться до професійного електрика з цього питання.

21. Якщо пристрій використовує адаптер живлення, не закривайте його, оскільки це може призвести до небезпечного підвищення температури і може призвести до пошкодження пристрою. Завжди підключайте кабель адаптера живлення до пристрою, а потім підключіть адаптер живлення до розетки.

22. Температура зарядки бритви не повинна бути вище 35 градусів Цельсія або нижче 5 градусів Цельсія.

23 Лише голову бритви можна мити у воді, інші частини бритви не можуть бути занурені у воду. Будьте обережні, гаряча вода може спричинити опіки ваших рук (мал. 2)

24. Для чищення голови бритви не використовуйте рушники або паперові тканини, оскільки вони можуть пошкодити голову.

Опис пристрою:

1. Головка бритви 2. Кнопка розблокування головки бритви 3. Перемикач живлення 4. Багатоцільовий дисплей
5. Індикатор залишку гоління 6. Індикатор заряджання 7. Індикатор очищення
8. Індикатор фіксатора транспортування 9. Тример Pop-up 10. Перемикач висувного тримера 11. Кабель для зарядки 12. Щітка для чищення

Дорожній замок

1. Натисніть і утримуйте кнопку живлення протягом 3 секунд.
2. Через 3 секунди пристрій припинить роботу і з'явиться напис «Заблоковано» (8).
3. Щоб розблокувати, натисніть і утримуйте перемикач живлення протягом 3 секунд

ЗАРЯДКА БРИТВИ

Перед заряджанням переконайтеся, що бритву вимкнено. Зарядка займає близько 1,5 години. Бритву не можна підключати до розетки більше ніж на 8 годин.

1. Під'єднайте кабель зарядного пристрою до бритви.
2. Світлодіод „заряджання“ (6) засвітиться.
3. Після повного заряджання бритви від'єднайте зарядний пристрій від розетки, а потім від'єднайте кабель від бритви.
4. Якщо акумулятор розрядився під час гоління, ви можете зарядити бритву протягом кількох хвилин, щоб завершити гоління.

КОРИСТУВАННЯ БРИТВОЮ, ГОЛІННЯ

1. Увімкніть бритву за допомогою кнопки живлення (3) на корпусі.
2. Рухайте головкою бритви вздовж шкіри, виконуючи прямі та кругові рухи.
3. Після кожного використання надягайте захисну кришку для захисту бритвених головок від механічних пошкоджень.

ВИКОРИСТАННЯ ТРИМЕРА, СТРИЖКА

Для формування бакенбардів і вусів.

1. Перемістіть перемикач (10) вниз, щоб відкрити тример. Ви можете використовувати тример після включення пристрою.

ЧИЩЕННЯ ТА ОБСЛУГОВУВАННЯ

Часте чищення бритви забезпечує кращі результати гоління.

Щодня очищайте голову та контейнер для волосся.

1. Вимкніть бритву, вийміть кабель живлення.
2. Натисніть кнопку фіксатора (2), бритвенний блок відкриється.
3. Кожні кілька голінь видаляйте різане волосся з голови та контейнера з доданою щіткою.

Очищення бритвених головок (кожні 6 місяців)

1. Відкрийте бритвенний вузол (2), поверніть фіксатор проти годинникової стрілки, зніміть фіксуючий елемент і зніміть леза.
2. Очистіть леза та кришки за допомогою доданої щітки. Очищайте лише один комплект леза та кришки за раз. Не змішуйте леза та кришки. Ефективну роботу кожного комплексу можна забезпечити лише за умови точної підгонки лопатей до кришок. Головки можна обполоснути водою.
3. Після очищення вставте леза в кришку та помістіть набір у коробку, спостерегаючи за напрямними вирізами на краю кришки. Потім знову встановіть фіксатор і поверніть замок за годинниковою стрілкою.
4. Закрийте головку до клацання.

Очищення тримера: очищуйте тример після кожного використання.

1. Вимкніть бритву, вийміть кабель живлення та вийміть маленьку вилку з бритви.
2. Очистіть тример за допомогою доданої щітки.
3. Кожні 6 місяців змащуйте зуби тримера машинним маслом.

Заміна леза:

Замінійте бритвені головки щороку, щоб забезпечити оптимальну роботу пристрою. Бритва має тривалий термін служби, якщо використовувати її відповідно до інструкції. Пошкоджені або зношені бритвені головки слід замінювати лише на оригінальні бритвені головки.

1. Вимкніть бритву, вийміть кабель живлення та вийміть маленьку вилку з бритви.

2. Відкрийте бритвені головки. Поверніть замок проти годинникової стрілки, щоб зняти старі леза та кришки.
3. Вставте нові леза в кришки. Переконайтеся, що розріз на краю кришки леза збігається з зубом на корпусі головки. Після заміна поверніть замок за годинниковою стрілкою.

ТЕХНІЧНІ ДАНІ

Зарядний пристрій напруга : 5В 1А



У інтересах навколишнього середовища.

Будь ласка, віддайте картонну упаковку в місце збору мукулатури. Політиленові мішки (PE) викинути в смітник для пластику. Відпрацьований пристрій повинен бути відправлений у відповідну точку зберігання, тому що в пристрої є небезпечні інгредієнти, які можуть становити загрозу навколишньому середовищу. Електричний пристрій потрібно повернути так, щоб обмежити його повторне використання. Якщо у пристрої є батарейки, то потрібно їх витягнути і віддати до відповідного пункту.

(CZ) ČESKY

Záruční podmínky se liší, pokud je přístroj používán pro komerční účely.

1. Před použitím výrobku si pozorně přečtete a dodržujte následující pokyny. Výrobce neodpovídá za škody způsobené nesprávným použitím.
2. Výrobek se smí používat pouze uvnitř. Nepoužívejte výrobek pro účely, které nejsou kompatibilní s jeho použitím.
3. Použitelné napětí je 230V, ~ 50Hz. Z bezpečnostních důvodů není vhodné připojit více zařízení do jedné zásuvky.
4. Buďte opatrní při používání kolem dětí. Nedovolte dětem, aby si s výrobkem hrály. Nedovolte, aby ji děti nebo osoby, které zařízení neznají, používaly bez dozoru.
5. VYSTRACHA: Toto zařízení mohou používat děti starší 8 let a osoby se sníženými fyzickými, smyslovými nebo duševními schopnostmi nebo osoby bez zkušeností nebo znalostí zařízení, pouze pod dohledem osoby odpovědné za jejich bezpečnost, nebo pokud byli poučeni o bezpečném používání zařízení a jsou si vědomi nebezpečí spojených s jeho provozem. Děti by se s přístrojem neměly hrát. Čištění a údržbu zařízení by neměly provádět děti, pokud nejsou starší 8 let a tyto činnosti jsou prováděny pod dozorem.
6. Po skončení používání vždy nezapomeňte opatrně vytáhnout zástrčku ze zásuvky a držte ji za ruku. Nikdy netahejte za napájecí kabel !!!
7. Nikdy nenechávejte výrobek připojen ke zdroji napájení bez dozoru. I když je použití na krátkou dobu přerušeno, vypněte jej ze sítě, odpojte napájení.
8. Nikdy nedávejte napájecí kabel, zástrčku ani celé zařízení do vody. Výrobek nikdy nevystavujte atmosférickým podmínkám, jako je přímé sluneční světlo nebo déšť atd. Nikdy výrobek nepoužívejte ve vlhkém prostředí.
9. Pravidelně kontrolujte stav napájecího kabelu. Pokud je napájecí kabel poškozen, měl by být výrobek převeden na profesionální servisní místo, které má být vyměněno, aby se zabránilo nebezpečným situacím.
10. Výrobek nikdy nepoužívejte s poškozeným napájecím kabelem nebo spadl nebo jinak poškodil, nebo pokud nefunguje správně. Nepokoušejte se opravit vadný výrobek sami, protože to může vést k úrazu elektrickým proudem. Poškozené zařízení vždy otočte na profesionální servisní pracoviště, abyste jej opravili. Veškeré opravy smí provádět pouze autorizovaný servis. Oprava, která byla provedena nesprávně, může způsobit nebezpečné situace pro uživatele.
11. Výrobek nikdy neumísťujte na horké nebo teplé povrchy nebo do blízkosti kuchyňských spotřebičů, jako je elektrická trouba nebo plynový hořák.
12. Výrobek nikdy nepoužívejte v blízkosti hořlavých látek.
13. Nenechávejte šňůru viset přes okraj pultu.
14. Po použití a před čištěním zařízení vždy odpojte ze zásuvky.
15. Nikdy nepoužívejte toto zařízení v blízkosti vody, např. : Pod sprchou, v lázni nebo nad umyvadlem naplněným vodou.
16. Při použití přístroje v koupelně po použití vytáhněte síťovou zástrčku ze zásuvky, protože

blízkost vody představuje riziko, i když je přístroj vypnutý.

17. Nedovolte, aby přístroj nebo napájecí adaptér navlhčily. Pokud přístroj spadne do vody, okamžitě vytáhněte síťovou zástrčku nebo napájecí adaptér ze zásuvky. Pokud je přístroj napájen, nedávejte ruce do vody. Před opětovným použitím nechte přístroj zkontrolovat kvalifikovaným elektrikářem.

18. Nedotýkejte se zařízení ani napájecího adaptéru mokřima rukama.

19. Přístroj musí být vypnut po každém použití.

20. Pro zajištění dodatečné ochrany je doporučeno instalovat do proudového obvodu zařízení s proudovým chráničem (RCD) se zbytkovým proudem nejvýše 30 mA. Obráťte se na odborníka v této záležitosti.

21. Pokud přístroj používá napájecí adaptér, nezakrývejte jej, protože by to mohlo způsobit nebezpečné zvýšení teploty a poškození zařízení. Kabel napájecího adaptéru vždy připojte k zařízení a připojte napájecí adaptér do zásuvky.

22. Teplota nabíjení holicího strojeku by neměla být vyšší než 35 stupňů Celsia nebo nižší než 5 stupňů Celsia.

23 Pouze vodu na holicí strojek lze umýt ve vodě, ostatní části holicího strojeku nelze ponořit do vody. Buďte opatrní, horká voda může způsobit popáleniny na ruku (obr. 2)

24. K čištění hlavy holicího strojeku nepoužívejte ručníky nebo papírové ubrousky, protože by mohly poškodit hlavu.

Popis zařízení:

1. Holicí hlava 2. Uvolňovací tlačítko holicí hlavy 3. Vypínač 4. Víceúčelový displej
5. Indikátor zbývajícího holení 6. Indikátor nabíjení 7. Indikátor čištění
8. Indikátor pojezdu 9. Zastříhovač 10. Posuvný spínač vyskakovacího zastříhovače 11. Nabíjecí kabel 12. Čisticí kartáč

Cestovní zámek

1. Stiskněte vypínač napájení a podržte jej po dobu 3 sekund.
2. Po 3 sekundách zařízení přestane fungovat a objeví se nápis „Zamčeno“ (8).
3. Pro odemknutí stiskněte a podržte Power Switc po dobu 3 sekund

NABÍJENÍ holicího strojeku

Před nabíjením se ujistěte, že je holicí strojek vypnutý. Nabíjení trvá cca 1,5 hodiny. Holicí strojek nelze zapojit do elektrické zásuvky déle než 8 hodin.

1. Připojte kabel nabíječky k holicímu strojeku.
2. Rozsvítí se LED „nabíjení“ (6).
3. Po úplném nabíjení holicího strojeku odpojte nabíječku ze zásuvky a poté odpojte kabel od holicího strojeku.
4. Pokud se během holení vybije baterie, můžete holicí strojek několik minut nabíjet, aby bylo holení dokončeno.

POUŽÍVÁNÍ HOLICÍHO HOLIKU, HOLENÍ

1. Zapněte holicí strojek pomocí tlačítka napájení (3) na krytu.
2. Pohybujte holicí hlavou podél pokožky a provádějte rovňé i kruhové pohyby.
3. Po každém použití nasadte ochranný kryt na ochranu holicích hlav před mechanickým poškozením.

POUŽITÍ TRIMRU, TRIMOVÁNÍ

Na kotlety a tvarování kníru.

1. Posunutím posuvného spínače (10) dolů otevřete zastříhovač. Zastříhovač můžete použít po zapnutí přístroje.

ČIŠTĚNÍ A ÚDRŽBA

Časté čištění holicího strojeku zajišťuje lepší výsledky holení.

Denně čistěte hlavu a nádobu na vlny.

1. Vypněte holicí strojek a odpojte napájecí kabel.
2. Stiskněte uvolňovací tlačítko (2), holicí sestava se otevře.
3. Každých pár holení vymette ostříhané chloupky z hlav a nádobky s připojeným kartáčkem.

Čištění holicích hlav (každých 6 měsíců)

1. Otevřete holicí sestavu (2), otočte zámek proti směru hodinových ručiček, vyjměte zajišťovací prvek a vyjměte břity.
2. Očistěte čepele a kryty pomocí přiloženého kartáče. Vycistěte vždy pouze jednu sadu čepele a krytu. Nemíchejte čepele a kryty.

Effektivní provoz každé sady může být zajištěn pouze přesným usazením nožů na kryty.

Hlavy lze oplachovat vodou.

3. Po vycištění vložte nože do krytu a vložte sadu do krytu, sledujte vodici řezu na okraji krytu . Ujistěte se, že řez na hraně krytu odpovídá zubu na krytu hlavy. Poté nasadte zpět zajišťovací prvek a otočte zámek ve směru hodinových ručiček.

4. Zavřete hlavu, dokud nezaklapne.

Čištění zastříhovače: Vycistěte zastříhovač po každém použití.

1. Vypněte holicí strojek, odpojte napájecí kabel a vytáhněte malou zástrčku z holicího strojeku.

2. Vycistěte zastříhovač pomocí přiloženého kartáčku .

3. Každých 6 měsíců naolejujte zuby zastříhovače strojním olejem.

Výměna čepele:

Holicí hlavy vyměňujte každý rok, abyste zajistili optimální provoz zařízení. Holicí strojek má dlouhou životnost, pokud je používán podle návodu. Poškozené nebo opotřebované holicí hlavy vyměňujte pouze za originální holicí hlavy.

1. Vypněte holicí strojek, odpojte napájecí kabel a vytáhněte malou zástrčku z holicího strojeku.
2. Otevřete holicí hlavy. Otočením zámku proti směru hodinových ručiček odstraňte staré nože a kryty.

3. Vložte nové čepele do krytů. Ujistěte se, že řez na hraně krytu kotouče odpovídá zubu na krytu hlavy. Po výměna, nahrazení otočte zámek ve směru hodinových ručiček .

TECHNICKÁ DATA
Nabíječka napětí : 5V 1A



Ochrana životního prostředí. Kartón odevzdejte do sběru. Polyetylénové sáčky (PE) vyhazujte do kontejneru na plasty. Vysloužilý přístroj odevzdejte do příslušného sběrného dvoru, protože některé části zařízení mohou představovat pro životní prostředí nebezpečí. Elektrický přístroj odevzdejte tak, aby se omezilo jeho opětovné používání. Pokud jsou v přístroji baterie, vyjměte je a odevzdejte do příslušného sběrného místa zvlášť. Přístroj nevyhazujte do popelnice ani kontejneru na směsný odpad!!

(GR) ΕΛΛΑΔΑ

Οι όροι εγγύησης είναι διαφορετικοί, εάν η συσκευή χρησιμοποιείται για εμπορικούς σκοπούς.

1. Πριν χρησιμοποιήσετε το προϊόν, διαβάστε προσεκτικά και ακολουθείτε πάντα τις παρακάτω οδηγίες. Ο κατασκευαστής δεν φέρει καμία ευθύνη για τυχόν ζημιές που οφείλονται σε κακή χρήση.

2. Το προϊόν πρέπει να χρησιμοποιείται μόνο σε εσωτερικούς χώρους. Μην χρησιμοποιείτε το προϊόν για οποιοδήποτε σκοπό που δεν είναι συμβατό με την εφαρμογή του.

3. Η κατάλληλη τάση είναι 230V, ~ 50Hz. Για λόγους ασφαλείας δεν είναι σκόπιμο να συνδέσετε πολλές συσκευές σε μια πρίζα.

4. Να είστε προσεκτικοί κατά τη χρήση γύρω από τα παιδιά. Μην αφήνετε τα παιδιά να παίζουν με το προϊόν. Μην αφήνετε παιδιά ή άτομα που δεν γνωρίζουν τη συσκευή να το χρησιμοποιούν χωρίς επίβλεψη.

5. ΠΡΟΕΙΔΟΠΟΙΗΣΗ: Αυτή η συσκευή μπορεί να χρησιμοποιηθεί από παιδιά ηλικίας άνω των 8 ετών και άτομα με μειωμένες σωματικές, αισθητηριακές ή διανοητικές ικανότητες ή άτομα χωρίς εμπειρία ή γνώση της συσκευής μόνο υπό την επίβλεψη ενός προσώπου υπεύθυνου για την ασφάλειά τους ή εάν είχαν ενημερωθεί για την ασφαλή χρήση της συσκευής και έχουν επίγνωση των κινδύνων που συνδέονται με τη λειτουργία της. Τα παιδιά δεν πρέπει να παίζουν με τη συσκευή. Ο καθαρισμός και η συντήρηση της συσκευής δεν πρέπει να πραγματοποιούνται από παιδιά, εκτός αν είναι άνω των 8 ετών και οι δραστηριότητες αυτές εκτελούνται υπό επίβλεψη.

6. Αφού ολοκληρώσετε τη χρήση του προϊόντος, θυμηθείτε να αφαιρέσετε απαλά το βύσμα από την πρίζα που κρατάει την πρίζα με το χέρι σας. Ποτέ μην τραβάτε το καλώδιο ρεύματος !!!

7. Μην αφήνετε ποτέ το προϊόν συνδεδεμένο στην πηγή ενέργειας χωρίς επίβλεψη. Ακόμη και όταν διακόπτεται η χρήση για μικρό χρονικό διάστημα, απενεργοποιήστε το από το δίκτυο, αποσυνδέστε το από την πρίζα.

8. Μη βάζετε ποτέ το καλώδιο ρεύματος, το βύσμα ή ολόκληρη τη συσκευή στο νερό. Μην εκθέτετε ποτέ το προϊόν στις ατμοσφαιρικές συνθήκες όπως το άμεσο ηλιακό φως ή τη βροχή κλπ. Μην χρησιμοποιείτε ποτέ το προϊόν σε υγρές συνθήκες.

9. Ελέγχετε περιοδικά την κατάσταση του καλωδίου τροφοδοσίας. Εάν το καλώδιο τροφοδοσίας έχει καταστραφεί, το προϊόν θα πρέπει να στραφεί σε μια επαγγελματική θέση για αντικατάσταση, προκειμένου να αποφευχθούν επικίνδυνες καταστάσεις.

10. Ποτέ μην χρησιμοποιείτε το προϊόν με φθαρμένο καλώδιο τροφοδοσίας ή εάν έχει πέσει ή έχει υποστεί ζημιά με οποιοδήποτε άλλο τρόπο ή εάν δεν λειτουργεί σωστά. Μην προσπαθήσετε να επιδιορθώσετε τον εαυτό σας, γιατί μπορεί να προκαλέσει ηλεκτροπληξία. Πάντοτε στρέφεται τη ζημιένη συσκευή σε μια επαγγελματική θέση σέρβις για να την επισκευάσετε. Όλες οι επισκευές μπορούν να γίνουν μόνο από εξουσιοδοτημένους τεχνικούς. Η επισκευή που έγινε εσφαλμένα μπορεί να προκαλέσει επικίνδυνες καταστάσεις για τον χρήστη.

11. Ποτέ μην τοποθετείτε το προϊόν πάνω ή κοντά στις ζεστές ή θερμές επιφάνειες ή στις συσκευές κουζίνας όπως ο ηλεκτρικός φούρνος ή ο καυστήρας αερίου.

12. Ποτέ μην χρησιμοποιείτε το προϊόν κοντά σε καύσιμα.

13. Μην αφήνετε το καλώδιο να κρέμεται πάνω από το άκρο του μετρητή.

14. Να αποσυνδέετε πάντα τη συσκευή μετά τη χρήση και πριν από τον καθαρισμό.

15. Μην χρησιμοποιείτε ποτέ τη συσκευή αυτή κοντά στο νερό, π.χ. κάτω από τοντους, στη μπανιέρα ή πάνω από τον νεροχύτη γεμάτο με νερό.

16. Εάν χρησιμοποιείτε τη συσκευή στο μπάνιο μετά τη χρήση, αφαιρέστε το φιλτράκι από την πρίζα, επειδή η εγγύτητα νερού παρουσιάζει κίνδυνο, ακόμα και αν η συσκευή είναι απενεργοποιημένη.

17. Μην επιτρέπετε τη βύθιση της συσκευής ή του τροφοδοτικού. Εάν η συσκευή πέσει στο νερό, αφαιρέστε αμέσως το βύσμα ή το μετασχηματιστή ρεύματος από την πρίζα. Εάν η συσκευή τροφοδοτείται, μην βάζετε τα χέρια στο νερό. Ελέγξτε τη συσκευή από τον εξειδικευμένο ηλεκτρολόγο πριν χρησιμοποιήσετε ξανά.

18. Μην αγγίζετε τη συσκευή ή το τροφοδοτικό με βρεγμένα χέρια.

19. Η συσκευή πρέπει να απενεργοποιείται μετά από κάθε χρήση.

20. Προκειμένου να παρασχεθεί πρόσθετη προστασία, συνιστάται η εγκατάσταση συσκευής ρεύματος υπολειμμάτων (RCD) στο κύκλωμα ισχύος, με υπολειμματική ονομαστική τιμή ρεύματος όχι μεγαλύτερη από 30 mA. Επικοινωνήστε με τον επαγγελματία ηλεκτρολόγο σε αυτό το θέμα.

21. Αν η συσκευή χρησιμοποιεί έναν προσαρμογέα ρεύματος, μην την καλύπτετε, επειδή αυτό μπορεί να προκαλέσει μια επικίνδυνη αύξηση της θερμοκρασίας και να προκαλέσει βλάβη στη συσκευή. Συνδέστε πάντα το καλώδιο του μετασχηματιστή στη συσκευή και, στη συνέχεια, συνδέστε το τροφοδοτικό στην πρίζα.

22. Η θερμοκρασία φόρτισης της ξυριστικής μηχανής δεν πρέπει να υπερβαίνει τους 35 βαθμούς Κελσίου ή τους 5 βαθμούς Κελσίου.

23. Μόνο η κεφαλή της ξυριστικής μηχανής μπορεί να πλυθεί με νερό, τα άλλα μέρη της ξυριστικής μηχανής δεν μπορούν να βυθιστούν στο νερό. Προσέξτε, το ζεστό νερό μπορεί να προκαλέσει εγκαύματα στα χέρια σας (εικ. 2)

24. Μην χρησιμοποιείτε πετσέτες ή χαρτομάντιλα για τον καθαρισμό της κεφαλής της ξυριστικής μηχανής, καθώς μπορεί να προκαλέσουν ζημιά στο κεφάλι.

Περιγραφή συσκευής:

1. Κεφαλή ξυριστικής μηχανής 2. Κουμπί απελευθέρωσης κεφαλής ξυριστικής μηχανής 3. Διακόπτης λειτουργίας 4. Οθόνη πολλαπλών χρήσεων

5. Υπολειπόμενη ένδειξη ξυρίσματος 6. Ένδειξη φόρτισης 7. Ένδειξη καθαρισμού

8. Ένδειξη κλειδώματος ταξιδιού 9. Φαλιδάκι για κουτάβια 10. Συρμόνος διακόπτης για αναδυόμενο τρίμερ 11. Καλώδιο φόρτισης 12. Βούρτσα καθαρισμού

Κλειδαριά ταξιδιού

1. Πατήστε το διακόπτη λειτουργίας και κρατήστε πατημένο για 3 δευτερόλεπτα.

2. Μετά από 3 δευτερόλεπτα η συσκευή θα σταματήσει να λειτουργεί και θα εμφανιστεί το σύμβολο "Κλειδωμένο" (8).

3. Για να ξεκλειδώσετε, πατήστε και κρατήστε πατημένο το Power Switch για 3 δευτερόλεπτα

ΦΟΡΤΙΣΗ ΞΥΡΙΣΤΙΚΗΣ

Πριν τη φόρτιση, βεβαιωθείτε ότι η ξυριστική μηχανή είναι απενεργοποιημένη. Η φόρτιση διαρκεί περίπου 1,5 ώρα. Η ξυριστική μηχανή δεν μπορεί να συνδεθεί στην πρίζα για περισσότερο από 8 ώρες.

1. Συνδέστε το καλώδιο του φορτιστή στην ξυριστική μηχανή.

2. Η ενδεικτική λυχνία «φόρτισης» (6) θα ανάψει.

3. Μετά την πλήρη φόρτιση της ξυριστικής μηχανής, αποσυνδέστε το φορτιστή από την πρίζα και, στη συνέχεια, αποσυνδέστε το καλώδιο από την ξυριστική μηχανή.

4. Εάν η μπαταρία αποφορτιστεί κατά το ξύρισμα, μπορείτε να φορτίσετε την ξυριστική μηχανή για μερικά λεπτά, προκειμένου να

τελειώσει το ξύρισμα.

ΧΡΗΣΗ ΞΥΡΙΣΤΗΣ, ΞΥΡΙΣΜΑ

1. Ενεργοποιήστε την ξυριστική μηχανή χρησιμοποιώντας το κουμπί λειτουργίας (3) στο περίβλημα.
2. Μετακινήστε την κεφαλή της ξυριστικής μηχανής κατά μήκος του δέρματος, κάνοντας ευθείες αλλά και κυκλικές κινήσεις.
3. Μετά από κάθε χρήση, τοποθετήστε το προστατευτικό κάλυμμα για προστασία των ξυριστικών κεφαλών από τη μηχανική βλάβη.

ΧΡΗΣΙΜΟΠΟΙΗΣΗ ΞΥΡΙΣΤΗΡΙΟΥ, TRIMM

Για φαβορίτες και σχήμα μουστάκι.

1. Μετακινήστε τον συρόμενο διακόπτη (10) προς τα κάτω για να ανοίξετε το τρίμερ. Μπορείτε να χρησιμοποιήσετε το τρίμερ μετά την ενεργοποίηση της συσκευής.

ΚΑΘΑΡΙΣΜΟΣ ΚΑΙ ΣΥΝΤΗΡΗΣΗ

Ο συχνός καθαρισμός της ξυριστικής μηχανής εξασφαλίζει καλύτερα αποτελέσματα ξυρίσματος.

Καθαρίζετε καθημερινά το δοχείο του κεφαλιού και των μαλλιών.

1. Απενεργοποιήστε την ξυριστική μηχανή, αποσυνδέστε το καλώδιο τροφοδοσίας.
2. Πιέστε το κουμπί απελευθέρωσης (2), η διάταξη ξυρίσματος θα ανοίξει.
3. Κάθε λίγα ξυρίσματα αφαιρούν τα κομμένα μαλλιά από τα κεφάλια και το δοχείο με συνδεδεμένη βούρτσα.

Καθαρισμός κεφαλών ξυριστικής μηχανής (κάθε 6 μήνες)

1. Ανοίξει τη διάταξη ξυρίσματος (2), γυρίστε την κλειδαριά αριστερόστροφα, αφαιρέστε το στοιχείο ασφάλισης και αφαιρέστε τις λεπίδες.
2. Καθαρίστε τις λεπίδες και τα καλύμματα χρησιμοποιώντας την προσαρτημένη βούρτσα. Καθαρίζετε μόνο ένα σετ λεπίδας και καλύμματος ανά φορά. Μην ανακατεύετε τις λεπίδες και τα καλύμματα. Η αποτελεσματική λειτουργία κάθε σετ μπορεί να εξασφαλιστεί μόνο με την ακριβή εφαρμογή των λεπίδων στα καλύμματα.

Οι κεφαλές μπορούν να ξεπλυθούν με νερό.

3. Μετά τον καθαρισμό, τοποθετήστε τις λεπίδες στο κάλυμμα και τοποθετήστε το σετ στο περίβλημα, προσέχοντας τις τομές οδήγησης στην άκρη του καλύμματος. Βεβαιωθείτε ότι η τομή στην άκρη του καλύμματος ταιριάζει με το δόντι στο περίβλημα της κεφαλής. Στη συνέχεια, τοποθετήστε ξανά το στοιχείο ασφάλισης και γυρίστε την κλειδαριά δεξιόστροφα.

4. Κλείστε το κεφάλι μέχρι να ασφαλίσει.

Καθαρισμός τρίμερ: Καθαρίζετε το τρίμερ μετά από κάθε χρήση.

1. Απενεργοποιήστε την ξυριστική μηχανή, αποσυνδέστε το καλώδιο τροφοδοσίας και απρυσνδέστε το μικρό βύσμα από την ξυριστική μηχανή.

2. Καθαρίστε το τρίμερ χρησιμοποιώντας την προσαρτημένη βούρτσα.

3. Κάθε 6 μήνες λαδώνουμε τα δόντια της κοπής με λάδι μηχανής.

Αντικατάσταση λεπίδας:

Αντικαταστήστε τις ξυριστικές κεφαλές κάθε χρόνο για να εξασφαλίσετε τη βέλτιστη λειτουργία της συσκευής. Η ξυριστική μηχανή έχει μεγάλη αντοχή εάν χρησιμοποιείται σύμφωνα με το εγχειρίδιο. Οι κατεστραμμένες ή φθαρμένες ξυριστικές κεφαλές πρέπει να αντικαθίστανται μόνο με γνήσιες ξυριστικές κεφαλές.

1. Απενεργοποιήστε την ξυριστική μηχανή, αποσυνδέστε το καλώδιο τροφοδοσίας και απρυσνδέστε το μικρό βύσμα από την ξυριστική μηχανή.

2. Ανοίξτε τις κεφαλές ξυριστικής μηχανής. Γυρίστε την κλειδαριά αριστερόστροφα για να αφαιρέσετε παλιές λεπίδες και καλύμματα.

3. Τοποθετήστε νέες λεπίδες σε καλύμματα. Βεβαιωθείτε ότι η τομή στην άκρη του καλύμματος της λεπίδας ταιριάζει με το δόντι στο περίβλημα της κεφαλής. Μετά αντικατάσταση γυρίστε την κλειδαριά δεξιόστροφα .

ΤΕΧΝΙΚΑ ΔΕΔΟΜΕΝΑ

Φορτιστής τάση : 5V 1A

 φροντίζουμε το φυσικό περιβάλλον. Παρακαλούμε να πετάτε τις συσκευασίες από χαρτόνι στον κάδο ανακύκλωσης απορριμμάτων χαρτιού. Τις σακούλες από πολυαιθυλένιο (PE), απορρίψτε τις στον κάδο ανακύκλωσης πλαστικών. Η φθαρμένη συσκευή πρέπει να απορρίπτεται στο κατάλληλο σημείο, εξαιτίας των επικίνδυνων στοιχείων που περιέχει και τα οποία μπορεί να αποτελέσουν απειλή για το περιβάλλον. Η ηλεκτρική συσκευή πρέπει να απορρίπτεται με τέτοιο τρόπο ώστε να περιοριστεί η επαναχρησιμοποίηση της. Εάν στη συσκευή βρίσκονται μπαταρίες, αυτές πρέπει να αφαιρεθούν και να πεταχθούν σε ξεχωριστό κάδο.

(SV) SVENSKA

Garantivillkoren är olika, om enheten används för kommersiellt ändamal.

1. Innan du använder produkten läs noggrant och följ alltid följande instruktioner. Tillverkaren ansvarar inte för skador på grund av felaktig användning.
2. Produkten får endast användas inomhus. Använd inte produkten för något ändamal som inte är kompatibelt med dess tillämpning.
3. Appliacable spänningen är 230V, ~ 50Hz. Av säkerhetsskäl är det inte lämpligt att ansluta flera enheter till ett vägguttag.
4. Var försiktig när du använder barn runt. Lat inte barnen leka med produkten. Lat inte barn eller personer som inte känner till enheten använda den utan tillsyn.
5. VARNING: Den här enheten kan användas av barn över 8 ar och personer med nedsatt fysisk, sensorisk eller mental förmåga, eller personer utan erfarenhet eller kunskap om enheten, endast under överinseende av en person som ansvarar för deras säkerhet, eller om de fick instruktioner om säker användning av enheten och är medvetna om de faror som är

förknippade med dess funktion. Barn ska inte leka med enheten. Rengöring och underhall av apparaten ska inte utföras av barn, savida de inte är över 8 ar och dessa aktiviteter utförs under tillsyn.

6. När du är färdig med att använda produkten, kom ihag att försiktigt ta bort kontakten från uttaget som haller uttaget med handen. Dra aldrig strömkabeln !!!

7. Lämna aldrig produkten ansluten till strömkällan utan tillsyn. Aven om användningen avbryts under en kort stund, stäng av den från nätverket, koppla ur strömmen.

8. Placera aldrig strömkabeln, kontakten eller hela enheten i vattnet. Utsätt aldrig produkten för atmosfäriska förhållanden som direkt solljus eller regn etc. Använd aldrig produkten under fuktiga förhållanden.

9. Kontrollera regelbundet strömkabelns tillstånd. Om strömkabeln är skadad ska produkten vändas till en professionell serviceplats som ska bytas ut för att undvika farliga situationer.

10. Använd aldrig produkten med en skadad strömkabel eller om den tappades eller skadades på något annat sätt eller om det inte fungerar ordentligt. Försök inte reparera den defekta produkten själv eftersom det kan leda till elektrisk stöt. Vänd alltid den skadade enheten till en professionell serviceplats för att reparera den. Alla reparationer kan endast utföras av auktoriserade servicepersonal. Den reparation som gjordes felaktigt kan orsaka farliga situationer för användaren.

11. Placera aldrig produkten på eller nära de varma eller varma ytorna eller köksutrustning som den elektriska ugnen eller gasbrännaren.

12. Använd aldrig produkten nära brännbara ämnen.

13. Lat inte sladden hänga över kanten av räknaren.

14. Koppla alltid ur kontakten efter användning och före rengöring.

15. Använd aldrig denna apparat nära vatten, t ex: Under dusch, i badtunnel eller ovanför diskbänken fylld med vatten.

16. Om du använder enheten i badrummet efter användning ska du ta ur strömkontakten från uttaget, eftersom vatten närhet utgör risk, även om enheten är avstängd.

17. Lat inte enheten eller nätadaptern vara vat. Om enheten faller i vatten ska du omedelbart ta ur strömkontakten eller nätadaptern ur uttaget. Om enheten är driven, lägg inte händerna i vattnet. Kontrollera att apparaten har kontrollerats av en behörig elektriker innan du använder den igen.

18. Rör inte enheten eller nätadaptern med vata händer.

19. Enheten måste stängas av efter varje användning.

20. För att ge ytterligare skydd rekommenderas att man installerar restströmsenhet (RCD) i strömkretsen, med återstående strömstyrka inte över 30 mA. Kontakta professionell elektriker i denna fraga.

21. Om enheten använder en nätadapter, täck inte den, eftersom det kan orsaka farlig temperaturökning och kan skada enheten. Anslut alltid strömkabeln till enheten och anslut sedan strömadaptern till vägguttaget.

22. Laddningstemperaturen för rakapparaten bör inte vara över 35 grader Celsius eller under 5 grader Celsius.

23. Bara rakapparatets huvud kan tvättas i vatten, och andra delar av rakapparaten kan inte nedsänkas i vatten. Var försiktig, hett vatten kan orsaka brännskador i händerna (bild 2)

24. Använd inte handduk eller pappersvävnader för rengöring av rakapparat, eftersom de kan skada huvudet.

Περιγραφή συσκευής:

1. Κεφαλή ξυριστικής μηχανής 2. Κομπί απελευθέρωσης κεφαλής ξυριστικής μηχανής 3. Διακόπτης λειτουργίας 4. Οθόνη πολλαπλών χρήσεων

5. Υπολειπόμενη ένδειξη ξυρίσματος 6. Ένδειξη φόρτισης 7. Ένδειξη καθαρισμού

8. Ένδειξη κλειδώματος ταξιδιού 9. Ψαλιδάκι για κουτάβια 10. Συρόμενος διακόπτης για αναδυόμενο τρίμερ 11. Καλώδιο φόρτισης 12.

Βούρτσα καθαρισμού

Κλειδαριά ταξιδιού

1. Πατήστε το διακόπτη λειτουργίας και κρατήστε πατημένο για 3 δευτερόλεπτα.

2. Μετά από 3 δευτερόλεπτα η συσκευή θα σταματήσει να λειτουργεί και θα εμφανιστεί το σύμβολο "Κλειδωμένο" (8).

3. Για να ξεκλειδώσετε, πατήστε και κρατήστε πατημένο το Power Switch για 3 δευτερόλεπτα

ΦΟΡΤΙΣΗ ΞΥΡΙΣΤΙΚΗΣ

Πριν τη φόρτιση, βεβαιωθείτε ότι η ξυριστική μηχανή είναι απενεργοποιημένη. Η φόρτιση διαρκεί περίπου 1,5 ώρες. Η ξυριστική μηχανή δεν μπορεί να συνδεθεί στην πρίζα για περισσότερο από 8 ώρες.

1. Συνδέστε το καλώδιο του φορτιστή στην ξυριστική μηχανή.
2. Η ενδεικτική λυχνία «φόρτισης» (6) θα ανάψει.
3. Μετά την πλήρη φόρτιση της ξυριστικής μηχανής, αποσυνδέστε από την πρίζα και, στη συνέχεια, αποσυνδέστε το καλώδιο από την ξυριστική μηχανή.
4. Εάν η μπαταρία αποφορτιστεί κατά το ξύρισμα, μπορείτε να φορτίσετε την ξυριστική μηχανή για μερικά λεπτά, προκειμένου να τελειώσετε το ξύρισμα.

ΧΡΗΣΗ ΞΥΡΙΣΤΗΣ, ΞΥΡΙΣΜΑ

1. Ενεργοποιήστε την ξυριστική μηχανή χρησιμοποιώντας το κουμπί λειτουργίας (3) στο περίβλημα.
2. Μετακινήστε την κεφαλή της ξυριστικής μηχανής κατά μήκος του δέρματος, κάνοντας ευθείες αλλά και κυκλικές κινήσεις.
3. Μετά από κάθε χρήση, τοποθετήστε το προστατευτικό κάλυμμα για προστασία των ξυριστικών κεφαλών από τη μηχανική βλάβη.

ΧΡΗΣΙΜΟΠΟΙΗΣΗ ΞΥΡΙΣΤΗΡΙΟΥ, TRIMM

Για φαβορίτες και σχήμα μουστάκι.

1. Μετακινήστε τον σύρσιμο διακόπτη (10) προς τα κάτω για να ανοίξετε το τρίμερ. Μπορείτε να χρησιμοποιήσετε το τρίμερ μετά την ενεργοποίηση της συσκευής.

ΚΑΘΑΡΙΣΜΟΣ ΚΑΙ ΣΥΝΤΗΡΗΣΗ

Ο συχνός καθαρισμός της ξυριστικής μηχανής εξασφαλίζει καλύτερα αποτελέσματα ξυρίσματος.

Καθαρίζετε καθημερινά το δοχείο του κεφαλιού και των μαλλιών.

1. Απενεργοποιήστε την ξυριστική μηχανή, αποσυνδέστε το καλώδιο τροφοδοσίας.
2. Πιέστε το κουμπί απελευθέρωσης (2), γυρίστε την κλειδαριά αριστερόστροφα, αφαιρέστε το στοιχείο ασφάλισης και αφαιρέστε τις λεπίδες.
3. Κάθε λίγα ξυρίσματα αφαιρούν τα κομμένα μαλλιά από τα κεφάλια και το δοχείο με συνδεδεμένη βούρτσα.

Καθαρισμός κεφαλών ξυριστικής μηχανής (κάθε 6 μήνες)

1. Ανοίξτε τη διάταξη ξυρίσματος (2), γυρίστε την κλειδαριά αριστερόστροφα, αφαιρέστε το στοιχείο ασφάλισης και αφαιρέστε τις λεπίδες.
2. Καθαρίστε τις λεπίδες και τα καλύμματα χρησιμοποιώντας την προσαρτημένη βούρτσα. Καθαρίζετε μόνο ένα σετ λεπίδας και καλύμματος ανά φορά. Μην ανακατεύετε τις λεπίδες και τα καλύμματα. Η αποτελεσματική λειτουργία κάθε σετ μπορεί να εξασφαλιστεί μόνο με την ακριβή εφαρμογή των λεπίδων στα καλύμματα.

Οι κεφαλές μπορούν να ξεπλυθούν με νερό.

3. Μετά τον καθαρισμό, τοποθετήστε τις λεπίδες στο κάλυμμα και τοποθετήστε το σετ στο περίβλημα, προσέχοντας τις τομές οδήγησης στην άκρη του καλύμματος. Βεβαιωθείτε ότι η τομή στην άκρη του καλύμματος ταιριάζει με το δόντι στο περίβλημα της κεφαλής. Στη συνέχεια, τοποθετήστε ξανά το στοιχείο ασφάλισης και γυρίστε την κλειδαριά δεξιόστροφα.

4. Κλείστε το κεφάλι μέχρι να ασφαλίσει.

Καθαρισμός τρίμερ: Καθαρίζετε το τρίμερ μετά από κάθε χρήση.

1. Απενεργοποιήστε την ξυριστική μηχανή, αποσυνδέστε το καλώδιο τροφοδοσίας και αποσυνδέστε το μικρό βύσμα από την ξυριστική μηχανή.

2. Καθαρίστε το τρίμερ χρησιμοποιώντας την προσαρτημένη βούρτσα.

3. Κάθε 6 μήνες λαδώουμε τα δόντια της κοπής με λάδι μηχανής.

Αντικατάσταση λεπίδας:

Αντικαταστήστε τις ξυριστικές κεφαλές κάθε χρόνο για να εξασφαλίσετε τη βέλτιστη λειτουργία της συσκευής. Η ξυριστική μηχανή έχει μεγάλη αντοχή εάν χρησιμοποιείται σύμφωνα με το εγχειρίδιο. Οι κατεστραμμένες ή φθαρμένες ξυριστικές κεφαλές πρέπει να αντικαθίστανται μόνο με γνήσιες ξυριστικές κεφαλές.

1. Απενεργοποιήστε την ξυριστική μηχανή, αποσυνδέστε το καλώδιο τροφοδοσίας και αποσυνδέστε το μικρό βύσμα από την ξυριστική μηχανή.

2. Ανοίξτε τις κεφαλές ξυριστικής μηχανής. Γυρίστε την κλειδαριά αριστερόστροφα για να αφαιρέσετε παλιές λεπίδες και καλύμματα.

3. Τοποθετήστε νέες λεπίδες σε καλύμματα. Βεβαιωθείτε ότι η τομή στην άκρη του καλύμματος της λεπίδας ταιριάζει με το δόντι στο περίβλημα της κεφαλής. Μετά αντικατάσταση γυρίστε την κλειδαριά δεξιόστροφα.

ΤΕΧΝΙΚΑ ΔΕΔΟΜΕΝΑ

Φορτιστής τάση : 5V 1A



Vi sköter om miljön. Överlämna förpackningar i kartong till pappersavfall. Polyetylensäckar (PE) slängs i avfallsbehållare för plast. Man bör lämna en gammal apparat till en riktig återvinningscentral, eftersom farliga komponenter i apparaten kan orsaka fara till miljön. En elektrisk apparat bör lämnas för att minska förnyad användning av denna. Om apparaten innehåller batterier, bör man ta bort dem och lämna dem separat till återvinningscentraler.

(RU) РУССКИЙ

Условия гарантии отличаются, если устройство используется в коммерческих целях.

1. Перед использованием продукта, пожалуйста, внимательно прочитайте и всегда соблюдайте следующие инструкции. Производитель не несет ответственности за любой ущерб, вызванный неправильным использованием.
2. Продукт предназначен только для использования в помещении. Не используйте продукт для каких-либо целей, которые не совместимы с его применением.
3. Примененное напряжение составляет 230 В, ~ 50 Гц. В целях безопасности нецелесообразно подключать несколько устройств к одной розетке.
4. Пожалуйста, будьте осторожны при использовании вокруг детей. Не позволяйте детям играть с продуктом. Не позволяйте детям или людям, которые не знают устройство, использовать его без присмотра.
5. ПРЕДУПРЕЖДЕНИЕ. Данное устройство может использоваться детьми старше 8 лет и лицами с ограниченными физическими, сенсорными или умственными способностями или лицами, не имеющими опыта или знаний об устройстве, только под

наблюдением лица, ответственного за их безопасность, или если они были проинструктированы о безопасном использовании устройства и знают об опасностях, связанных с его эксплуатацией. Дети не должны играть с устройством. Чистка и техническое обслуживание устройства не должны выполняться детьми, за исключением случаев, когда им исполнилось 8 лет, и эти действия выполняются под наблюдением.

6. После того, как вы закончили пользоваться продуктом, всегда не забывайте аккуратно вынимать вилку из розетки, держащую розетку рукой. Никогда не тяните за кабель питания!

7. Никогда не оставляйте изделие подключенным к источнику питания без присмотра. Даже если использование на короткое время прерывается, отключите его от сети и отключите питание.

8. Никогда не кладите кабель питания, вилку или устройство в воду. Никогда не подвергайте изделие воздействию атмосферных условий, таких как прямой солнечный свет, дождь и т. Д. Никогда не используйте изделие во влажных условиях.

9. Периодически проверяйте состояние кабеля питания. Если кабель питания поврежден, изделие следует заменить в месте профессионального обслуживания для замены во избежание опасных ситуаций.

10. Никогда не используйте изделие с поврежденным кабелем питания, если оно упало или было повреждено каким-либо иным образом или оно работает неправильно. Не пытайтесь отремонтировать неисправное изделие самостоятельно, так как это может привести к поражению электрическим током. Всегда обращайтесь поврежденное устройство в место профессионального обслуживания, чтобы отремонтировать его. Все ремонтные работы могут быть выполнены только авторизованными специалистами по обслуживанию. Неправильный ремонт может привести к опасным ситуациям для пользователя.

11. Никогда не кладите изделие на горячие или теплые поверхности или кухонные приборы, такие как электрическая духовка или газовая горелка, или рядом с ними.

12. Никогда не используйте продукт вблизи горючих веществ.

13. Не позволяйте шнуру свисать с края стойки.

 14. Всегда отключайте устройство от сети после использования и перед чисткой.

15. Никогда не используйте это устройство рядом с водой, например: под душем, в ванной или над раковиной, наполненной водой.

16. При использовании устройства в ванной комнате после использования выньте вилку из розетки, так как близость к воде представляет опасность, даже если устройство выключено.

17. Не допускайте намокания устройства или адаптера питания. Если устройство упало в воду, немедленно выньте вилку или адаптер питания из розетки. Если устройство включено, не кладите руки в воду. Перед повторным использованием устройства проверьте его у квалифицированного электрика.

18. Не прикасайтесь к устройству или адаптеру питания мокрыми руками.

19. Устройство должно быть выключено после каждого использования.

20. Для обеспечения дополнительной защиты рекомендуется устанавливать в цепи питания устройство защитного отключения (УЗО) с номинальным током не более 30 мА. Свяжитесь с профессиональным электриком по этому вопросу.

21. Если в устройстве используется адаптер питания, не закрывайте его, так как это может привести к опасному повышению температуры и повредить устройство. Всегда подключайте кабель адаптера питания к устройству, а затем подключайте адаптер питания к розетке.

22. Температура зарядки бритвы не должна быть выше 35 градусов по Цельсию или ниже 5 градусов по Цельсию.

23. Только бритвенную головку можно мыть в воде, остальные части бритвы нельзя

погружать в воду. Будьте осторожны, горячая вода может вызвать ожоги рук (рис. 2)

24. Не используйте полотенце или бумажные салфетки для чистки бритвенной головки, так как они могут повредить головку.

Описание устройства:

1. Бритвенная головка
2. Кнопка освобождения бреющей головки
3. Выключатель питания
4. Многофункциональный дисплей
5. Индикатор оставшегося количества бритвы
6. Индикатор зарядки
7. Индикатор очистки
8. Индикатор блокировки хода
9. Выдвижной триммер
10. Слайдер для выдвижного триммера
11. Кабель для зарядки
12. Щетка для чистки

Дорожный замок

1. Нажмите выключатель питания и удерживайте его в течение 3 секунд.
2. Через 3 секунды устройство перестанет работать и появится надпись «Заблокировано» (8).
3. Чтобы разблокировать, нажмите и удерживайте кнопку питания в течение 3 секунд.

ЗАРЯДКА БРИТЫ

Перед зарядкой убедитесь, что бритва выключена. Зарядка занимает около 1,5 часов. Бритву нельзя включать в розетку более 8 часов.

1. Подключите кабель зарядного устройства к бритве.
2. Загорится светодиод «зарядка» (6).
3. После полной зарядки бритвы отключите зарядное устройство от розетки, затем отсоедините кабель от бритвы.
4. Если во время бритья аккумулятор разрядился, можно зарядить бритву пару минут, чтобы завершить бритье.

ИСПОЛЬЗОВАНИЕ БРИТЫ, БРИТЬЕ

1. Включите бритву с помощью кнопки питания (3) на корпусе.
2. Перемещайте бреющую головку по коже, совершая как прямые, так и круговые движения.
3. После каждого использования надевайте защитный чехол для защиты бритвенных головок от механических повреждений.

ИСПОЛЬЗОВАНИЕ ТРИММЕРА, ПОДРЕЗКА

Для оформления бакенбардов и усов.

1. Переместите ползунковый переключатель (10) вниз, чтобы открыть триммер. Вы можете использовать триммер после включения устройства.

ОЧИСТКА И ОБСЛУЖИВАНИЕ

Частая очистка бритвы обеспечивает лучшие результаты бритья.

Ежедневно очищайте головку и контейнер для волос.

1. Выключите бритву, отсоедините кабель питания.
2. Нажмите кнопку разблокировки (2), бреющий блок откроется.
3. Каждые несколько сеансов бритья выметайте срезанные волосы из головки и контейнера с помощью прилагаемой щетки.

Очистка бритвенных головок (каждые 6 месяцев)

1. Откройте бреющий блок (2), поверните фиксатор против часовой стрелки, снимите крепежный элемент и снимите лезвия.
2. Очистите лезвия и крышки с помощью прилагаемой щетки. Очищайте только один комплект лезвий и крышку за раз. Не перепутайте лезвия и крышки. Эффективную работу каждого комплекта можно обеспечить только при точном прилегании лезвий к крышкам.

Головы можно промывать водой.

3. После очистки вставьте лезвия в чехол и поместите набор в корпус, следя за направляющими прорезями на краю чехла.

Убедитесь, что срез на краю крышки совпадает с зубом на корпусе головки. Далее наденьте крепежный элемент обратно и поверните замок по часовой стрелке.

4. Закройте головку до щелчка.

Очистка триммера: Очищайте триммер после каждого использования.

1. Выключите бритву, отсоедините кабель питания и отсоедините небольшую вилку от бритвы.

2. Очистите триммер с помощью прилагаемой щетки.

3. Каждые 6 месяцев смазывайте зубья триммера машинным маслом.

Замена лезвия:

Ежегодно заменяйте бритвенные головки, чтобы обеспечить оптимальную работу устройства. Бритва прослужит долго, если пользоваться ею согласно инструкции. Поврежденные или изношенные бритвенные головки следует заменять только оригинальными бритвенными головками.

1. Выключите бритву, отсоедините кабель питания и отсоедините небольшую вилку от бритвы.

2. Откройте бритвенные головки. Поверните замок против часовой стрелки, чтобы снять старые лезвия и крышки.

3. Поместите новые лезвия в чехлы. Убедитесь, что срез на краю крышки лезвия совпадает с зубом на корпусе головки. После замены поверните замок по часовой стрелке .

ТЕХНИЧЕСКИЕ ДАННЫЕ

Зарядное устройство напряжение : 5 В 1 А



Заботясь об окружающей среде.. Упаковку из картона передайте, пожалуйста, на макулатуру. Полиэтиленовые мешки (PE) выкидывать в резервуар для пластмассы. Изношенное устройство надо передать в соответствующую точку хранения, так как находящиеся в устройстве опасные составляющие могут являться угрозой для окружающей среды. Электрическое устройство надо передать таким образом, чтобы ограничить его повторное употребление и использование. Если в устройстве находятся батареи, их надо вынуть и передать в точку хранения отдельно. Устройство не выкидывать в резервуар для коммунальных отходов!

شروط السلامة العامة. تعليمات مهمة حول سلامة الاستخدام

يرجى القراءة بعناية والاحتفاظ بها للرجوع إليها في المستقبل

تختلف شروط الضمان إذا تم استخدام الجهاز لأغراض تجارية

قبل استخدام المنتج ، يرجى القراءة بعناية والالتزام دائماً بالإرشادات التالية. الشركة المصنعة ليست مسؤولة عن أي أضرار ناتجة عن أي سوء استخدام

المنتج يستخدم فقط في الداخل. لا تستخدم المنتج لأي غرض لا يتوافق مع تطبيقه-2

أسباب تتعلق بالسلامة ، ليس من المناسب توصيل أجهزة متعددة. 50Hz ~ V الجهد المطبق هو 230. بمأخذ طاقة واحد

يرجى توخي الحذر عند استخدام حول الأطفال. لا تدع الأطفال يلعبون بالمنتج. لا تدع الأطفال أو 4. الأشخاص الذين لا يعرفون الجهاز لاستخدامه دون إشراف

تحذير: يمكن استخدام هذا الجهاز من قبل الأطفال الذين تزيد أعمارهم عن 8 سنوات والأشخاص الذين يعانون من ضعف القدرات البدنية أو الحسية أو العقلية ، أو الأشخاص الذين ليس لديهم خبرة أو معرفة

بالجهاز ، فقط تحت إشراف شخص مسؤول عن سلامتهم ، أو إذا تم إرشادهم بشأن الاستخدام الآمن للجهاز وكانوا على دراية بالمخاطر المرتبطة بتشغيله. يجب ألا يلعب الأطفال بالجهاز. لا ينبغي أن يقوم

الأطفال بتنظيف الجهاز وصيانته ما لم يتجاوزوا 8 سنوات من العمر ويتم تنفيذ هذه الأنشطة تحت إشراف بعد الانتهاء من استخدام المنتج ، تذكر دائماً إزالة القابس برفق من مأخذ التيار الكهربائي الذي يمكك 6.

!!! المنفذ بيدك. لا تسحب كابل الطاقة أبداً

لا تترك المنتج متصلاً بمصدر الطاقة بدون إشراف. حتى عند انقطاع الاستخدام لفترة قصيرة ، قم 7. بإيقاف تشغيله من الشبكة ، وافصل الطاقة

لا تضع كبل الطاقة أو القابس أو الجهاز بأكمله في الماء مطلقاً. لا تعرض المنتج أبداً للظروف الجوية 8. مثل ضوء الشمس المباشر أو المطر ، إلخ. لا تستخدم المنتج أبداً في الظروف الرطبة

افحص حالة كبل الطاقة بشكل دوري. في حالة تلف كبل الطاقة ، يجب تحويل المنتج إلى موقع خدمة 9. احترافي لاستبداله لتجنب المواقف الخطرة

لا تستخدم المنتج مطلقاً مع كبل طاقة تالف أو في حالة سقوطه أو تلفه بأي طريقة أخرى أو إذا كان لا 10. يعمل بشكل صحيح. لا تحاول إصلاح المنتج المعيب بنفسك لأنه قد يؤدي إلى حدوث صدمة كهربائية. قم

دائماً بتحويل الجهاز التالف إلى موقع خدمة احترافي لإصلاحه. لا يمكن إجراء جميع الإصلاحات إلا بواسطة متخصصي الخدمة المعتمدين. يمكن أن يتسبب الإصلاح الذي تم بشكل غير صحيح في حدوث

مواقف خطيرة للمستخدم

لا تضع المنتج على أو بالقرب من الأسطح الساخنة أو الدافئة أو أدوات المطبخ مثل الفرن الكهربائي 11. أو الموقد الغازي

لا تستخدم المنتج بالقرب من المواد القابلة للاحتراق 12.

لا تدع السلك يتدلى على حافة العداد 13.

افصل الجهاز دائماً عن الكهرباء بعد الاستخدام وقبل التنظيف 14.

لا تستخدم أبداً هذا الجهاز بالقرب من الماء ، على سبيل المثال: تحت الدش أو في حوض الاستحمام 15. أو فوق حوض مملوء بالماء

في حالة استخدام الجهاز في الحمام بعد الاستخدام ، قم بإزالة قابس الطاقة من المقبس ، لأن قرب 16. الماء يمثل خطراً ، حتى إذا تم إيقاف تشغيل الجهاز

لا تسمح للجهاز أو محول الطاقة للبلل. إذا سقط الجهاز في الماء ، فقم على الفور بإزالة قابس الطاقة 17. أو محول الطاقة من المقبس. إذا كان الجهاز يعمل بالطاقة ، فلا تضع يديك في الماء. قم بفحص الجهاز

بواسطة كهربائي مؤهل قبل استخدامه مرة أخرى

لا تلمس الجهاز أو محول الطاقة ويداك مبتلتان 18.



يجب إيقاف تشغيل الجهاز بعد كل استخدام 19.

في دائرة الطاقة ، مع معدل (RCD) من أجل توفير حماية إضافية ، يوصى بتركيب جهاز بقايا التيار 20. تيار متبقي لا يزيد عن 30 مللي أمبير. اتصل بفني كهربائي محترف في هذا الشأن

إذا كان الجهاز يستخدم محول طاقة ، فلا تغطيه ، لأن ذلك قد يتسبب في ارتفاع خطير في درجة 21. الحرارة ويمكن أن يتلف الجهاز. قم دائماً بتوصيل كابل محول الطاقة بالجهاز ، ثم قم بتوصيل محول الطاقة بمقبس الطاقة.

يجب ألا تزيد درجة حرارة شحن ماكينة الحلاقة عن 35 درجة مئوية أو أقل من 5 درجات مئوية 22. يمكن غسل رأس ماكينة الحلاقة فقط في الماء ، ولا يمكن غمر الأجزاء الأخرى من ماكينة الحلاقة في 23 (الماء. كن حذراً ، فقد يتسبب الماء الساخن في حروق في يديك (الشكل 2) لا تستخدم المناشف أو المناديل الورقية لتنظيف رأس ماكينة الحلاقة ، لأنها يمكن أن تلحق الضرر 24. بالرأس.

وصفوصف الجهاز

1. شاشة متعددة الأغراض
4. مفتاح الطاقة
3. زر تحرير رأس ماكينة الحلاقة
2. رأس ماكينة الحلاقة
6. مؤشر الشحن
7. مؤشر التنظيف
10. Pup-up أداة تشذيب
9. مؤشر قفل السفر
8. فرشاة تنظيف
12. كابل شحن
11. مفتاح منزلق لأداة التشذيب المنبثقة

قفل السفر

1. ثوان 3 اضغط على مفتاح الطاقة واستمر في الضغط لمدة
- (8) "ثواني سيتوقف الجهاز عن العمل وستظهر علامة "مقفل 3 بعد
- ثوان 3 لإلغاء القفل، اضغط مع الاستمرار على مفتاح الطاقة لمدة 3.

شحن ماكينة الحلاقة

قبل الشحن، تأكد من إيقاف تشغيل ماكينة الحلاقة. يستغرق الشحن حوالي 5، 1 ساعة. لا يمكن توصيل ماكينة الحلاقة بمقبس الطاقة لمدة تزيد عن 8 ساعات.

1. قم بتوصيل كابل الشاحن بألة الحلاقة
- (6) "الشحن" LED سوف يضيء مصباح
3. بعد شحن ماكينة الحلاقة بالكامل، فصل الشاحن من مقبس الطاقة، ثم فصل الكابل من ماكينة الحلاقة
4. إذا فرغت البطارية أثناء الحلاقة، يمكنك شحن ماكينة الحلاقة لبضع دقائق لإنهاء الحلاقة

استخدام ماكينة الحلاقة والحلاقة

1. الموجود على الهيكل (3) قم بتشغيل ماكينة الحلاقة باستخدام زر الطاقة
2. حرك رأس ماكينة الحلاقة على طول الجلد، بحركات مستقيمة ودائرية
3. بعد كل استخدام، ضع الغطاء الواقي لحماية رؤوس الحلاقة من التلف الميكانيكي

استخدام أداة التشذيب والتشذيب

لتشكيل السوالمف والشارب

1. إلى الأسفل لفتح أداة التشذيب. يمكنك استخدام أداة التشذيب بعد تشغيل الجهاز (10) حرك المفتاح المنزلق

التنظيف والصيانة

يضمن التنظيف المتكرر لآلة الحلاقة نتائج حلاقة أفضل

تنظيف حاوية الرأس والشعر يوميا

1. قم بإيقاف تشغيل ماكينة الحلاقة، وافصل كابل الطاقة
- (2) وضغط على زر التحرير
3. كل بضعة عمليات حلاقة، قم بإزالة الشعر المقطوع من الرؤوس وحافظ على الفرشاة المرفقة
- (تنظيف رؤوس ماكينة الحلاقة (كل 6 أشهر)
1. وأدر القفل عكس اتجاه عقارب الساعة، وأزل عنصر التثبيت، وأزل الشفرات (2) افتح مجموعة الحلاقة

2. قم بتنظيف الشفرات والأغطية باستخدام الفرشاة المرفقة. قم بتنظيف مجموعة واحدة فقط من الشفرات والغطاء في كل مرة. لا تخلط الشفرات والأغطية. لا يمكن ضمان التشغيل الفعال لكل مجموعة إلا من خلال التوافق الدقيق للشفرات مع الأغطية يمكن شطف الرؤوس بالماء.
3. بعد التنظيف، ضع الشفرات في الغطاء ثم ضع المجموعة في الغلاف، مع مراقبة القطع التوجيهية على حافة الغطاء. تأكد من أن القطع الموجود على حافة الغطاء يتطابق مع السن الموجود على غطاء الرأس. بعد ذلك، أعد تشغيل عنصر التثبيت وأدر القفل في اتجاه عقارب الساعة.

4. أغلق الرأس حتى ينغلق.

تنظيف ماكينة التشذيب: قم بتنظيف ماكينة التشذيب بعد كل استخدام

1. قم بإيقاف تشغيل ماكينة الحلاقة، وافصل كابل الطاقة، ثم افصل القابس الصغير من ماكينة الحلاقة.
2. قم بتنظيف أداة التشذيب باستخدام الفرشاة المرفقة.
3. أشهر قم بتزييت أسنان التشذيب بزيت الآلة 6 كل.

استبدال الشفرة

استبدل رؤوس الحلاقة كل عام لضمان التشغيل الأمثل للجهاز. تتمتع ماكينة الحلاقة بمتانة طويلة إذا تم استخدامها وفقاً للدليل. يجب استبدال رؤوس الحلاقة التالفة أو البالية برؤوس الحلاقة الأصلية فقط.

1. قم بإيقاف تشغيل ماكينة الحلاقة، وافصل كابل الطاقة، ثم افصل القابس الصغير من ماكينة الحلاقة.
2. افتح رؤوس ماكينة الحلاقة. أدر القفل عكس اتجاه عقارب الساعة لإزالة الشفرات والأغطية القديمة.

3. ضع شفرات جديدة في الأغطية. تأكد من أن القطع الموجود على حافة غطاء الشفرة يتطابق مع السن الموجود على غطاء الرأس. بعد استبدال أدر القفل في اتجاه عقارب الساعة .

معلومات تقنية

شاحن الجهد : ٥ فولت ١ أمبير

يرجى نقل عبوات الورق المقوى إلى نفايات الورق. اسكب أكياس البولي إيثيلين في الحاوية البلاستيكية يجب إعادة الجهاز البالي إلى نقطة تخزين مناسبة لأنه خطير في الجهاز قد تشكل المكونات تهديداً للبيئة. يجب تسليم الجهاز الكهربائي للحد فليك وإخراجها وإعطائها إلى النقطة المخزنة بشكل منفصل، إعادة استخدامها واستخدامها. إذا كان هناك بطاريات في الجهاز



Общи условия на безопасност. Важни инструкции за безопасност на употребата

Моля, прочетете внимателно и продължете за бъдещи справки

Гаранционните условия са различни, ако устройството се използва за търговска цел.

1. Преди да използвате продукта, моля, прочетете внимателно и винаги отговаряйте на следните инструкции. Производителят не носи отговорност за обезщетения поради злоупотреба.

2. Продуктът се използва само на закрито. Не използвайте продукта за всякакви цели, които не са съвместими с нейното приложение.

3. Възстановяното напрежение е 230V, ~ 50Hz. От съображения за безопасност не е подходящо да свържете няколко устройства с един електрически контакт.

4. Моля, бъдете внимателни, когато използвате около деца. Не позволявайте на децата да играят с продукта. Не позволявайте на децата или хората, които не познават устройството, за да го използват без надзор.

5. **ПРЕДУПРЕЖДЕНИЕ:** Това устройство може да се използва от деца над 8 години и лица с намалени физически, сетивни или умствени способности или лица без опит или познания на устройството, само под надзора на лице, което отговаря за тяхната безопасност, или. \ Т Ако са били инструктирани за безопасното използване на устройството и са наясно с опасностите, свързани с нейната работа. Децата не трябва да играят с устройството. Почистването и поддръжката на устройството не трябва да се извършва от деца, освен ако не са над 8 години и тези дейности се извършват под надзора.

6. След като приключите с използването на продукта, винаги не забравяйте, че внимателно извадете щепсела от контакта, който държи изхода с ръката си. Никога не дърпайте захранващия кабел !!!

7. Никога не оставяйте продукта, свързан с източника на захранване без надзор. Дори когато използвате за кратко време, изключете го от мрежата, изключете захранването.

8. Никога не поставяйте захранващия кабел, щепсела или цялото устройство във водата. Никога не излагайте продукта на атмосферните условия като пряка слънчева светлина или дъжд и др. Никога не използвайте продукта в влажни условия.

9. Периодично проверете състоянието на захранването. Ако захранващият кабел е повреден, продуктът трябва да се обърне към професионално място за обслужване, което да бъде заменено, за да се избегнат опасни ситуации.

10. Никога не използвайте продукта с повреден захранващ кабел или ако е пуснат или повреден по друг начин или ако не работи правилно. Не се опитвайте да поправите защитния продукт сами, защото може да доведе до електрически удар. Винаги обръщайте повреденото устройство на професионално място за обслужване, за да го поправите. Всички ремонти могат да се извършват само от оторизирани специалисти по сервис. Ремонтът, който е направен неправилно, може да причини опасни ситуации за потребителя.

11. Никога не поставяйте продукта на или близо до горещите или топли повърхности

или кухненските уреди като електрическата пещ или газова горелка.

12. Никога не използвайте продукта близо до горивни.

13. Не позволявайте на кабела да виси над ръба на брояча.



14. Винаги изключвайте устройството след употреба и преди почистване.

15. Не използвайте това устройство близо до вода, напр.: Под душ, във вана или над мивка, пълна с вода.

16. Ако използвате устройството в банята, след като използвате щепсела на захранването от гнездото, защото близостта на водата представлява риск, дори ако устройството е изключено.

17. Не позволявайте на устройството или захранващия адаптер да се мокри. Ако устройството попадне във вода, незабавно извадете захранващия щепсел или адаптера за захранване от гнездото. Ако устройството се захранва, не поставяйте ръце във водата. Проверете ли устройството от квалифицирания електротехник, преди да го използвате отново.

18. Не докосвайте устройството или захранващия адаптер с мокри ръце.

19. Устройството трябва да бъде изключено след всяка употреба.

20. За да се осигури допълнителна защита, се препоръчва да се инсталира устройство за ток на остатъка (RCD) в захранващата верига, с остатъчен ток не повече от 30 mA. Свържете се с професионален електротехник по този въпрос.

21. Ако устройството използва захранващ адаптер, не го покривайте, защото това може да доведе до опасна температура и може да повдигне устройството. Винаги свързвайте кабела за адаптер към устройството и след това свържете адаптера за захранване към контакта.

22. Температурата на зареждане на самобръсначка не трябва да бъде над 35 градуса по Целзий или под 5 градуса по Целзий.

23 Само главата на самобръсначката може да се измие във вода, а останалите части на самобръсначката не могат да бъдат потопени във вода. Бъдете внимателни, топлата вода може да причини изгаряния на ръцете си (фиг. 2)

24. Не използвайте кърпа или хартиени кърпички за почистване на самобръсначка на главата, тъй като те могат да повредят главата.

Описание на устройството:

1. Глава на самобръсначката
2. Бутон за освобождаване на главата на самобръсначката
3. Превключвател на захранването
4. Многоцелеви дисплей
5. Индикатор за оставящ бръснене
6. Индикатор за зареждане
7. Индикатор за почистване
8. Индикатор за заключване при пътуване
9. Изскачащ тример
10. Плъзгач превключвател за изскачащ тример
11. Кабел за зареждане
12. Четка за почистване

Заключване за пътуване

1. Натиснете бутона за захранване и задръжте за 3 секунди.
2. След 3 секунди устройството ще спре да работи и ще се появи знак „Заключено“ (8).
3. За да отключите, натиснете и задръжте Power Switch за 3 секунди

ЗАРЕЖДАНЕ НА БРЪСНАЧКА

Преди зареждане се уверете, че самобръсначката е изключена. Зареждането отнема около 1,5 часа. Самобръсначката не може да бъде включена в контакта за повече от 8 часа.

1. Свържете кабела на зарядното към самобръсначката.

2. Светодиодът „charging“ (6) ще светне.
3. След пълно зареждане на самобръсначката, изключете зарядното устройство от контакта, след което извадете кабела от самобръсначката.
4. Ако батерията се разреди по време на бръснене, можете да заредите самобръсначката за няколко минути, за да завършите бръсненето.

ИЗПОЛЗВАНЕ НА САМОБРЪСНАЧКА, БРЪСНЕНЕ

1. Включете самобръсначката, като използвате бутона за захранване (3) на корпуса.
2. Движете главата на самобръсначката по кожата, като правите прави, както и кръгови движения.
3. След всяка употреба поставяйте защитното покритие за защита на бръснещите глави от механични повреди.

ИЗПОЛЗВАНЕ НА ТРИМЕР, ПОДСТРИГВАНЕ

За оформяне на бакенбарди и мустаци.

1. Преместете плъзгащия се превключвател (10) надолу, за да отворите тримера. Можете да използвате тримера след включване на уреда.

ПОЧИСТВАНЕ И ПОДДРЪЖКА

Честото почистване на самобръсначката гарантира по-добри резултати от бръсненето.

Почиствайте главата и контейнера за коса ежедневно.

1. Изключете самобръсначката, извадете захранващия кабел.
2. Натиснете бутона за освобождаване (2), бръснещият модул ще се отвори.
3. На всеки няколко бръснения почиствайте подстриганата коса от главите и контейнера с прикрепената четка.

Почистване на самобръсначките (на всеки 6 месеца)

1. Отворете блока за бръснене (2), завъртете ключалката обратно на часовниковата стрелка, отстранете фиксиращия елемент и отстранете остриетата.

2. Почистете остриетата и капачите с помощта на приложената четка. Почиствайте само един комплект острие и капак наведнъж. Не смесвайте остриетата и капачите. Ефективната работа на всеки комплект може да бъде осигурена само чрез точното прилягане на остриетата към капачите.

Главите могат да се изплакнат с вода.

3. След почистване поставете остриетата в капака и поставете комплекта в корпуса, като наблюдавате направляващите срезове на ръба на капака. Уверете се, че разрезът на ръба на капака съвпада със зъба на главата. След това поставете отново фиксиращия елемент и завъртете ключалката по посока на часовниковата стрелка.

4. Затворете главата, докато щракне.

Почистване на тримера: Почиствайте тримера след всяка употреба.

1. Изключете самобръсначката, извадете захранващия кабел и извадете малкия щепсел от самобръсначката.
2. Почистете тримера с помощта на приложената четка.
3. На всеки 6 месеца смазвайте зъбите на тримера с машинно масло.

Смяна на ножа:

Сменяйте бръснещите глави всяка година, за да осигурите оптимална работа на устройството. Самобръсначката има дълга издръжливост, ако се използва според ръководството. Повредените или износени бръснещи глави трябва да се сменят само с оригинални бръснещи глави.

1. Изключете самобръсначката, извадете захранващия кабел и извадете малкия щепсел от самобръсначката.
2. Отворете главите на самобръсначката. Завъртете ключалката обратно на часовниковата стрелка, за да премахнете старите остриета и капаци.
3. Поставете нови ножове в капачите. Уверете се, че разрезът на ръба на капака на острието съвпада със зъба на корпуса на главата. След замяна завъртете ключалката по посока на часовниковата стрелка .

ТЕХНИЧЕСКИ ДАННИ

зарядно устройство напрежение : 5V 1A



За да защитите околната си среда: моля, отделете картонените кутии и найлоновите торбички и ги изхвърлете в съответните кошчета за отпадъци. Използваният уред трябва да бъде доставен до специалните пунктове за събиране, които могат да повлияят на околната среда. Не изхвърляйте този уред в обикновен кош за отпадъци.

ÜMUMİ TƏHLÜKƏSİZLİK ŞƏRTLƏRİ. İSTİFADƏ TƏHLÜKƏSİZLİYİ ÜZRƏ VACİB TƏLİMATLAR

DİQQƏTLƏ OXUYUN VƏ GƏLƏCƏK İSTİFADƏ ÜÇÜN SAXLAYIN.

Cihaz kommersiya məqsədləri üçün istifadə olunarsa, zamanət şərtləri fərqlidir.

1. Məhsulu istifadə etməzdən əvvəl diqqətlə oxuyun və həmişə aşağıdakı təlimatlara əməl edin. İstehsalçı hər hansı yanlış istifadə nəticəsində yaranan hər hansı zərərə görə məsuliyyət daşımır.
2. Məhsul yalnız qapalı məkanda istifadə olunmalıdır. Məhsulu tətbiqi ilə uyğun gəlməyən hər hansı bir məqsəd üçün istifadə etməyin.
3. Tətbiq edilə bilən gərginlik 230V, ~50Hz-dir. Təhlükəsizliyə görə birdən çox cihazı bir elektrik rozetkasına qoşmaq düzgün deyil.
4. Uşaqların ətrafında istifadə edərkən diqqətli olun. Uşaqların məhsulla oynamasına icazə verməyin. Uşaqların və ya cihazı tanımayan insanların nəzarətsiz istifadə etməsinə icazə verməyin.
5. XƏBƏRDARLIQ: Bu cihaz 8 yaşdan yuxarı uşaqlar və fiziki, hissiyyat və ya əqli imkanları zəif olan şəxslər və ya cihaz haqqında təcrübəsi və ya biliyi olmayan şəxslər tərəfindən yalnız onların təhlükəsizliyinə cavabdeh olan şəxsin nəzarəti altında istifadə edilə bilər və ya əgər onlar cihazın təhlükəsiz istifadəsi ilə bağlı təlimatlandırılıbsa və onun istismarı ilə bağlı təhlükələrdən xəbərdardırlarsa. Uşaqlar cihazla oynamamalıdır. Cihazın təmizlənməsi və saxlanması 8 yaşdan yuxarı olmadıqda və bu fəaliyyətlər nəzarət altında həyata keçirilmədikdə, uşaqlar tərəfindən həyata keçirilməməlidir.
6. Məhsuldan istifadəni bitirdikdən sonra həmişə elektrik rozetkasından əlinizlə fişini yumşaq bir şəkildə çıxarmağı unutmayın. Heç vaxt elektrik kabelini çəkməyin!!!
7. Nəzarət olmadan heç vaxt məhsulu enerji mənbəyinə qoşulmuş vəziyyətdə qoymayın. İstifadə qısa müddətə kəsildikdə belə, onu şəbəkədən söndürün, elektrik enerjisini ayırın.
8. Heç vaxt elektrik kabelini, fişini və ya bütün cihazı suya qoymayın. Məhsulu heç vaxt birbaşa günəş işığı və ya yağış kimi atmosfer şəraitinə məruz qoymayın. Məhsulu heç vaxt nəmli şəraitdə istifadə etməyin.
9. Elektrik kabelinin vəziyyətini vaxtaşırı yoxlayın. Elektrik kabeli zədələndikdə, təhlükəli vəziyyətlərin qarşısını almaq üçün məhsul dəyişdiriləcək peşəkar xidmət yerinə yönəldilməlidir.
10. Məhsulu heç vaxt zədələnmiş elektrik kabeli ilə istifadə etməyin, əgər o, yıxılıbsa və ya başqa şəkildə zədələndikdə və ya düzgün işləmirsə. Qüsurlu məhsulu özünüz təmir etməyə çalışmayın, çünki bu, elektrik şokuna səbəb ola bilər. Zədələnmiş cihazı təmir etmək üçün həmişə onu peşəkar xidmət yerinə çevirin. Bütün təmir işləri yalnız səlahiyyətli xidmət mütəxəssisləri tərəfindən həyata keçirilə bilər. Səhv edilmiş təmir istifadəçi üçün təhlükəli vəziyyətlərə səbəb ola bilər.
11. Məhsulu heç vaxt isti və ya isti səthlərin və ya elektrik sobası və ya qaz sobası kimi mətbəx cihazlarının üzərinə və ya yaxınına qoymayın.
12. Məhsulu heç vaxt yanan maddələrin yaxınlığında istifadə etməyin.



13. Şnurun tezgahın kənarından asılmasına icazə verməyin.

14. İstifadədən sonra və təmizləmədən əvvəl həmişə cihazı elektrik

şəbəkəsindən ayırın.

15. Bu cihazı heç vaxt suya yaxın istifadə etməyin, məsələn: Duş altında, küvetdə və ya su ilə dolu lavabonun üstündə.

16. Cihazı vanna otağında istifadə etdikdən sonra istifadə etdikdən sonra elektrik fişini rozetkadan çıxarın, çünki cihaz söndürülsə belə, suyun yaxınlığı risk yaradır.

17. Cihazın və ya güc adapterinin islanmasına icazə verməyin. Cihaz suya düşərsə, dərhal elektrik fişini və ya elektrik adapterini rozetkadan çıxarın. Cihaz enerjilirdsə, əllərinizi suya qoymayın. Yenidən istifadə etməzdən əvvəl cihazı ixtisaslı elektrikçiye yoxlayın.

18. Yaş əllərlə cihaza və ya enerji adapterinə toxunmayın.

19. Cihaz hər istifadədən sonra söndürülməlidir.

20. Əlavə mühafizəni təmin etmək üçün elektrik dövrəsində qalıq cərəyanı 30 mA-dan çox olmayan qalıq cərəyan qurğusunun (RCD) quraşdırılması tövsiyə olunur. Bu məsələdə peşəkar elektrikçi ilə əlaqə saxlayın.

21. Əgər cihaz enerji adaptorundan istifadə edirsə, onu örtməyin, çünki bu, təhlükəli temperatur yüksəlməsinə və cihazı zədələyə bilər. Həmişə güc adapter kabelini cihaza birləşdirin və sonra güc adapterini elektrik rozetkasına qoşun.

22. Təraş maşınının doldurulma temperaturu 35 dərəcədən yuxarı və ya 5 dərəcə Selsidən aşağı olmamalıdır.

23. Yalnız təraş başlığını suda yumaq olar, təraş maşınının digər hissələrini suya batırmaq olmaz. Ehtiyatlı olun, isti su əllərinizin yanmasına səbəb ola bilər (şək. 2)

24. Təraş başlığını təmizləmək üçün dəsmal və ya kağız salfetlərdən istifadə etməyin, çünki onlar başı zədələyə bilər.

Cihaz təsviri:

1. Təraş başlığı
2. Təraş başlığını buraxma düyməsi
3. Elektrik açarı
4. Çox məqsədli displey
5. Qalan təraş göstəricisi
6. Doldurma göstəricisi
7. Təmizləmə göstəricisi
8. Səyahət kilidi göstəricisi
9. Təmizləyici trimmer
10. Açılan trimmer üçün sürüşmə açarı
11. Doldurma kabeli
12. Təmizləmə fırçası

Səyahət kilidi

1. Power Switch düyməsini basın və 3 saniyə saxlayın.
2. 3 saniyədən sonra cihaz fəaliyyətini dayandıracaq və "Bloklu" (8) işarəsi görünəcək
3. Swithc düyməsini 3 saniyə basıb saxlayın

TIRAŞ MAKİNİNİN YOLDURULMASI

Doldurmadan əvvəl təraş maşınının söndürüldüyünə əmin olun. Doldurma təxminən 1,5 saat çəkir. Təraş maşını elektrik rozetkasına 8 saatdan artıq qoşmaq olmaz.

1. Şarj cihazının kabelini təraş maşınına qoşun.
2. "Şarj edilməsi" (6) LED-i yanacaq.
3. Təraş maşını tam doldurulduqdan sonra şarj cihazını elektrik rozetkasından ayırın, sonra kabeli təraş maşınından ayırın.
4. Əgər təraş zamanı batareya boşalıbsa, təraşı başa çatdırmaq üçün təraş maşını bir neçə dəqiqə doldura bilərsiniz.

Təraş maşınından istifadə, təraş

1. Gövdədəki Güc düyməsini (3) istifadə edərək təraş maşını yandırın.
2. Təraş başlığını dəri boyunca düz və dairəvi hərəkətlər edərək hərəkət etdirin.

3. Hər istifadədən sonra tərəş başlarını mexaniki zədələrdən qorumaq üçün qoruyucu örtüyü taxın.

TRIMMERDƏN İSTİFADƏ EDİLMƏ, KÜÇÜLMƏ

Yan yanlar və bığların formalaşdırılması üçün.

1. Trimmeri açmaq üçün sürüşmə açarını (10) aşağı hərəkət etdirin. Cihazı işə saldıqdan sonra trimmerdən istifadə edə bilərsiniz.

TƏMİZLİK VƏ XİDMƏT

Tərəş maşınının tez-tez təmizlənməsi daha yaxşı tərəş nəticələrini təmin edir.

Baş və saç üçün konteyneri hər gün təmizləyin.

1. Tərəşi söndürün, elektrik kabelini ayırın.
2. Sərbəst buraxma düyməsini (2) basın, tərəş qurğusu açılacaq.
3. Hər bir neçə tərəşdən sonra kəsilmiş saçları başlıqdan və fırça ilə konteynerdən çıxarın.

Tərəş başlarının təmizlənməsi (hər 6 aydan bir)

1. Tərəş qurğusunu (2) açın, kilidi saat əqrəbinin əksinə çevirin, bərkidici elementi çıxarın və bıçaqları çıxarın.
2. Əlavə edilmiş fırça ilə bıçaqları və örtükləri təmizləyin. Hər dəfə yalnız bir bıçaq dəsti və örtüyü təmizləyin. Bıçaqları və örtükləri qarışdırmayın. Hər bir dəstin effektiv işləməsi yalnız bıçaqların örtüklərə tam uyğunluğu ilə təmin edilə bilər.

Başlar su ilə yuyula bilər.

3. Təmizlədikdən sonra bıçaqları qapağa qoyun və qapağın kənarındakı istiqamətləndirici kəsiklərə baxaraq dəsti korpusa qoyun. Qapağın kənarındakı kəsiklərin baş korpusundakı dişlə eyni olduğundan əmin olun. Sonra, qoruyucu elementi yenidən işə salın və kilidi saat yönündə çevirin.

4. Başı əyilənə qədər bağlayın.

Trimmerin təmizlənməsi: Hər istifadədən sonra trimmeri təmizləyin.

1. Tərəşi söndürün, elektrik kabelini ayırın və kiçik fişini tərəş maşınından ayırın.
2. Əlavə edilmiş fırça ilə trimmeri təmizləyin.
3. Hər 6 aydan bir trimmer dişlərini maşın yağı ilə yağlayın.

Bıçağın dəyişdirilməsi:

Cihazın optimal işləməsinə təmin etmək üçün tərəş başlarını hər il dəyişdirin. Təlimata uyğun istifadə edilərsə, tərəş maşını uzun müddət davam edir. Zədələnmiş və ya köhnəlmiş tərəş başlıqları yalnız orijinal tərəş başlıqları ilə əvəz edilməlidir.

1. Tərəşi söndürün, elektrik kabelini ayırın və kiçik fişini tərəş maşınından ayırın.
2. Tərəş başlıqlarını açın. Köhnə bıçaqları və qapaqları çıxarmaq üçün kilidi saat yönünün əksinə çevirin.
3. Yeni bıçaqları qapaqlara qoyun. Bıçaq qapağının kənarındakı kəsiklərin baş korpusundakı dişlə eyni olduğundan əmin olun. sonra yerdəyişmə kilidi saat yönündə çevirin .

TEXNİKİ MƏLUMAT

Şarj cihazı gərginlik : 5V 1A

 Ətraf mühiti qorumaq üçün: kartonları və plastik torbaları ayırın və müvafiq tullantı qablarına qoyun. İstifadə olunmuş cihaz ətraf mühitə təsir göstərə bilən xüsusi toplama məntəqələrinə çatdırılmalıdır. Bu cihazı adi zibilliyə atmayın.



Përshkrimi i pajisjes:

1. Koka e rrojës
2. Butoni i lëshimit të kokës së rrojës
3. Ndërprerësi i energjisë
4. Ekran me shumë qëllime
5. Treguesi i mbetur i rruajtjes
6. Treguesi i karikimit
7. Treguesi i pastrimit
8. Treguesi i bllokimit të udhëtimit
9. Prerëse për pup-up
10. Çelës rrëshqitës për presë që shfaqet
11. Kablo karikimi
12. Furçë pastrimi

Bllok udhëtimi

1. Shtypni çelësin e energjisë dhe mbajeni për 3 sekonda.
2. Pas 3 sekondash pajisja do të ndalojë së punuari dhe do të shfaqet shenja "E kyçur" (8).
3. Për të zhblokuar shtypni dhe mbani çelësin e energjisë për 3 sekonda

KARKIMI I RROJES

Përpara karikimit sigurohuni që makina rroje të jetë e fukur. Karikimi zgjat rreth 1,5 orë. Makina rroje nuk mund të futet në prizë për më shumë se 8 orë.

1. Lidhjeni kabllon e karikuesit me makinën rroje.
2. LED "charging" (6) do të ndizet.
3. Pas karikimit të plotë të makinës rroje, shkëputeni karikuesin nga priza dhe më pas shkëputeni kabllon nga makina rroje.
4. Nëse bateria shkarkohet gjatë ruajtjes, mund ta ngarkoni makinën rroje për disa minuta në mënyrë që të përfundoni ruajtjen.

PERDORIMI I RROJES, RRUJET

1. Ndizni makinën rroje duke përdorur butonin e energjisë (3) në kasë.
2. Lëvizni kokën e makinës rroje përgjatë lëkurës, duke bërë lëvizje drejt dhe rrethore.
3. Pas çdo përdorimi vendosni mbulesën mbrojtëse për mbrojtjen e kokave të ruajtjes nga dëmtimet mekanike.

PËRDORIMI I KRISHËSIT, PRIRËS

Për bordet dhe formimin e mustaqeve.

1. Lëvizni çelësin rrëshqitës (10) poshtë për të hapur prerësin. Mund të përdorni makinë prerëse pasi të keni ndezur pajisjen.

PASTRIMI DHE MIRËMBAJTJA

Pastrimi i shpeshhtë i rrojës siguron rezultate më të mira ruajtjeje.

Pastroni kokën dhe flokët çdo ditë.

1. Fikni makinën rroje, shkëputni kabllon e rrymës.
2. Shtypni butonin e lëshimit (2), montimi i ruajtjes do të hapet.
3. Çdo pak ruajtje heq flokët e prerë nga koka dhe ena me furçë të bashkangjitur.

Pastrimi i kokave të rrojës (çdo 6 muaj)

1. Hapni montimin e ruajtjes (2), kthejeni bllokimin në drejtim të kundërt të akrepave të orës, hiqni elementin fiksues dhe hiqni tehet.
2. Pastroni tehet dhe kapakët duke përdorur furçën e bashkangjitur. Pastroni vetëm një grup teh dhe mbulesë çdo herë. Mos i përzieni tehet dhe kapakët. Funkionimi efektiv i çdo grupi mund të sigurohet vetëm nga përshtatja e saktë e teheve me kapakët.

Kokat mund të shpëlahen me ujë.

3. Pas pastrimit vendosni tehet në mbulesë dhe vendoseni kompletin në kasë, duke parë prerjet drejtuese në skajin e kapakut. Sigurohuni që prerja në skajin e kapakut të përputhet me dhëmbin në shtresën e kokës. Më pas, ndizni përsëri elementin e sigurimit dhe kthejeni bllokimin në drejtim të akrepave të orës.

4. Mbyllni kokën derisa të këputet.

Pastrimi i makinës prerëse: Pastroni prerësin pas çdo përdorimi.

1. Fikni makinën rroje, shkëputni kabllon e rrymës dhe hiqni spinën e vogël nga rroja.
2. Pastroni prerësin duke përdorur furçën e bashkangjitur.
3. Çdo 6 muaj vajosni dhëmbët e prerësit me vaj makine.

Zëvendësimi i tehut:

Zëvendësoni kokat e ruajtjes çdo vit për të siguruar funksionimin optimal të pajisjes. Makina rroje ka qëndrueshmëri të gjatë nëse përdoret sipas manualit. Kokat rroje të dëmtuara ose të konsumuara duhet të zëvendësohen vetëm me koka ruajtjeje origjinale.

1. Fikni makinën rroje, shkëputni kabllon e rrymës dhe hiqni spinën e vogël nga rroja.
2. Hapni kokat e rrojës. Kthejeni bllokimin në drejtim të kundërt të akrepave të orës për të hequr tehet dhe kapakët e vjetër.
3. Vendosni tehe të reja në kapakë. Sigurohuni që prerja në skajin e mbulesës së tehut të përputhet me dhëmbin në shtresën e kokës. Pas zëvendësimit, kthejeni bllokimin në drejtim të akrepave të orës.

TË DHËNAT TEKNIKE

Tensioni i karikuesit: 5V 1A



Për të mbrojtur mjedisin: ndani kartonat dhe qeset plastike dhe vendosini në kontejnerët e duhur të mbeturinave. Pajisja e përdorur duhet të dorëzohet në pika të veçanta grumbullimi që mund të ndikojnë në mjedis. Mos e hidhni këtë pajisje në mbeturina normale.

KARTA GWARANCYJNA

WARUNKI GWARANCJI obowiązują na terenie Rzeczypospolitej Polskiej

Adler Sp. z o.o. ul. Ordona 2a 01-237 Warszawa zapewnia Użytkownika o dobrej jakości sprzętu, na który wydana jest niniejsza karta gwarancyjna i udziela 24 miesięcznej gwarancji, która liczy się od daty zakupu sprzętu. Usługi gwarancyjne świadczone są po okazaniu prawidłowo wypełnionej karty gwarancyjnej. Wady lub uszkodzenia sprzętu ujawnione w okresie gwarancji usuwane będą bezpłatnie przez Serwis Centralny. W przypadku zakupu sprzętu przez przedsiębiorcę (faktura VAT) okres gwarancji wynosi 12 miesięcy. Powyższy zapis nie dotyczy jednoosobowych działalności gospodarczych, o ile rodzaj zakupionego sprzętu, nie jest związany z profilem prowadzonej działalności gospodarczej – weryfikacja w CEIDG.

W przypadku wymiany rzeczy na nową, albo po dokonaniu istotnej naprawy, okres gwarancji biegnie na nowo od chwili dostarczenia klientowi rzeczy wolnej od wad, lub zwrócenia rzeczy naprawionej. Jeżeli gwarant wymienił część rzeczy, przepis powyższy stosuje się odpowiednio do części wymienionej. Gwarant zobowiązuje się pokryć koszty dostarczenia rzeczy do serwisu na adres wskazany w karcie gwarancyjnej. Jednakże uprawniony z gwarancji powinien zachować rozsądek, wybierając środek transportu. Uprawnionemu z gwarancji nie przysługują od gwaranta zwrot kosztów dostarczenia towaru – rzeczy do naprawy gwarancyjnej, przekraczający ekonomicznie uzasadnione koszty przewozu.

UWAGA: Sprzęt przeznaczony jest wyłącznie do użytku domowego. Naprawami gwarancyjnymi nie są objęte czynności związane z odkamienianiem, konserwacją, czyszczeniem urządzenia oraz części i akcesoria ulegające zużyciu przy normalnym użytkowaniu. Gwarancja nie obejmuje mechanicznych uszkodzeń sprzętu oraz wad i uszkodzeń wynikłych wskutek:

- niewłaściwego lub niezgodnego z instrukcją użytkowania, przechowywania i konserwacji;
- ingerencji nieautoryzowanego serwisu, samowolnych napraw, przeróbek i zmian konstrukcyjnych;
- użycia niewłaściwych materiałów eksploatacyjnych.
- uszkodzeń mechanicznych, termicznych, chemicznych i powstałych na skutek przepięcia w sieci.
- karta gwarancyjna jest nieważna bez daty zakupu, pieczęci sprzedającego i kopii dokumentu zakupu.
- gwarancją nie są objęte elementy eksploatacyjne i akcesoria w tym: elementy szklane (np. dzbanki, talerze), sznury przyłączeniowe, sieciowe, żarówki, baterie, nożyki i folie do urządzeń tnących, nasadki miksujące, trzepaki, mieszaki, ssawkoszczotki, rury, węże, kubki miksujące, głowice tnące i sita.

Reklamowany sprzęt jest dostarczany do Serwisu Centralnego przez Klienta w stanie kompletnym i odpowiednio zabezpieczony na czas transportu. Po dokonanej naprawie reklamowany sprzęt odbierany jest z Serwisu Centralnego przez Klienta.

Termin usunięcia wady może zostać wydłużony o czas potrzebny do importu niezbędnych części, nie dłuższy niż 30 dni roboczych. W każdym takim przypadku warsztat serwisowy powiadomi klienta o wydłużeniu terminu naprawy gwarancyjnej. W związku z koniecznością sprowadzenia części zamiennych i poinformuje o nowym terminie usunięcia wady.

W przypadku stwierdzenia usterki należy ją zgłosić w punkcie sprzedaży lub w Serwisie Centralnym, ul. Ordona 2A, 01-237 Warszawa, tel. 728-595-006 lub e-mail: serwis@adler.com.pl.

W zgłoszeniu proszę podać swój adres, nr telefonu i opis usterki. Do reklamacji konieczne jest dołączenie kopii dokumentu zakupu.

Gwarancja nie wyłącza ani nie ogranicza oraz nie zawieszka uprawnień kupującego wynikających z przepisów o rękojmi za wady rzeczy sprzedanej.



adnotacje serwisu:

SERWIS CENTRALNY
01-237 Warszawa ul.Ordona 2A
tel. 728 - 595 - 006
serwis@adler.com.pl www.adler.com.pl

.....
(data sprzedaży)
.....
(pieczęć sklepu i podpis sprzedawcy)

W trosce o środowisko..

Opakowania kartonowe oraz worki polietylenowe (PE) należy wrzucać do odpowiednich pojemników przeznaczonych do selektywnej zbiórki odpadów komunalnych zgodnie z ich opisem. Jeżeli w urządzeniu znajdują się baterie, należy je wyjąć i osobno oddać do punktu zbierania i składowania. Zużyte urządzenia należy oddać do odpowiedniego punktu zbierania i składowania, gdyż znajdujące się w nim niebezpieczne substancje mogą stanowić zagrożenie dla zdrowia i środowiska. Oznaczenie umieszczone na produkcie wskazuje, że urządzenia nie należy wyrzucać do pojemnika z odpadami komunalnymi.

Zużyty sprzęt elektryczny, to odpady, które zawierają substancje szkodliwe dla ludzi, zwierząt i środowiska. Substancje te mogą doprowadzić do zanieczyszczenia gleby, wody lub powietrza, a poprzez to mogą się dostać do organizmu człowieka i doprowadzić do licznych dolegliwości zdrowotnych, takich jak: zaburzenia wzroku, słuchu, mowy, mogą również doprowadzić do uszkodzenia nerek, wątroby i serca, oraz wywołać choroby skóry. Substancje szkodliwe mogą mieć również niekorzystny wpływ na układ oddechowy i rozrodczy oraz doprowadzić do zamian nowotworowych. Spożycie roślin rosnących na skażonych glebach, oraz produktów powstałych z nich może grozić w/w skutkami zdrowotnymi.

Urządzenia nie wyrzucać do pojemnika na odpady komunalne !!!!

OGÓLNE WARUNKI BEZPIECZEŃSTWA
WAŻNE INSTRUKCJE DOTYCZĄCE BEZPIECZEŃSTWA UŻYTKOWANIA
PRZECZYTAJ UWAŻNIE I ZACHOWAJ NA PRZYSZŁOŚĆ

1. Przed rozpoczęciem użytkowania urządzenia przeczytać instrukcję obsługi i postępować według wskazówek w niej zawartych. Producent nie odpowiada za szkody spowodowane użytkowaniem urządzenia niezgodnie z jego przeznaczeniem lub niewłaściwą jego obsługą.
2. Urządzenie służy wyłącznie do użytku domowego. Nie używać do innych celów, niezgodnych z jego przeznaczeniem.
3. Urządzenie należy podłączyć wyłącznie do gniazdka z uziemieniem 230 V ~ 50 Hz. W celu zwiększenia bezpieczeństwa użytkowania do jednego obwodu prądu nie należy równocześnie włączać wielu urządzeń elektrycznych.
4. Należy zachować szczególną ostrożność podczas korzystania z urządzenia, gdy w pobliżu przebywają dzieci. Nie należy dopuszczać dzieci do zabawy urządzeniem nie pozwól dzieciom ani osobom nie zaznajomionym z urządzeniem na jego użytkowanie
5. **OSTRZEŻENIE:** Niniejszy sprzęt może być użytkowany przez dzieci powyżej 8 roku życia oraz osoby o ograniczonej zdolności fizycznej, czuciowej lub psychicznej, lub osoby nie mające doświadczenia lub znajomości sprzętu, jeśli odbywa się to pod nadzorem osoby odpowiadającej za ich bezpieczeństwo lub zostały im udzielone wskazówki na temat bezpiecznego użytkowania urządzenia i mają świadomość niebezpieczeństwa związanego z jego użytkowaniem. Dzieci nie powinny bawić się sprzętem. Czyszczenie i konserwacja urządzenia nie powinna być wykonywana przez dzieci, chyba że są powyżej 8 roku życia a czynności te są wykonywane pod nadzorem.
6. Zawsze po zakończeniu używania, wyjmij wtyczkę z gniazda zasilającego poprzez przytrzymanie gniazdka ręką. **NIE** ciągnąc za sznur sieciowy.
7. Nie zanurzać kabla, wtyczki oraz całego urządzenia w wodzie lub innej cieczy. Nie wystawiaj urządzenia na działanie warunków atmosferycznych (deszczu, słońca, etc.) ani nie używaj w warunkach podwyższonej wilgotności (łazienki, wilgotne domki kempingowe).
8. Okresowo sprawdzaj stan przewodu zasilającego. Jeżeli przewód zasilający jest uszkodzony, to powinien on być wymieniony przez specjalistyczny zakład naprawczy w celu uniknięcia zagrożenia.
9. Nie używaj urządzenia z uszkodzonym przewodem zasilającym lub jeśli zostało upuszczone lub uszkodzone w jakikolwiek inny sposób lub nieprawidłowo pracuje. Nie naprawiaj urządzenia samodzielnie, gdyż grozi to porażeniem. Uszkodzone urządzenie oddaj do właściwego punktu serwisowego w celu sprawdzenia lub dokonania naprawy. Wszelkich napraw mogą dokonywać wyłącznie uprawnione punkty serwisowe. Nieprawidłowo wykonana naprawa może spowodować poważne zagrożenie dla użytkownika.
10. Należy stawiać urządzenie na chłodnej stabilnej, równej powierzchni, z dala od nagrzewających się urządzeń kuchennych jak: kuchenka elektryczna, palnik gazowy, itp...
11. Nie korzystaj z urządzenia w pobliżu materiałów łatwopalnych.
12. Przewód zasilania nie może zwisać poza krawędź stołu lub dotykać gorących powierzchni.

13. Przed czyszczeniem lub po zakończeniu użytkowania należy wyjąć wtyczkę z gniazdka sieciowego poprzez przytrzymanie gniazdka ręką. NIE ciągnąć za sznur sieciowy.



14. Nie wolno używać urządzenia w pobliżu wody np.: pod prysznicem, w wannie ani nad umywalką z wodą.

15. Gdy urządzenie jest używana w łazience, po użyciu go wyjąć wtyczkę z gniazdka, gdyż bliskość wody stanowi zagrożenie nawet wtedy, kiedy urządzenie jest wyłączone.

16. Nie dopuszczać do zamoczenia urządzenia ani zasilacza. W przypadku, gdy urządzenie wpadnie do wody, natychmiast wyciągnąć wtyczkę lub zasilacz z gniazdka sieciowego. Nie wolno wkładać rąk do wody, gdy urządzenie jest włączone do sieci. Przed ponownym użyciem musi być ono sprawdzone przez wykwalifikowanego elektryka.

17. Nie wolno chwytać urządzenia ani zasilacza mokrymi dłońmi.

18. Urządzenie należy wyłączać każdorazowo przy odkładaniu go.

19. Nie wolno pozostawiać włączonego urządzenia ani zasilacza do gniazdka bez nadzoru.

20. Do zapewnienia dodatkowej ochrony, wskazane jest zainstalowanie w obwodzie elektrycznym, urządzenia różnicowoprądowego (RCD) o znamionowym prądzie różnicowym nie przekraczającym 30 mA. W tym zakresie należy zwrócić się do specjalisty elektryka.

21. Jeżeli urządzenie wykorzystuje zasilacz, nie przykrywaj go, ponieważ mogłoby to doprowadzić do niebezpiecznego wzrostu temperatury i uszkodzenia urządzenia. Zawsze, jako pierwszą wkładaj wtyczkę do gniazda zasilania w urządzeniu a następnie zasilacz do gniazda sieciowego.

22. Temperatura ładowania golarki nie powinna przekraczać 35 stopni C i nie powinna być niższa niż 5 stopni C.

23. Tylko głowica golarki może być myta, reszta nie powinna być zamoczona w wodzie. Uważaj zbyt gorąca woda może poparzyć twoje ręce.

24. Nie używać do czyszczenia głowic golarki ręcznika czy chusteczek papierowych, może to spowodować uszkodzenie głowicy.

Opis urządzenia:

- | | |
|---------------------------------|---|
| 1. Głowica gołająca | 2. Przycisk zwalnający głowicę gołącą |
| 3. Włącznik zasilania | 4. Wielofunkcyjny wyświetlacz |
| 5. Wskaźnik pozostałego golenia | 6. Wskaźnik ładowania |
| 7. Wskaźnik czyszczenia | 8. Wskaźnik blokady podróżnej |
| 9. Podnoszony trymer | 10. Przełącznik suwakowy wysuwanego trymera |
| 11. Kabel ładujący | 12. Szczoteczka do czyszczenia |

Blokada podróżna

1. Naciśnij wyłącznik zasilania i przytrzymaj go przez 3 sekundy.
2. Po 3 sekundach urządzenie przestanie działać i pojawi się ikonka „Zablokowany” (8).
3. Aby odblokować, naciśnij i przytrzymaj wyłącznik zasilania przez 3 sekundy

ŁADOWANIE GOLARKI

Przed ładowaniem upewnij się, że golarka jest wyłączona. Ładowanie trwa około 1,5 godziny. Golarki nie można podłączać do gniazdka elektrycznego na dłużej niż 8 godzin.

1. Podłącz kabel ładowarki do golarki.
2. Zaświeci się dioda LED „ładowanie” (6).
3. Po pełnym naładowaniu golarki odłącz ładowarkę od gniazdka elektrycznego, następnie odłącz kabel od golarki.
4. Jeżeli akumulator rozładuje się podczas golenia, możesz naładować golarkę przez kilka minut, aby zakończyć golenie.

KORZYSTANIE Z GOLARKI, GOLENIE

1. Włącz golarkę za pomocą przycisku zasilania (3) na obudowie.
2. Przesuwaj głowicę gołącą po skórze, wykonując ruchy proste i okrężne.
3. Po każdym użyciu zakładaj nakładkę zabezpieczającą głowice gołące przed uszkodzeniami mechanicznymi.

KORZYSTANIE Z TRYMERA, PRZYCINANIE

Do baków i kształtowania wąsów.

1. Przesuń przełącznik suwakowy (10) w dół, aby otworzyć trymer. Z trymera można korzystać po włączeniu urządzenia.

CZYSZCZENIE I KONSERWACJA

Częste czyszczenie golararki zapewni lepsze rezultaty golenia.

Codziennie czyść głowicę.

1. Wyłącz golarkę, odłącz kabel zasilający.
2. Naciśnij przycisk zwalnający (2), element gołący otworzy się.
3. Co kilka goleni wymiataj ścięte włosy z głowicy i pojemnika za pomocą dołączonej szczoteczki.

Czyszczenie głowicy gołących (co 6 miesięcy)

1. Otwórz element gołący (2), przekręć blokadę w kierunku przeciwnym do ruchu wskazówek zegara, usuń element zabezpieczający i wyjmij ostrza.
2. Wyczyść ostrza i osłony za pomocą dołączonej szczoteczki. Jednorazowo czyścić tylko jeden zestaw ostrza i osłony. Nie mieszaj ostrzy i osłon. Skuteczne działanie każdego zestawu można zapewnić jedynie poprzez dokładne dopasowanie ostrzy do osłon. Głowice można płukać wodą.
3. Po oczyszczeniu włożyć ostrza do pokrywy i umieścić zestaw w osłonie, obserwując nacięcia prowadzące na krawędzi pokrywy. Upewnij się, że nacięcia na krawędzi pokrywy odpowiada ząbkowi na obudowie głowicy. Następnie należy ponownie założyć element zabezpieczający i obrócić zamek w kierunku zgodnym z ruchem wskazówek zegara.
4. Zamknąć głowicę aż do zatrzaśnięcia.

Czyszczenie trymera: Wyczyść trymer po każdym użyciu.

1. Wyłącz golarkę, odłącz kabel zasilający i wyjmij małą wtyczkę z golaraki.
2. Wyczyść trymer za pomocą dołączonej szczoteczki.
3. Co 6 miesięcy nasmaruj zęby trymera olejem maszynowym.

Wymiana ostrza:

Aby zapewnić optymalną pracę urządzenia, wymieniaj głowice gołące co roku. Golaraka charakteryzuje się długą żywotnością, jeśli jest używana zgodnie z instrukcją. Uszkodzone lub zużyte głowice gołące należy wymieniać wyłącznie na oryginalne głowice gołące.

1. Wyłącz golarkę, odłącz kabel zasilający i wyjmij małą wtyczkę z golaraki.
2. Otwórz głowicę gołącą. Obróć blokadę w kierunku przeciwnym do ruchu wskazówek zegara, aby usunąć stare ostrza i osłony.
3. Włóż nowe ostrza do osłon. Upewnij się, że nacięcia na krawędzi osłony ostrza pasuje do zęba na obudowie głowicy. Po wymianie obróć zamek w kierunku zgodnym z ruchem wskazówek zegara.

DANE TECHNICZNE

Napięcie ładowarki: 5V 1A

ADLER

EUROPE



Electric Kettle
AD 1282



Burr Coffee Grinder
AD 4450



Milk Frother
AD 4491



Sandwich Maker
AD 3055



TOASTER 2 SLICE
AD 3222



ELECTRIC GRILL
AD 3052



CITRUS JUICER
AD 4009



PERSONAL BLENDER
AD 4081



FOOD PROCESSOR
AD 4224



MIXER
AD 4225



AIR FRYER
AD 6310



PASTEURIZATION POT
AD 4496



AIR CONDITIONER
AD 7916



AIR HUMIDIFIER
AD 7966



FAN HEATER
AD 7725



KITCHEN SCALE
AD 3166

ADLER

EUROPE



Electric Kettle
AD 1282



Burr Coffee Grinder
AD 4450



Milk Frother
AD 4491



Sandwich Maker
AD 3055



TOASTER 2 SLICE
AD 3222



ELECTRIC GRILL
AD 3052



CITRUS JUICER
AD 4009



PERSONAL BLENDER
AD 4081



FOOD PROCESSOR
AD 4224



MIXER
AD 4225



AIR FRYER
AD 6310



PASTEURIZATION POT
AD 4496



AIR CONDITIONER
AD 7916



AIR HUMIDIFIER
AD 7966



FAN HEATER
AD 7725



KITCHEN SCALE
AD 3166

ADLER

EUROPE



**COFFEE GRINDER
AD 4446**



**TOASTER 2 SLICE
AD 3214**



**HAND BLENDER
Ad4625**



**MIXER WITH BOWL
AD 4222**



**AIR FRYER OVEN
AD 6309**



**MICROWAVE OVEN
AD 6205**



**WAFFLE MAKER
AD 3049**



**KITCHEN SCALE
AD 3170**



**ELECTRIC KETTLE
AD 1286**



**SANDWICH MAKER
AD 3043**



**PORTABLE FRIDGE
AD 8077**



**Electric Oven With HOB
AD 6020**



**FAN HEATER
AD 7728**



**MOSQUITO LAMP
AD 7938**



**HEATED PAD
AD 7433**



**ORAL IRRIGATOR
AD 2176**

ADLER

EUROPE



**AIR COOLER
AD 7913**



**FOOT SPA
AD 2177**



**HAIR CLIPPER
AD 2831**



**HAIR DRYER
AD 2265**



**HEATED PAD
AD 7412**



**CERAMIC FAN HEATER
AD 7731**



**OIL-FILLER RADIATOR
AD 7811**



**KITCHEN SCALE
AD 3171**



**CHOCOLATE FOUNTAIN
AD 4487**



**HAND BLENDER
AD 4617**



**LINT REMOVER
AD 9616**



**VACUUM CLEANER
AD 7044**



**MEAT MINCER
AD 4811**



**Blender
AD 4078**



**ELECTRIC GRILL
AD 6610**

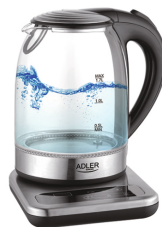

**ELECTRIC KETTLE
AD 1293**



AFTER SALE SERVICE NOTICE

GB	If you want to buy spare parts or make any complaints, please contact the seller who issued the receipt directly.
DE	Wenn Sie Ersatzteile kaufen oder reklamieren möchten, wenden Sie sich bitte direkt an den Verkäufer, der die Quittung ausgestellt hat.
FR	Si vous souhaitez acheter des pièces de rechange ou faire des réclamations, veuillez contacter directement le vendeur qui a émis le reçu.
ES	Si desea comprar repuestos o presentar alguna queja, comuníquese directamente con el vendedor que emitió el recibo.
PT	Se você quiser comprar peças de reposição ou fazer alguma reclamação, entre em contato diretamente com o vendedor que emitiu o recibo.
LT	Jei norite įsigyti atsarginių dalių ar pateikti nusiskundimą, susisiekite tiesiogiai su kvitą išdavusiu pardavėju.
LV	Ja vēlaties iegādāties rezerves daļas vai izteikt pretenzijas, lūdzu, sazinieties tieši ar pārdevēju, kurš izsniedza čeku.
EST	Kui soovite osta varuosi või esitada pretensioone, võtke otse ühendust kviitungi väljastanud müüjaga.
HU	Ha pótalkatrészeket szeretne vásárolni, vagy panaszt szeretne tenni, forduljon közvetlenül a bizonyslatot kiállító eladóhoz.
BS	Ako želite kupiti rezervne dijelove ili napraviti reklamaciju, obratite se direktno prodavaču koji je izdao račun.
RO	Если вы хотите купить запчасти или предъявить какие-либо претензии, пожалуйста, свяжитесь напрямую с продавцом, выдавшим чек.
CZ	Chcete-li zakoupit náhradní díly nebo uplatnit jakoukoli reklamací, kontaktujte přímo prodejce, který účtenku vystavil.
RU	Дacă doriți să cumpărați piese de schimb sau să faceți vreo reclamație, vă rugăm să contactați direct vânzătorul care a emis chitanța.
GR	Εάν θέλετε να αγοράσετε ανταλλακτικά ή να κάνετε οποιαδήποτε παράπονα, επικοινωνήστε απευθείας με τον πωλητή που εξέδωσε την απόδειξη.
MK	Ако сакате да купите резервни делови или да поднесете какви било оплаки, контактирајте директно со продавачот кој ја издал сметката.
NL	Als u reserveonderdelen wilt kopen of een klacht wilt indienen, neem dan rechtstreeks contact op met de verkoper die de bon heeft afgegeven.
SL	Če želite kupiti nadomestne dele ali vložiti reklamacije, se obrnite neposredno na prodajalca, ki je izdal račun.
FI	Jos haluat ostaa varaosia tai tehdä valituksia, ota yhteyttä suoraan kuitin antaneeseen myyjään.
PL	W przypadku chęci zakupu części zamiennych lub zgłoszenia ewentualnych reklamacji należy kontaktować się bezpośrednio ze sprzedawcą, który wystawił paragon.
IT	Se desidero acquistare pezzi di ricambio o presentare reclami, contatta direttamente il venditore che ha emesso la ricevuta.
HR	Se desidero acquistare pezzi di ricambio o presentare reclami, contatta direttamente il venditore che ha emesso la ricevuta.
SV	Om du vill köpa reservdelar eller göra några reklamationer, vänligen kontakta säljaren som utfärdat kvittot direkt.
DK	Hvis du ønsker at købe reservedele eller reklamere, bedes du kontakte sælgeren, som har udstedt kvitteringen, direkte.
UA	Якщо ви хочете придбати запчастини або подати будь-які претензії, зверніться безпосередньо до продавця, який видав чек.
SR	Ako želite da kupite rezervne delove ili da uložite reklamaciju, obratite se direktno prodavcu koji je izdao račun.
SK	Ak si chcete kúpiť náhradné diely alebo uplatniť akúkoľvek reklamáciu, kontaktujte priamo predajcu, ktorý účtenku vystavil.
AR	أو غير قطعاء عرض في ترغب كنتاذا شكوى أي تقديم، لاصتاا فيرجى مباشرة لاصتاا ردا بظلا بالبايع
BG	Ако искате да закупите резервни части или да направите оплаквания, моля, свържете се директно с продавача, който е издал касовата бележка.
AZ	Ehtiyat hissələri almaq və ya hər hansı şikayət etmək istəyirsinizsə, qəbzi verən satıcı ilə birbaşa əlaqə saxlayın.
ALB	Nëse dëshironi të blini pjesë këmbimi ose të bëni ndonjë ankesë, j l temi kontaktoni drejtpërdrejt shitësin që ka lësh ar !at rën.